

# DIÁKOLIMPIA

## OKLEVÉL

ORSZÁGOS ELŐDÖNTŐ  
BUDÓCSÁ KRISTINA

NÉV: BALOGH GÁBOR A.T. 164.....

SPORTÁG: AEROBIK.....

5A UP2 IV. KORCSOPORTOS DIÁKOLIMPIA®

2023. / 2024. TANÉV ORSZÁGOS ELŐDÖNTŐJÉBEN

...IV...... HELYEZÉST ÉRT EL.



BALOGH GÁBOR

Elnök

Magyar Diáksport Szövetség

# DIÁKOLIMPIA

# OKLEVÉL

## ORSZÁGOS DÖNTŐ

BAKONYCSERNYEI KÖZÖS ÖNKORMÁNYZATI HIVATAL BAKONYCSERNYE, RÁKÓCZI ÚT 83.		
IKTATVA:	2024 JÚL 09.	
	SZÁM:	MELLÉKLET:
	805/1277-2/2024	
ELŐSZÁM:	ELŐADÓ:	HATÁRIDŐ:
	H.T.	

BUJDOSÓ KRISZTINA

NÉV: BAKONYCSERNYEI ÁLTALÁNOS ISKOLA

SPORTÁG: AEROBIK

BAUP2.1W. KORCSOPORTOS DIÁKOLIMPIA®

2023/2024. TANÉV ORSZÁGOS DÖNTŐJÉBEN

2. HELYEZÉST ÉRT EL.

BALOGH GÁBOR

Elnök  
Magyar Diáksport Szövetség



# OKTAVEGEL

Magyar Kupa Döntő  
Budapest, 2023. október 28-29.

- Basic Aerobik  
UP2 Trió
- Flash Aerobik SE
- Boros Anna Borsika
- Bujdosó Krisztina
- Légrádi-Pallós Emma

6.

  
Dr. Magyar Zoltán  
MAISZ elnöke



  
Dr. Csutora László  
Aerobik Szakág vezetője

# OKTAVEGEL

Aranymimősítés  
Magyar Bajnokság  
Nyíradony, 2024. június 1-2.

- Basic Aerobik  
UP2 Lány Egyéni
- Flash Aerobik SE
- Bujdosó Krisztina

5.

  
Dr. Magyar Zoltán  
MAISZ elnöke



  
Dr. Csutora László  
Aerobik Szakág vezetője

Bujdosó Krisztina

BAKONYCSERNYEI KÖZÖS ÖNKORMÁNYZATI HIVATAL BAKONYCSERNYE, RÁKÓCZI ÚT 83		
IKTATVA:	2024 JÚN 18.	
BOS/1277-1/2024	SZÁM:	MELLÉKLET:
ELŐSZÁM:	ELŐADÓ:	HATÁRIDŐ:
	H.T.	

Kriszti 4 éve került a Flash Aerobik SE versenyzői közé. Tehetsége már akkor megmutatkozott, hamar elsajátította a verseny aerobik alapjait. Kitartásának és szorgalmának köszönhetően már az első évben bekerült az országos versenyen indulók tagjai közé. Azóta minden évben szerepel Diákolimpián és országos Magyar Kupa versenyeken is. Eredményeit tekintve is sikerült évről évre javulnia. 2024-ben saját kategóriáját tekintve (12-14 évesek) kivételesen jó eredmények születtek:

Diákolimpia országos döntő: 2. hely

Magyar Kupa országos verseny: 5. hely (22 induló közül)

Ebben a pár évben Kriszti céltudatos munkájának köszönhetően egyesületünk egyik kiemelkedő versenyzője lett, a fejlődés nem áll meg, jövő évtől új kihívások várják, eggyel magasabb szintű kategóriában.

  
Rézsi Pallós  
Légrádi-Pallós Gyöngyvér  
vezetőedző

**Flash Aerobik SE**  
8000 Szívár, Zobori út 16.  
Adószám: 19051334-1-07  
Számlasszám: 16200247-10005800



**Előterjesztés**

**A „Tehetséges Csernyeiek” támogatására benyújtott pályázat elbírálására**

Képviselő-testületi ülés időpontja: 2024.07.17.

Az előterjesztést tárgyalja: Képviselő-testület

Jogszabályi háttér: Bakonycsernye Nagyközség Önkormányzat Képviselő-testületének a „Tehetséges Csernyeiek” támogatásáról és a jótanulók díjazásáról szóló 18/2022. (VI.1.) önkormányzati rendelete

Tisztelt Képviselő-testület!

A Tehetséges Csernyeiek támogatására minden év június 20-tól július 15-ig van lehetőség pályázatot benyújtani, melynek keretében a Képviselő-testület támogatásban részesíti azt a személyt, aki

- a) legalább 3 éve bakonycsernyei állandó lakcímmel rendelkezik és életvitelszerűen Bakonycsernyén él és
- b) korosztályában kimagasló hazai vagy nemzetközi
- c) kulturális,
- d) művészeti,
- e) műszaki,
- f) tudományos vagy
- g) sportsikereket ért el.

A képviselő-testület évente a fent meghatározott tevékenységet művelő 10 személy vagy csapat részére 20.000 Ft/fő/csapat összegben nyújt vissza nem térítendő támogatást. A pályázat elbírálását követően támogatási szerződést köt a nyertes pályázóval, amely tartalmazza a támogatás teljes összegét és az elszámolás módját.

A támogatásra határidőben 1 fő kiskorú, **Bujdosó Krisztina** nyújtott be pályázatot. A pályázó több mint 3 éve bakonycsernyei állandó bejelentett lakcímmel rendelkezik és életvitelszerűen Bakonycsernyén él. Pályázatához a szükséges szakmai ajánlást adott tárgykörben csatolta.

*Bujdosó Krisztina* 7. osztályos tanuló 4 éve a Flash Aerobik SE leigazolt sportolója. A 2023/2024-es tanévben korosztályában kimagasló sikereket ért el aerobik sportágban. Az Országos Diákolimpia elődöntőjében 4. helyezett, míg a döntőben már 2. helyezettként vehetett át oklevelet. Nyíradonyban megrendezett Magyar Bajnokságon 5. helyezést ért el. Krisztina nem csak egyéni számban ér el sikereket, csapatban is összehangoltan tud sporttársaival együtt dolgozni, UP2 Trió formában a Magyar Kupa Döntőben csapattársaival 6. helyezést értek el.

Krisztinának egy héten 3-4 edzése van Székesfehérváron, az utazás oda vissza 2 órát vesz igénybe tőle. Elért eredményei bizonyítják tehetségét, eltökéltségét, töretlen kitartását és szorgalmát.

Edzője a szakmai ajánlásában az alábbiakat fogalmazta meg Krisztináról:

*„Kriszti 4 éve került a Flash Aerobik SE versenyzői közé. Tehetsége már akkor is megmutatkozott, hamar elsajátította a verseny aerobik alapjait. Kitartásának és szorgalmának köszönhetően már az első ében bekerült az országos versenyen indulók tagjai közé. Azóta minden évben szerepel Diákolimpián és Országos Kupa versenyeken is.*

*Ebben a pár évben Kriszti céltudatos munkájának köszönhetően egyesületünk egyik kiemelkedő versenyzője lett, a fejlődés nem áll meg, jövő évtől új kihívások várják, eggyel magasabb szintű kategóriában.”*

Bujdosó Krisztina a támogatást felfújható torna szőnyeg vásárlására szeretné fordítani, melyen a tornagyakorlatokat – szaltókat – biztonságosan tudja végrehajtani.

**Bakonycsernye Nagyközség Önkormányzat Képviselő- testületének  
...../2024. (.....) határozata  
Bujdosó Krisztina Tehetséges Csernyei díjazásáról**

Bakonycsernye Nagyközség Önkormányzat Képviselő- testülete Bujdosó Krisztina 8056 Bakonycsernye, Rákóczi út 99. sz. alatti pályázó részére a „Tehetséges Csernyeiek” támogatása program keretében a támogatási szerződés megkötését követően 20.000,-Ft összegben vissza nem térítendő támogatást nyújt.

Felelős: polgármester

Határidő: Szerződéskötetést követően



**ELŐTERJESZTÉS**  
**Textil gyűjtőedény szolgáltatási szerződésének megtárgyalására**

Tisztelt Képviselő-testület!

Településünkön jelenleg kihelyezett 1 db textilgyűjtő konténer tulajdonosa a TEXTRADE Kft. (8043 Iszkaszentgyörgy, Városkapu Üzletház 622/1. hrsz.).

A MOHU MOL Hulladékgazdálkodási Zrt., mint a Koncessziós Társaság, a koncesszióról szóló 1991. évi XIV. törvény 20. § (1) bekezdésében meghatározott, a Koncesszor által, annak részvételével alapított gazdasági társaság, amely a koncessziós jog alapján 2023. július 1. napjától kizárólagosan jogosult és köteles a hulladékról szóló 2012. évi CLXXXV. törvény 2.§ (1) bekezdés 27 b.pontja szerinti állami hulladékgazdálkodási közfeladat ellátására, amelynek során jogosult az állami hulladékgazdálkodási közfeladat ellátásához szükséges megállapodások megkötésére. A fentiekre tekintettel a MOHU MOL Hulladékgazdálkodási Zrt alvállalkozói szerződést kötött a TEXTRADE Kft-vel, amely társaság tulajdonában levő használatra gyűjtőedényzetekbe elhelyezett textil hulladék Ht. 31.§ (4) bekezdése alapján a MOHU MOL Hulladékgazdálkodási tulajdonát képezi. A korábban elhelyezett gyűjtőedények tekintetében a gyűjtést és az elszállítást továbbra is a társaság alvállalkozójaként a TEXTRADE Kft végzi.

Ezért a szervezet megküldte az általános területszolgáltatási szerződést, hogy országosan lehetőség szerint egységes gyakorlat mentén kerüljenek kialakításra az önkormányzatok, valamint a MOHU MOL Hulladékgazdálkodási Zrt közötti együttműködések.

Kérem a tisztelt képviselő-testületet, a szolgáltatási szerződés megtárgyalására.

**HATÁROZAT TERVEZET**

Bakonycsernye Nagyközség Önkormányzat Képviselő-testülete 2024. augusztus 1-vel szolgáltatási szerződést köt a MOHU MOL Hulladékgazdálkodási Zrt-vel (1117 Budapest, Galvani utca 44. adószám: 32082230-2-43.) a textil hulladék visszagyűjtésében. Továbbá felhatalmazza a polgármestert a jegyzőkönyv mellékletét képező szolgáltatási szerződés aláírására.

Felelős: polgármester

Határidő: azonnal

## Szolgáltatási Szerződés

(a továbbiakban: **Szerződés**) amely létrejött egyrészről a

**MOHU MOL Hulladékgazdálkodási Zrt.**

székhelye: 1117 Budapest, Galvani utca 44.

adószáma: 32082230-2-43

közösségi adószáma HU32082230

statisztikai számjel: 32082230-3811-114-01.

cégjegyzékszám: 01-10-142036

képviseli: Tóth Eszter és Rónavölgyi Endre együttesen

mint koncessziós társaság (a továbbiakban: **Koncessziós Társaság**),

másrészről a

[\*]

székhelye: [\*]

adószáma: [\*]

közösségi adószáma: [\*]

statisztikai számjel: [\*]

cégjegyzékszám: [\*]

képviseli: [\*]

(a továbbiakban: **Szervezet**)

(a továbbiakban külön-külön mint **Fél**, együttesen mint **Felek**) között, az alulírott helyen és időben az alábbi feltételek szerint:

### 1. Előzmények

1.1.A Koncessziós Társaság *a koncesszióról* szóló 1991. évi XVI. törvény 20. § (1) bekezdésében meghatározott, a koncesszor által, annak részvételével alapított gazdasági társaság, amely a koncessziós jog alapján 2023. július 1. napjától kizárólagosan jogosult és köteles a hulladékról szóló 2012. évi CLXXXV. törvény (a továbbiakban: **Ht.**) 2.§ (1) bekezdés 27b. pontja szerinti állami hulladékgazdálkodási közfeladat ellátására, amelynek során jogosult az állami hulladékgazdálkodási közfeladat ellátásához szükséges megállapodások megkötésére.

1.2. A Szervezet részt kíván venni a lakossági eredetű textil hulladékok (HAK 200111) és ruhanemű hulladékok (HAK 200110) beleértve használt ruházati cikkek és lábbelik (a továbbiakban: **Textil hulladék**) visszagyűjtésében, amely tevékenységet az állami hulladékgazdálkodási közfeladat részeként 2023. július 1. napjától kezdődően a Koncessziós Társaság köteles és jogosult ellátni. Koncessziós Társaság a tevékenység végzéséhez a Ht. 2. § (1) 36g. pontja szerinti ún. koncesszori alvállalkozók (a továbbiakban: **Koncesszori Alvállalkozó(k)**) közreműködését veszi igénybe.



- 1.3. Felek rögzítik, hogy a Koncesszori Alvállalkozója tulajdonában álló gyűjtőedények (a továbbiakban: **Gyűjtőedény**) tisztítását, ürítését, karbantartását Koncesszori Alvállalkozó igénybevételel végzi.
  - 1.4. Felek rögzítik, hogy Szervezet a textiltermék hulladékával kapcsolatos hulladékgazdálkodási tevékenységek részletes szabályairól szóló 275/2023. (VI. 29.) Korm. rendelet (a továbbiakban: **Textil rendelet**) 2. § (1) bekezdésének 2. pontja szerinti szervezetnek minősül.
  - 1.5. A Szervezet 1/1 arányú tulajdonát képezi, a ..sz. mellékletben foglalt ingatlan. Felek rögzítik, hogy a jelen Szerződésben foglalt szolgáltatások teljesítése érdekében Szervezet **... darab** Gyűjtőedény elhelyezését a 1 sz. mellékletben foglalt ingatlanon/közterületen a Koncessziós Társaság részére határozatlan időtartamra biztosítja. Felek rögzítik, hogy a Textil rendelet 4. § (2) bekezdése alapján a Gyűjtőedény elhelyezése érdekében szükséges engedélyek megszerzése a Szervezet kötelezettsége, amely engedélyt a Felek jelen Szerződés 2 sz. Mellékleteként csatolnak.
2. A Szerződés hatálya, rendes felmondás
    - 2.1. A jelen Szerződés a felek között mindkét fél által történő aláírás – eltérő időpontokban történő aláírás esetén a későbbi aláírás - napján lép hatályba és határozatlan időre jön létre, mely a Felek 60 napos rendes felmondásával megszüntethető.
  3. A Szerződés tárgya
    - 3.1. Felek megállapodnak, hogy Szervezet közreműködik a Koncessziós Társaság által, az állam hulladékgazdálkodási közfeladat részeként ellátott Textil hulladék visszagyűjtésében, ennek körében az alább szolgáltatásokat nyújtja Koncessziós Társaság számára.
    - 3.2. A Szervezet jogai és kötelezettségei:
      - 3.2.1. A Felek rögzítik, hogy a Textil rendelet 4. § (2) bekezdése szerint a Szervezet a gyűjtőedény elhelyezéséhez, működtetéséhez és karbantartási feladatainak elvégzéséhez, cseréjéhez szükséges **feltételeket a koncessziós társaság részére biztosítja**. Szervezet biztosítja a Koncesszori Alvállalkozók részére a Gyűjtőedény rendszeres tisztítása, ürítése és karbantartása céljából a 1.5. pontban foglalt területre való behajtást, a Gyűjtőedényhez való zavartalan hozzáférést. A Textil hulladék elszállításának rendjét Felek a jelen Szerződés 3. sz. mellékleteként csatolják.
      - 3.2.2. Szervezet a Textil rendelet 4. § (1) bekezdése szerint nyitvatartási időben a **hulladékbirtokosok részére biztosítja** a Gyűjtőedényhez való hozzáférést, az akadálymentes megközelítést, a Gyűjtőkonténer biztonságos használatához szükséges feltételeket.
      - 3.2.3. Szervezet **biztosítja**, a Gyűjtőkonténer környékének, környezetének karbantartását a Gyűjtőkonténer **megfelelő megvilágítását**. Szervezet a Gyűjtőedény környezetét

oly módon biztosítja, hogy a Gyűjtőedényen elhelyezett feliratok, matricák jól láthatóak legyenek.

- 3.2.4. Szervezet nyitvatartási időn kívül gondoskodik a Gyűjtőkonténer megfelelő elkerítésétől, zárva tartásáról/őrzéséről.
- 3.2.5. Szervezet **köteles értesíteni** a Koncessziós Társaságot a Textil rendelet 4. § (4) bekezdés szerinti esetekben, valamint a Gyűjtőedényen elhelyezett matrica, felirat megsérülése esetén.
- 3.2.6. Szervezet **együttműködik** a Koncessziós Társasággal a **lakossági szemléletformálás területén**, ösztönzi a textil hulladék átadását, a gyűjtéssel kapcsolatos információkról követelményekről való tájékoztatásban együttműködik.
- 3.2.7. A Szervezet **ingyenesen** biztosítja a 3.2. pontban foglalt szolgáltatásokat.

### 3.3.A Koncessziós Társaság jogai és kötelezettségei

- 3.3.1. A koncessziós társaság gondoskodik a Gyűjtőedény beszerzéséről, elhelyezéséről, karbantartásáról és szükség szerinti megújításáról, cseréjéről.
- 3.3.2. Koncessziós Társaság a hulladékgyűjtési gyakoriságot a Textil rendelet 5. § (4) bekezdése szerint határozza meg.
- 3.3.3. Felek megállapodnak, hogy az 1.5. pontban foglalt használatot Szervezet a Koncessziós Társaság részére a nemzeti vagyonról szóló 2011. évi CXCVI. törvény (Nvtv.) 11. § (13) bekezdése alapján, közfeladat ellátása érdekében **ingyenesen** biztosítja.

## 4. Kapcsolattartás

- 4.1. Felek kijelentik, hogy a közöttük lévő mindennemű kapcsolattartás telefonon vagy írásban (tértivevényes levél vagy e-mail útján) történik, azzal, hogy a felek a telefonon keresztül tett bármely közlésüket kötelesek haladéktalanul írásban is megerősíteni. A felek által a kapcsolattartásra kijelölt személyek az alábbiak:

Koncessziós Társaság részéről:  
Név: Krain Tamás  
Beosztás: Termékmenedzser  
Cím: 1117 Budapest, Galvani utca 44.  
Telefonszám: +36 30 072 6390  
e-mail: takrain@mohu.hu

Szervezet részéről:

Név:

Beosztás:

Cím:



Telefonszám:

e-mail:

## 5. Szervezet szerződésszegésének jogkövetkezményei

5.1. Szerződésszegésnek minősül a jelen Szerződésben foglalt kötelezettségek nem vagy részben történő nem teljesítése.

5.2. Az a Fél, aki a Szerződés megszegésével vagy annak jogszerűtlen felmondásával a másik Félnek kárt okoz, köteles azt megtéríteni. Mentésül a felelősség alól, ha bizonyítja, hogy a szerződésszegést ellenőrzési körén kívül eső, a szerződéskötés időpontjában előre nem látható körülmény okozta, és nem volt elvárható, hogy a körülményt elkerülje, vagy a kárt elhárítsa.

## 6. A Szerződés megszűnése

### 6.1. Megszüntetése közös megegyezéssel

6.1.1. A Szerződés közös megegyezéssel írásban bármikor megszüntethető. Rendes felmondás útján Felek a jelen Szerződést 60 napos felmondási idővel jogosultak megszüntetni.

### 6.2. A Szerződés megszüntetése rendkívüli felmondással

6.2.1. Jelen pontban foglalt események bekövetkezése esetén, a Koncessziós Társaság jogosult a Szerződést azonnali hatállyal, kártérítési kötelezettség nélkül felmondani, amennyiben:

- a Szervezet, vagy a nevében és/vagy képviselőjében eljáró bármely személy súlyosan megsérti a MOL-csoport Üzleti Partneri Etikai Kódexében foglaltakat, vagy
- a Szervezet megsérti a Szerződésben vállalt titoktartási kötelezettségét, vagy
- a Szervezet nyilatkozatával vagy magatartásával/eljárásával sérti a Koncessziós Társaság jó hírét, üzleti tisztességét, vagy
- a Szervezet a Koncesszori Alvállalkozó tevékenységét alapos indok nélkül, bizonyíthatóan akadályozza.

6.2.2. Jelen pontban foglalt események bekövetkezése esetén, a Szervezet jogosult a Szerződést azonnali hatállyal, kártérítési kötelezettség nélkül felmondani, amennyiben:

- Koncessziós Társaság vagy Koncesszori Alvállalkozója a Szervezet tevékenységét alapos indok nélkül, bizonyíthatóan akadályozza, vagy
- a Koncessziós Társaság megsérti a Szerződésben vállalt titoktartási kötelezettségét vagy

- a Koncessziós Társaság nyilatkozatával vagy magatartásával/eljárásával sérti a Szervezet jó hírét, üzleti tisztességét.

## 7. Vegyes és záró rendelkezések

- 7.1.1. Felek rögzítik, hogy az érintett közterület/ingatlan hasznosítására versenyeztetés mellőzésével került sor a nemzeti vagyonról szóló 2011. évi CXCVI. törvény (Nvtv.) 11. § (17) bekezdésének b) pontja alapján, miszerint mellőzhető a versenyeztetés abban az esetben, ha a hasznosítás jogszabályban előírt állami feladatot ellátó gazdálkodó szervezet javára történik. Felek rögzítik e körben, hogy a jelen Szerződéssel érintett területhasználat létesítése a hulladékról szóló 2012. évi CLXXXV törvény (Ht.) 2. § (1) bekezdésének 27b. pontja szerinti ún. *állami hulladékgyűjtési közfeladat* ellátását szolgálja.
- 7.2. Felek rögzítik, hogy a jelen Szerződés szerinti jogviszonyt Szervezet részéről döntési hatáskörrel rendelkező ... a .../... számú határozata útján hagyta jóvá.
- 7.3. Koncessziós Társaság vállalja az Nvtv. 11. § (11) bekezdésben foglaltak feltételek biztosítását.
- 7.4. Felek rögzítik, hogy a jelen szerződés csak közös megegyezéssel, írásban, papír alapon módosítható.
- 7.5. A Felek kijelentik, hogy a jelen Szerződés megkötésével és teljesítésével összefüggésben a másik Féllel és annak tevékenységével kapcsolatban bármilyen módon tudomásukra jutott adat, tény, így különösen, de nem kizárólagosan jelen Szerződés tartalma üzleti titoknak minősül, azt a Felek harmadik személynek nem adhatják ki, nem tehetik hozzáférhetővé és jelen Szerződés teljesítésétől eltérő más célra nem használhatják fel.
- 7.6. Jelen Szerződéssel kapcsolatos minden vitás kérdést a Felek békés úton kísérelnek meg megoldani. A békés úton nem rendezhető vitás kérdések eldöntésére Felek a Szerződésből adódó jogviták rendezésére - a mindenkor hatályos Polgári Perrendtartás szerint járásbírósi bírósági hatáskörbe tartozó ügyekben - kikötik a Budapesti II. és III. Kerületi Bíróság kizárólagos illetékességét. Minden más esetben Felek vitájukat a mindenkor hatályos Polgári Perrendtartás szerint hatáskörrel rendelkező, illetékes bíróság előtt rendezik.
- 7.7. Amennyiben a jelen Szerződés valamely rendelkezése érvénytelenné, vagy hatálytalanná válna, az a többi rendelkezés, illetve a Szerződés érvényességét nem érinti, kivéve, ha az érvénytelenné, vagy hatálytalanná vált rendelkezés nélkül a Felek a Szerződést nem kötötték volna meg.
- 7.8. Koncessziós Társaság rögzíti, miszerint a nemzeti vagyonról szóló 2011. évi CXCVI. törvény szerinti átlátható szervezetnek minősül.



Jelen Szerződést Felek annak áttanulmányozása és értelmezése után, mint akaratukkal mindenben megegyezőt írták alá.

A Szerződés 4 eredeti példányban készült, melyből 2 példány a MOHU-t, 2 példány a Szervezetet illeti.

Kelt.:....., 2024. ....

.....

Tóth Eszter  
pénzügyi vezető

**MOHU MOL Hulladékgazdálkodási Zrt.**

.....

Rónavölgyi Endre  
kereskedelmi vezető

.....

név  
pozíció

.....

név  
pozíció



2. sz. melléklet  
Engedélyek

### 3. sz. melléklet

#### Textil hulladék elszállításának rendje

A Gyűjtőedényzet(ek) ürítéséről a Koncesszori Alvállalkozó heti/kétheti/havi rendszerességgel gondoskodik. Az ürítési gyakoriság pontos meghatározása tapasztalati úton történik. A felek megegyeznek egy 3 hónapos tesztelési időszakban, mely időszak letelte után a Szervezet kérése alapján a Koncesszori Alvállalkozó ürítési naptárat alakít ki, melyet megoszt a Szervezettel.

A Gyűjtőedényzet(ek) környezetében található többlethulladék elszállításáról, amennyiben az HAK 20 01 10, illetve HAK 20 01 11 besorolásba esik a Koncesszori Alvállalkozó gondoskodik. A Szervezet az illegális elhelyezés tényét 24 órán belül köteles jelenteni. A bejelentés alapján a Koncesszori Alvállalkozó 24 órán belül köteles intézkedni.



## AJÁNLATI ADATLAP

„Bakonycsérnye, Dózsa György utca 12-16 sz. közötti útszakasz műszaki tervdokumentáció elkészítése” tárgyban

## Árajánlattevő adatai:

Árajánlattevő neve:	Megaroad Kft.
Árajánlattevő székhelye:	8000 Székesfehérvár, Kriványi utca 10.
Árajánlattevő cégjegyzékszám:	07-09-031269
Belföldi adószáma:	28736046-2-07
Pénzforgalmi jelzőszám:	10402908-50526975-68711004
Képviselő neve, beosztása:	Fekete Zoltán ügyvezető

## A kapcsolattartó adatai:

Kapcsolattartó személy neve:	Fekete Zoltán ügyvezető
Kapcsolattartó személy telefon vagy mobil száma:	+36305341022
Kapcsolattartó személy e-mail címe:	info@megaroad.hu

Azon számszerűsíthető adatok, amelyek a bírálati szempont alapján értékelésre kerülnek:

## 1. Ár szempont:

Pályázat megnevezése	Mennyiség	Mértékegység	Nettó	ÁFA (27 %)	Bruttó
<i>Magyar Falu Program – Út, híd járda építése/felújítása, MFP-UHJ/2024. kódszámú pályázat tervezési feladatok elkészítése</i>	1	db	590.000,- Ft	159.300,- Ft	749.300,- Ft
<b>Összesen:</b>			<b>590.000,- Ft</b>	<b>159.300,- Ft</b>	<b>749.300,- Ft</b>

Az árajánlat érvényessége 30 nap.

Az árajánlatkérésben leírt feladatok teljesítéséhez szükséges szaktudással és jogosultságokkal rendelkezünk (vagy alvállalkozónk rendelkezik), az árajánlatkérésben megjelenített kötelezettségeket, feltételeket elfogadjuk.

Kelt: Székesfehérvár, 2024. 07. 04.

MEGAROAD KFT.  
8000 Székesfehérvár, Kriványi utca 10.  
Adószám: 28736046-2-07  
Cégjegyzékszám: 07-09-031269  
Bank: 10402908-50526975-68711004

.....  
cégszerű aláírás

**NYILATKOZAT A KIZÁRÓ OKOKRÓL, VALAMINT A PÉNZÜGYI-GAZDASÁGI,  
ILLETVE A MŰSZAKI-SZAKMAI ALKALMASSÁGRÓL**

Alulírott **Fekete Zoltán**, mint a **Megaroad Kft.**, 8000 Székesfehérvár, Kriványi u. 10. ajánlattevő cégjegyzésre/kötelezettségvállalásra jogosult képviselője **Magyar Falu Program – Út, híd járda építése/felújítása, MFP-UHJ/2024. kódszámú pályázat tervezési feladatok elkészítése** tárgyú Árajánlatkérés során ezennel felelősségem tudatában

**n y i l a t k o z o m,**

hogy

- Társaságunkkal szemben az Árajánlatkérésben előírt kizáró okok nem állnak fenn,
- Társaságunk átlátható és az Árajánlatkérőtől független szervezet,
- Társaságunk megfelel az Árajánlatkérésben előírt pénzügyi-gazdasági és műszaki-szakmai feltételeknek.

Kelt: Székesfehérvár, 2024. 07. 04.

**MEGAROAD KFT.**  
8000 Székesfehérvár, Kriványi utca 10.  
Adószám: 28730046-2-07  
Cégjegyzékszám: 07-09-081269  
Bankszám: 10422002-50326975-68711004

.....  
cégszerű aláírás



## ÖSSZEFÉRHETETLENSÉGI NYILATKOZAT

Alulírott **Fekete Zoltán** (cím: 8000 Székesfehérvár, Kriványi u. 10.) mint a Bakonycsernye Nagyközség Önkormányzata (cím: 8056 Bakonycsernye, Rákóczi u. 83.) ajánlatkérő által megindított szolgáltatás megrendelés eljárásba bevont szervezet képviselője kijelentem, hogy a beszerzési szabályzat 4. pontja szerinti **összeférhetlenség velem szemben nem áll fenn.**

Jelen nyilatkozatomat a Bakonycsernye Nagyközség Önkormányzata által a *Magyar Falu Program – Út, híd, járda építése/felújítása tárgyú, MFP-UHJ/2024. kódszámú pályázat* építési tevékenységéhez kapcsolódó, Bakonycsernye, Dózsa György utca 12-16 sz. közötti útszakasz műszaki tervdokumentáció elkészítése tárgyban lefolytatandó szolgáltatás megrendelés eljárással kapcsolatban teszem.

Kelt: Székesfehérvár, 2024. 07. 04.

MEGAROAD KFT.  
8000 Székesfehérvár, Kriványi utca 10.  
A.I.S. szám: 28736046-2-07  
Cégjegyzékszám: 07-09-081269  
Bánó: 10-432908-50526975-68711004

.....  
nyilatkozattevő aláírása

#### 4. Összeférhetlenség

- 4.1. Összeférhetetlen és nem vehet részt az eljárás előkészítésében és lefolytatásában az ajánlatkérő, megrendelő nevében olyan személy vagy szervezet, amely funkcióinak pártatlan és tárgyilagos gyakorlására bármely okból, így különösen gazdasági érdek vagy az eljárásban részt vevő gazdasági szereplővel fennálló más közös érdek miatt nem képes.
- 4.2<sup>1</sup>. Nem eredményezi a verseny tisztaságának sérelmét és nem összeférhetetlen az olyan személy (szervezet) részvétele az eljárásban, akitől, illetve ameytől az ajánlatkérő a támogatásra irányuló igény (pályázat) benyújtásához szükséges árajánlatot kapott, feltéve, hogy az ajánlatkérő az adott támogatásra irányuló igény (pályázat) benyújtásához kizárólag a felmérés érdekében szükséges adatokat közölve kért tájékoztatást, *illetve amely az ajánlatkérő által folytatott előzetes piaci konzultációban vett részt*, vagy az ajánlatkérő nem közölte vele az eljárás során az összes ajánlattevő vagy részvételre jelentkező részére rendelkezésre bocsátott adatok körét meghaladó információt.
- 4.3. Az ajánlatkérő, a megrendelő vagy ajánlati felhívást közzétevő nevében eljáró és az ajánlatkérő, a megrendelő vagy ajánlati felhívást közzétevő által az eljárással vagy annak előkészítésével kapcsolatos tevékenységbe bevont személy vagy szervezet – a jelen szabályzat 2/a. számú vagy 2/b. számú melléklete szerint – írásban köteles nyilatkozni arról, hogy vele szemben fennáll-e az összeférhetlenség.

---

<sup>1</sup> Módosult 2020. 02. 10-én.

**BAKONYCSERNYE NAGYKÖZSÉG POLGÁRMESTERE**  
**8056 Bakonycsernye, Rákóczi út 83.**

☎: 22/413-001, Fax: 22/592-031  
e-mail: pm.bakonycsernye@morterseghu

---

**ELŐTERJESZTÉS**

Magyar Falu Program – Út, híd, járda építése/felújítása pályázat

Testületi ülés időpontja: 2024.07.17.

Előterjesztést tárgyalja: Képviselő-testület

Döntéshozatal módja/formája: Nyílt ülés/ határozat

Előterjesztést készítette: Berze Melinda

Ellenőrizte: Fidrich Tamásné

Tisztelt Képviselő-testület!

Önkormányzatunk pályázatot nyújtott be a Magyar Falu Program – Út, híd, járda építése/felújítása című felhívásra.

A pályázatot a Dózsa György utca 12-16 számú ingatlanok közötti út felújítására nyújtottuk be (253 hrsz). A pályázat benyújtásához szükséges műszaki tervdokumentáció elkészítésével Fekete Zoltán tervezőt bíztuk meg.

Kérem a Tisztelt Képviselő-testületet a napirendi pont megtárgyalására.

**HATÁROZAT TERVEZET**

Bakonycsernye Nagyközség Önkormányzat Képviselő-testülete a Magyar Falu Program – Út, híd, járda építése/felújítása elnevezésű felhívásra pályázatot nyújtott be a Bakonycsernye, Dózsa György utca 12-16. közötti út felújítására a 253 hrsz.-ú ingatlanokon.

A pályázat benyújtásához szükséges műszaki tervdokumentációt a Megaroad Kft. készítette el (8000 Székesfehérvár, Kriványi utca 10. adószám: 28736046-2-07) 590.000.- Ft + ÁFA (27%), azaz bruttó 749.300.- Ft azaz, Hétszáznegyvenkilencezer-háromszáz forintösszegben.

A pályázat benyújtását, valamint a Megaroad Kft.-vel kötött szerződést a képviselő-testület jóváhagyja.

Felelős: polgármester



**Vállalkozási szerződés**

amely létrejött egyrészről **Bakonycsernye Nagyközség Önkormányzata**, Cím: 8056 Bakonycsernye, Rákóczi u. 83. (adószám: 15727237-2-07, KSH számjel: 17527237-8411-321-07) Képviseli: **Turi Balázs** polgármester, mint megrendelő - a továbbiakban: Megrendelő másrészről **Megaroad Kft.**, Képviseli: **Fekete Zoltán** ügyvezető (8000. Székesfehérvár, Kriványi utca 10.), adószám: 28736046-2-07), mint **Vállalkozó** között alulírott napon és helyen az alábbiak szerint:

1. Megbízási szerződés tárgya:  
**MFP—UHJ/2024. kódszámú, Magyar Falu Program – „Út, híd, járda, kerékpárforgalmi létesítmény építése/felújítása” című Bakonycsernye, Dózsa u. felújításának tervezése pályázatelőkészítő munkarészek elkészítésére**
2. Szerződés teljesítésének, ideje: **2024. július 10.**
3. Megbízás díja:
  - Megbízó a Vállalkozónak az 1. pontban felsorolt munkarészek elkészítéséért mindösszesen **590.000.- Ft + 27% ÁFA**, - azaz, **bruttó 749.300 Ft** összeget fizet az alábbi részletezésben:
4. Fizetési határidő:  
A 2. pont szerinti teljesítést követően Vállalkozó jogosult a 3. pontban megjelölt díj egyösszegű számlájának benyújtására, melynek fizetési határideje: számla keltét követő 8 naptári nap. Megbízó a számla ellenértékét banki átutalással köteles kiegyenlíteni Vállalkozó K&H banknál vezetett 10402908-50526975-68711004 számú bankszámlájára.
5. Az elkészített tervdokumentáció tartalma Megbízó szellemi tulajdonát képezi, mely korlátozás alá nem esik. A tárgyi dokumentáció felhasználásra csak Megbízó jogosult.
6. Megbízó vállalja Vállalkozó részére minden, a dokumentáció szerkesztésével kapcsolatos adatszolgáltatás megtételét, konzultáció biztosítását.
7. Vállalkozó vállalja, hogy a Megbízótól kapott adatszolgáltatás alapján a tárgyi tervdokumentáció szerkesztését legjobb tudása szerint körültekintően elvégzi.
8. Megbízó a Vállalkozó számlájának átvételével a szerződés teljesítését igazolja, és a számla kiegyenlítését követően Felek egymással szemben semmiféle követeléssel nem élnek.
9. Felek a szerződést elolvasták, annak tartalmát megértették, és azt, mint akaratukkal minden megegyezőt helybenhagyólag írták alá.

Székesfehérvár, 2024. július 4.

.....  
Bakonycsernye Nagyközség Önkormányzata  
Turi Balázs  
Polgármester

.....  
Megaroad Kft.  
Fekete Zoltán  
ügyvezető

Pénzügyi ellenjegyző: Csik Ildikó  
pénzügyi vezető

A képviselő-testület a ...../2024. (VII.17.) határozatával jóváhagyta:

Fidrich Tamásné

jegyző

**Vállalkozási szerződés**

amely létrejött egyrészről **Bakonycsernye Nagyközség Önkormányzata**, Cím: 8056 Bakonycsernye, Rákóczi u. 83. (adószám: 15727237-2-07, KSH számjel: 17527237-8411-321-07) Képviseli: **Turi Balázs** polgármester, mint megrendelő - a továbbiakban: Megrendelő másrészről **Megaroad Kft.**, Képviseli: **Fekete Zoltán** ügyvezető (8000. Székesfehérvár, Kriványi utca 10.), adószám: 28736046-2-07), mint **Vállalkozó** között alulírott napon és helyen az alábbiak szerint:

1. Megbízási szerződés tárgya:  
**MFP—UHJ/2024. kódszámú, Magyar Falu Program – „Út, híd, járda építése/felújítása” című Bakonycsernye, Dózsa u. felújításának tervezése pályázatelőkészítő munkarészek elkészítésére**
2. Szerződés teljesítésének, ideje: **2024. július 10.**
3. Megbízás díja:
  - Megbízó a Vállalkozónak az 1. pontban felsorolt munkarészek elkészítéséért mindösszesen **590.000.- Ft + 27% ÁFA**, - azaz, **bruttó 749.300 Ft** összeget fizet az alábbi részletezésben:
4. Fizetési határidő:  
A 2. pont szerinti teljesítést követően Vállalkozó jogosult a 3. pontban megjelölt díj egyösszegű számlájának benyújtására, melynek fizetési határideje: számla keltét követő 8 naptári nap. Megbízó a számla ellenértékét banki átutalással köteles kiegyenlíteni Vállalkozó K&H banknál vezetett 10402908-50526975-68711004 számú bankszámlájára.
5. Az elkészített tervdokumentáció tartalma Megbízó szellemi tulajdonát képezi, mely korlátozás alá nem esik. A tárgyi dokumentáció felhasználásra csak Megbízó jogosult.
6. Megbízó vállalja Vállalkozó részére minden, a dokumentáció szerkesztésével kapcsolatos adatszolgáltatás megtételét, konzultáció biztosítását.
7. Vállalkozó vállalja, hogy a Megbízótól kapott adatszolgáltatás alapján a tárgyi tervdokumentáció szerkesztését legjobb tudása szerint körültekintően elvégzi.
8. Megbízó a Vállalkozó számlájának átvételével a szerződés teljesítését igazolja, és a számla kiegyenlítését követően Felek egymással szemben semmiféle követeléssel nem élnek.
9. Felek a szerződést elolvasták, annak tartalmát megértették, és azt, mint akaratukkal minden megegyezőt helybenhagyólag írták alá.

Székesfehérvár, 2024. július 4.

.....  
Bakonycsernye Nagyközség Önkormányzata  
Turi Balázs  
Polgármester

.....  
Megaroad Kft.  
Fekete Zoltán  
ügyvezető

Pénzügyi ellenjegyző: Csik Ildikó  
pénzügyi vezető

A képviselő-testület a ...../2024. (VII.17.) határozatával jóváhagyta:

Fidrich Tamásné

jegyző





Ügyszám: 01-26/2023

Ügyintéző neve: Tréfa Judit 2

Tárgy: igazolás kiállítása a névjegyzék adataiból

## IGAZOLÁS

Név: **Dr. Hidasi János**

Lakcím: **1136 Budapest Hegedüs Gy. utca 21.**

Kamarai nyilvántartási szám: **(01-6471 )**

A tervező- és szakértő mérnökök, valamint építészek szakmai kamaráiról szóló 1996. évi LVIII. törvény 43. §-ban foglalt hatáskörömben eljárva igazolom, hogy Dr. Hidasi János a fenti nyilvántartási számon a Magyar Mérnöki Kamara által vezetett névjegyzékben az alábbi adatokkal szerepel:

### Szakmagyakorlási jogosultságok:

GT - Geotechnikai tervezés

SZKV-1.1. - Hulladékgazdálkodási szakértő

SZKV-1.3. - Víz- és földtani közeg védelem szakértő

SZVV-3.9. - Vízfeltárás, kútúrás, vízföldtani, vízbázis-védelem

VZ-TEL - Települési víziközmű tervezése

VZ-TER - Területi vízgazdálkodási építmények tervezése

VZ-VKG - Vízkészlet gazdálkodási építmények tervezése

Jelen igazolást az ügyfél kérelmére állítottam ki, a benne foglalt adatok megegyeznek az elektronikus névjegyzéknek a kiállítás napján hatályos állapotával.

Kelt: 2023. március 7.



Dr. Ronkay Ferenc  
titkár

### Kapják:

1. Dr. Hidasi János
2. Irattár

# **AQUASTOP Kkt.**

1136 Budapest Hegedűs Gy. u. 21. 1. e. 1.

Telefon: 06-1-340-0035 és 06-30-961 5659 e-mail: [aquastopkkt@gmail.com](mailto:aquastopkkt@gmail.com) [www.aquastopkkt](http://www.aquastopkkt)

---

(vis-maior EBR azonosító szám: 631 016)

## MŰSZAKI SZAKÉRTŐI NYILATKOZAT

a

Bakonycsernye, Dózsa u. 328. hrsz. partfal- és út károsodásra

a 2016. jan. 1-étől hatályos módosított 9/2011. (II.15.) Korm. rendelet alapján

Budapest, 2024. június

## TARTALOMJEGYZÉK

1.	BEVEZETŐ .....	3
2.	A HELYSZÍN ÉS A KELETKEZETT KÁROK .....	4
3.	A KÁROSODOTT ÉPÍTMÉNYEK JELLEMZÉSE .....	7
4.	A LÉTESÍTMÉNYEK KÁROSODÁS ELŐTTI ÁLLAPOTÁNAK MEGFELELŐ HELYREÁLLÍTÁSI JAVASLAT ISMERTETÉSE .....	7
4.1.	Partfal stabilizáció .....	8
4.2.	Közút és vízvezeték helyreállítása.....	9
5.	A HELYREÁLLÍTÁS TÉTELES KÖLTSÉGEINEK BEMUTATÁSA .....	9

**Tételes szakértői költségbecslések (a kivitelezési munkákra: partfal stabilizáció és út- helyreállítás )**

## RAJZI MELLÉKELTEK

1. RAJZ: KÁROSODÁSI HELYSZÍNRAJZ
2. RAJZ: KÁROSODÁSI ÉS HELYREÁLLÍTÁSI MINTA- SZELVÉNYEK

## 1. BEVEZETŐ

Jelen műszaki szakértői véleményt (nyilatkozatot) Bakonycsernye Nagyközség Önkormányzatának megbízásából készítettem el a 2016. januárban módosított 9/2011. (II. 15.) Korm. rendelet szerint előírt tartalommal a tárgyi partfal és a peremén lévő közút károsodásaira.

**2024. június 6-án** lakossági bejelentés érkezett, hogy a Dózsa utcai közút partfala az úttal együtt a Dózsa u. 37. előtt megcsúszott, a közúton hatalmas méretű hossz- irányú repedések és süllyedések keletkeztek az útpálya és kiemelt szegély megsüllyedt a partéli telefon oszlop erőteljesen megbillent. A friss repedések a közúton kb. 25 m hosszban jelentkeztek.

A közút itt éppen kettéágazik: az alsó és felső szakasz között helyezkedik el a 3-4 m magas lesuvadt partfal. A partéli és a körömvonali lakóházak megközelítése csak ezen a kettéágazó aszfalt burkolatos közművesített közúton lehetséges, az út emiatt fontos közlekedési útvonala a településnek. A felszínmozgás mindkét közúti ágat és a benne lévő közműveket, telefon légvezetékét egyaránt veszélyezteti. A suvadásos felszínmozgás- mely a közút tönkremenetelét is okozta- a felső közút felét már érinti-, a járműközlekedés ezen a szakaszon kockázatos-, mivel a kb. 15-20 cm -es süllyedés olyan mértékűvé vált , hogy a járművek könnyen a szegély mellé csúszhatnak. A süllyedések miatt az út kiemelt szegélye melletti vízvezető lefolyástalanná vált, az esővíz a repedéseken át közvetlenül a rézsű mögé szivárog, mely annak deformációját, kihasadását és a rézsűben lévő fák elbillenését okozta.

A MÁK és Katasztrófavédelmi Igazgatóság közös jegyzőkönyvében a partfal- károsodásra 25 m-t jelöltek meg, mely egyezik a helyszíni méréseimmel.

**A SZAKÉRTŐI nyilatkozat (szakvélemény) a közút mellett tönkrement ( lesuvadt) partfalra és a suvadás által tönkretett közút eredeti állapot szerinti helyreállítására vonatkozik** ,mely a káresemény valamennyi hatásviselőjére (közúti burkolat, támfal, vízvezető közművek) kitér-, valamennyi létesítmény eredeti funkcionális állapot szerinti helyreállítását tartalmazza. A módosított rendelet alapján jelen szakértői nyilatkozat tartalma a következő:

- a keletkezett károk tételes felsorolása, a károk kialakulásának okai,
- a károsodott épület, építmény, partfal általános jellemzése
- utakban, hidakban, komp- és révátkelőhelyekben keletkezett károk esetén a közlekedés biztonságára vonatkozó nyilatkozat
- az épület, építmény, partfal károsodás előtti állapotnak megfelelő helyreállítására vonatkozó javaslat, a helyreállítás költségeinek tételes bemutatásával (költségbecslés)

Egyben nyilatkozom arról is , hogy a műszaki szakértőként egyaránt független vagyok a kérelmet benyújtó helyi Önkormányzattól, a helyreállítás későbbi tervezőjétől és a kivitelezőjétől (akik a pályázat elbírálása után kerülnek kiválasztásra).

A 9/2011. rendelet a vis-maior események helyreállítási munkálataival kapcsolatban előzetes tervi anyagot (tanulmányterv, vázlattevé, engedélyezési terv, beruházási program stb.) nem követel meg, ezért ilyen anyagot nem készítettem. A szakvéleményhez felhasználtam az Önkormányzat által rendelkezésemre bocsátott belterületi térképet és az E-közmű alaptérképet. A javasolt beavatkozásokhoz egy előzetes szalagos felmérést is végeztem-, így viszonylag pontos mennyiségi adatokat tudtam számítani. A beavatkozási javaslat **KIVITELEZÉSRE NEM HASZNÁLHATÓ FEL!** A vázlattevé alapján elkészített **előzetes TÉTELES SZAKÉRTŐI költségbeclés is csak a pályázat bírálatához használható, a későbbi pénzügyi elszámolásra TILOS azt felhasználni!** A tényleges STABILIZÁCIÓS munkákra részletes geodéziai felméréseket, talajmechanikai feltárásokat (elsősorban a csúszólap mélysége -, a háttöltés víztartalma tekintetében) és kiviteli terveket kell készíteni (partfal stabilizációra és úthelyreállításra). Mivel eredeti állapot szerinti helyreállításról van szó, építési engedély a helyreállításhoz nem szükséges. A lesvadadt partfal **egyszerű eszközökkel** (pl. visszatöltés) **nem állítható helyre.**

A következő pontok alatt ismertetésre kerülő szakértői nyilatkozat (szakvélemény) tehát kizárólag a károsodott partfal és a suvadás miatt tönkrement útpálya **eredeti funkcionális állapot szerinti műszaki helyreállítását**, a közterület eredeti állapot szerinti **visszaépítését** tartalmazza. **A kiviteli munkákhoz közmű egyeztetés és szakfelügyelet szükséges!**

A beavatkozások becsült bekerülési költségét a 9/2011. (II.15.) Korm. rendelet alapján határoztam meg, felhasználva a térségben a közelmúltban végzett hasonló **partfal helyreállításoknál** szerzett építési tapasztalatokat, fajlagos költségeket, illetve az **Építőipari Költségbeclési Segédlet 2024. évi friss kiadványát**. Az egységáraknál az **inflációt** és a nehéz építési körülményeket, folyamatos omlásveszélyt és a folyamatos járműforgalmat egyaránt figyelembe vettem. **A mérnöki díjak** (szakvélemény, kiviteli tervezés, műszaki ellenőrzés) tekintetében a Magyar Mérnöki Kamara hivatalos díjszámítási táblázatát (MÉDI) vettem alapul (megtekinthető: **on-line-médi**), ahol a szakértői díjat a „*kiemelt mérnöki díjazás*”-, a műszaki ellenőri és tervezői díjat az „*irányító mérnöki díjazás*”-, alapján idő arányos ráfordításokból számítottam ki.

**A veszély- elhárítási beavatkozások kizárólag közterületen történnek (328. hrsz.) . A munkákat mélyépítési és támfalépítési gyakorlattal rendelkező szakkivitelezők végezhetik .**

A felső közutat jármű közlekedésre és vízelvezetésre alkalmas állapotban kell visszaépíteni, védve a mellette létesülő támfalat a víz- ráfolyástól és mögé- szivárgástól.

## 2. A HELYSZÍN ÉS A KELETKEZETT KÁROK

**A vizsgált partfalas helyszín** (Dózsa u.) a falu ÉNY-i részén, a kusza beépítésű Deák F- Dózsa Gy u-i partfal- teraszos területen található. A tereplépcsőket követve a Dózsa. u. több ágra szakadva biztosítja a hagyományos szerkezetű, földszintes- tetőtér beépítéses lakóépületek megközelítését. A Dózsa u. 37. feletti felső aszfalt burkolatos út-ág három ingatlan-, az alsó út-ág további öt ingatlan megközelítését biztosítja. Az elágazástól meredekké váló két közúti ág között egy 1-5 m magas partfal húzódik, mely az elágazótól kb. 1 m-re induló suvadási repedés mentén szakadt le. Az átlagos partfal magasság a szakadási zónában 2,7-4,0 m. Az út



a partfal-peremen és a partfal körömvonalán fut, szélessége 2,8-3,0 m, azt kiemelt vízterelő szegély kíséri. Anyaga aszfaltbeton. Mindkét út úrszelvénye tehát szűk, abban mégis valamennyi közmű megtalálható : a partélen vízvezeték, és telefon légvezeték a partélen, elektromos légvezeték az út átellenes oldalán. Alul középütt gázvezeték, a körömvonal felőli útszél közelében szennyvízcsatorna halad. A gázvezeték a szakadás NY-i végénél keresztezi a partfalat. A szakadás a felső vízvezeték közműárkának nyomvonalára közelében történt. A telefon légvezeték oszlop a partélen megbillent.

**Földtani felépítés vonatkozásában** Bakonycsernye a Bakony hegység keleti, egyúttal Fejér megye nyugati periferiáján, a hegység egyik fő vízgyűjtőjeként ismert Gaja patak mellett helyezkedik el. A Súri-Bakonyalja nevű kistájegység meghatározó települése. Ez nem más, mint a Bakony karsztos fennsíkjaéhoz északról kapcsolódó, aprólékosan felszabdalt, laza üledékekből felépült "hegységelőtéri" eróziós-deráziós dombság.

A területet a földtörténeti ókorban tenger borította, ennek homokos, agyagos üledékei palás kristályos kőzetekké alakultak a hegységképző erők hatására és az ókor végén a Permben szárazulattá váltak. Ekkor vörös homokkő és konglomerátum padok képződtek (felszínre csak a Balaton felvidékén bukkannak). A Perm végén újra előrenyomult a tenger, majd a földtörténeti középkor elején, a Triászban erősen karsztos jellegű, hatalmas mészkő és dolomit rétegek rakódtak le, ezek alkotják a Bakony fő tömegét. A Bakonycsernye alatt több száz méter vastagságban található mezozoos képződményeket a vizsgálatok nem Triász, hanem Felső-Kréta korúaknak találták.

A Krétában a kőzetek vegyi mállásának termékeként halmozódott fel a bakonyi bauxit is. Később az Oligocénben szénképződés történt. A közepes mennyiségű és műrevaló kőszén és bauxit a régió gazdag természeti erőforrása, bányászatukat az erős tektonikai repedezettség nagyon megnehezíti.

A rögök kiemelkedése, süllyedése, vetődése folyamán alakult ki az Öreg-Bakony domborodó hátakkal kiemelkedő képe, melybe harmadidőszaki medenceüledékek, elsősorban Oligocén homok, homokkő, aleurit, agyag, agyagmárga és kavics rakódtak le mintegy 500 m -es vastagságban és nagy kiterjedésben, de mindenütt fedésben.

A Pleisztocénben keletkezett szelek szállították a negyedidőszaki üledéket, a lösz, mely a Bakonyban is jelentős területeken található meg. Vékony, szakadozott takaró formájában borítja a hegység nagy részét. A károsodási helyszín közelében ( Kuruc utca) több archív talajmechanikai vizsgálat is készült.

#### **A archív fúrások alapján az alábbi rétegzettség várható :**

- a partél közelében igen vastag (1,0-2,0 m) feltöltés, színe szürkés-sárga, anyaga iszapos homoklisztes finom homok, mely szerves anyagot és törmeléket egyaránt tartalmazhat,
- a feltöltés alatt változó iszap-tartalmú homokliszt alkot szinte összefüggő réteget.

A szemeloszlási vizsgálatok alapján szembetűnő, hogy a homokliszt homok-frakciója alacsony volt (4-12 %), az agyag-iszap tartalma magas (22-42 %), ugyanakkor a homokliszt-tartalom 55-70 % között mozog.

Esetenként az agyag-iszap tartalom a plaszticitási vizsgálatoknál a homoklisztnél kihozta az iszapra jellemző  $I_p = 9$  %-os értéket.

A hegyláb közelében vékony iszap és agyagréteg alatt aprókavicsos homok illetve homokos kavics képezi a fekü-összletet. E két utóbbi réteg a felszínmozgások kialakulásában indifferens.

Megjegyezzük, hogy összefüggő talajvíz megjelenésére nem kell számítani.

A kiviteli tervekhez talajmechanikai fúrások szükségesek.

**A keletkezett károsodások oka összetett-, az egy elnedvesedési folyamat része.** Az 50-es évektől a beépítések során fokozatosan teraszosították a területet. Már ekkor kialakult a felszíni vízvezetőként is funkcionáló részben mélyút- jellegű közúti hálózat, mely a '90-es és 2000-es években kapott fokozatosan aszfalt burkolatot.

A szűk úrszelvény miatt a közműveket szorosan egymás mellé fektették, így fellazították a partéli összleteket. Valószínű, hogy a közúti burkolat építése során elhelyezett feltöltés lassú konszolidációja miatt kisebb felszíni süllyedések keletkeztek, melyet az idők során kijavítottak.

A 2024. június eleji szélsőséges esőzések vize egyre intenzívebben szivárgott be a megnyílt repedésekbe, közműárkokba mely fokozta a suvadási mozgást. Mindez azt eredményezte, hogy a partéli feltöltés és a csatlakozó rézsú a beszivárgó víz miatt lassan elvizesedett, a közút szélé hosszában öv- szerűen megrepedt, lesüllyedt, a telefon oszlop kifelé elbillent. A partéli feltöltés teljesen elázott, a partél 25 m hosszban lesuvadt, tönkre téve a közút szélét és az útpadkát. A partéli suvadással egyidejűleg a partél melletti útburkolat is lesüllyedt, eldeformálódott, az levált a kiemelt szegélyről. Ebbe a megnyílt repedésbe az útburkolatról a víz közvetlenül a rézsűél mögé folyik. Jelenleg is ez a helyzet: a mozgásban lévő rézsűél folyamatos víz- hozzáfolyást kap a közúti burkolat felől-, illetve a repedéseken befolyó víz pedig folyamatosan áztatja a rézsú alatti feltöltést. A billenést fokozta a felszínen megnövekedett gépjármű forgalom dinamikus hatása is-, de nem ez volt a kiváltó ok. Alul a talajt a víz rámosta az alsó közútra, annak padkája megszűnt, azt átázott omladék borítja

### **A KÁROSODÁSOK TÉTELES FELSOROLÁSA**

- a felső közúton 25 m hosszú suvadási repedés- hálózat keletkezett, több övben, az úton hossz- irányban
- a közúti burkolat partél felőli kb. 2 m-es sávja lesüllyedt és eldeformálódott, a víz így nem tud a szegély mentén hossz- irányban lefolyni, hanem a repedésen át a partél mögé szivárog
- az utat kísérő rézsú eldeformálódott, azon kihalásodások, horpák és repedések, szakadások keletkeztek
- a körömvonali közútra a víz az omladékot rámosta
- a rézsűben lévő fák és a partél feletti telefon oszlop elbillentek

### 3. A KÁROSODOTT ÉPÍTMÉNYEK JELLEMZÉSE

#### A károsodott létesítmény általános jellemzői:

- **építés éve:** partfal nem épített szerkezet (természetes partfal, partéli rátöltéssel) , a közút a 2000-es évek elején kapott aszfalt burkolatot és kiemelt szegélyt
- **legutóbbi felújítás dátuma:** a partfalat nem lehet felújítani, az út pedig nem igényelt felújítást, mert az ezidáig nem károsodott.
- **karbantartás gyakorisága:** a rézsús partfalat, padkát, utat az Önkormányzat folyamatosan karban tartotta ( évente többszöri kaszálás, cserje- metszés, kisebb úthibák kijavítása, burkolatra folyt sár eltávolítása stb.)
- **építés technológiája:** a természetes partfalnak nincsen építési technológiája, a közút M-50 útalapra épített 2x5 cm AC-11 aszfaltbeton szerkezettel készült, völgy- oldalon kiemelt vízterelő közúti szegéllyel

**Közlekedés -biztonsági szempontból** a suvadás tönkretette a közút völgy- oldali felét és a közúti padkát, az út burkolata megrepedt és lesüllyedt, jelenleg a csapadékvíz a partéli feltöltésbe folyik. A partfal suvadó mozgása folyamatos, az út szintén folyamatosan mozog, süllyed. A partél felőli út- sávban a jármű közlekedés kockázatos

**Helyreállítási javaslat:** Több alternatív műszaki megoldás is szóba jöhet. Mindegyiknek kritériuma, hogy a felső út állékonyságát biztosítsa, illetve tegye lehetővé a felső területekről érkező csapadékvíz biztonságos-, károkozás nélküli levonulását.

A helyszínt fúrásokkal kell feltárni, fel kell mérni. Ezután tervezhető meg a támfalszerkezet.

A csatolt rajzi mellékletben (**2. rajz**) egy karcsú-, a birtokviszonyokhoz és a meglévő közúti vonalvezetéshez alkalmazkodó megoldást javasoltam. A lesuvadt partfalat az alsó út mellé t (szükség szerint kihorgonyozott ) vb. szögtámfal épülne, mely a felső közutat védi. A fedlap-folyókába szalagkorlátot kell elhelyezni, az utat a kiemelt szegély felé lejtetve építenék újjá kb. 2 m széles sávban . Ezzel valamennyi korábbi funkció (út és vízelvezető) visszaáll.

### 4. A LÉTESÍTMÉNYEK KÁROSODÁS ELŐTTI ÁLLAPOTÁNAK MEGFELELŐ HELYREÁLLÍTÁSI JAVASLAT ISMERTETÉSE

A lesuvadt partfal helyreállítására, stabilizációjára részletes geodéziai felméréseken, részletes talajmechanikai feltárásokon alapuló -, közmű- egyeztetett kiviteli tervet kell készíteni. A tervnek ki kell térnie az alábbiakra:

- részletes geodéziai felmérések, Földhivatali átvezetések
- a támfal alapozásához, földnyomások meghatározásához, a mértékadó csúszólap tisztázásához talajmechanikai feltáró fúrások mélyítése

- Megtámasztó szerkezetek -, út és vízvezető - helyreállítás kiviteli terveinek kidolgozása állékonysági számításokkal, méretezéssel
- a beavatkozások rajzi ábrázolása (alaprajz, metszetek, minta- szelvények, hossz- szelvények, vasalási és szerkezeti részletek)
- műszaki leírás, balesetvédelmi és minőségbiztosítási fejezettel
- TÉTELES árazatlan költségvetési kiírás készítése a teljes helyreállításra **kizárólag ez lehet a pályázat elszámolásának alapja!**
- közmű egyeztetések

Az egyes technológiákat , költségeket a térségben a közelmúltban elvégzett partfal- stabilizációs beavatkozások alapján -, illetve az Építőipari Költségvetési Segédlet nehéz munkakörülmény- szorzókkal korrigált 2024. évi friss egységárai alapján határoztam meg, az építési tapasztalatokra támaszkodva.

#### 4.1. Partfal stabilizáció

A helyreállítást a lesuvadt partél helyén-, az alsó út mellé beréselt kb. 3-43 m magas ( átlagos magasság: 3,5 m) előre- talpaló vb. szögtámfaljal javasolom 25 m hosszban. A magasabb szakaszt ki kell horgonyozni, mert valószínűleg nem talpalható ki a támfal az alsó közművek miatt kellő mértékben. A támfal mögött a laza talajt ki kell termelni, a partfalat ideiglenesen ki kell dúcolni.

A munkaterületet felül az útpályát érintően ideiglenesen (és szakaszosan) le kell zárni -, a felső közúti beavatkozási szakaszon forgalom korlátozást ( útszűkület, 30 km sebesség korlátozás, halszállás terelőtábla, úton folyó munkák) kell életbe léptetni.

**A támfal** C30/37-XC2-16-F3 vb. alaplemezzre épített vasbeton szögtámfal követve a felső közút lejtését. Az előre „kitalpaló” 1,8-2,5 m széles (méretezendő!) alaplemez alatt 20-30 cm zúzottkő talajcsere szükséges Trg=97% tömörséggel. (indokolt esetben az alaplemezt szoliteresíteni kell) . Alapozáskor a partfalat az omlékony szakaszon hátrakötött hézagos dúcolattal kell megtámasztani. Alapozáshoz közmű- üzemeltetői szakfelügyelet szükséges.

A **vb. alap** 5 cm szerelőbetonra épített 45 cm vastag vb. lemez, a termett talajra rálépcsőzve. A támfal **felmenő szerkezet** kb. 3,0-4,0 m magas, v= 40 cm vastag, C30/37-XC2-16-F3 vasbeton fal ( pl. ZSE-40) két soros hálós vasalással.. Az állékonysági stabilitás miatt javasolt külön feszített horgonysorral számolni a térszíni járműteher miatt. A horgonyok 3 m-enként kb. 6-7 m hosszban készülnek, mintegy 10 tonna teherbírással, előfeszítve. A fal mögött helyi anyag és 50 kg/m<sup>3</sup> cement keverékéből stabilizált háttöltést kell készíteni, melyet az alsó harmadban szűrőzött szivárgó paplan szakít meg. A szivárgó alatti háttöltés soványbeton „folyókaként” készülhet. A hátszivárgót és a partéli út zúzottkő alapját 2 m-enként 2 sorban elhelyezett vízkivezető csövek víztelenítik. A támfal tetején a 30x45 cm méretű vasbeton fedlap- folyóka létesül, melybe el kell helyezni a közúti szalagkorlátot.

A **támfal alatti padka** egyenetlenségeit felületi földmunkával meg kell szüntetni. A kibillent fák és cserjék a felületről eltávolítandók. Ezután a padkát kifelé lejtetve tömörítve, kb. 1:10 hajlással, humuszterítéssel, füvesítéssel kell ellátni.

## 4.2. Közút és vízvezetés helyreállítása

A lesüllyedt közút szélső kb. 2,00 m széles sávja a támfal felett elbontandó, majd az út kiemelt szegélye felé lejtetve építendő vissza. A szegély eredeti hossz- lejtésben épül vissza. Az útalapot indokolt esetben georácscsal ( vagy dupla geotextíliával) kell megerősíteni.

A közút szerkezete az alábbi: (georács) + 20 cm M-50 útalap , erre 10cm CKT beton aljzat, majd 6 cm AC-11 aszfaltbeton burkolat. A burkolat völgy- oldali füvesített padkája kb. 1,0 m szélességben a támfal fedlapjához lejtetve csatlakozik. A kibillent telefon oszlopot ide kell visszahelyezni. (szakfelügyelet mellett) Az út és a padka kereszt- lejtése ( a kiemelt szegély felé) 2-3% legyen, a kiemelt vízterelő szegély hossz- lejtése kb. 2-4% körüli. Mindenképpen meg kell akadályozni, hogy az útról a víz a támfal mögé szivároгjon!

## 5. A HELYREÁLLÍTÁS TÉTELES KÖLTSÉGEINEK BEMUTATÁSA

**FIGYELEM!** Jelen költségbeclést kizárólag a pályázat beadásához és bírálatához lehet felhasználni, az elszámoláshoz szigorúan TILOS, mivel ahhoz nem készült méretezett, felmérésekre támaszkodó terv !

**Az elszámoláshoz a pályázati döntést követően készítendő -, a döntésben leírtakat figyelembe vevő részletes kiviteli terv tételes költségvetését szabad csak használni!**

A 9/2011. korm.rendeletben előírt tételes költség- bemutatás gyakorlatilag egy előzetes költségbeclés a rendelkezésre álló adatok, mérések alapján. A költségbeclés 2024. évi árszinten készült. Érvényessége **2024. december 20.**

A költségeket az „**Építőipari Költségbeclési Segédlet**” 2024. évi kiadványa (ÉTK- kiadvány) és az „**ON-LINE MÉDI**” Kamarai díjszámítási táblázat alapján készítettük el. Figyelembe vettük a 2024. évi várható építőipari infláció hatását is.

A költségbeclés a **2024. június végi** feltártsági állapotoknak megfelelően készült . Fejlesztéseket a beavatkozások nem tartalmazzak.

A műszaki előkészítés (szakértés. tervezés, műszaki ellenőrzés) a valós idő- ráfordítás alapján a Magyar Mérnöki Kamara díj-előírásai alapján történhet.

A károsodás előtti biztonság megteremtéséhez szükséges munkák szerepelnek a költségbeclésben, mely **új létesítményt és műszaki fejlesztést nem tartalmaz. A költségek Ft-ban értendők.**

### 1. táblázat: a javasolt stabilizáció tételes szakértői költségbeclésének összesítése

TÉTEL	díj (Ft)
<b>I./ MŰSZAKI ELŐKÉSZÍTÉS</b>	
- Műszaki szakvélemény készítése	400.000
- Támfal , út kiviteli terv készítése talajmechanikai fúrásokkal, kiértékeléssel számításokkal, szerkezeti részletekkel	1.050.000
- Műszaki ellenőri díj	650.000
<b>I./ Műszaki előkészítés összesen</b>	<b>2.100.000</b>

<b>II./ KIVITELEZÉSI MUNKÁK (út, támfal- lásd önálló excel- költségvetésekben!)</b>	
II/A./ Partfal stabilizáció	18.762.000
II/B./ Út helyreállítás	2.701.800
<b>II./ Kivitelezés összesen</b>	<b>21.463.800</b>
<b>I.+II./ ÖSSZESEN (nettó)</b>	<b>23.563.800 Ft</b>
<b>ÁFA 27%</b>	<b>6.362.226 Ft</b>
<b>MINDÖSSZESEN ( bruttó)</b>	<b>29.926.026 Ft</b>

Alulírott Dr. Hidasi János földtani szakértő kijelentem és aláírással igazolom, hogy a Magyar Mérnöki Kamara aktív tagja vagyok, **földtani szakértői jogosultsággal** rendelkezem.

Földtani szakértőként a megrendelő Önkormányzattól -, valamint a helyreállítás későbbi Kivitelezőjétől és leendő Tervezőjétől **egyaránt független vagyok** [Rendelet 4. § (4) bekezdés] , emiatt a műszaki szakértői véleményben szereplő műszaki megoldások továbbtervezése szerzői jogdíj köteles, melyet a költségbecslésbe beépítettem.

A károsodási helyszín jelenleg **balesetveszélyes** . Élet- és vagyonvédelmi okok miatt a károsodott létesítmények (partfal, vízelvezető és sérült közút) eredeti funkcionális állapotban, biztonságos közlekedésre és felszíni vízelvezetésre alkalmas módon az érvényben lévő műszaki előírások alapján állítandók helyre .

Felelősség kizárólag a méretezett és szakszerűen elvégzett tervszerű támfal- és út helyreállítási munkákért vállalható.

A javasolt beavatkozások nem tartalmaznak új létesítményt ( beruházást, fejlesztést, felújítást, pótlást). A károsodás nem elmaradt felújítás, karbantartás miatt következett be, az a kedvezőtlen környezeti hatások (kedvezőtlen földtani környezet, intenzív légköri-időjárás események, bioszférikus hatások, forgalmi terhelés, közműárok-jelenlét) miatt történt. A beavatkozások közterületen (328. hrsz. Önkormányzati közúton) készülnek, azok Önkormányzati tulajdonban lévő közutakat és közműveket egyaránt védenek.

Budapest, 2024. június

**Dr. Hidasi János**

okl. geológus, földtani szakértő  
SZKV-1.3./ 01-6471



# **AQUASTOP Kkt.**

1136 Budapest Hegedűs Gy. u. 21. 1. e. 1.

Telefon: 06-1-340-0035 és 06-30-961 5659 e-mail: [aquastopkkt@gmail.com](mailto:aquastopkkt@gmail.com) [www.aquastopkkt](http://www.aquastopkkt)

---

(vis-maior EBR azonosító szám: 631 016)

## MŰSZAKI SZAKÉRTŐI NYILATKOZAT

a

Bakonycsernye, Dózsa u. 328. hrsz. partfal- és út károsodásra

a 2016. jan. 1-étől hatályos módosított 9/2011. (II.15.) Korm. rendelet alapján

Budapest, 2024. június

## TARTALOMJEGYZÉK

1.	BEVEZETŐ .....	3
2.	A HELYSZÍN ÉS A KELETKEZETT KÁROK .....	4
3.	A KÁROSODOTT ÉPÍTMÉNYEK JELLEMZÉSE .....	7
4.	A LÉTESÍTMÉNYEK KÁROSODÁS ELŐTTI ÁLLAPOTÁNAK MEGFELELŐ HELYREÁLLÍTÁSI JAVASLAT ISMERTETÉSE .....	7
4.1.	Partfal stabilizáció .....	8
4.2.	Közút és vízvezeték helyreállítása.....	9
5.	A HELYREÁLLÍTÁS TÉTELES KÖLTSÉGEINEK BEMUTATÁSA .....	9

**Tételes szakértői költségbecslések (a kivitelezési munkákra: partfal  
stabilizáció és út- helyreállítás )**

## RAJZI MELLÉKELTEK

1. RAJZ: KÁROSODÁSI HELYSZÍNRAJZ
2. RAJZ: KÁROSODÁSI ÉS HELYREÁLLÍTÁSI MINTA- SZELVÉNYEK

## 1. BEVEZETŐ

Jelen műszaki szakértői véleményt (nyilatkozatot) Bakonycsernye Nagyközség Önkormányzatának megbízásából készítettem el a 2016. januárban módosított 9/2011. (II. 15.) Korm. rendelet szerint előírt tartalommal a tárgyi partfal és a peremén lévő közút károsodásaira.

**2024. június 6-án** lakossági bejelentés érkezett, hogy a Dózsa utcai közút partfala az úttal együtt a Dózsa u. 37. előtt megcsúszott, a közúton hatalmas méretű hossz- irányú repedések és süllyedések keletkeztek az útpálya és kiemelt szegély megsüllyedt a partéli telefon oszlop erőteljesen megbillent. A friss repedések a közúton kb. 25 m hosszban jelentkeztek.

A közút itt éppen kettéágazik: az alsó és felső szakasz között helyezkedik el a 3-4 m magas lesuvadt partfal. A partéli és a körömvonali lakóházak megközelítése csak ezen a kettéágazó aszfalt burkolatos közművesített közúton lehetséges, az út emiatt fontos közlekedési útvonala a településnek. A felszínmozgás mindkét közúti ágat és a benne lévő közműveket, telefon légvezetékét egyaránt veszélyezteti. A suvadásos felszínmozgás- mely a közút tönkremenetelét is okozta- a felső közút felét már érinti-, a járműközlekedés ezen a szakaszon kockázatos-, mivel a kb. 15-20 cm -es süllyedés olyan mértékűvé vált , hogy a járművek könnyen a szegély mellé csúszhatnak. A süllyedések miatt az út kiemelt szegélye melletti vízvezető lefolyástalanná vált, az esővíz a repedéseken át közvetlenül a rézsű mögé szivárog, mely annak deformációját, kihasadását és a rézsűben lévő fák elbillenését okozta.

A MÁK és Katasztrófavédelmi Igazgatóság közös jegyzőkönyvében a partfal- károsodásra 25 m-t jelöltek meg, mely egyezik a helyszíni méréseimmel.

**A SZAKÉRTŐI nyilatkozat (szakvélemény) a közút mellett tönkrement ( lesuvadt) partfalra és a suvadás által tönkretett közút eredeti állapot szerinti helyreállítására vonatkozik** ,mely a káresemény valamennyi hatásviselőjére (közúti burkolat, támfal, vízvezető közművek) kitér-, valamennyi létesítmény eredeti funkcionális állapot szerinti helyreállítását tartalmazza. A módosított rendelet alapján jelen szakértői nyilatkozat tartalma a következő:

- a keletkezett károk tételes felsorolása, a károk kialakulásának okai,
- a károsodott épület, építmény, partfal általános jellemzése
- utakban, hidakban, komp- és révátkelőhelyekben keletkezett károk esetén a közlekedés biztonságára vonatkozó nyilatkozat
- az épület, építmény, partfal károsodás előtti állapotnak megfelelő helyreállítására vonatkozó javaslat, a helyreállítás költségeinek tételes bemutatásával (költségbecslés)

Egyben nyilatkozom arról is , hogy a műszaki szakértőként egyaránt független vagyok a kérelmet benyújtó helyi Önkormányzattól, a helyreállítás későbbi tervezőjétől és a kivitelezőjétől (akik a pályázat elbírálása után kerülnek kiválasztásra).

A 9/2011. rendelet a vis-maior események helyreállítási munkálataival kapcsolatban előzetes tervi anyagot (tanulmányterv, vázlattevé, engedélyezési terv, beruházási program stb.) nem követel meg, ezért ilyen anyagot nem készítettem. A szakvéleményhez felhasználtam az Önkormányzat által rendelkezésemre bocsátott belterületi térképet és az E-közmű alaptérképet. A javasolt beavatkozásokhoz egy előzetes szalagos felmérést is végeztem-, így viszonylag pontos mennyiségi adatokat tudtam számítani. A beavatkozási javaslat **KIVITELEZÉSRE NEM HASZNÁLHATÓ FEL!** A vázlattevé alapján elkészített **előzetes TÉTELES SZAKÉRTŐI költségbeclés is csak a pályázat bírálatához használható, a későbbi pénzügyi elszámolásra TILOS azt felhasználni!** A tényleges STABILIZÁCIÓS munkákra részletes geodéziai felméréseket, talajmechanikai feltárásokat (elsősorban a csúszólap mélysége -, a háttöltés víztartalma tekintetében) és kiviteli terveket kell készíteni (partfal stabilizációra és úthelyreállításra). Mivel eredeti állapot szerinti helyreállításról van szó, építési engedély a helyreállításhoz nem szükséges. A lesvadadt partfal **egyszerű eszközökkel** (pl. visszatöltés) **nem állítható helyre.**

A következő pontok alatt ismertetésre kerülő szakértői nyilatkozat (szakvélemény) tehát kizárólag a károsodott partfal és a suvadás miatt tönkrement útpálya **eredeti funkcionális állapot szerinti műszaki helyreállítását**, a közterület eredeti állapot szerinti **visszaépítését** tartalmazza. **A kiviteli munkákhoz közmű egyeztetés és szakfelügyelet szükséges!**

A beavatkozások becsült bekerülési költségét a 9/2011. (II.15.) Korm. rendelet alapján határoztam meg, felhasználva a térségben a közelmúltban végzett hasonló **partfal helyreállításoknál** szerzett építési tapasztalatokat, fajlagos költségeket, illetve az **Építőipari Költségbeclési Segédlet 2024. évi friss kiadványát**. Az egységáraknál az **inflációt** és a nehéz építési körülményeket, folyamatos omlásveszélyt és a folyamatos járműforgalmat egyaránt figyelembe vettem. **A mérnöki díjak** (szakvélemény, kiviteli tervezés, műszaki ellenőrzés) tekintetében a Magyar Mérnöki Kamara hivatalos díjszámítási táblázatát (MÉDI) vettem alapul (megtekinthető: **on-line-médi**), ahol a szakértői díjat a „*kiemelt mérnöki díjazás*”-, a műszaki ellenőri és tervezői díjat az „*irányító mérnöki díjazás*”-, alapján idő arányos ráfordításokból számítottam ki.

**A veszély- elhárítási beavatkozások kizárólag közterületen történnek (328. hrsz.) . A munkákat mélyépítési és támfalépítési gyakorlattal rendelkező szakkivitelezők végezhetik .**

A felső közutat jármű közlekedésre és vízelvezetésre alkalmas állapotban kell visszaépíteni, védve a mellette létesülő támfalat a víz- ráfolyástól és mögé- szivárgástól.

## 2. A HELYSZÍN ÉS A KELETKEZETT KÁROK

**A vizsgált partfalas helyszín** (Dózsa u.) a falu ÉNY-i részén, a kusza beépítésű Deák F- Dózsa Gy u-i partfal- teraszos területen található. A tereplépcsőket követve a Dózsa. u. több ágra szakadva biztosítja a hagyományos szerkezetű, földszintes- tetőtér beépítéses lakóépületek megközelítését. A Dózsa u. 37. feletti felső aszfalt burkolatos út-ág három ingatlan-, az alsó út-ág további öt ingatlan megközelítését biztosítja. Az elágazástól meredekké váló két közúti ág között egy 1-5 m magas partfal húzódik, mely az elágazótól kb. 1 m-re induló suvadási repedés mentén szakadt le. Az átlagos partfal magasság a szakadási zónában 2,7-4,0 m. Az út

a partfal-peremen és a partfal körömvonalán fut, szélessége 2,8-3,0 m, azt kiemelt vízterelő szegély kíséri. Anyaga aszfaltbeton. Mindkét út úrszelvénye tehát szűk, abban mégis valamennyi közmű megtalálható : a partélen vízvezeték, és telefon légvezeték a partélen, elektromos légvezeték az út átellenes oldalán. Alul középütt gázvezeték, a körömvonal felőli útszél közelében szennyvízcsatorna halad. A gázvezeték a szakadás NY-i végénél keresztezi a partfalat. A szakadás a felső vízvezeték közműárkának nyomvonalára közelében történt. A telefon légvezeték oszlop a partélen megbillent.

**Földtani felépítés vonatkozásában** Bakonycsernye a Bakony hegység keleti, egyúttal Fejér megye nyugati periferiáján, a hegység egyik fő vízgyűjtőjeként ismert Gaja patak mellett helyezkedik el. A Súri-Bakonyalja nevű kistájegység meghatározó települése. Ez nem más, mint a Bakony karsztos fennsíkjaéhoz északról kapcsolódó, aprólékosan felszabdalt, laza üledékekből felépült "hegységelőtéri" eróziós-deráziós dombság.

A területet a földtörténeti ókorban tenger borította, ennek homokos, agyagos üledékei palás kristályos kőzetekké alakultak a hegységképző erők hatására és az ókor végén a Permben szárazulattá váltak. Ekkor vörös homokkő és konglomerátum padok képződtek (felszínre csak a Balaton felvidékén bukkannak). A Perm végén újra előrenyomult a tenger, majd a földtörténeti középkor elején, a Triászban erősen karsztos jellegű, hatalmas mészkő és dolomit rétegek rakódtak le, ezek alkotják a Bakony fő tömegét. A Bakonycsernye alatt több száz méter vastagságban található mezozoós képződményeket a vizsgálatok nem Triász, hanem Felső-Kréta korúaknak találták.

A Krétában a kőzetek vegyi mállásának termékeként halmozódott fel a bakonyi bauxit is. Később az Oligocénben szénképződés történt. A közepes mennyiségű és műrevaló kőszén és bauxit a régió gazdag természeti erőforrása, bányászatukat az erős tektonikai repedezettség nagyon megnehezíti.

A rögök kiemelkedése, süllyedése, vetődése folyamán alakult ki az Öreg-Bakony domborodó hátakkal kiemelkedő képe, melybe harmadidőszaki medenceüledékek, elsősorban Oligocén homok, homokkő, aleurit, agyag, agyagmárga és kavics rakódtak le mintegy 500 m -es vastagságban és nagy kiterjedésben, de mindenütt fedésben.

A Pleisztocénben keletkezett szelek szállították a negyedidőszaki üledéket, a lösz, mely a Bakonyban is jelentős területeken található meg. Vékony, szakadozott takaró formájában borítja a hegység nagy részét. A károsodási helyszín közelében ( Kuruc utca) több archív talajmechanikai vizsgálat is készült.

#### **A archív fúrások alapján az alábbi rétegzettség várható :**

- a partél közelében igen vastag (1,0-2,0 m) feltöltés, színe szürkés-sárga, anyaga iszapos homoklisztes finom homok, mely szerves anyagot és törmeléket egyaránt tartalmazhat,
- a feltöltés alatt változó iszap-tartalmú homokliszt alkot szinte összefüggő réteget.

A szemeloszlási vizsgálatok alapján szembetűnő, hogy a homokliszt homok-frakciója alacsony volt (4-12 %), az agyag-iszap tartalma magas (22-42 %), ugyanakkor a homokliszt-tartalom 55-70 % között mozog.

Esetenként az agyag-iszap tartalom a plaszticitási vizsgálatoknál a homoklisztnél kihozta az iszapra jellemző  $I_p = 9$  %-os értéket.

A hegyláb közelében vékony iszap és agyagréteg alatt aprókavicsos homok illetve homokos kavics képezi a fekü-összletet. E két utóbbi réteg a felszínmozgások kialakulásában indifferens.

Megjegyezzük, hogy összefüggő talajvíz megjelenésére nem kell számítani.

A kiviteli tervekhez talajmechanikai fúrások szükségesek.

**A keletkezett károsodások oka összetett-, az egy elnedvesedési folyamat része.** Az 50-es évektől a beépítések során fokozatosan teraszosították a területet. Már ekkor kialakult a felszíni vízvezetőként is funkcionáló részben mélyút- jellegű közúti hálózat, mely a '90-es és 2000-es években kapott fokozatosan aszfalt burkolatot.

A szűk úrszelvény miatt a közműveket szorosan egymás mellé fektették, így fellazították a partéli összleteket. Valószínű, hogy a közúti burkolat építése során elhelyezett feltöltés lassú konszolidációja miatt kisebb felszíni süllyedések keletkeztek, melyet az idők során kijavítottak.

A 2024. június eleji szélsőséges esőzések vize egyre intenzívebben szivárgott be a megnyílt repedésekbe, közműárkokba mely fokozta a suvadási mozgást. Mindez azt eredményezte, hogy a partéli feltöltés és a csatlakozó rézsú a beszivárgó víz miatt lassan elvizesedett, a közút szélé hosszában öv- szerűen megrepedt, lesüllyedt, a telefon oszlop kifelé elbillent. A partéli feltöltés teljesen elázott, a partél 25 m hosszban lesuvadt, tönkretéve a közút szélét és az útpadkát. A partéli suvadással egyidejűleg a partél melletti útburkolat is lesüllyedt, eldeformálódott, az levált a kiemelt szegélyről. Ebbe a megnyílt repedésbe az útburkolatról a víz közvetlenül a rézsűél mögé folyik. Jelenleg is ez a helyzet: a mozgásban lévő rézsűél folyamatos víz- hozzáfolyást kap a közúti burkolat felől-, illetve a repedéseken befolyó víz pedig folyamatosan áztatja a rézsú alatti feltöltést. A billenést fokozta a felszínen megnövekedett gépjármű forgalom dinamikus hatása is-, de nem ez volt a kiváltó ok. Alul a talajt a víz rámosta az alsó közútra, annak padkája megszűnt, azt átázott omladék borítja

### **A KÁROSODÁSOK TÉTELES FELSOROLÁSA**

- a felső közúton 25 m hosszú suvadási repedés- hálózat keletkezett, több övben, az úton hossz- irányban
- a közúti burkolat partél felőli kb. 2 m-es sávja lesüllyedt és eldeformálódott, a víz így nem tud a szegély mentén hossz- irányban lefolyni, hanem a repedésen át a partél mögé szivárog
- az utat kísérő rézsú eldeformálódott, azon kihalásodások, horpák és repedések, szakadások keletkeztek
- a körömvonali közútra a víz az omladékot rámosta
- a rézsűben lévő fák és a partél feletti telefon oszlop elbillentek

### 3. A KÁROSODOTT ÉPÍTMÉNYEK JELLEMZÉSE

#### A károsodott létesítmény általános jellemzői:

- **építés éve:** partfal nem épített szerkezet (természetes partfal, partéli rátöltéssel) , a közút a 2000-es évek elején kapott aszfalt burkolatot és kiemelt szegélyt
- **legutóbbi felújítás dátuma:** a partfalat nem lehet felújítani, az út pedig nem igényelt felújítást, mert az ezidáig nem károsodott.
- **karbantartás gyakorisága:** a rézsús partfalat, padkát, utat az Önkormányzat folyamatosan karban tartotta ( évente többszöri kaszálás, cserje- metszés, kisebb úthibák kijavítása, burkolatra folyt sár eltávolítása stb.)
- **építés technológiája:** a természetes partfalnak nincsen építési technológiája, a közút M-50 útalapra épített 2x5 cm AC-11 aszfaltbeton szerkezettel készült, völgy- oldalon kiemelt vízterelő közúti szegéllyel

**Közlekedés -biztonsági szempontból** a suvadás tönkretette a közút völgy- oldali felét és a közúti padkát, az út burkolata megrepedt és lesüllyedt, jelenleg a csapadékvíz a partéli feltöltésbe folyik. A partfal suvadó mozgása folyamatos, az út szintén folyamatosan mozog, süllyed. A partél felőli út- sávban a jármű közlekedés kockázatos

**Helyreállítási javaslat:** Több alternatív műszaki megoldás is szóba jöhet. Mindegyiknek kritériuma, hogy a felső út állékonyságát biztosítsa, illetve tegye lehetővé a felső területekről érkező csapadékvíz biztonságos-, károkozás nélküli levonulását.

A helyszínt fúrásokkal kell feltárni, fel kell mérni. Ezután tervezhető meg a támfalszerkezet.

A csatolt rajzi mellékletben (**2. rajz**) egy karcsú-, a birtokviszonyokhoz és a meglévő közúti vonalvezetéshez alkalmazkodó megoldást javasoltam. A lesuvadt partfalat az alsó út mellé t (szükség szerint kihorgonyozott ) vb. szögtámfal épülne, mely a felső közutat védi. A fedlap-folyókába szalagkorlátot kell elhelyezni, az utat a kiemelt szegély felé lejtetve építenék újjá kb. 2 m széles sávban . Ezzel valamennyi korábbi funkció (út és vízelvezető) visszaáll.

### 4. A LÉTESÍTMÉNYEK KÁROSODÁS ELŐTTI ÁLLAPOTÁNAK MEGFELELŐ HELYREÁLLÍTÁSI JAVASLAT ISMERTETÉSE

A lesuvadt partfal helyreállítására, stabilizációjára részletes geodéziai felméréseken, részletes talajmechanikai feltárásokon alapuló -, közmű- egyeztetett kiviteli tervet kell készíteni. A tervnek ki kell térnie az alábbiakra:

- részletes geodéziai felmérések, Földhivatali átvezetések
- a támfal alapozásához, földnyomások meghatározásához, a mértékadó csúszólap tisztázásához talajmechanikai feltáró fúrások mélyítése



- Megtámasztó szerkezetek -, út és vízvezető - helyreállítás kiviteli terveinek kidolgozása állékonysági számításokkal, méretezéssel
- a beavatkozások rajzi ábrázolása (alaprajz, metszetek, minta- szelvények, hossz- szelvények, vasalási és szerkezeti részletek)
- műszaki leírás, balesetvédelmi és minőségbiztosítási fejezettel
- TÉTELES árazatlan költségvetési kiírás készítése a teljes helyreállításra **kizárólag ez lehet a pályázat elszámolásának alapja!**
- közmű egyeztetések

Az egyes technológiákat , költségeket a térségben a közelmúltban elvégzett partfal-stabilizációs beavatkozások alapján -, illetve az Építőipari Költségvetési Segédlet nehéz munkakörülmény- szorzókkal korrigált 2024. évi friss egységei alapján határoztam meg, az építési tapasztalatokra támaszkodva.

#### 4.1. Partfal stabilizáció

A helyreállítást a lesuvadt partél helyén-, az alsó út mellé beréselt kb. 3-43 m magas ( átlagos magasság: 3,5 m) előre- talpaló vb. szögtámfaljal javasolom 25 m hosszban. A magasabb szakaszt ki kell horgonyozni, mert valószínűleg nem talpalható ki a támfal az alsó közművek miatt kellő mértékben. A támfal mögött a laza talajt ki kell termelni, a partfalat ideiglenesen ki kell dúcolni.

A munkaterületet felül az útpályát érintően ideiglenesen (és szakaszosan) le kell zárni -, a felső közúti beavatkozási szakaszon forgalom korlátozást ( útszűkület, 30 km sebesség korlátozás, halszállás terelőtábla, úton folyó munkák) kell életbe léptetni.

**A támfal** C30/37-XC2-16-F3 vb. alaplemezzre épített vasbeton szögtámfal követve a felső közút lejtését. Az előre „kitalpaló” 1,8-2,5 m széles (méretezendő!) alaplemez alatt 20-30 cm zúzottkő talajcsere szükséges Trg=97% tömörséggel. (indokolt esetben az alaplemezt szoliteresíteni kell) . Alapozáskor a partfalat az omlékony szakaszon hátrakötött hézagos dúcolattal kell megtámasztani. Alapozáshoz közmű- üzemeltetői szakfelügyelet szükséges.

A **vb. alap** 5 cm szerelőbetonra épített 45 cm vastag vb. lemez, a termett talajra rálépcsőzve. A támfal **felmenő szerkezet** kb. 3,0-4,0 m magas, v= 40 cm vastag, C30/37-XC2-16-F3 vasbeton fal ( pl. ZSE-40) két soros hálós vasalással.. Az állékonysági stabilitás miatt javasolt külön feszített horgonysorral számolni a térszíni járműteher miatt. A horgonyok 3 m-enként kb. 6-7 m hosszban készülnek, mintegy 10 tonna teherbírással, előfeszítve. A fal mögött helyi anyag és 50 kg/m<sup>3</sup> cement keverékéből stabilizált háttöltést kell készíteni, melyet az alsó harmadban szűrőzött szivárgó paplan szakít meg. A szivárgó alatti háttöltés soványbeton „folyókaként” készülhet. A hátszivárgót és a partéli út zúzottkő alapját 2 m-enként 2 sorban elhelyezett vízkivezető csövek víztelenítik. A támfal tetején a 30x45 cm méretű vasbeton fedlap- folyóka létesül, melybe el kell helyezni a közúti szalagkorlátot.

A **támfal alatti padka** egyenetlenségeit felületi földmunkával meg kell szüntetni. A kibillent fák és cserjék a felületről eltávolítandók. Ezután a padkát kifelé lejtetve tömörítve, kb. 1:10 hajlással, humuszterítéssel, füvesítéssel kell ellátni.

## 4.2. Közút és vízvezetés helyreállítása

A lesüllyedt közút szélső kb. 2,00 m széles sávja a támfal felett elbontandó, majd az út kiemelt szegélye felé lejtetve építendő vissza. A szegély eredeti hossz- lejtésben épül vissza. Az útalapot indokolt esetben georácscsal ( vagy dupla geotextíliával) kell megerősíteni.

A közút szerkezete az alábbi: (georács) + 20 cm M-50 útalap , erre 10cm CKT beton aljzat, majd 6 cm AC-11 aszfaltbeton burkolat. A burkolat völgy- oldali füvesített padkája kb. 1,0 m szélességben a támfal fedlapjához lejtetve csatlakozik. A kibillent telefon oszlopot ide kell visszahelyezni. (szakfelügyelet mellett) Az út és a padka kereszt- lejtése ( a kiemelt szegély felé) 2-3% legyen, a kiemelt vízterelő szegély hossz- lejtése kb. 2-4% körüli. Mindenképpen meg kell akadályozni, hogy az útról a víz a támfal mögé szivároгjon!

## 5. A HELYREÁLLÍTÁS TÉTELES KÖLTSÉGEINEK BEMUTATÁSA

**FIGYELEM!** Jelen költségbeclést kizárólag a pályázat beadásához és bírálatához lehet felhasználni, az elszámoláshoz szigorúan TILOS, mivel ahhoz nem készült méretezett, felmérésekre támaszkodó terv !

**Az elszámoláshoz a pályázati döntést követően készítendő -, a döntésben leírtakat figyelembe vevő részletes kiviteli terv tételes költségvetését szabad csak használni!**

A 9/2011. korm.rendeletben előírt tételes költség- bemutatás gyakorlatilag egy előzetes költségbeclés a rendelkezésre álló adatok, mérések alapján. A költségbeclés 2024. évi árszinten készült. Érvényessége **2024. december 20.**

A költségeket az „**Építőipari Költségbeclési Segédlet**” 2024. évi kiadványa (ÉTK- kiadvány) és az „**ON-LINE MÉDI**” Kamarai díjszámítási táblázat alapján készítettük el. Figyelembe vettük a 2024. évi várható építőipari infláció hatását is.

A költségbeclés a **2024. június végi** feltártsági állapotoknak megfelelően készült . Fejlesztéseket a beavatkozások nem tartalmazznak.

A műszaki előkészítés (szakértés. tervezés, műszaki ellenőrzés) a valós idő- ráfordítás alapján a Magyar Mérnöki Kamara díj-előírásai alapján történhet.

A károsodás előtti biztonság megteremtéséhez szükséges munkák szerepelnek a költségbeclésben, mely **új létesítményt és műszaki fejlesztést nem tartalmaz. A költségek Ft-ban értendők.**

### 1. táblázat: a javasolt stabilizáció tételes szakértői költségbeclésének összesítése

TÉTEL	díj (Ft)
<b>I./ MŰSZAKI ELŐKÉSZÍTÉS</b>	
- Műszaki szakvélemény készítése	400.000
- Támfal , út kiviteli terv készítése talajmechanikai fúrásokkal, kiértékeléssel számításokkal, szerkezeti részletekkel	1.050.000
- Műszaki ellenőri díj	650.000
<b>I./ Műszaki előkészítés összesen</b>	<b>2.100.000</b>

<b>II./ KIVITELEZÉSI MUNKÁK (út, támfal- lásd önálló excel- költségvetésekben!)</b>	
II/A./ Partfal stabilizáció	18.762.000
II/B./ Út helyreállítás	2.701.800
<b>II./ Kivitelezés összesen</b>	<b>21.463.800</b>
<b>I.+II./ ÖSSZESEN (nettó)</b>	<b>23.563.800 Ft</b>
<b>ÁFA 27%</b>	<b>6.362.226 Ft</b>
<b>MINDÖSSZESEN ( bruttó)</b>	<b>29.926.026 Ft</b>

Alulírott Dr. Hidas János földtani szakértő kijelentem és aláírással igazolom, hogy a Magyar Mérnöki Kamara aktív tagja vagyok, **földtani szakértői jogosultsággal** rendelkezem.

Földtani szakértőként a megrendelő Önkormányzattól -, valamint a helyreállítás későbbi Kivitelezőjétől és leendő Tervezőjétől **egyaránt független vagyok** [Rendelet 4. § (4) bekezdés] , emiatt a műszaki szakértői véleményben szereplő műszaki megoldások továbbtervezése szerzői jogdíj köteles, melyet a költségbecslésbe beépítettem.

A károsodási helyszín jelenleg **balesetveszélyes** . Élet- és vagyonvédelmi okok miatt a károsodott létesítmények (partfal, vízelvezető és sérült közút) eredeti funkcionális állapotban, biztonságos közlekedésre és felszíni vízelvezetésre alkalmas módon az érvényben lévő műszaki előírások alapján állítandók helyre .

Felelősség kizárólag a méretezett és szakszerűen elvégzett tervszerű támfal- és út helyreállítási munkákért vállalható.

A javasolt beavatkozások nem tartalmaznak új létesítményt ( beruházást, fejlesztést, felújítást, pótlást). A károsodás nem elmaradt felújítás, karbantartás miatt következett be, az a kedvezőtlen környezeti hatások (kedvezőtlen földtani környezet, intenzív légköri-időjárás események, bioszférikus hatások, forgalmi terhelés, közműárok-jelenlét) miatt történt. A beavatkozások közterületen (328. hrsz. Önkormányzati közúton) készülnek, azok Önkormányzati tulajdonban lévő közutakat és közműveket egyaránt védenek.

Budapest, 2024. június

**Dr. Hidas János**

okl. geológus, földtani szakértő  
SZKV-1.3./ 01-6471

# **AQUASTOP Kkt.**

1136 Budapest Hegedűs Gy. u. 21. 1. e. 1.

Telefon: 06-1-340-0035 és 06-30-961 5659 e-mail: [aquastopkkt@gmail.com](mailto:aquastopkkt@gmail.com) [www.aquastopkkt](http://www.aquastopkkt)

---

(vis-maior EBR azonosító szám: 631 016)

## MŰSZAKI SZAKÉRTŐI NYILATKOZAT

a

Bakonycsernye, Dózsa u. 328. hrsz. partfal- és út károsodásra

a 2016. jan. 1-étől hatályos módosított 9/2011. (II.15.) Korm. rendelet alapján

Budapest, 2024. június

## TARTALOMJEGYZÉK

1.	BEVEZETŐ .....	3
2.	A HELYSZÍN ÉS A KELETKEZETT KÁROK .....	4
3.	A KÁROSODOTT ÉPÍTMÉNYEK JELLEMZÉSE .....	7
4.	A LÉTESÍTMÉNYEK KÁROSODÁS ELŐTTI ÁLLAPOTÁNAK MEGFELELŐ HELYREÁLLÍTÁSI JAVASLAT ISMERTETÉSE .....	7
4.1.	Partfal stabilizáció .....	8
4.2.	Közút és vízvezeték helyreállítása.....	9
5.	A HELYREÁLLÍTÁS TÉTELES KÖLTSÉGEINEK BEMUTATÁSA .....	9

**Tételes szakértői költségbecslések (a kivitelezési munkákra: partfal  
stabilizáció és út- helyreállítás )**

## RAJZI MELLÉKELTEK

1. RAJZ: KÁROSODÁSI HELYSZÍNRAJZ
2. RAJZ: KÁROSODÁSI ÉS HELYREÁLLÍTÁSI MINTA- SZELVÉNYEK

## 1. BEVEZETŐ

Jelen műszaki szakértői véleményt (nyilatkozatot) Bakonycsernye Nagyközség Önkormányzatának megbízásából készítettem el a 2016. januárban módosított 9/2011. (II. 15.) Korm. rendelet szerint előírt tartalommal a tárgyi partfal és a peremén lévő közút károsodásaira.

**2024. június 6-án** lakossági bejelentés érkezett, hogy a Dózsa utcai közút partfala az úttal együtt a Dózsa u. 37. előtt megcsúszott, a közúton hatalmas méretű hossz- irányú repedések és süllyedések keletkeztek az útpálya és kiemelt szegély megsüllyedt a partéli telefon oszlop erőteljesen megbillent. A friss repedések a közúton kb. 25 m hosszban jelentkeztek.

A közút itt éppen kettéágazik: az alsó és felső szakasz között helyezkedik el a 3-4 m magas lesuvadt partfal. A partéli és a körömvonali lakóházak megközelítése csak ezen a kettéágazó aszfalt burkolatos közművesített közúton lehetséges, az út emiatt fontos közlekedési útvonala a településnek. A felszínmozgás mindkét közúti ágat és a benne lévő közműveket, telefon légvezetékét egyaránt veszélyezteti. A suvadásos felszínmozgás- mely a közút tönkremenetelét is okozta- a felső közút felét már érinti-, a járműközlekedés ezen a szakaszon kockázatos-, mivel a kb. 15-20 cm -es süllyedés olyan mértékűvé vált , hogy a járművek könnyen a szegély mellé csúszhatnak. A süllyedések miatt az út kiemelt szegélye melletti vízvezető lefolyástalanná vált, az esővíz a repedéseken át közvetlenül a rézsű mögé szivárog, mely annak deformációját, kihalmozódását és a rézsűben lévő fák elbillenését okozta.

A MÁK és Katasztrófavédelmi Igazgatóság közös jegyzőkönyvében a partfal- károsodásra 25 m-t jelöltek meg, mely egyezik a helyszíni méréseimmel.

**A SZAKÉRTŐI nyilatkozat (szakvélemény) a közút mellett tönkrement ( lesuvadt) partfalra és a suvadás által tönkretett közút eredeti állapot szerinti helyreállítására vonatkozik** ,mely a káresemény valamennyi hatásviselőjére (közúti burkolat, támfal, vízvezető közművek) kitér-, valamennyi létesítmény eredeti funkcionális állapot szerinti helyreállítását tartalmazza. A módosított rendelet alapján jelen szakértői nyilatkozat tartalma a következő:

- a keletkezett károk tételes felsorolása, a károk kialakulásának okai,
- a károsodott épület, építmény, partfal általános jellemzése
- utakban, hidakban, komp- és révátkelőhelyekben keletkezett károk esetén a közlekedés biztonságára vonatkozó nyilatkozat
- az épület, építmény, partfal károsodás előtti állapotnak megfelelő helyreállítására vonatkozó javaslat, a helyreállítás költségeinek tételes bemutatásával (költségbecslés)

Egyben nyilatkozom arról is , hogy a műszaki szakértőként egyaránt független vagyok a kérelmet benyújtó helyi Önkormányzattól, a helyreállítás későbbi tervezőjétől és a kivitelezőjétől (akik a pályázat elbírálása után kerülnek kiválasztásra).

A 9/2011. rendelet a vis-maior események helyreállítási munkálataival kapcsolatban előzetes tervi anyagot (tanulmányterv, vázlattevé, engedélyezési terv, beruházási program stb.) nem követel meg, ezért ilyen anyagot nem készítettem. A szakvéleményhez felhasználtam az Önkormányzat által rendelkezésemre bocsátott belterületi térképet és az E-közmű alaptérképet. A javasolt beavatkozásokhoz egy előzetes szalagos felmérést is végeztem-, így viszonylag pontos mennyiségi adatokat tudtam számítani. A beavatkozási javaslat **KIVITELEZÉSRE NEM HASZNÁLHATÓ FEL!** A vázlattevé alapján elkészített **előzetes TÉTELES SZAKÉRTŐI költségbeclés is csak a pályázat bírálatához használható, a későbbi pénzügyi elszámolásra TILOS azt felhasználni!** A tényleges STABILIZÁCIÓS munkákra részletes geodéziai felméréseket, talajmechanikai feltárásokat (elsősorban a csúszólap mélysége -, a háttöltés víztartalma tekintetében) és kiviteli terveket kell készíteni (partfal stabilizációra és úthelyreállításra). Mivel eredeti állapot szerinti helyreállításról van szó, építési engedély a helyreállításhoz nem szükséges. A lesvadrt partfal **egyszerű eszközökkel** (pl. visszatöltés) **nem állítható helyre.**

A következő pontok alatt ismertetésre kerülő szakértői nyilatkozat (szakvélemény) tehát kizárólag a károsodott partfal és a suvadás miatt tönkrement útpálya **eredeti funkcionális állapot szerinti műszaki helyreállítását**, a közterület eredeti állapot szerinti **visszaépítését** tartalmazza. **A kiviteli munkákhoz közmű egyeztetés és szakfelügyelet szükséges!**

A beavatkozások becsült bekerülési költségét a 9/2011. (II.15.) Korm. rendelet alapján határoztam meg, felhasználva a térségben a közelmúltban végzett hasonló **partfal helyreállításoknál** szerzett építési tapasztalatokat, fajlagos költségeket, illetve az **Építőipari Költségbeclési Segédlet 2024. évi friss kiadványát**. Az egységáraknál az **inflációt** és a nehéz építési körülményeket, folyamatos omlásveszélyt és a folyamatos járműforgalmat egyaránt figyelembe vettem. **A mérnöki díjak** (szakvélemény, kiviteli tervezés, műszaki ellenőrzés) tekintetében a Magyar Mérnöki Kamara hivatalos díjszámítási táblázatát (MÉDI) vettem alapul (megtekinthető: **on-line-médi**), ahol a szakértői díjat a „*kiemelt mérnöki díjazás*”-, a műszaki ellenőri és tervezői díjat az „*irányító mérnöki díjazás*”-, alapján idő arányos ráfordításokból számítottam ki.

**A veszély- elhárítási beavatkozások kizárólag közterületen történnek (328. hrsz.) . A munkákat mélyépítési és támfalépítési gyakorlattal rendelkező szakkivitelezők végezhetik .**

A felső közutat jármű közlekedésre és vízelvezetésre alkalmas állapotban kell visszaépíteni, védve a mellette létesülő támfalat a víz- ráfolyástól és mögé- szivárgástól.

## 2. A HELYSZÍN ÉS A KELETKEZETT KÁROK

**A vizsgált partfalas helyszín** (Dózsa u.) a falu ÉNY-i részén, a kusza beépítésű Deák F- Dózsa Gy u-i partfal- teraszos területen található. A tereplépcsőket követve a Dózsa. u. több ágra szakadva biztosítja a hagyományos szerkezetű, földszintes- tetőtér beépítéses lakóépületek megközelítését. A Dózsa u. 37. feletti felső aszfalt burkolatos út-ág három ingatlan-, az alsó út-ág további öt ingatlan megközelítését biztosítja. Az elágazástól meredekké váló két közúti ág között egy 1-5 m magas partfal húzódik, mely az elágazótól kb. 1 m-re induló suvadási repedés mentén szakadt le. Az átlagos partfal magasság a szakadási zónában 2,7-4,0 m. Az út



a partfal-peremen és a partfal körömvonalán fut, szélessége 2,8-3,0 m, azt kiemelt vízterelő szegély kíséri. Anyaga aszfaltbeton. Mindkét út úrszelvénye tehát szűk, abban mégis valamennyi közmű megtalálható : a partélen vízvezeték, és telefon légvezeték a partélen, elektromos légvezeték az út átellenes oldalán. Alul középütt gázvezeték, a körömvonal felőli útszél közelében szennyvízcsatorna halad. A gázvezeték a szakadás NY-i végénél keresztezi a partfalat. A szakadás a felső vízvezeték közműárkának nyomvonalára közelében történt. A telefon légvezeték oszlop a partélen megbillent.

**Földtani felépítés vonatkozásában** Bakonycsernye a Bakony hegység keleti, egyúttal Fejér megye nyugati periferiáján, a hegység egyik fő vízgyűjtőjeként ismert Gaja patak mellett helyezkedik el. A Súri-Bakonyalja nevű kistájegység meghatározó települése. Ez nem más, mint a Bakony karsztos fennsíkjaéhoz északról kapcsolódó, aprólékosan felszabdalt, laza üledékekből felépült "hegységelőtéri" eróziós-deráziós dombság.

A területet a földtörténeti ókorban tenger borította, ennek homokos, agyagos üledékei palás kristályos kőzetekké alakultak a hegységképző erők hatására és az ókor végén a Permben szárazulattá váltak. Ekkor vörös homokkő és konglomerátum padok képződtek (felszínre csak a Balaton felvidékén bukkannak). A Perm végén újra előrenyomult a tenger, majd a földtörténeti középkor elején, a Triászban erősen karsztos jellegű, hatalmas mészkő és dolomit rétegek rakódtak le, ezek alkotják a Bakony fő tömegét. A Bakonycsernye alatt több száz méter vastagságban található mezozoós képződményeket a vizsgálatok nem Triász, hanem Felső-Kréta korúaknak találták.

A Krétában a kőzetek vegyi mállásának termékeként halmozódott fel a bakonyi bauxit is. Később az Oligocénben szénképződés történt. A közepes mennyiségű és műrevaló kőszén és bauxit a régió gazdag természeti erőforrása, bányászatukat az erős tektonikai repedezettség nagyon megnehezíti.

A rögök kiemelkedése, süllyedése, vetődése folyamán alakult ki az Öreg-Bakony domborodó hátakkal kiemelkedő képe, melybe harmadidőszaki medenceüledékek, elsősorban Oligocén homok, homokkő, aleurit, agyag, agyagmárga és kavics rakódtak le mintegy 500 m -es vastagságban és nagy kiterjedésben, de mindenütt fedésben.

A Pleisztocénben keletkezett szelek szállították a negyedidőszaki üledéket, a lösz, mely a Bakonyban is jelentős területeken található meg. Vékony, szakadozott takaró formájában borítja a hegység nagy részét. A károsodási helyszín közelében ( Kuruc utca) több archív talajmechanikai vizsgálat is készült.

#### **A archív fúrások alapján az alábbi rétegzettség várható :**

- a partél közelében igen vastag (1,0-2,0 m) feltöltés, színe szürkés-sárga, anyaga iszapos homoklisztes finom homok, mely szerves anyagot és törmeléket egyaránt tartalmazhat,
- a feltöltés alatt változó iszap-tartalmú homokliszt alkot szinte összefüggő réteget.

A szemeloszlási vizsgálatok alapján szembetűnő, hogy a homokliszt homok-frakciója alacsony volt (4-12 %), az agyag-iszap tartalma magas (22-42 %), ugyanakkor a homokliszt-tartalom 55-70 % között mozog.

Esetenként az agyag-iszap tartalom a plaszticitási vizsgálatoknál a homoklisztnél kihozta az iszapra jellemző  $I_p = 9$  %-os értéket.

A hegyláb közelében vékony iszap és agyagréteg alatt aprókavicsos homok illetve homokos kavics képezi a fekü-összletet. E két utóbbi réteg a felszínmozgások kialakulásában indifferens.

Megjegyezzük, hogy összefüggő talajvíz megjelenésére nem kell számítani.

A kiviteli tervekhez talajmechanikai fúrások szükségesek.

**A keletkezett károsodások oka összetett-, az egy elnedvesedési folyamat része.** Az 50-es évektől a beépítések során fokozatosan teraszosították a területet. Már ekkor kialakult a felszíni vízvezetőként is funkcionáló részben mélyút- jellegű közúti hálózat, mely a '90-es és 2000-es években kapott fokozatosan aszfalt burkolatot.

A szűk úrszelvény miatt a közműveket szorosan egymás mellé fektették, így fellazították a partéli összleteket. Valószínű, hogy a közúti burkolat építése során elhelyezett feltöltés lassú konszolidációja miatt kisebb felszíni süllyedések keletkeztek, melyet az idők során kijavítottak.

A 2024. június eleji szélsőséges esőzések vize egyre intenzívebben szivárgott be a megnyílt repedésekbe, közműárkokba mely fokozta a suvadási mozgást. Mindez azt eredményezte, hogy a partéli feltöltés és a csatlakozó rézsú a beszivárgó víz miatt lassan elvizesedett, a közút szélé hosszában öv- szerűen megrepedt, lesüllyedt, a telefon oszlop kifele elbillent. A partéli feltöltés teljesen elázott, a partél 25 m hosszban lesuvadt, tönkre téve a közút szélét és az útpadkát. A partéli suvadással egyidejűleg a partél melletti útburkolat is lesüllyedt, eldeformálódott, az levált a kiemelt szegélyről. Ebbe a megnyílt repedésbe az útburkolatról a víz közvetlenül a rézsűél mögé folyik. Jelenleg is ez a helyzet: a mozgásban lévő rézsűél folyamatos víz- hozzáfolyást kap a közúti burkolat felől-, illetve a repedéseken befolyó víz pedig folyamatosan áztatja a rézsú alatti feltöltést. A billenést fokozta a felszínen megnövekedett gépjármű forgalom dinamikus hatása is-, de nem ez volt a kiváltó ok. Alul a talajt a víz rámosta az alsó közútra, annak padkája megszűnt, azt átázott omladék borítja

### **A KÁROSODÁSOK TÉTELES FELSOROLÁSA**

- a felső közúton 25 m hosszú suvadási repedés- hálózat keletkezett, több övben, az úton hossz- irányban
- a közúti burkolat partél felőli kb. 2 m-es sávja lesüllyedt és eldeformálódott, a víz így nem tud a szegély mentén hossz- irányban lefolyni, hanem a repedésen át a partél mögé szivárog
- az utat kísérő rézsú eldeformálódott, azon kihalásodások, horpák és repedések, szakadások keletkeztek
- a körömvonali közútra a víz az omladékot rámosta
- a rézsűben lévő fák és a partél feletti telefon oszlop elbillentek

### 3. A KÁROSODOTT ÉPÍTMÉNYEK JELLEMZÉSE

#### A károsodott létesítmény általános jellemzői:

- **építés éve:** partfal nem épített szerkezet (természetes partfal, partéli rátöltéssel) , a közút a 2000-es évek elején kapott aszfalt burkolatot és kiemelt szegélyt
- **legutóbbi felújítás dátuma:** a partfalat nem lehet felújítani, az út pedig nem igényelt felújítást, mert az ezidáig nem károsodott.
- **karbantartás gyakorisága:** a rézsús partfalat, padkát, utat az Önkormányzat folyamatosan karban tartotta ( évente többszöri kaszálás, cserje- metszés, kisebb úthibák kijavítása, burkolatra folyt sár eltávolítása stb.)
- **építés technológiája:** a természetes partfalnak nincsen építési technológiája, a közút M-50 útalapra épített 2x5 cm AC-11 aszfaltbeton szerkezettel készült, völgy- oldalon kiemelt vízterelő közúti szegéllyel

**Közlekedés -biztonsági szempontból** a suvadás tönkretette a közút völgy- oldali felét és a közúti padkát, az út burkolata megrepedt és lesüllyedt, jelenleg a csapadékvíz a partéli feltöltésbe folyik. A partfal suvadó mozgása folyamatos, az út szintén folyamatosan mozog, süllyed. A partél felőli út- sávban a jármű közlekedés kockázatos

**Helyreállítási javaslat:** Több alternatív műszaki megoldás is szóba jöhet. Mindegyiknek kritériuma, hogy a felső út állékonyságát biztosítsa, illetve tegye lehetővé a felső területekről érkező csapadékvíz biztonságos-, károkozás nélküli levonulását.

A helyszínt fúrásokkal kell feltárni, fel kell mérni. Ezután tervezhető meg a támfalszerkezet.

A csatolt rajzi mellékletben (**2. rajz**) egy karcsú-, a birtokviszonyokhoz és a meglévő közúti vonalvezetéshez alkalmazkodó megoldást javasoltam. A lesuvadt partfalat az alsó út mellé t (szükség szerint kihorgonyozott ) vb. szögtámfal épülne, mely a felső közutat védi. A fedlap-folyókába szalagkorlátot kell elhelyezni, az utat a kiemelt szegély felé lejtetve építenék újjá kb. 2 m széles sávban . Ezzel valamennyi korábbi funkció (út és vízelvezető) visszaáll.

### 4. A LÉTESÍTMÉNYEK KÁROSODÁS ELŐTTI ÁLLAPOTÁNAK MEGFELELŐ HELYREÁLLÍTÁSI JAVASLAT ISMERTETÉSE

A lesuvadt partfal helyreállítására, stabilizációjára részletes geodéziai felméréseken, részletes talajmechanikai feltárásokon alapuló -, közmű- egyeztetett kiviteli tervet kell készíteni. A tervnek ki kell térnie az alábbiakra:

- részletes geodéziai felmérések, Földhivatali átvezetések
- a támfal alapozásához, földnyomások meghatározásához, a mértékadó csúszólap tisztázásához talajmechanikai feltáró fúrások mélyítése

- Megtámasztó szerkezetek -, út és vízvezető - helyreállítás kiviteli terveinek kidolgozása állékonysági számításokkal, méretezéssel
- a beavatkozások rajzi ábrázolása (alaprjz, metszetek, minta- szelvények, hossz- szelvények, vasalási és szerkezeti részletek)
- műszaki leírás, balesetvédelmi és minőségbiztosítási fejezettel
- TÉTELES árazatlan költségvetési kiírás készítése a teljes helyreállításra **kizárólag ez lehet a pályázat elszámolásának alapja!**
- közmű egyeztetések

Az egyes technológiákat , költségeket a térségben a közelmúltban elvégzett partfal- stabilizációs beavatkozások alapján -, illetve az Építőipari Költségvetési Segédlet nehéz munkakörülmény- szorzókkal korrigált 2024. évi friss egységárai alapján határoztam meg, az építési tapasztalatokra támaszkodva.

#### 4.1. Partfal stabilizáció

A helyreállítást a lesuvadt partél helyén-, az alsó út mellé beréselt kb. 3-43 m magas ( átlagos magasság: 3,5 m) előre- talpaló vb. szögtámfaljal javasolom 25 m hosszban. A magasabb szakaszt ki kell horgonyozni, mert valószínűleg nem talpalható ki a támfal az alsó közművek miatt kellő mértékben. A támfal mögött a laza talajt ki kell termelni, a partfalat ideiglenesen ki kell dúcolni.

A munkaterületet felül az útpályát érintően ideiglenesen (és szakaszosan) le kell zárni -, a felső közúti beavatkozási szakaszon forgalom korlátozást ( útszűkület, 30 km sebesség korlátozás, halszállás terelőtábla, úton folyó munkák) kell életbe léptetni.

**A támfal** C30/37-XC2-16-F3 vb. alaplemezzre épített vasbeton szögtámfal követve a felső közút lejtését. Az előre „kitalpaló” 1,8-2,5 m széles (méretezendő!) alaplemez alatt 20-30 cm zúzottkő talajcsere szükséges Trg=97% tömörséggel. (indokolt esetben az alaplemezt szoliteresíteni kell) . Alapozáskor a partfalat az omlékony szakaszon hátrakötött hézagos dúcolattal kell megtámasztani. Alapozáshoz közmű- üzemeltetői szakfelügyelet szükséges.

A **vb. alap** 5 cm szerelőbetonra épített 45 cm vastag vb. lemez, a termett talajra rálépcsőzve. A támfal **felmenő szerkezet** kb. 3,0-4,0 m magas, v= 40 cm vastag, C30/37-XC2-16-F3 vasbeton fal ( pl. ZSE-40) két soros hálós vasalással.. Az állékonysági stabilitás miatt javasolt külön feszített horgonysorral számolni a térszíni járműteher miatt. A horgonyok 3 m-enként kb. 6-7 m hosszban készülnek, mintegy 10 tonna teherbírással, előfeszítve. A fal mögött helyi anyag és 50 kg/m<sup>3</sup> cement keverékéből stabilizált háttöltést kell készíteni, melyet az alsó harmadban szűrőzött szivárgó paplan szakít meg. A szivárgó alatti háttöltés soványbeton „folyókaként” készülhet. A hátszivárgót és a partéli út zúzottkő alapját 2 m-enként 2 sorban elhelyezett vízkivezető csövek víztelenítik. A támfal tetején a 30x45 cm méretű vasbeton fedlap- folyóka létesül, melybe el kell helyezni a közúti szalagkorlátot.

A **támfal alatti padka** egyenetlenségeit felületi földmunkával meg kell szüntetni. A kibillent fák és cserjék a felületről eltávolítandók. Ezután a padkát kifelé lejtetve tömörítve, kb. 1:10 hajlással, humuszterítéssel, füvesítéssel kell ellátni.

## 4.2. Közút és vízvezetés helyreállítása

A lesüllyedt közút szélső kb. 2,00 m széles sávja a támfal felett elbontandó, majd az út kiemelt szegélye felé lejtetve építendő vissza. A szegély eredeti hossz- lejtésben épül vissza. Az útalapot indokolt esetben georácscsal ( vagy dupla geotextíliával) kell megerősíteni.

A közút szerkezete az alábbi: (georács) + 20 cm M-50 útalap , erre 10cm CKT beton aljzat, majd 6 cm AC-11 aszfaltbeton burkolat. A burkolat völgy- oldali füvesített padkája kb. 1,0 m szélességben a támfal fedlapjához lejtetve csatlakozik. A kibillent telefon oszlopot ide kell visszahelyezni. (szakfelügyelet mellett) Az út és a padka kereszt- lejtése ( a kiemelt szegély felé) 2-3% legyen, a kiemelt vízterelő szegély hossz- lejtése kb. 2-4% körüli. Mindenképpen meg kell akadályozni, hogy az útról a víz a támfal mögé szivároгjon!

## 5. A HELYREÁLLÍTÁS TÉTELES KÖLTSÉGEINEK BEMUTATÁSA

**FIGYELEM!** Jelen költségbeclést kizárólag a pályázat beadásához és bírálatához lehet felhasználni, az elszámoláshoz szigorúan TILOS, mivel ahhoz nem készült méretezett, felmérésekre támaszkodó terv !

**Az elszámoláshoz a pályázati döntést követően készítendő -, a döntésben leírtakat figyelembe vevő részletes kiviteli terv tételes költségvetését szabad csak használni!**

A 9/2011. korm.rendeletben előírt tételes költség- bemutatás gyakorlatilag egy előzetes költségbeclés a rendelkezésre álló adatok, mérések alapján. A költségbeclés 2024. évi árszinten készült. Érvényessége **2024. december 20.**

A költségeket az „**Építőipari Költségbeclési Segédlet**” 2024. évi kiadványa (ÉTK- kiadvány) és az „**ON-LINE MÉDI**” Kamarai díjszámítási táblázat alapján készítettük el. Figyelembe vettük a 2024. évi várható építőipari infláció hatását is.

A költségbeclés a **2024. június végi** feltártsági állapotoknak megfelelően készült . Fejlesztéseket a beavatkozások nem tartalmazzak.

A műszaki előkészítés (szakértés. tervezés, műszaki ellenőrzés) a valós idő- ráfordítás alapján a Magyar Mérnöki Kamara díj-előírásai alapján történhet.

A károsodás előtti biztonság megteremtéséhez szükséges munkák szerepelnek a költségbeclésben, mely **új létesítményt és műszaki fejlesztést nem tartalmaz. A költségek Ft-ban értendők.**

### 1. táblázat: a javasolt stabilizáció tételes szakértői költségbeclésének összesítése

TÉTEL	díj (Ft)
<b>I./ MŰSZAKI ELŐKÉSZÍTÉS</b>	
- Műszaki szakvélemény készítése	400.000
- Támfal , út kiviteli terv készítése talajmechanikai fúrásokkal, kiértékeléssel számításokkal, szerkezeti részletekkel	1.050.000
- Műszaki ellenőri díj	650.000
<b>I./ Műszaki előkészítés összesen</b>	<b>2.100.000</b>

<b>II./ KIVITELEZÉSI MUNKÁK (út, támfal- lásd önálló excel- költségvetésekben!)</b>	
II/A./ Partfal stabilizáció	18.762.000
II/B./ Út helyreállítás	2.701.800
<b>II./ Kivitelezés összesen</b>	<b>21.463.800</b>
<b>I.+II./ ÖSSZESEN (nettó)</b>	<b>23.563.800 Ft</b>
<b>ÁFA 27%</b>	<b>6.362.226 Ft</b>
<b>MINDÖSSZESEN ( bruttó)</b>	<b>29.926.026 Ft</b>

Alulírott Dr. Hidas János földtani szakértő kijelentem és aláírással igazolom, hogy a Magyar Mérnöki Kamara aktív tagja vagyok, **földtani szakértői jogosultsággal** rendelkezem.

Földtani szakértőként a megrendelő Önkormányzattól -, valamint a helyreállítás későbbi Kivitelezőjétől és leendő Tervezőjétől **egyaránt független vagyok** [Rendelet 4. § (4) bekezdés] , emiatt a műszaki szakértői véleményben szereplő műszaki megoldások továbbtervezése szerzői jogdíj köteles, melyet a költségbecslésbe beépítettem.

A károsodási helyszín jelenleg **balesetveszélyes** . Élet- és vagyonvédelmi okok miatt a károsodott létesítmények (partfal, vízelvezető és sérült közút) eredeti funkcionális állapotban, biztonságos közlekedésre és felszíni vízelvezetésre alkalmas módon az érvényben lévő műszaki előírások alapján állítandók helyre .

Felelősség kizárólag a méretezett és szakszerűen elvégzett tervszerű támfal- és út helyreállítási munkákért vállalható.

A javasolt beavatkozások nem tartalmaznak új létesítményt ( beruházást, fejlesztést, felújítást, pótlást). A károsodás nem elmaradt felújítás, karbantartás miatt következett be, az a kedvezőtlen környezeti hatások (kedvezőtlen földtani környezet, intenzív légköri-időjárási események, bioszférikus hatások, forgalmi terhelés, közműárok-jelenlét) miatt történt. A beavatkozások közterületen (328. hrsz. Önkormányzati közúton) készülnek, azok Önkormányzati tulajdonban lévő közutakat és közműveket egyaránt védenek.

Budapest, 2024. június

**Dr. Hidas János**

okl. geológus, földtani szakértő  
SZKV-1.3./ 01-6471

## TÉTELES SZAKÉRTŐI KÖLTSÉGBECSLÉSI ÖSSZESÍTŐ - 1

Bakonycsernye, Dózsa u. 328. hrsz. partfal stabilizációra

**EBR: 631 016**

(Ft-ban)

<b>MUNKANEM</b>	<b>ANYAG</b>	<b>DÍJ</b>	<b>ÖSSZESEN</b>
Előkészítő munkák	194 000	791 000	985 000
Alépítményi és földmunkák	1 600 900	585 100	2 186 000
Szerkezetépítési munkák	8 541 100	6 045 300	14 586 400
Befejező munkák	37 800	966 800	1 004 600
<b>Összesen (nettó):</b>	<b>10 373 800</b>	<b>8 388 200</b>	<b>18 762 000</b>
ÁFA 27 %:			5 065 740
<b>MINDÖSSZESEN (bruttó):</b>			<b>23 827 740</b>

L= 25 m

**FIGYELEM!** A költségbeclés mennyiségi kerekítéseket tartalmaz!

**A költségbeclést pénzügyi elszámoláshoz használni TILOS !**

A költségbeclés pontossága 20%, érvényessége 2024.dec.20.

Készítette:



**Dr. Hidasi János**  
földtani szakértő

Budapest, 2024. június



**A) ELŐKÉSZÍTŐ MUNKÁK:**

			<b>ANYAG</b>	<b>DÍJ</b>
1, A partéli közút félpályás lezárása jelzőszalaggal , jelzőtáblák elhelyezése (6 db) , forgalom technika , forgalom terelés, lakossági tájékoztatás				
30,0 m	a:	2 000	60 000	
	d:	2 000		60 000
2, Felvonulás és energia ellátás ( víz, villany, WC és Iroda konténerek)				
1,0 klt	a:	100 000	100 000	
	d:	120 000		120 000
3, Kibillent telefon légvezeték oszlop ideiglenes kidúcolása és visszahelyezése szakfelügyelettel				
1,0 db	a:	34 000	34 000	
	d:	36 000		36 000
4, Szakfelügyelet a telefon és víz közmű- üzemeltetőtől az alapozás idejére				
3,0 műszaknap	a:	0	0	
	d:	60 000		180 000
5, Bozót és cserjeirtás, az anyag aprítása, deponálása 25x4				
100,0 m2	a:	0	0	
	d:	1 200		120 000
6, Egyes fák kivágása tarvágással, gallyazás, felfűrészelés, deponálás				
5,0 db	a:	0	0	
	d:	55 000		275 000
<b>A) ELŐKÉSZÍTŐ MUNKÁK ÖSSZESEN:</b>			<b>194 000</b>	<b>791 000</b>

**B) ALÉPÍTMÉNYI ÉS FÖLDMUNKÁK:**

- 1, Bevágás készítése gépi erővel,  
közművesítetlen partfalból, átlagos munka -  
körülmények között II.-III. fejtési oszt.  
talajban, a kitermelt föld ideiglenes  
helyszíni deponálás 25x3x1,5

113,0 m3	a:	4 500	508 500	
	d:	0		0

2, Alapgödör kiemelése földzsalus profillal közművesítetlen területen, II. -III. fejtési oszt. talajban, munkagéppel, átlagos munkakörülmények között az alaplemez a részére 25x2x1,4	70,0 m3	a:	4 800	336 000	
		d:	0		0
3, Stabilizált háttöltés v. úsztatott beton háttöltés (helyi törmelékből) készítése helyi lösz és 50 kg/m3 cement keverékéből, rétegesen Trg=95% tömörséggel bedolgozva 25x3x0,5	37,0 m3	a:	7 200	266 400	
		d:	3 800		140 600
4, Feltöltés készítése helyi anyaggal az alaplemez felett és a rézsűben, tömörítve , lejtésben 25x1,6x0,5+25x0,6x0,3	25,0 m3	a:	0	0	
		d:	3 800		95 000
5, Tükörképzés elő-tömörítéssel munkagéppel az alaplemez alatt II. -III. fejt.oszt. Talajban 25x2	50,00 m2	a:	0	0	
		d:	1 000		50 000
6, Z5/20 mm zúzottkő ágyazat (alaplemez alatt) és hátszivárgó készítése tömörítéssel 25x(2x0,2+0,3x0,5)	14,00 m3	a:	12 500	175 000	
		d:	5 000		70 000
7, Partfal felületének ideiglenes kidúcolása hátrakötött (sodronnyal hátra- feszített) D= 20 cm-es ferde gömbfa dúcokkal ( 12 db), közttes mező hézagos deszkázatos biztosításával (indokolt esetben)25x3	75,00 m2	a:	3 500	262 500	
		d:	2 500		187 500
8, 200 g/m2 szőtt geotextília elhelyezése , rögzítése a bevágási partfal pergés- védelmére és a szivárgó szűrőzésére 3,5x30	105,00 m2	a:	500	52 500	
		d:	400		42 000
<b>B) ALÉPÍTMÉNYI- ÉS FÖLDMUNKÁK ÖSSZESEN:</b>				<b>1 600 900</b>	<b>585 100</b>

**C) SZERKEZETÉPÍTÉSI MUNKÁK:**

1, C12-16/FN soványbeton anyagú szerelőbeton készítése a vb. alaplemez alatt 25x2x0,05					
	2,5 m3	a:	44 000	110 000	
		d:	44 000		110 000
2, Betonacél szerelés készítése Ø20 mm átmérőig, B500B minőséggel, átlagos körülmények között 25m x (2m+3m) x 2 sor x 18 kg/m3					
	4,5 tonna	a:	450 000	2 025 000	
		d:	250 000		1 125 000
3, ZSE-40 vasbeton zsalukő támfal készítése C30/37 kibetonozással, utókezeléssel, tűvibrátoros tömörítéssel 25x3x0,4					
	30,0 m3	a:	88 000	2 640 000	
		d:	48 000		1 440 000
4, ZSE-20 vasbeton befördített zsalukő szárnyfalak készítése C30/37 kibetonozással, utókezeléssel, tömörítéssel a falvégeken 2 db x 2x1x0,2					
	0,8 m3	a:	86 000	68 800	
		d:	46 000		36 800
5, C30/37-XC2 -16-F3 monolit vasbeton alaplemez készítése utókezeléssel, tömörítéssel, lépcsőzéssel 25x2x0,45x1,1					
	25,0 m3	a:	85 000	2 125 000	
		d:	70 000		1 750 000
6, Független zsaluzat készítése és bontása táblákból vagy OSB lapokból , a vb. fedlaphoz , támfalhoz (alaplépcsőzéshez) 25x1+5x2x0,5					
	30,0 m2	a:	2 800	84 000	
		d:	3 500		105 000
7, Falazó könnyűállvány építése és bontása létrával, korláttal, lábdeszkával, rögzítésekkel 25x3					
	75,0 m2	a:	3 500	262 500	
		d:	3 500		262 500
8, Zsugorodási (vak-) dilatációs hézag képzése utólagos befűrészeléssel a vb. Fedlapban , a hézag kikenése rugalmas habarccsal 25/2x0,5					
	7,0 m	a:	1 600	11 200	
		d:	1 200		8 400

9, C30/37-XC2-16-F3 monolit vb. Fedlap-  
folyóka készítése tömörítéssel 25x0,09

2,5 m3	a:	86 000	215 000	
	d:	52 000		130 000

10, NÁ 63-80 mm PVC vízkivezető csövek és  
horgony védőcsövek elhelyezése  
bandácsolással ,lejtetve  
8dbx1,5m12dbx0,5m

18,0 m	a:	2 200	39 600	
	d:	1 200		21 600

11, Feszített injektált talajhorgonyok készítése  
acél alátét lemezzel, hagymásítással,  
injektálva 3 m-enként 8 dbx6 m

48,0 m	a:	20 000	960 000	
	d:	22 000		1 056 000

---

**C) SZERKEZETÉPÍTÉSI MUNKÁK ÖSSZESEN:** **8 541 100** **6 045 300**

---

**D) BEFEJEZŐ MUNKÁK:**

1, Fejtett föld járműre rakása és 20 km-en  
belül történő elszállítása az Önkormányzat  
által kijelölt lerakó helyre, 30%-os lazulással  
(113+70-37-25)x1,3

158,0 m3	a:		0	
	d:	5 800		916 400

2, Tereprendezés az alaplemez feletti padkán  
kifele lejtetve, füvesítéssel 25x2,5

63,0 m2	a:	600	37 800	
	d:	800		50 400

---

**D) BEFEJEZŐ MUNKÁK ÖSSZESEN:** **37 800** **966 800**

---

## TÉTELES SZAKÉRTŐI KÖLTSÉGBECSLÉSI ÖSSZESÍTŐ

Bakonycsernye, Dózsa u. 328. hrsz. Út- helyreállításra

**EBR: 631 016**

(Ft-ban)

<b>MUNKANEM</b>	<b>ANYAG</b>	<b>DÍJ</b>	<b>ÖSSZESEN</b>
Előkészítő munkák	0	362 500	362 500
Alépítményi és földmunkák	207 000	110 000	317 000
Szerkezetépítési munkák	707 500	707 500	1 415 000
Befejező munkák	232 500	374 800	607 300
<b>Összesen (nettó):</b>	<b>1 147 000</b>	<b>1 554 800</b>	<b>2 701 800</b>
ÁFA 27 %:			729 486
<b>MINDÖSSZESEN (bruttó):</b>			<b>3 431 286</b>

L= 25 m

**FIGYELEM!** A költségbeclés mennyiségi kerekítéseket tartalmaz!

**A költségbeclést pénzügyi elszámoláshoz használni TILOS !**

A költségbeclés pontossága 20%, érvényessége 2024.dec.20.

Készítette:



**Dr. Hidasi János**  
földtani szakértő

Budapest, 2024. június

**A) ELŐKÉSZÍTŐ MUNKÁK:****ANYAG****DÍJ**

1, Széttöredezett , lesüllyedt útburkolat elbontása, a bontott anyag deponálása elszállításig 25x2

50,0 m2

a: 0

0

d: 5 000

250 000

2, Lesüllyedt és levált kiemelt szegély elbontása, a bontott anyag deponálása

25,0 m

a: 0

0

d: 4 500

112 500

**A) ELŐKÉSZÍTŐ MUNKÁK ÖSSZESEN:**

**0**

**362 500**

**B) ALÉPÍTMÉNYI ÉS FÖLDMUNKÁK:**

1, Alapgödör kiemelése földzsalus profillal közművesített területen, II. -III. fejtési oszt. talajban, munkagéppel, átlagos munkakörülmények között az útpálya részére 25x2x0,2

10,0 m3

a: 5 200

52 000

d: 0

0

2, Tükörképzés elő-tömörítéssel munkagéppel az útburkolat helyreállítás alatt II. -III. fejt.oszt. Talajban 25x2

50,00 m2

a: 0

0

d: 1 000

50 000

7, M-50 útalap készítése georács erősítéssel tömörítéssel 25x2x0,2

10,00 m3

a: 15 500

155 000

d: 6 000

60 000

**B) ALÉPÍTMÉNYI- ÉS FÖLDMUNKÁK ÖSSZESEN:**

**207 000**

**110 000**

**C) SZERKEZETÉPÍTÉSI MUNKÁK:**

1, C12-16/FN soványbeton( CKT) aljzat készítése az útburkolat alatt tömörítve 25x2x0,1

5,0 m3

a: 44 000

220 000

d: 44 000

220 000

2, Kiemelt útépitési vízterelő beton szegély visszaépítése soványbetonba ágyazva, kifugázva, részben a bontott anyag felhasználásával

25,0 m

a: 5 500

137 500

d: 7 500

187 500

3, Aszfalt burkolat helyreállítása 6 cm AC-11  
aszfaltbetonnal behengerelve 25x2

50,0 m <sup>2</sup>	a:	7 000	350 000	
	d:	6 000		300 000

---

**C) SZERKEZETÉPÍTÉSI MUNKÁK ÖSSZESEN:** **707 500** **707 500**

---

**D) BEFEJEZŐ MUNKÁK:**

1, Közúti acél terelőkorlát elhelyezése a  
fedlapba rögzítve (kötelező balesetvédelmi  
út- tartozék !)

25,0 m	a:	8 500	212 500	
	d:	6 500		162 500

2, Fejtett föld járműre rakása és 20 km-en  
belül történő elszállítása az Önkormányzat  
által kijelölt lerakó helyre, 30%-os lazulással  
10x1,3

13,0 m <sup>3</sup>	a:		0	
	d:	5 800		75 400

3, Bontási törmelék (beton, aszfalt) járműre  
rakása és 20 km-en belül történő  
elszállítása feldolgozásra, 30% lazulással  
50 m<sup>2</sup>x0,2m=10 m<sup>3</sup>x1,3

13,0 m <sup>3</sup>	a:		0	
	d:	8 800		114 400

4, Padkaképzés a kiemelt szegély mellett  
humusztérítése és füvesítése, a fű  
utógondozása 25x1

25,0 m <sup>2</sup>	a:	800	20 000	
	d:	900		22 500

---

**D) BEFEJEZŐ MUNKÁK ÖSSZESEN:** **232 500** **374 800**

---



# KÁROSODÁSI HELYSZÍNRAJZ M=1:2000

aláírta:  
ft. - Földhivatal

Bakonycsérnye, Dózsa u. 37 előtti. 328. hrsz. partfal és út károsodásokra (ebr 631 016)

Fejér Vármegyei Közművelődési és Sportigazgatóság

Mór 8061 Szent István tér 1/B.

## E-hiteles térképmásolat - Teljes másolat

2024.06.13 09:16:27

Helyrajzi szám: BAKONYCSERNYE belterület 328

Megrendelés szám: 7/655/2024

Méretarány: 1 : 2000

Térrajzsám: 10574760002024



A térképmásolat a kiadás időpontjában megegyezik az ingatlan-nyilvántartási térképi adatbázis tartalmával. A térképmásolat méretek levételére nem használható!

KÉSZÍTETTE:



### JELMAGYARÁZAT

partfal -és út- károsodások helye  
(2024.06.04.)

Dr. Hidasi János

okl. geológus, földtani szakértő

SZKV-1.3./01-6471

AQUASTOP KKT.

Budapest, 2024. június

**1. RAJZ**

# KÁROSODÁSI MINTA- SZELVÉNY M=1:50

Bakonycsérnye, Dózsa u. 37 előtti. 328. hrsz. partfal és út károsodásokra (ebr 631 016)

## JELMAGYARÁZAT

- ① C30/37 vb. alaplemez ágyazaton
- ② ZSE-40 / C30/37 monolit vb. szögtámfal
- ③ feszített- injektált talajhorgony, t=2,5-3,0 m
- ④ monolit vasbeton fedlap-folyóka ejtőcsővel
- ⑤ NÁ 63-80 mm vízkivezető csősor t=2 m-enként
- ⑥ zúzottkő hátszivargó, szűrőzve
- ⑦ cementtel stabilizált háttöltés (és ideigl. dúcolat)
- ⑧ közúti terelőkorlát (kötelező közúti tartozék)
- ⑨ út-, szegély - és padka helyreállítás
- ⑩ telefon oszlop visszahelyezése

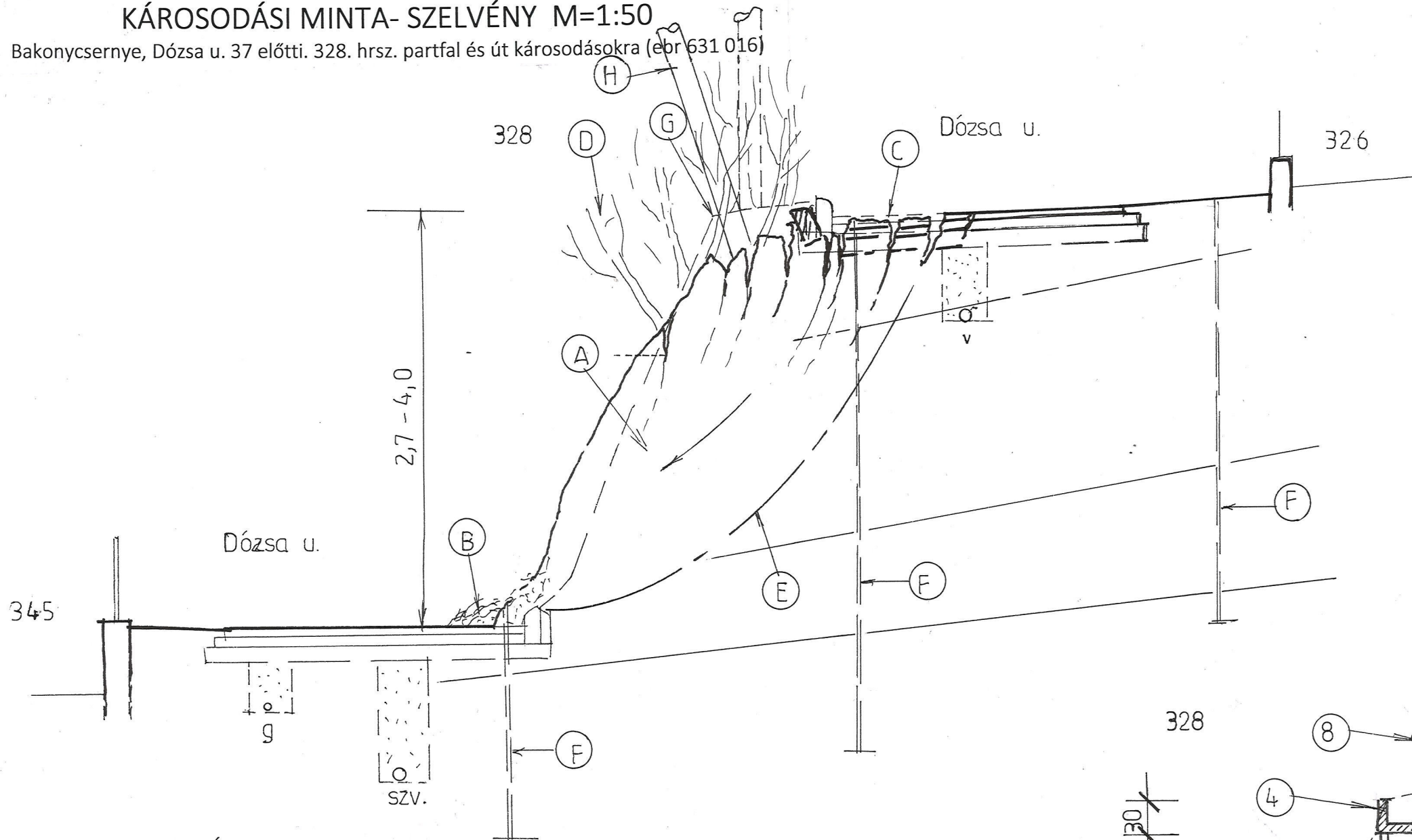

## JELMAGYARÁZAT

- Ⓐ lesuvadt partfal (jelenleg is mozog) L= 25 m
- Ⓑ omladék és sárfolyás az út szélén
- Ⓒ széttöredezett, lesüllyedt útburkolat és szegély
- Ⓓ kibillent fák és cserjék a rézsűben és partélen
- Ⓔ mértékadó és aktív csúszólap
- Ⓕ talajmechanikai fúrások
- Ⓖ eredeti terep (suvadás előtt)
- Ⓗ kibillent telefon oszlop

## HELYREÁLLÍTÁSI MINTA- SZELVÉNY M=1:50

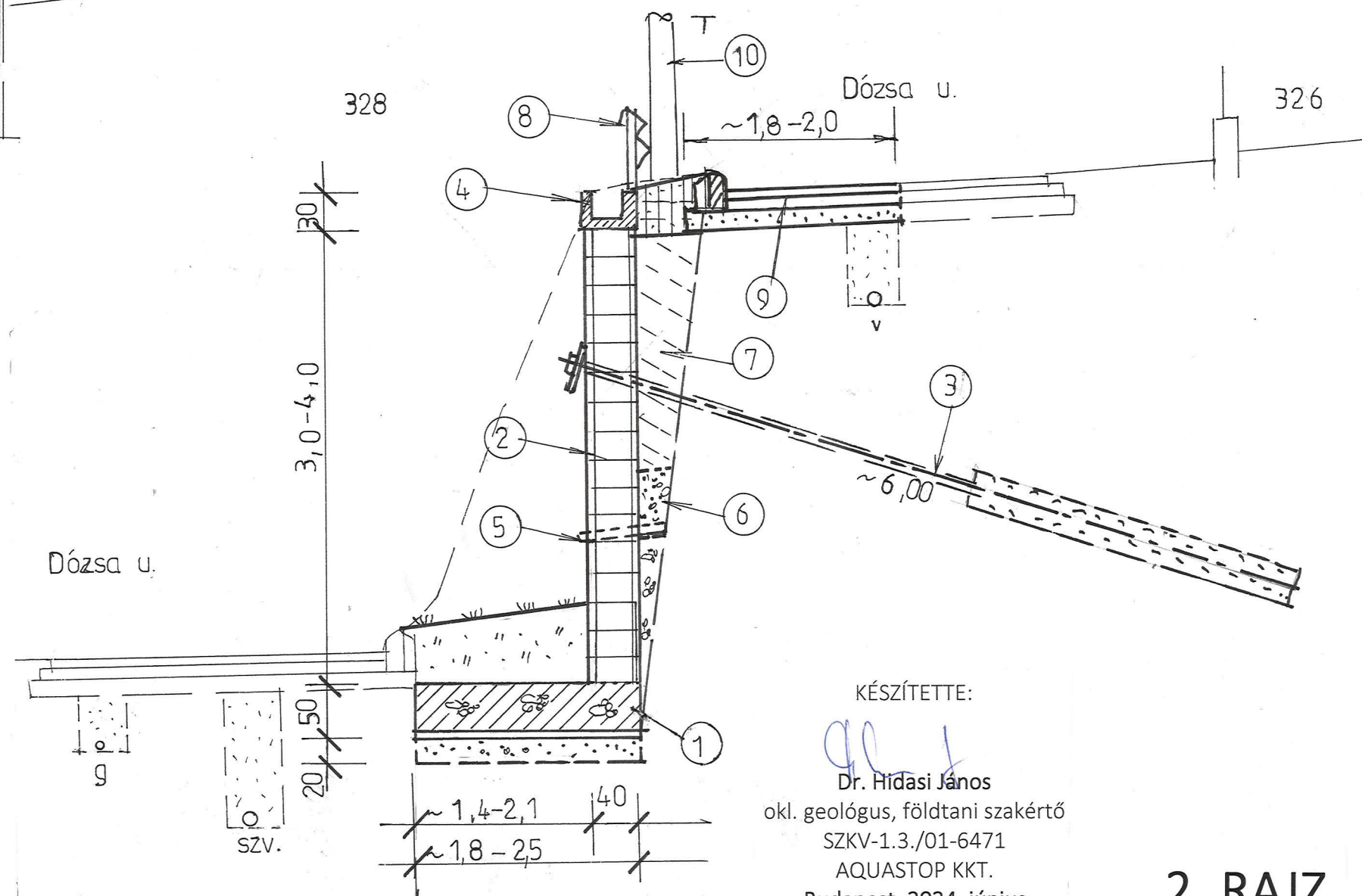

KÉSZÍTETTE:

Dr. Hidas János  
okl. geológus, földtani szakértő  
SZKV-1.3./01-6471  
AQUASTOP KKT.  
Budapest, 2024. június

A VÁZLATTERVET KIVITELEZÉSRE HASZNÁLNI TILOS!

**2. RAJZ**

**BAKONYCSERNYE NAGYKÖZSÉG POLGÁRMESTERE**  
**8056 Bakonycsernye, Rákóczi út 83.**

☎: 22/413-001, Fax: 22/592-031  
e-mail: pm.bakonycsernye@morterseg.hu

**ELŐTERJESZTÉS**

Javaslat vis maior támogatási kérelem benyújtására – Bakonycsernye Dózsa Gy.  
utcai partfal és út helyreállítás

Testületi ülés időpontja: 2024.07.17.

Előterjesztést tárgyalja: Képviselő-testület

Döntéshozatal módja/formája: Nyílt ülés/ határozat

Előterjesztést készítette: Berze Melinda

Ellenőrizte: Fidrich Tamásné

Tisztelt Képviselő-Testület!

2024. június 6-án a hirtelen lezúduló nagy mennyiségű csapadék miatt a Dózsa György utca 36. számú ingatlan mellett (328. hrsz) található löszfal megcsúszott, melynek következtében az út széle megsüllyedt. A vis maior eseményt ezt követően a képviselő testület döntése értelmében benyújtottunk.

A bejelentést követően a szakhatóságok helyszíni bejárást tartottak, mely alapján 25 méteren keresztül szükséges az érintett szakasz helyreállítása.

Javasolnánk, hogy a helyreállításra vis maior pályázatot nyújtsunk be, melyre a bejelentéstől számított 40 nap áll rendelkezésre, mely 2024. július 20.

A pályázat benyújtásához szükséges egy műszaki szakember szakvéleménye. A szakvélemény elkészítésére Dr. Hidasi János tervező – és szakértő mérnököt kérte fel önkormányzatunk, mely a napokban készült el.

A helyreállítás költsége az alábbi táblázatban látható:

Tétel:	nettó	bruttó
Műszaki előkészítés:		
- műszaki szakvélemény	400.000, - Ft	508.000.- Ft
- kiviteli terv	1.050.000.-Ft	1.333.500.- Ft
- műszaki ellenőr	650.000.- Ft	825.500.- Ft
út helyreállítás	2.701.800.- Ft	3.431.286.- Ft
partfal helyreállítás	18.762.000.- Ft	23.827.740.- Ft
<b>Összesen:</b>		<b>29.926.026, - Ft</b>

Kérem a Tisztelt Képviselő-testületet a napirendi pont megtárgyalására.

HATÁROZAT TERVEZET



Bakonycsernye Nagyközség Önkormányzat Képviselő-testülete vis maior pályázatot nyújt be a Belügyminisztériumhoz.

A káresemény megnevezése: út és partfal csúszás  
helye Bakonycsernye Dózsa György utca 328 hrsz.

A káresemény forrásösszetétele:

Megnevezés	2024. év	%
Saját forrás (biztosítási összeg nélkül) Ft	2 992 603 Ft	10 %
Biztosító kártérítése Ft	0 Ft	0 %
Egyéb forrás Ft	0 Ft	0 %
Vis maior támogatási igény Ft	26 933 423 Ft	90 %
Források összesen Ft	29 926 026 Ft	100 %

A károk helyreállításának (költségvetés alapján) tervezett összköltsége 29.926.026.- Ft, melynek fedezetét az önkormányzat nem tudja / **részben tudja** (megfelelő rész aláhúzendó) biztosítani.

\* Amennyiben az önkormányzat a Rendelet 5. § (2) bekezdésében meghatározott mértékű támogatást igényel, úgy a képviselő-testület nyilatkozik arról – amennyiben az önkormányzat nem szerepel a kedvezményezett települések besorolásáról és a besorolás feltételrendszeréről szóló kormányrendelet mellékletében -, hogy az önkormányzat teljesítőképességét a felmerült károk helyreállítása jelentősen meghaladja. A testület nyilatkozik arról, hogy a káreseménnyel érintett vagyonelem a tulajdonát képezi.

A bekövetkezett káreseménnyel kapcsolatban az Önkormányzat biztosítással rendelkezik / **nem rendelkezik.**

Vállalja a károsodott ingatlanok a költséghatékonyság és a megvalósíthatóság szempontjaira tekintettel történő helyreállítását.

Az önkormányzat más - a tulajdonában lévő - vagyontárggyal a feladatát el tudja látni / **nem tudja ellátni** (a megfelelő rész aláhúzendó).

A testület a saját forrás összegét a \_\_\_\_\_évi költségvetéséről szóló \_\_\_\_\_ számú Költségvetési Rendeletében/ Határozatában biztosítja.

A testület felhatalmazza a polgármestert a pályázat benyújtására.





1., 2. fotó: a Dózsa utca két ága közötti 2-5 m magas partfal a heves esőzéseket követően 25 m hosszban lesuvadt. A közút széle 2 m-es sávban lerepedt, lesüllyedt, deformálódott. A közúti szegély levált a burkolat széléről, a víz a partfal mögé koncentráltan folyik be.



3.kép: A suvadási karéj felső ( K-i) vége kifut a partél felé. A repedés a vízvezeték közműárkának a nyomvonala közelében fut végig a burkolaton. A szegély már itt is több mint 5 cm-t távolodott a burkolat szélétől.





4. kép: A Dózsa Gy. utca két út- ága közötti partfal mozgása miatt a jelzőtábla és a telefon légvezeték oszlop is elbillent már. Az alsó út kiemelt szegélyét a lefolyt omladék szinte teljesen elfedi. A kép alján még látható a szegély, feljebb már az omladék miatt eltűnik.



5.kép: A benőtt rézsús partfal felső éle szinte végig megszakadt, a fák gyökere a levegőben lóg, azok megbillentek. A szél a cserjéket fákat mozgatja, így a gyökérszónában a pergés állandósult. Egy viharos szél a fákat könnyen az alsó útra döntheti.

**Bakonycsernye Nagyközség Önkormányzat Polgármestere**

**8056 Bakonycsernye, Rákóczi út 83.**

**Tel: 22/413-001**

**e-mail:pm.bakonycsernye@morterseg.hu**

**ELŐTERJESZTÉS**

Tárgy: Javaslat adatvédelmi tisztviselő biztosítására

Tisztelt Képviselő-testület!

Külső adtvédelmi tisztviselő biztosítása az önkormányzat és intézményei tekintetében kötelező, ellenkező esetben a Nemzeti Adatvédelmi és Információszabadság Hatóság (NAIH) bírságot vethet ki. Önkormányzatunk esetében nem megoldott a teljes körű adatvédelmi megfelelés.

Önkormányzatunknak, továbbá a polgármesteri hivatalnak az önkormányzati szervek elektronikus információbiztonságáról szóló 2013. évi L.törvény előírásainak megfelelően gondoskodnia kell adatvédelmi felelős kinevezéséről vagy megbízásáról, azonban a Hivatalban nincs olyan munkatárs, aki a külső adatbiztonsági felelős munkakörre előírt, a 2013. évi L. törvényben meghatározott végzettséggel rendelkezik.

Tekintettel arra, hogy a fenti előírásoknak való megfeleléshez szükséges előkészítő feladatok elvégzéséhez, valamint az abban foglaltak végrehajtásához a Hivatal megfelelő felkészültséggel és szakmai tapasztalattal rendelkező humán erőforrással nem rendelkezik, ezért ezen feladatok elvégzésére olyan ajánlatot tevőt szükséges megbízni, aki valamennyi ezzel kapcsolatos feladat elvégzését vállalja. Beszerzési szabályzatunk alapján két helyről kértem be árajánlatokat.

Az alábbi táblázatban látható ajánlatok Önkormányzatunkra, valamint az általa fenntartott intézményekre ( Bakonycsernyei Közös Önkormányzati Hivatal, Gajamenti Önkormányzati Társulás és Bakonycsernyei Bóbita Óvoda-Mini bölcsőde) vonatkozik:

Cég neve	Szolgáltatási díj		
	Nettó	ÁFA	Bruttó
Hanganov Kft. (2730 Albertirsa, BA-KO u.6. adószám: 11691060-2-13)	<b>Határozatlan időre:</b> 85.000 Ft	22.950 Ft	<b>107.950 Ft/hó</b>
VFK Data Pro Kft. (7800 Siklós, Ady E. utca 13. 27456693202)	<b>2 évre:</b> 90.000 Ft	24.300 Ft	<b>114.300 Ft/hó</b>

Kérem, hogy az adatvédelmi tisztviselő biztosításáról a kijelölést megtárgyalni szíveskedjenek.

**HATÁROZAT TERVEZET**

Bakonycsernye Nagyközség Önkormányzat Képviselő-testülete úgy határozott, hogy az önkormányzat és intézményei tekintetében külső adatvédelmi tisztviselőt biztosít. A feladattal megbízza a kedvezményesebb árajánlatot adó HANGANOV Kft-t (2730 Albertirsa, BA-KO u.6. adószám: 11691060-2-13) határozatlan időre havi 85.000 Ft + ÁFA, összesen 107.950Ft/hó összegben. Továbbá felhatalmazza a polgármestert a megbízási szerződés aláírására.

Felelős: polgármester

Határidő azonnal



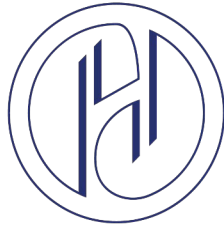

**HANGANOV KFT.**

Információbiztonság  
Adatvédelem  
Compliance

**KÜLSŐ ADATVÉDELMI TISZTVISELŐ BIZTOSÍTÁSA  
SZOLGÁLTATÁSI AJÁNLAT A BAKONYCSERNYE NAGYKÖZSÉG ÖNKORMÁNYZATA ÉS AZ ÁLTALA  
FENNTARTOTT INTÉZMÉNYEK SZÁMÁRA**

## **1 Bevezető**

Az Európai Parlament és a Tanács (EU) 2016/679 rendelete (2016. április 27.) a természetes személyeknek a személyes adatok kezelése tekintetében történő védelméről és az ilyen adatok szabad áramlásáról, valamint a 95/46/EK rendelet hatályon kívül helyezéséről (**általános adatvédelmi rendelet**), vagy más néven **GDPR: General Data Protection Regulation 2018. május 25.-én** lépett hatályba, alkalmazása minden személyes adatokat kezelő szervezet számára kötelező.

A GDPR hatályba lépésével, valamint az információs önrendelkezési jogról és az információszabadságról szóló 2011. évi CXII. törvény (Info tv) módosításával az adatvédelem korábbi szabályaihoz képest számos új kötelező feladat keletkezett, amelyeket a Polgármesteri Hivataloknak és az Önkormányzat által alapított, illetve fenntartott további, **közfeladatot ellátó intézményeknek és szervezeteknek, gazdasági társaságoknak** egyaránt el kell látni, többek között:

- **adatvédelmi tisztviselőt** megbízni vagy kijelölni, a felügyeleti hatóság (NAIH: Nemzeti Adatvédelmi és Információszabadság Hatóság) központi nyilvántartásába kötelezően bejelenteni;
- **adatkezelési nyilvántartást** készíteni és vezetni;
- **adatkezelési tájékoztatókat** készíteni és hozzáférhetővé tenni az érintettek (ügyfelek, ellátottak, munkavállalók) számára;
- bármilyen, a személyes adatokat érintő incidenst (**adatvédelmi incidens**) a felügyeleti hatóság felé **72 órán belül bejelenteni** (az adatvédelmi incidensek bejelentése kötelező, elmaradása szankciót von maga után!);
- **adatbiztonsági intézkedéseket** alkalmazni és megvalósítani mind az informatikai rendszerekben, mind pedig a hagyományos, papír alapú iratkezelés tekintetében;
- gondoskodni kell az adatkezelést végző munkavállalók, ügykezelők rendszeres **adatvédelmi oktatásáról**, képzéséről;
- új, jogos érdeken alapuló adatkezelés (pl.: kamerás megfigyelés) megkezdése előtt **érdekmérlegelési tesztet**, illetve **adatvédelmi hatásvizsgálatot lefolytatni**, s indokolt esetben a felügyeleti hatóságnak beküldeni;
- **Adatvédelmi és Adatbiztonsági Szabályzatot** készíteni, kiadni vagy a meglévőt felülvizsgálni;
- mind a szabályozási környezetet, mind pedig az alkalmazott védelmi intézkedéseket **rendszeresen felülvizsgálni**.

## **2 Szolgáltatási ajánlat**

Külső adatvédelmi tisztviselő szolgáltatásunk keretében teljeskörűen elvégezzük a GDPR rendeletben és az Info törvényben meghatározott kötelező adatvédelmi feladatokat:

1. biztosítjuk a törvényben előírt független, adatbiztonsági és adatvédelmi szakjogász végzettségű adatvédelmi tisztviselőt, aki többek között:

**HANGANOV Kft.**

Információbiztonság, Adatvédelem, Compliance

[www.hanganov.hu](http://www.hanganov.hu)

- a személyes adatok kezelésére vonatkozó jogi előírásokról naprakész tájékoztatást nyújt és azok érvényesítésének módjaival kapcsolatban tanácsot ad az adatkezelésért felelős vezetők, illetve az adatkezelési műveleteket végző alkalmazottak részére;
  - fogadja az érintettek (pl.: ügyfelek, ellátottak, stb.) adatkezelőhöz beérkező adatvédelemmel összefüggő panaszait és kezdeményezi a panasz orvoslásához szükséges intézkedések megtételét;
  - rendelkezésre áll és szakértői tanácsot ad a személyes adatok kezelésével kapcsolatban felmerülő kérdésekben;
  - kapcsolatot tart és együttműködik az adatkezelés jogszerűségével kapcsolatos eljárások lefolytatásában a felügyeleti hatósággal.
2. felmérjük az adatkezeléseket és azok GDPR megfelelőségét, történjen az a szervezet weboldalán, bármely informatikai rendszerében vagy papíron;
  3. szakmai, módszertani támogatást nyújtunk az adatkezelések kötelező felülvizsgálatához, új adatkezelés bevezetése esetében az adatvédelmi hatásvizsgálat lefolytatásához, a szabályozási környezet, illetve az adatkezelési gyakorlat új követelményeknek megfelelő felülvizsgálatához és kialakításához, valamint az adatvédelmi előírásoknak nem megfelelő adatkezelések kiváltásához vagy megszüntetéséhez;
  4. felülvizsgáljuk vagy elkészítjük és az adatkezelésekben vagy a jogszabályi előírásokban bekövetkező változások által indokolt esetben aktualizáljuk az Adatvédelmi és Adatbiztonsági Szabályzatot;
  5. elkészítjük és az adatkezelésekben vagy a jogszabályi előírásokban bekövetkező változás esetén felülvizsgáljuk és aktualizáljuk a kötelező Adatkezelői nyilvántartást;
  6. elkészítjük és változás esetén felülvizsgáljuk és aktualizáljuk a szükséges – és szintén kötelező – adatkezelési tájékoztatókat (pl.: weboldalhoz, kamerás megfigyeléshez, önkéntes hozzájáruláson alapuló egyéb adatkezelésekhez, stb.), az adatkezelés típusától függően az érdekmérlegelési teszte(ke)t;
  7. adatvédelmi incidens esetén közreműködünk az incidens kivizsgálásában és értékelésében, adatai kötelező rögzítésében és nyilvántartásában, indokolt esetben hatósági bejelentésében, hatósági eljárás esetén a megkeresések szakszerű kezelésében, megválaszolásában; az incidens kezelése során a szükséges intézkedések megtételéhez tanácsadást biztosítunk;
  8. biztosítjuk az adatvédelmi belső képzéshez a megfelelő oktató-, szemléletformáló anyagot;
  9. elektronikus, online, illetve indokolt esetben helyszíni konzultációs lehetőséget egyaránt biztosítunk;
  10. az adatkezelésért felelős vezetők, illetve az adatkezelést végző alkalmazottak számára rendszeres szakmai, módszertani tájékoztató anyagokat biztosítunk körlevél formájában az adatvédelemmel, adatbiztonsággal összefüggő aktuális témákban.

**Nem egy számítógépes programot vagy internetes portál rendszert kínálunk, amibe fel kell tölteni az adatokat vagy üres sablonokat, nyilvántartás, szabályzat vagy dokumentum mintákat, amelyeket ki kell tölteni és vezetni, hanem mi elkészítjük és rendszeresen felülvizsgáljuk mindazt a közreműködésükkel, ami a folyamatos jogszabályi megfeleléshez szükséges!**

A szolgáltatásunk nyújtása során alkalmazott egyedi módszertanunkkal **elsődleges célunk az adatvédelmi problémák megelőzése**, mivel azok utólagos, szakszerű kezelése tapasztalataink szerint mindig sokkal nehezebb, s például az incidens nem megfelelő kezelése miatt adatvédelmi bírság kiszabása esetén jóval költségesebb is.

### **3 A szolgáltatás díja (ajánlati ár)**

Jelen ajánlatunk **Bakonycsernye Nagyközség Önkormányzatra** és az általa fenntartott, alábbiakban felsorolt intézményekre, adatkezelő szervezetekre terjed ki:

1. **Bakonycsernye KÖH**
2. **Gajamenti Önk. társulás**
3. **Bakonycsernyei Bóbita Óvoda-Mini Bölcsőde**

Szerződés időtartama	Szolgáltatás díja
Határozatlan idejű	<b>85.000 Ft + ÁFA / hó *</b>

*\* A szolgáltatási díj minden naptári év végén 5% indexálással automatikusan emelkedik, amely a következő naptári évben az első esedékes díjfizetési periódusra vonatkozóan kiállított számlán kerül alkalmazásra.*

Fenti szolgáltatási díj minden esetben magában foglalja valamennyi részfeladat költségét, a teljesítéssel kapcsolatban felmerülő összes járulékos és egyéb költséget (szabályzat és további, a GDPR, illetve az Info tv. által kötelezően előírt dokumentációs elemek elkészítése, rendszeres felülvizsgálata; szakértői tanácsadás; indokolt rendszerességgel történő kiszállás díja, stb.). A szolgáltatási díj kiszámítható, tervezhető, további egyszeri, bevezető, rejtett vagy nehezen ellenőrizhető elszámolás alapú (pl.: óradíj) költségek nélkül.

Szolgáltatásunk negyed-, fél-, vagy éves gyakoriságú előfizetéses konstrukció keretében vehető igénybe.

Az általunk alkalmazott szolgáltatási szerződés nem tartalmaz kötelező „hűségidőt”, sem felmondásra, megszüntetésre vonatkozóan a Megrendelőt terhelő irreális fizetési kötelezettséget (felmondási díjat).

Jelen ajánlatunk a kézbesítésétől számított 30 naptári napig érvényes.

*Cégünk 2009 óta foglalkozik adatbiztonsági, adatvédelmi és információbiztonsági tanácsadással, 2016 óta a GDPR hatálya alá tartozó cégek és szervezetek GDPR megfelelésre felkészítésével és számukra külső adatvédelmi tisztviselő biztosításával.*

*Több, mint 600 adatkezelő szervezet, intézmény, illetve cég számára biztosítjuk jelenleg a külső adatvédelmi tisztviselő feladatainak szakszerű ellátását.*

*A GDPR-nek történő megfelelés komplex tudást igényel, nem kizárólag a jogszabályok ismeretét. Szakértői csapatunkban emiatt a gyakorló adatbiztonsági és adatvédelmi szakjogászok mellett informatikai-, illetve információbiztonsági szakértő, etikus hacker, adat- és informatikai biztonsági auditorok egyaránt megtalálhatók.*

**Szolgáltatásainkról, referenciáinkról további információkat weboldalunkon találhat:**

**[www.hanganov.hu](http://www.hanganov.hu)**

**<https://www.facebook.com/hanganovhu>**

Jelen ajánlatunk tartalma teljes egészében üzleti titoknak minősül, megismerésére kizárólag a címzett, illetve az általa képviselt szervezet jogosult!

**HANGANOV Kft.**

Információbiztonság, Adatvédelem, Compliance

**[www.hanganov.hu](http://www.hanganov.hu)**

## SZOLGÁLTATÁSI SZERZŐDÉS

Amely létrejött egyfelől

Megrendelő neve:	
Székhelye (számlázási címe):	
Adószáma:	
Bankszámlaszáma:	
Képviseli:	

mint **Megrendelő**, másfelől

Vállalkozó neve:	HANGANOV Korlátolt Felelősségű Társaság (HANGANOV Kft.)
Székhelye:	2730 Albertirsa, BA-KO u. 6.
Adószáma:	11691060-2-13
Bankszámlaszáma:	10700378-49817302-51100005
Képviseli:	Kedves Zoltán ügyvezető

mint **Szolgáltató** (együttesen: **Felek**) között a következők szerint:

### 1 A Szerződés tárgya

Megrendelő jelen Szerződés (továbbiakban: **Szerződés**) alapján megrendeli Szolgáltatótól a külső adatvédelmi tisztviselő biztosítása szolgáltatást (a továbbiakban: **Szolgáltatás**), Szolgáltató a Szerződés időtartama alatt Megrendelő számára az alábbiakban részletezett Szolgáltatást nyújtja:

Szolgáltató a Megrendelő számára biztosítja az információs önrendelkezési jogról és az információszabadságról szóló 2011. évi CXII. törvényben (Info tv.), illetve az Európai Parlament és a Tanács (EU) 2016/679 rendelete (2016. április 27.) a természetes személyeknek a személyes adatok kezelése tekintetében történő védelméről és az ilyen adatok szabad áramlásáról, valamint a 95/46/EK rendelet hatályon kívül helyezéséről szóló rendeletében (GDPR: General Data Protection Regulation = általános adatvédelmi rendelet) meghatározott követelményeknek megfelelő külső adatvédelmi tisztviselőt, aki a fenti jogi szabályozókban előírt adatvédelemmel kapcsolatos feladatokat ellátja a Megrendelőnél.

Ennek keretében Szolgáltató:

- biztosítja a törvényben előírt független, adatbiztonsági és adatvédelmi szakjogász végzettségű adatvédelmi tisztviselőt, aki többek között:
  - a személyes adatok kezelésére vonatkozó jogi előírásokról naprakész tájékoztatást nyújt és azok érvényesítésének módjaival kapcsolatban tanácsot ad Megrendelő adatkezelésért felelős vezetői, illetve az adatkezelési műveleteket végző alkalmazottai részére;
  - fogadja az érintettek (pl.: ügyfelek, ellátottak, stb.) Megrendelőhöz beérkező adatvédelemmel összefüggő panaszait és kezdeményezi a panasz orvoslásához szükséges intézkedések megtételét;

**HANGANOV Kft.**

Információbiztonság, Adatvédelem, Compliance

[www.hanganov.hu](http://www.hanganov.hu)

- rendelkezésre áll és szakértői tanácsot ad a személyes adatok kezelésével kapcsolatban felmerülő kérdésekben;
- kapcsolatot tart és együttműködik az adatkezelés jogszerűségével kapcsolatos eljárások lefolytatásában a felügyeleti hatósággal.
- felméri Megrendelő adatkezeléseit és azok GDPR megfelelőségét, történjen az Megrendelő weboldalán, bármely informatikai rendszerében vagy papíron;
- szakmai, módszertani támogatást nyújt Megrendelő számára az adatkezelések kötelező felülvizsgálatához, új adatkezelés bevezetése esetében az adatvédelmi hatásvizsgálat lefolytatásához, a szabályozási környezet, illetve az adatkezelési gyakorlat új követelményeknek megfelelő felülvizsgálatához és kialakításához, valamint az adatvédelmi előírásoknak nem megfelelő adatkezelések kiváltásához vagy megszüntetéséhez;
- felülvizsgálja vagy elkészíti és az adatkezelésekben vagy a jogszabályi előírásokban bekövetkező változások által indokolt esetben aktualizálja az Adatvédelmi és Adatbiztonsági Szabályzatot;
- elkészíti és az adatkezelésekben vagy a jogszabályi előírásokban bekövetkező változás esetén felülvizsgálja és aktualizálja a kötelező Adatkezelői nyilvántartást;
- elkészíti és változás esetén felülvizsgálja és aktualizálja a szükséges – és szintén kötelező – adatkezelési tájékoztatókat (pl.: weboldalhoz, kamerás megfigyeléshez, önkéntes hozzájáruláson alapuló egyéb adatkezelésekhez, stb.), az adatkezelés típusától függően az érdekmérlegelési teszte(ke)t;
- adatvédelmi incidens esetén közreműködik az incidens kivizsgálásában és értékelésében, adatai kötelező rögzítésében és nyilvántartásában, indokolt esetben hatósági bejelentésében, hatósági eljárás esetén a megkeresések szakszerű kezelésében, megválaszolásában; az incidens kezelése során a szükséges intézkedések megtételéhez tanácsadást biztosít;
- biztosítja az adatvédelmi belső képzéshez a megfelelő oktató-, szemléletformáló anyagot;
- elektronikus, online, illetve indokolt esetben helyszíni konzultációs lehetőséget egyaránt biztosít;
- az adatkezelésért felelős vezetők, illetve az adatkezelést végző alkalmazottak számára rendszeres szakmai, módszertani tájékoztató anyagokat biztosít körlevél formájában az adatvédelemmel, adatbiztonsággal összefüggő aktuális témákban.

## **2 Megrendelő jogai és kötelezettségei**

Megrendelő köteles a Szolgáltatás teljesítéséhez szükséges, rendelkezésére álló információkat a Szolgáltató erre vonatkozó írásban jelzett igénye szerint, a Szolgáltatóval észszerű határidőn belül és megfelelő módon közölni.

Megrendelő a Szolgáltató teljesítését bármikor jogosult ellenőrizni. Nem mentesül a Szolgáltató a felelősség alól, ha a Megrendelő ezen jogosultságának gyakorlását elmulasztotta vagy nem megfelelően végezte el.

Megrendelő a Szolgáltatás teljesítése során köteles a Szolgáltatóval együttműködni. Megrendelő a Szerződés időtartama alatt az általa kijelölt kapcsolattartó rendelkezésre állását, elérhetőségét biztosítja, továbbá a kijelölt kapcsolattartó akadályoztatása esetén helyettesítéséről gondoskodik, melynek tényéről és a helyettesítő személy elérhetőségéről Szolgáltatót értesíti.

## **3 Szolgáltató jogai és kötelezettségei**

Szolgáltató a Szerződést a Megrendelő érdekeinek megfelelően köteles teljesíteni.

Szolgáltató felelős az általa nyújtott szolgáltatás keretében elvégzett tevékenység minőségi megfelelőségéért, szakszerűségéért és teljes körűségéért. Szolgáltató a Szerződés aláírásával

kötelezettséget vállal arra, hogy a teljesítés során a lehető legnagyobb mértékű gondossággal és alaposággal jár el.

Szolgáltató a Szerződés aláírásával kifejezetten kijelenti, hogy a Szerződés teljesítéséhez szükséges szakmai, technikai és humán erőforrásokkal rendelkezik és azokat a Szerződés időtartama alatt biztosítja.

Szolgáltató köteles a Megrendelőt tevékenységéről kérésére tájékoztatni.

Szolgáltató jogosult a tevékenység ellátásához alvállalkozót, illetve közreműködőt igénybe venni. Az alvállalkozó vagy közreműködő tevékenységéért, teljesítéséért a Szolgáltató úgy felel, mintha azt maga végezte volna el.

Amennyiben szerződéses kötelezettségei teljesítése érdekében Szolgáltató számára szükségessé válhat a Megrendelő által használt épületekbe történő belépése, a Szolgáltató jelen Szerződés aláírásával elfogadja az ezen épületekbe történő be- és kiléptetésre, valamint ott tartózkodásra vonatkozó biztonsági előírásokat.

#### **4 A teljesítés helye**

A személyes jelenlélet igénylő tevékenységek esetében Megrendelő székhelye, illetve telephelye.

A külső adatvédelmi tisztviselő helyszíni tevékenységet kizárólag közreműködő bevonásával teljesít. Feladatai ellátásához a kapcsolattartás elektronikus formájára vonatkozó megállapodás szerint biztosított kommunikációs csatornákat veszi igénybe.

#### **5 A teljesítés ideje**

A Szerződés jelen pontban rögzített időtartama alatt folyamatosan. Felek a Szerződést határozatlan időtartamra kötik. A Szerződés kezdő időpontja:

**2024. augusztus 1.**

#### **6 Szolgáltatási díj**

Jelen Szerződésben meghatározott Szolgáltatás havi szolgáltatási díja:

**85.000 Forint + ÁFA / hó**

A szolgáltatási díj minden naptári év végén 5%-os indexálással automatikusan emelkedik, amely a következő naptári évben az első esedékes díjfizetési periódusra vonatkozóan kiállított számlán kerül alkalmazásra.

Felek rögzítik, hogy a szolgáltatási díj a Szerződés hatálya alatt az automatikus indexáláson túlmenően egyoldalúan nem változtatható meg. A szolgáltatási díj magában foglalja valamennyi részfeladat költségét, a Szolgáltató oldalán a teljesítéssel kapcsolatban felmerülő összes járulékos és egyéb költséget. További, külön díjazás vagy költségtérítés csak akkor illeti meg a Szolgáltatót, ha erről a Megrendelővel külön szerződésben és kifejezetten megállapodott.

#### **7 Díjfizetés ütemezése**

Felek megállapodnak, hogy Megrendelő a 6. pont szerinti szolgáltatási díj megfizetésére vállalt kötelezettségét a 8. pontban meghatározottak feltételek alapján előre fizetéssel, az alábbiakban megjelölt ütemezéssel teljesíti (a megfelelő aláhúzendó vagy kiemelendő):

- 3 hónap (negyedévente),
- 6 hónap (félévente),
- 12 hónap (évente).

## **8 Fizetési feltételek, számlázás**

Szolgáltató az általa megvalósításra kerülő Szolgáltatásról Megrendelőnek a 7. pontban megjelölt díjfizetési ütemezés szerinti rendszerességgel, 15 naptári nap fizetési határidővel elektronikus számlát állít ki és küld meg Megrendelő jelen Szerződés 12. fejezetében megjelölt pénzügyi kapcsolattartója számára. Megrendelő kötelezettséget vállal arra, hogy a szolgáltatási díj kifizetését a Szolgáltató által benyújtott számlán feltüntetett bankszámlaszámára, határidőre teljesíti.

Szolgáltató jelen Szerződés aláírásával elfogadja, hogy a Megrendelő jogosult arra, hogy a Szolgáltatóval szemben fennálló bármely lejárt követelését a Szolgáltatót megillető szolgáltatási díj ellenértékébe beszámítsa.

Fizetési késedelem esetén Szolgáltató a hatályos jogszabályi előírás szerinti késedelmi kamatot érvényesíthet Megrendelővel szemben. Szolgáltató számláján szereplő minden ezzel ellentétes rendelkezés esetén is fenti szabály érvényesül a Felek viszonylatában.

A tartalmi vagy formai hiba miatt visszaküldött számla javításának kézhezvételéig Megrendelő nem esik késedelembe.

## **9 Hibás teljesítés, szerződésszegés esetei és következményei**

Szolgáltató hibás teljesítés esetén köteles a hibát a Megrendelővel egyeztetett időpontra kijavítani. Amennyiben Szolgáltató a teljesítéssel késedelembe esik, úgy a Megrendelővel egyeztetve köteles haladéktalanul a teljesítésre póthatáridőt vállalni.

Amennyiben a Szolgáltató neki felróható módon a megadott póthatáridőre sem teljesít vagy nem hibátlanul teljesít, a Megrendelő jogosult a Szerződést azonnali hatállyal felmondani.

Amennyiben a Szerződés a Megrendelő felelősségi körébe tartozó okok miatt hiúsul meg, Szolgáltató a saját, igazolható költségei megtérítésére tarthat igényt. Ebben az esetben Szolgáltató csak azoknak a károknak a megtérítését kérheti, amelyek a Szerződés meghiúsulásával közvetlen összefüggésben állnak és amely károk más módon nem térülnek meg.

## **10 Kártérítés és felelősség**

Szolgáltató teljes körű felelősséget vállal a határidők betartása, a teljesítés szakszerűsége, a Szolgáltatás Szerződésnek megfelelése és megfelelő szakmai színvonala, minősége vonatkozásában.

Szolgáltató felelőssége nem terjed ki a Megrendelő által okozott károkra, különösen a Megrendelő által biztosított adatok, információk hibás vagy hiányos volta miatt keletkező károkra.

## **11 Vis maior, akadályközlés**

Felek nem szerződésszerű teljesítése nem minősül szerződésszegésnek, ha a Fél késedelmes teljesítése vagy a Szerződés szerint őt terhelő egyéb kötelezettség teljesítésének elmulasztása vis maior esemény következménye.

Vis maior a jelen Szerződés szempontjából minden olyan esemény, amely a Szolgáltató és/vagy a Megrendelő hatáskörén kívül esik és amelyet Felek minden elvárható erőfeszítésük ellenére sem tudnak megakadályozni vagy elhárítani. Vis maior esetén az érintett Fél a másik Felet haladéktalanul, írásban értesíti és a helyzet várható kimeneteléről tájékoztatja. A vis maior elfogadásáról és következményeiről a Felek jogi képviselői írásban egyeztetnek.

A fentiekén túl – nem vis maior esetben – Felek kötelesek tájékoztatni egymást a szolgáltatás teljesítését akadályozó körülményről.

Felek megállapodnak abban, hogy a jelen Szerződés időtartama, hatálya alatt kötelesek egymást minden olyan körülményről haladéktalanul értesíteni, amely a Szolgáltatás szerződésszerű



teljesítésének eredményességét vagy határidőre történő elvégzését veszélyezteti vagy gátolja. Az értesítés elmulasztásából eredő kárért a mulasztó tartozik felelősséggel.

## 12 Kapcsolattartás

Felek rögzítik, hogy jelen Szerződéshez kapcsolódó írásbeli utasításokat és egyéb értesítéseket az alábbiakban rögzített kapcsolattartók felé kell megtenni elektronikus levélben (email), ajánlott és tértivevényes postai küldeményként vagy személyes kézbesítés útján, illetve szóbeli értesítés esetén telefonon.

<b>Megrendelő szakmai kapcsolattartójának elérhetőségi adatai</b>	
Név:	
E-mail cím:	
Telefonszám:	
Postai cím:	

<b>Megrendelő pénzügyi kapcsolattartójának elérhetőségi adatai</b>	
Név:	
E-mail cím:	
Telefonszám:	
Postai cím:	

<b>Szolgáltató helyszíni kapcsolattartójának elérhetőségi adatai</b>	
Név:	
E-mail cím:	@hanganov.hu
Telefonszám:	

<b>Szolgáltató szerződéses kapcsolattartójának elérhetőségi adatai</b>	
Név:	Kedves Zoltán
E-mail cím:	<a href="mailto:info@hanganov.hu">info@hanganov.hu</a>
Telefonszám:	+36307479101
Postai cím:	HANGANOV Kft. 2730 Albertirsa, BA-KO u. 6.

Szolgáltató a Szerződés aláírásával nyilatkozik, hogy az általa megadott és a szerződésben foglalt adatok – különösen a személyes, illetve cégszemélyes, valamint a kapcsolattartásra vonatkozó adatok – teljes körűek, valódiak és hitelesek.

Szolgáltató tudomásul veszi, hogy az általa megadott adatokban bekövetkező valamennyi változásról köteles haladéktalanul, de legkésőbb 5 munkanapon belül írásban értesíteni a Megrendelőt. Ennek elmaradásából eredő felelősség a Szolgáltatót terheli.

A Felek között joghatást kiváltó közlések és nyilatkozatok csak írásban (pl.: postai küldeményben vagy személyesen átadott dokumentumban, illetve e-mailben) történhetnek, a Szerződésben megjelölt kapcsolattartó személyek, illetve a Szolgáltató cégjegyzékbe bejegyzett képviselői által. Felek által a másik Félnek a jelen Szerződésben megadott, megfelelő postacímére tértivevényvel küldött küldemény 2. alkalommal – bármely okból – történő át nem vétele esetén a küldemény, a tértivevény beérkezésétől számított 5. napon átvettnek minősül.

## 13 Titoktartás

Felek rögzítik, hogy a Szerződéssel és annak teljesítésével kapcsolatos vagy az egymásról, különösen egymás működéséről, szervezetéről tudomásukra jutott, birtokukba került információ, illetőleg más módon megismert, nyilvánosan nem hozzáférhető minden olyan tény, adat, terv, okirat,



dokumentum, eljárás üzleti titoknak minősül, amelyek nyilvánosságra hozatala Felek hivatali, üzleti vagy egyéb érdekeit sértené.

Felek jelen Szerződés tartalmát bizalmasnak minősítik, s kölcsönösen kötelezettséget vállalnak arra, hogy arról nem adnak tájékoztatást harmadik személynek a másik Fél írásos beleegyezése nélkül, kivéve a Szerződés lényeges tartalmi elemeire, azaz a Felek nevére, a Szerződés tárgyára és az ellenszolgáltatás mértékére vonatkozó információkat, illetve mindazon rendelkezéseit, amelyek nyilvánosságra hozatalát jogszabály írja elő.

Nem jelenti a titoktartási kötelezettség megsértését, ha bármely Felet jogszabály vagy bírósági, illetve hatósági határozat kötelezi az információ kiadására.

A titoktartási kötelezettségek bármelyikét megszegő Fél teljes kártérítési felelősséggel tartozik. Az információk jogosulatlan nyilvánosságra hozatalából származó hátrányok, valamint az ezek kiküszöböléséhez szükséges költségek – az egyéb felelősségen túl – azt a Felet terhelik, akinek a jogosulatlan nyilvánosságra hozatal tekintetében felelőssége fennáll.

Felek az üzleti titoknak minősített és a bizalmas információk védelme érdekében kötelesek mindazon adat- és információbiztonsági intézkedéseket megtenni, amelyek megfelelően biztosítják azok jogosulatlan hozzáférés, illetve felhasználás elleni védelmét.

Felek kötelesek fenti titoktartási kötelezettségekről a Szerződés teljesítésében érintett munkavállalóikat és más jogviszonyban álló személyeket tájékoztatni, valamint gondoskodni arról, hogy az előírásokat betartsák és betartassák.

Feleket a titoktartási kötelezettség a Szerződés hatálya alatt, továbbá a Szerződés bármely okból történő megszűnése esetén a jogviszony utolsó napjától számított meghatározatlan ideig terheli.

#### **14 A személyes adatok kezelésére vonatkozó rendelkezések**

Felek kijelentik, hogy a szerződés teljesítése során, illetve azzal kapcsolatban tudomásukra jutó, birtokukba kerülő, illetve egymásnak átadott minden személyes adatot bizalmasan kezelnek, valamint kötelezettséget vállalnak arra, hogy megtesznek minden olyan biztonsági, technikai és szervezési intézkedést, amely a személyes adatok biztonságát garantálja.

Felek kötelezettséget vállalnak továbbá arra, hogy a személyes adatok kezelését a hatályos jogszabályokban meghatározott követelményeknek, különösen pedig az Európai Parlament és a Tanács 2016. április 27.-én kiadott, 2018. május 25.-től hatályos, a természetes személyeknek a személyes adatok kezelése tekintetében történő védelméről és az ilyen adatok szabad áramlásáról, valamint a 95/46/EK rendelet hatályon kívül helyezéséről szóló (EU) 2016/679 rendeletében (GDPR: General Data Protection Regulation – általános adatvédelmi rendelet), valamint az információs önrendelkezési jogról és az információszabadságról szóló 2011. évi CXII. törvényben (Info tv.) foglalt előírásoknak megfelelően végzik.

#### **15 A Szerződés módosítása, megszüntetése, felmondás és elállás**

Felek a Szerződést rendes felmondással a másik Félhez intézett, írásbeli nyilatkozattal, 90 napos felmondási idővel szüntethetik meg.

A Megrendelő részéről történő rendes felmondás esetén a Szolgáltató jogosult az általa a felmondási idő végéig nyújtott Szolgáltatás ellenértékére.

A Szerződés megszűnése esetén Felek kötelesek a megszűnést követő 15 munkanapon belül egymással elszámolni.

Szolgáltató jogosult a Szerződés azonnali hatállyal történő felmondására, ha Megrendelő fizetési kötelezettségének ismételt írásbeli felszólítás ellenére sem tesz eleget.

A Szerződés bármilyen módosítása csak Felek közös megegyezésével, kizárólag írásba foglaltan történhet.

## **16 A Szerződés hatálya**

Jelen Szerződés – mindkét Fél általi – aláírását követően, az 5. pontban meghatározott szerződéses időtartam kezdő napján lép hatályba.

## **17 Egyéb rendelkezések**

Felek megállapodnak abban, hogy Szolgáltató a Megrendelő nevét a Szerződés időtartama alatt, valamint a szerződéses jogviszony megszűnését követően referenciaként honlapján, illetve az általa alkalmazott közösségi média és egyéb marketing felületeken, illetve anyagokban feltüntetheti.

## **18 Záró rendelkezések**

A Szerződés értelmezéséhez, valamint az abban nem szabályozott kérdésekben a Polgári Törvénykönyvről szóló 2013. évi V. törvény (Ptk.) és a vonatkozó egyéb jogszabályok rendelkezései az irányadók.

Felek kifejezik szándékukat arra vonatkozóan, hogy a Szerződés teljesítése során felmerült vitákat mindenekelőtt békés úton kísérelik meg rendezni, ennek megfelelően közvetlen tárgyalások útján oldják meg. Amennyiben a vitás kérdések rendezésére kezdeményezett tárgyalásaik nem vezetnek eredményre, Felek a kérelmük elbírálására a Polgári perrendtartásról szóló mindenkor hatályos törvény szerint illetékes magyar bírósághoz fordulnak.

A Szerződést érintő bármely vita, nézeteltérés esetén Magyarország törvényeit kell alkalmazni.

Jelen Szerződés 7 számozott oldalt tartalmazva 2 eredeti példányban készült, melyből egy példány Megrendelőt, egy példány Szolgáltatót illet meg.

Felek jelen Szerződést, annak átolvasását és értelmezését követően, mint ügyleti akaratukkal mindenben megegyezőt, aláírásra jogosult képviselőjük útján jóváhagyólag aláírják.

Kelt:

---

Megrendelő

---

Szolgáltató

**BAKONYCSERNYE NAGYKÖZSÉG POLGÁRMESTERE**  
**8056 Bakonycsernye, Rákóczi út 83.**

☎: 22/413-001, Fax: 22/592-031  
e-mail: pm.bakonycsernye@morterseghu

---

**E L Ő T E R J E S Z T É S**

Tárgy: Dobos Márk 8423 Szápár, Kossuth u. 37. és Piller Adrienn 8191 Öskü, Mecset u. 16. szám alatti lakosok önkormányzati bérlakás ügye

Jogszabályi háttér: Bakonycsernye Nagyközség Önkormányzatának 1/2008. (I.15.) számú rendelete az önkormányzati tulajdonú Fialatok Garzonháza (Fecskeház) lakóegységeinek bérbeadásáról

Tisztelt Képviselő-testület!

Dobos Márk 8423 Szápár, Kossuth u. 37. és Piller Adrienn 8191 Öskü, Mecset u. 16. szám alatti lakosok kérelmet nyújtottak be a Fialatok Garzonháza (Fecskeház) egyik lakás lakáshasználati jogának elnyeréséért. Pozitív elbírálás esetén a lakást 5 évre kívánják igénybe venni. Mindeketten munkahellyel rendelkeznek. Fundamentánál rendelkeznek lakástakarékossági szerződéssel. Pályázatukat hiánytalanul nyújtották be. A szerződés mielőbbi megkötése után a lakásba kívánnak költözni.

Jelenleg a Fialatok Garzonházában (Fecskeház) 24 db lakásból 2 db üres lakás van (fsz/1, em/8).

Fecskeparók: 11 db lakás

Albérlők: 11 db lakás

**HATÁROZAT TERVEZET „A”**

Bakonycsernye Nagyközség Önkormányzat Képviselő-testülete a tulajdonában álló Fialatok Garzonházába (Fecskeház) Dobos Márk 8423 Szápár, Kossuth u. 37. és Piller Adrienn 8191 Öskü, Mecset u. 16. szám alatti lakosokat az em/8 lakásba lakáshasználóknak jelöli ki 2024. augusztus 1-jétől.

Felhatalmazza a polgármestert, hogy a határozat mellékletét képező lakáshasználati szerződést aláírja.

Határidő: azonnal

Felelős: polgármester

**HATÁROZAT TERVEZET „B”**

Bakonycsernye Nagyközség Önkormányzat Képviselő-testülete a tulajdonában álló Fialatok Garzonházába (Fecskeház) Dobos Márk 8423 Szápár, Kossuth u. 37. és Piller Adrienn 8191 Öskü, Mecset u. 16. szám alatti lakosokat nem jelöli ki lakáshasználóknak.

Határidő: azonnal

Felelős: polgármester



## ELJÁRÁS AZONOSÍTÓ ADATAI

Nemzeti, Kbt. 112. § (1) bekezdés b) pont Nyílt eljárás  
(hirdetménnyel induló) - EKR000701442024

### E10 - Előkészítés szakasz

Közbeszerzés tárgya: **Fő tér kialakítása és Egészségház építése**

Ajánlatkérő neve: **Bakonycsernye Nagyközség Önkormányzata**

## I.1) Név és címek

### I. szakasz: Ajánlatkérő

A Kbt. 112. § (1) bekezdés b) pont szerinti eljárások esetében.

#### I.1) Név és címek (jelölje meg az eljárásért felelős összes ajánlatkérőt)

Hivatalos név:	Bakonycsernye Nagyközség Önkormányzata	Nemzeti azonosítószám	15727237207				
Postai cím:	Rákóczi Út 83.						
Város:	Bakonycsernye	NUTS-kód:	HU211	Postai irányítószám:	8056	Ország:	Magyarország
Kapcsolattartó személy:	Berze Melinda						
E-mail:	berze.melinda@bakonycsernye.hu	Telefon:	+36 22413001	Fax:	+36 22592031		
Internetcím(ek)							
Az ajánlatkérő általános címe: (URL)	<a href="https://www.bakonycsernye.hu/">https://www.bakonycsernye.hu/</a>						
A felhasználói oldal címe: (URL)							
<b>Lebonyolító szerv(ek) adatai</b>							
Hivatalos név:	ALBENSIS Fejér Vármegyei Területfejlesztési Nonprofit Korlátolt Felelősségű Társaság	Nemzeti azonosítószám	25462166207				
Postai cím:	Szent István Tér 9.						
Város:	Székesfehérvár	NUTS-kód:	HU211	Postai irányítószám:	8000	Ország:	Magyarország
Kapcsolattartó személy:	Dr. Czink Henrietta						
E-mail:	czink.albensis@fejer.hu	Telefon:	+36 202173711	Fax:			
Internetcím(ek)							
Lebonyolító címe:	<a href="http://www.albensis.hu">www.albensis.hu</a>						
A felhasználói oldal címe: (URL)							

## I.2) Közös közbeszerzés

### I.2) Közös közbeszerzés

A szerződés közös közbeszerzés formájában valósul meg.

Nem

Több ország részvételével megvalósuló közös közbeszerzés.

Nem

A szerződést központi beszerző szerv ítéli oda.

Nem

## I.3) Kommunikáció

### I.3) Kommunikáció

A közbeszerzési dokumentáció korlátozás nélkül, teljes körűen, közvetlenül és díjmentesen elérhető a következő címen:

Igen

A közbeszerzési dokumentációhoz történő hozzáférés korlátozott:

Nem

További információ a következő helyről érhető el:

<https://ekr.gov.hu/portal/kozbeszerzes/eljarasok/EKR000701442024/reszletek>

További információ a következő címen szerezhető be

a fent említett cím:

Igen

másik cím: (adjon meg másik címet)

Nem

Az ajánlat vagy részvételi jelentkezés benyújtandó

elektronikusan: Igen <https://ekr.gov.hu/portal/kozbeszerzes/eljarasok/EKR000701442024/reszletek>

a fent említett címre:

Igen

a következő címre: (adjon meg másik címet)

Nem

Az elektronikus kommunikáció olyan eszközök és berendezések használatát igényli, amelyek nem általánosan hozzáférhetők:

Nem

## I.4-5) Az ajánlatkérő típusa és fő tevékenysége

### I.4) Az ajánlatkérő típusa

Ajánlatkérő típusa: Regionális/helyi szintű

### I.5) Fő tevékenység

Fő tevékenység: Általános közszolgáltatások

## II.1) Meghatározás

### II. szakasz: Tárgy

EKR000701442024

## II.1) Meghatározás

<b>II.1.1) Elnevezés:</b>	Fő tér kialakítása és Egészségház építése
Hivatkozási szám:	EKR000701442024
<b>II.1.2) Fő CPV-kód:</b>	
45000000-7	
<b>II.1.3) A szerződés típusa:</b>	Építési beruházás
<b>II.1.4) A közbeszerzés rövid ismertetése:</b>	
Bakonycsernye Nagyközség Önkormányzata a TOP_PLUSZ-1.2.1-21 és a TOP_PLUSZ-3.3.2-21 kód-számú pályázati felhívásokon nyertes, TOP_PLUSZ-1.2.1-21-FE1-2022-00024, valamint TOP_PLUSZ-3.3.2-21-FE1-2022-00002 azonosítószámú, „A Fő tér kialakítása Bakonycsernyén” és az „Egészségház építése Bakonycsernyén” című projektek keretében a Polgármesteri Hivatal előtti Fő tér kialakítása és a hozzá kapcsolódó közlekedési létesítmények, valamint az Egészségház épületének teljes körű kivitelezési munkái és a hozzá kapcsolódó parkoló és járdák építési munkálatainak elvégzése, opcionális munkaként szervízút megépítése tervezett.	
<b>II.1.5) Becsült érték:</b>	
Érték áfa nélkül:	Pénznem:
(ÁFA nélkül; Keretmegállapodás vagy dinamikus beszerzési rendszer esetében a szerződéseknek a keretmegállapodás vagy dinamikus beszerzési rendszer teljes időtartamára vonatkozó becsült összértéke)	
<b>II.1.6) Részekre vonatkozó információk</b>	
Részajánlat tételére lehetőség van	Igen
Ajánlatok benyújthatók	valamennyi részre
Az egy ajánlattevőnek odaítélhető részek maximális száma:	2
Az ajánlatkérő fenntartja a jogot arra, hogy a következő részek vagy részcsoportok kombinációjával ítéljen oda szerződéseket:	

## II.2) A közbeszerzés ismertetése (1 - Fő tér kialakítása)

### II.2) A közbeszerzés ismertetése

<b>II.2.1) Rész száma, elnevezése:</b>	1 - Fő tér kialakítása
<b>II.2.2) További CPV-kód(ok):</b>	
Fő CPV-kód:	
44230000-1	
45112710-5	
45223300-9	
45420000-7	
45432112-2	
<b>II.2.3) A teljesítés helye:</b>	
<input type="checkbox"/>	Ajánlatkérő által pontosan nem meghatározható, vagy számossága miatt nem kívánja megadni a teljesítés helye tekintetében a NUTS3 szintű régiót, ezáltal a teljesítés fő helyszíne vonatkozásában a Települést sem.

NUTS-kód:

HU211 Fejér

A teljesítés helye:

Magyarország\_8056\_Bakonycseryne\_1247.

#### II.2.4) A közbeszerzés mennyisége:

A Polgármesteri Hivatal előtti Fő tér kialakítása és a hozzá kapcsolódó közlekedési létesítmények építési munkálatainak elvégzése:

- 1179 m2 alapterületű térkő burkolat (parkoló, járda, tér) kialakítása
- 577 m2 alapterületű zöldfelület kialakítása
- 178,77 m2 alapterületű fedett-nyitott épület (árkád) építése

• Térkö burkolat:

- Tér- és járdaburkolat kialakítás: 1006 m2

- járda és térköves parkoló: 5+1 db parkoló (melyből 1 db mozgáskorlátozott parkoló) 72 m2 + 101 m2

• Zöldfelület

- Zöldfelület kialakítás kertészeti tervek alapján, füvesítéssel, fa-cserje és évelő virágok beültetésével, zöldtető készítésével mindösszesen 577 m2 területen.

• Fedett-nyitott épület

- 178,77 m2 alapterületű fedett-nyitott épületek (árkád) építése az alábbiak szerint:

o Sétányt lefedő fedett-nyitott épület (árkád) építése

o Zöldtetős fedett-nyitott kerékpártároló épület (árkád) építése

• Út építés:

o aszfalt burkolatú út hossza: 84,2 m (burkolatszélesség: 5,5 m)

• Villamos hálózat, világítás:

Az épületen kívül villamos hálózat létesítése szükséges a parkoló, a parkoló megközelítésére szolgáló autó behajtók, a gyalogosok számára fenntartott utak, és az udvarok megvilágításának biztosítására.

A terület díszvilágítása is megoldandó feladat.

A részletes műszaki leírást, a feladatok részletes meghatározását a közbeszerzési dokumentumok részét képező kiviteli tervdokumentáció és árazatlan költségvetésekben rögzített tételek tartalmazzák.

A megvalósítás során a kiviteli tervdokumentációban megfogalmazott előírásokat maradéktalanul figyelembe kell venni és be kell tartani.

Felhívjuk az ajánlattevők figyelmét arra, hogy a műszaki leírásban, árazatlan költségvetésben szereplő konkrét, meghatározott gyártmányra, eredetre, típusra, eljárásra, tevékenységre történő hivatkozás csak a tárgy jellegének egyértelmű meghatározása érdekében történt, és a megnevezés mellett minden esetben a „vagy azzal egyenértékű” kifejezést kell érteni.

Ajánlatkérő a dokumentációban kiírt típusok esetében elfogadja a „vagy azzal egyenértékű” megajánlást, abban az esetben, ha az egyenértékűként megajánlott típus teljes körűen megfelel a dokumentációban előírtaknak, továbbá a TOP\_PLUSZ-1.2.1-21 konstrukció számú pályázati felhívásban rögzített műszaki elvárásoknak (<https://www.palyazat.gov.hu/programok/szechenyi-terv-plusz/top-plusz/top-plusz-121-21-fe1/dokumentumok>) is.

A műszaki egyenértékűség igazolása a kivitelező feladata.

(az építési beruházás, árubeszerzés vagy szolgáltatás jellege és mennyisége, illetve az igények és követelmények meghatározása)

#### II.2.5) Értékelési szempontok

Az alábbi értékelési szempontok:

Igen

Minőségi szempont:

Igen

Megnevezés

Súlyszám / Jelentőség

2. Többlet jótállási idő (az Ajánlatkérő által előírt 36 hónap jótállási időtartamon túli további jótállás, a vállalt többlet jótállási idő hónapokban kifejezve, az ajánlati elem értéke 0-24 hónap)

10

3. Az M.2.1 alkalmassági követelmény szerinti szakember alkalmassági követelményen felüli többlet szakmai tapasztalata (hónap, min. 0 hónap, max. 36 hónap)

10

4. Az M.2.2 alkalmassági követelmény szerinti szakember alkalmassági

10



követelményen felüli többlet szakmai tapasztalata (hónap, min. 0 hónap, max. 36 hónap)

Költség szempont:  Nem

Ár szempont:  Igen

Megnevezés

Súlyszám / Jelentőség

1. Teljes nettó ajánlati ár (nettó Ft)

70

#### II.2.6) Becsült érték:

Érték áfa nélkül: ..... Pénznem: .....

(keretmegállapodás vagy dinamikus beszerzési rendszer esetében ennek a résznek a keretmegállapodás vagy dinamikus beszerzési rendszer teljes időtartamára vonatkozó becsült összértéke)

#### II.2.7) A szerződés, keretmegállapodás vagy dinamikus beszerzési rendszer időtartama

Időtartam hónapban: ..... 18

vagy napban: .....

vagy Kezdet dátuma - Befejezés dátuma: ..... - .....

A szerződés meghosszabbítható  Nem

#### II.2.8) Az ajánlattételre vagy részvételre felhívandó gazdasági szereplők számának korlátozására vonatkozó információ (nyílt eljárás kivételével)

A gazdasági szereplők tervezett száma (keretszáma): .....

vagy Tervezett minimum: ..... / Maximális szám: .....

A jelentkezők számának korlátozására vonatkozó objektív szempontok:

#### II.2.9) Változatokra (alternatív ajánlatokra) vonatkozó információk

Elfogadhatók változatok (alternatív ajánlatok)  Nem

#### II.2.10) Opciókra vonatkozó információ

Opciók:  Nem

#### II.2.11) Információ az elektronikus katalógusokról

Az ajánlatokat elektronikus katalógus formájában kell benyújtani, vagy azoknak elektronikus katalógust kell tartalmazniuk  Nem

#### II.2.12) Európai uniós alapokra vonatkozó információk

A közbeszerzés európai uniós alapokból finanszírozott projekttel és/vagy programmal kapcsolatos  Igen

Projekt száma vagy hivatkozási száma: ..... TOP\_PLUSZ-1.2.1-21-FE1-2022-00024

#### II.2.13) További információ:

A beruházás európai uniós támogatásból való finanszírozás keretében valósul meg, azonban az Épber tv. 61. § (3) bekezdése értelmében az eljárás nem tartozik az Épber tv. hatálya alá.

## II.2) A közbeszerzés ismertetése (2 - Egészségház építése)

### II.2) A közbeszerzés ismertetése

II.2.1) Rész száma, elnevezése: ..... 2 - Egészségház építése

#### II.2.2) További CPV-kód(ok):

Fő CPV-kód:

45215100-8

45223300-9

45432112-2

### II.2.3) A teljesítés helye:

Ajánlatkérő által pontosan nem meghatározható, vagy számossága miatt nem kívánja megadni a teljesítés helye tekintetében a NUTS3 szintű régiót, ezáltal a teljesítés fő helyszíne vonatkozásában a Települést sem.

NUTS-kód:

HU211 Fejér

A teljesítés helye:

Magyarország\_8056\_Bakonycsernye\_Rákóczi\_út\_1247., 1247/A.|Magyarország\_8056\_Bakonycsernye>Ifjúság\_utca\_1206/5., 1206/4., 1223.

### II.2.4) A közbeszerzés mennyisége:

Az Egészségház épületének teljes körű kivitelezési munkái és a hozzá kapcsolódó parkoló és járdák építési munkálatainak elvégzése, opcionális munkaként szervízút megépítésének elvégzése, ami az alábbi fő tevékenységeket, mennyiségeket foglalja magában:

- 513 m2 alapterületű térkő burkolat (parkoló) kialakítása
- 311,45 m2 alapterületű épület építése
- 172 m hossz, 3,0 m szélességű zúzottkő burkolatú szervízút megépítése (opció)

• Térkő burkolat:

- Egészségház melletti parkoló 17 férőhelyes kialakítással, hozzá kapcsolódó járdák és térburkolás kialakításával: 411 m2 + 102m2.

• Egészségház:

- 311,45 m2 alapterületű épület építése az alábbiak szerint:

o zárt terek - 259,53 m2:

1 előtér, 1 padlásfeljáró, 1 akadálymentes mosdó-WC, 1 női mosdó-előtér, 1 női WC, 1 férfi mosdó-előtér, 1 férfi WC, 2 váró, 1 védőnői tanácsadó helyiség, 1 védőnői iroda, 1 fogorvosi rendelő, 1 pihenő, 1 röntgen helyiség, 1 személyzeti előtér, 1 raktár, 1 teakonyha, 1 személyzeti öltöző, 1 személyzeti mosdó-zuhanyzó, 1 személyzeti WC, 1 WC, 1 „különterem”, 1 irattár, 1 asszisztensi irodaelőtér, 2 orvosi rendelő, 1 elkülönítő helyiség;

o fedett-nyitott terek - 51,92 m2:

tornác, 1 fedett-nyitott előtér, 1 fedett nyitott előlépcső

• Opcionális munka: Szervízút

- 172 m hossz, 3,0 m szélességű zúzottkő burkolatú szervízút megépítése 30 cm vtg. Z0/56 zúzottkő réteg kialakítással, kétoldalon 1-1 m földpadkával

- 2 db áteresztés építése (7+14m hosszban), DN60cm atm. tokosbetoncső elhelyezésével, függőleges vb. előfejjel kialakítva.

A részletes műszaki leírást, a feladatok részletes meghatározását a közbeszerzési dokumentumok részét képező kiviteli tervdokumentáció és árazatlan költségvetésekben rögzített tételek tartalmazzák.

A megvalósítás során a kiviteli tervdokumentációban megfogalmazott előírásokat maradéktalanul figyelembe kell venni és be kell tartani.

Felhívjuk az ajánlattevők figyelmét arra, hogy a műszaki leírásban, árazatlan költségvetésben szereplő konkrét, meghatározott gyártmányra, eredetre, típusra, eljárásra, tevékenységre történő hivatkozás csak a tárgy jellegének egyértelmű meghatározása érdekében történt, és a megnevezés mellett minden esetben a „vagy azzal egyenértékű” kifejezést kell érteni.

Ajánlatkérő a dokumentációban kiírt típusok esetében elfogadja a „vagy azzal egyenértékű” megajánlást, abban az esetben, ha az egyenértékűként megajánlott típus teljes körűen megfelel a dokumentációban előírtaknak, továbbá a TOP\_PLUSZ-3.3.2-21 konstrukció számú pályázati felhívásban rögzített műszaki elvárásoknak (<https://www.palyazat.gov.hu/programok/szechenyi-terv-plusz/top-plusz/top-plusz-332-21-fe1/dokumentumok>) is.

A műszaki egyenértékűség igazolása a kivitelező feladata.

*(az építési beruházás, árubeszerzés vagy szolgáltatás jellege és mennyisége, illetve az igények és követelmények meghatározása)*

### II.2.5) Értékelési szempontok

Az alábbi értékelési szempontok:

Igen

Minőségi szempont: Igen

Megnevezés

Súlyszám / Jelentőség

3. Többlet jótállási idő (az Ajánlatkérő által előírt 36 hónap jótállási időtartamon túli további jótállás, a vállalt többlet jótállási idő hónapokban kifejezve, az ajánlati elem értéke 0-24 hónap) 10

4. Az M.2.1 alkalmassági követelmény szerinti szakember alkalmassági követelményen felüli többlet szakmai tapasztalata (hónap, min. 0 hónap, max. 36 hónap) 10

5. Az M.2.2 alkalmassági követelmény szerinti szakember alkalmassági követelményen felüli többlet szakmai tapasztalata (hónap, min. 0 hónap, max. 36 hónap) 10

Költség szempont: Nem

Ár szempont: Igen

Megnevezés	Súlyszám / Jelentőség
1. Teljes nettó ajánlati ár (nettó Ft) alapmunkára	65

#### II.2.6) Becsült érték:

Érték áfa nélkül: ..... Pénzmem: .....

(keretmegállapodás vagy dinamikus beszerzési rendszer esetében ennek a résznek a keretmegállapodás vagy dinamikus beszerzési rendszer teljes időtartamára vonatkozó becsült összértéke)

#### II.2.7) A szerződés, keretmegállapodás vagy dinamikus beszerzési rendszer időtartama

Időtartam hónapban: 18

vagy napban: .....

vagy Kezdet dátuma - Befejezés dátuma: ..... - .....

A szerződés meghosszabbítható Nem

#### II.2.8) Az ajánlattételre vagy részvételre felhívandó gazdasági szereplők számának korlátozására vonatkozó információ (nyílt eljárás kivételével)

A gazdasági szereplők tervezett száma (keretszáma): .....

vagy Tervezett minimum: ..... / Maximális szám: .....

A jelentkezők számának korlátozására vonatkozó objektív szempontok: .....

#### II.2.9) Változatokra (alternatív ajánlatokra) vonatkozó információk

Elfogadhatók változatok (alternatív ajánlatok) Nem

#### II.2.10) Opciókra vonatkozó információ

Opciók: Igen

Opciók leírása:

- Opcionális munka: Szervízút

- 172 m hosszban, 3,0 m szélességű zúzottkő burkolatú szervízút megépítése 30 cm vtg. Z0/56 zúzottkő réteg kialakítással, kétoldalon 1-1 m földpadkával

- 2 db átereszté építése (7+14m hosszban), DN60cm átm. tokosbetoncső elhelyezésével, függőleges vb. előfejjel kialakítva.

Az Ajánlatkérő az opciós tételek tekintetében rendelési jogát a kivitelezési szerződés hatálybalépését követő 90 napon belül jogosult gyakorolni. Vállalkozónak a lehívott opcionális mennyiségek szerződés szerű megvalósítását az alapmennyiség teljesítésével egy időben, a II.2.7. pontban előírt határidőben kell teljesítenie.

#### II.2.11) Információ az elektronikus katalógusokról

Az ajánlatokat elektronikus katalógus formájában kell benyújtani, vagy azoknak elektronikus katalógust kell tartalmazniuk Nem

#### II.2.12) Európai uniós alapokra vonatkozó információk

A közbeszerzés európai uniós alapokból finanszírozott projekttel és/vagy programmal kapcsolatos Igen

**II.2.13) További információ:**

A II.2.5) pont kiegészítése:

- 2. sz. bírálati szempont: Teljes nettó ajánlati ár (nettó Ft) az opcionális kivitelezési munkára Súlyszám: 5

A beruházás európai uniós támogatásból való finanszírozás keretében valósul meg, azonban az Épber tv. 61. § (3) bekezdése értelmében az eljárás nem tartozik az Épber tv. hatálya alá.

## III.1) Részvételi feltételek

### III. szakasz: Jogi, gazdasági, pénzügyi és műszaki információk

#### III.1) Részvételi feltételek

**III.1.1) Kizáró okok és a szakmai tevékenység végzésére vonatkozó alkalmasság**

A kizáró okok felsorolása:

Mindkét rész tekintetében irányadó előírások:

Az eljárásban nem lehet ajánlattevő vagy alvállalkozó, vagy az alkalmasság igazolásában részt vevő olyan gazdasági szereplő, akire /amelyre fennállnak a Kbt. 62. § (1) bekezdés h)-k) és m) pont szerinti kizáró okok.

Az igazolási módok felsorolása és rövid leírása:

Mindkét rész tekintetében irányadó előírások:

A Kbt. 114/A. § és a 321/2015. (X. 30.) Korm. rendelet (továbbiakban: Rendelet) 17. § alábbi rendelkezései szerint.

A Kbt. 114/A. §:

„(1) Az ajánlatkérő – kivéve a 3. melléklet szerinti szolgáltatás esetében, ha annak becsült értéke az uniós értékhatárt eléri vagy meghaladja – az eljárást megindító felhívásban előírhatja, hogy az e § szerinti bírálat keretében a kizáró okok, az alkalmassági követelmények, valamint a 82. § (5) bekezdése szerinti objektív kritériumok tekintetében a közbeszerzési dokumentumokban meghatározott igazolásokat a gazdasági szereplők a részvételi jelentkezésükben vagy az ajánlatukban nyújtsák be. Ebben az esetben a (2)–(6) bekezdés rendelkezéseit kell alkalmazni, a 67. § (1) bekezdés, a 69. § (2)–(9) bekezdés, valamint a 114. § (2) bekezdés rendelkezéseit nem kell alkalmazni. A 69. § (11) bekezdés szerinti adatbázisok adatait az ajánlatkérő a bírálat során valamennyi gazdasági szereplő ajánlata vonatkozásában ellenőrzi.

(2) Az ajánlatkérő köteles megállapítani, hogy mely ajánlat vagy részvételi jelentkezés érvénytelen, és hogy van-e olyan gazdasági szereplő, akit az eljárásból ki kell zárni. Az érvényesnek talált ajánlatokat az ajánlatkérő az értékelési szempontok szerint értékeli.

(3) A kapacitásait rendelkezésre bocsátó szervezetnek csak az alkalmassági követelmények tekintetében kell az igazolásokat benyújtani.

(4) A 69. § (11a) bekezdését azzal az eltéréssel kell alkalmazni, hogy a gazdasági szereplő a részvételi jelentkezésében vagy ajánlatában nyilatkozik arról, hogy mely korábbi eljárásban benyújtott igazolást kéri figyelembe venni a bírálat során.

(5) A 84. § (1) bekezdés d) pontját azzal az eltéréssel kell alkalmazni, hogy az ajánlattételi felhívásnak tartalmaznia kell - ha szükséges - az ajánlathoz csatolandó azon nyilatkozatok, dokumentumok meghatározását, amelyek igazolják, hogy az ajánlattevő, illetve alvállalkozója és az alkalmasság igazolásában részt vevő szervezet az ajánlattételi szakaszban sem tartozik a kizáró okok hatálya alá.” Rendelet 17. §:

„(1) Az ajánlattevőnek és a részvételre jelentkezőnek ajánlatában, illetve részvételi jelentkezésében a Kbt. Harmadik Része szerint lefolytatott közbeszerzési eljárásban egyszerű nyilatkozatot kell benyújtania arról, hogy nem tartozik a felhívásban előírt kizáró okok hatálya alá, valamint a Kbt. 62. § (1) bekezdés k) pont kb) pontját a 8. § i) pont ib) alpontja és a 10. § g) pont gb) alpontjában foglaltak szerint kell igazolnia. Az egységes európai közbeszerzési dokumentum nem alkalmazandó, azonban az ajánlatkérő köteles elfogadni, ha az ajánlattevő vagy a részvételre jelentkező a 7. § szerinti - korábbi közbeszerzési eljárásban felhasznált - egységes európai közbeszerzési dokumentumot nyújt be, feltéve, hogy az abban foglalt információk megfelelnek a valóságnak, és tartalmazzák az ajánlatkérő által a kizáró okok és az alkalmasság igazolása tekintetében megkövetelt információkat. Az egységes európai közbeszerzési dokumentumban foglalt információk valóságtartalmáért az ajánlattevő felel.

(1a) Ha a gazdasági szereplőt a Kbt. 62. § (1) bekezdés h) vagy j) pontja szerinti okból az e pontokban meghatározott határidőn belül korábbi közbeszerzési vagy koncessziós beszerzési eljárásból kizárták, és a kizárás tekintetében jogorvoslatra nem került sor, vagy ha a 63. § (1) bekezdés a) és b) pontjában foglalt kizáró ok szerinti valamely körülmény fennáll, az ajánlattevő vagy részvételre jelentkező (1) bekezdés szerinti nyilatkozatának tartalmaznia kell a korábbi kizárás körülményeinek, illetve az érintett cselekménynek a részletes leírását. (...)

(2) Az alvállalkozó és adott esetben az alkalmasság igazolásában résztvevő más szervezet vonatkozásában az ajánlattevő vagy részvételre jelentkező nyilatkozatot nyújt be arról, hogy az érintett gazdasági szereplők vonatkozásában nem állnak fenn az eljárásban előírt kizáró okok.”

A kizáró okokra vonatkozóan a közbeszerzés megkezdését megelőzően kiállított igazolások is benyújthatóak (felhasználhatóak) mindaddig, ameddig az igazolásokban foglalt tény, illetve adat tartalma valós. (321/2015. Korm. r. 1. § (7) bekezdés)

Részekre történő ajánlattétel esetén nem kérhető a gazdasági szereplőtől olyan nyilatkozat vagy igazolás benyújtása, amelyet

ugyanazon közbeszerzési eljárás valamely része tekintetében a gazdasági szereplő már benyújtott. Ebben az esetben kérjük a gazdasági szereplőt, hogy szíveskedjen nyilatkozni arról, hogy mely rész tekintetében benyújtott nyilatkozatot vagy igazolást kéri figyelembe venni a bírálóknak. (321/2015. Korm. r. 1. § (8) bekezdés)

Az ajánlatkérőnek ki kell zárnia az eljárásból azt az ajánlattevőt, alvállalkozót vagy az alkalmasság igazolásában részt vevő szervezetet, aki

- a) a kizáró okok hatálya alá tartozik;
- b) részéről a kizáró ok az eljárás során következett be.

Az ajánlattevő köteles nyilatkozni arról, hogy a szerződés teljesítéséhez nem vesz igénybe a Kbt. 62. § (1) bekezdés h)-k) és m) pontja szerinti kizáró okok hatálya alá eső alvállalkozót, valamint adott esetben az általa alkalmasságának igazolására igénybe vett más szervezet nem tartozik a Kbt. 62. § (1) bekezdés h)-k) és m) pontja szerinti kizáró okok hatálya alá.

Ajánlatkérő felhívja a figyelmet a Kbt. 64. §-a szerinti öntisztázás lehetőségére.

Szakmai tevékenység végzésére vonatkozó alkalmasság előírása [Kbt. 65. § (1) bekezdés c) pont]:

Szakmai tevékenység végzésére vonatkozó alkalmasság igazolása:

### III.1.2) Gazdasági és pénzügyi alkalmasság

Az igazolási módok felsorolása és rövid leírása:

Ajánlatkérő a Kbt. 65. § (1)-(2) bekezdésre és a 114. § (1) bekezdésre figyelemmel egyik rész tekintetében sem határoz meg gazdasági és pénzügyi helyzetre vonatkozó alkalmassági követelményeket.

Alkalmassági minimumkövetelmény(ek) meghatározása:

Ajánlatkérő a Kbt. 65. § (1)-(2) bekezdésre és a 114. § (1) bekezdésre figyelemmel egyik rész tekintetében sem határoz meg gazdasági és pénzügyi helyzetre vonatkozó alkalmassági követelményeket.

### III.1.3) Műszaki, illetve szakmai alkalmasság

Az igazolási módok felsorolása és rövid leírása:

Mindkét rész tekintetében irányadó előírások:

Az alkalmassági követelményeknek közös ajánlattevők együttesen is megfelelhetnek.

Az előírt alkalmassági követelményeknek az Ajánlattevők más szervezet kapacitására támaszkodva is megfelelhetnek (Kbt. 65. § (7) bekezdése, különös figyelemmel a Kbt. 65. § (9) bekezdésére is).

Az alkalmassági követelményekre vonatkozóan a közbeszerzés megkezdését megelőzően kiállított igazolások is benyújthatóak (felhasználhatóak) mindaddig, ameddig az igazolásokban foglalt tény, illetve adat tartalma valós. (321/2015. Kr. 1. § (7) bek.)

Részekre történő ajánlattétel esetén nem kérhető a gazdasági szereplőtől olyan nyilatkozat vagy igazolás benyújtása, amelyet ugyanazon közbeszerzési eljárás valamely része tekintetében a gazdasági szereplő már benyújtott. Ebben az esetben kérjük a gazdasági szereplőt, hogy szíveskedjen nyilatkozni arról, hogy mely rész tekintetében benyújtott nyilatkozatot vagy igazolást kéri figyelembe venni a bírálóknak. (321/2015. Kr. 1. § (8) bek.)

M.1. Az alkalmasság megítéléséhez szükséges adatok és a megkövetelt igazolási mód:

Ajánlattevő alkalmasságát a 321/2015. (X. 30.) Kormányrendelet 23. §-ában (figyelemmel a 22. § (3) bekezdésére) foglaltak szerint is igazolhatja.

Ajánlattevő alkalmasságát a 321/2015. (X. 30.) Kormányrendelet 24. §-ában foglaltak szerint is igazolhatja.

Ajánlatkérő a Kbt. 114/A. § (1) bekezdése alapján előírja, hogy az alkalmassági követelményeknek való megfelelés tekintetében a közbeszerzési dokumentumokban meghatározott igazolásokat az Ajánlattevőnek az ajánlatában be kell nyújtania.

Az alkalmassági követelmények teljesítésére vonatkozó részletes adatokat tartalmazó, a jelen pontban meghatározott dokumentumokat az ajánlattevő az ajánlatában köteles benyújtani.

A Kbt. 69. § (11a) bekezdése értelmében nem kérhető a gazdasági szereplőtől olyan igazolás benyújtása, amelyet ugyanazon ajánlatkérő részére a gazdasági szereplő korábbi közbeszerzési vagy koncessziós beszerzési eljárásban az EKR-ben elektronikus úton már benyújtott. A Kbt. 114/A. § (4) bekezdése szerint az előző bekezdést azzal az eltéréssel kell alkalmazni, hogy a gazdasági szereplő az ajánlatában nyilatkozik arról, hogy mely korábbi eljárásban benyújtott igazolást kéri figyelembe venni a bírálóknak. (321/2015. Kr. 1. § (8) bek.)

A Kbt. 114/A. § (1) bekezdése értelmében az ajánlattevőnek az ajánlatában csatolnia kell a 321/2015. (X. 30.) Korm. rendelet 21. § (2) bekezdés a) pontja alapján és a 321/2015. (X. 30.) Korm. rendelet 22. § (5) bekezdése szerint az eljárást megindító felhívás feladásának napjától visszafelé számított 5 (öt) évben teljesített, a felhívás jelen pontjában előírt követelményeknek megfelelő, legjelentősebb építési beruházásairól szóló igazolásait.

A cégszerű nyilatkozatnak, az igazolás(ok)nak (referencia igazolás) (321/2015. (X. 30.) Korm. rendelet 23. §) tartalmaznia kell legalább:

- A szerződést kötő másik fél megnevezését

(név, székhely, nyilatkozattételre és/vagy a referenciáról információt adó személy jogosult képviselőjének neve, beosztása és telefonszáma vagy e-mail címe),

- Az építési beruházás tárgyát

[részletesen kitérve az alkalmassági szempontnál megjelölt részfeladatokra],

- Az építési beruházás mennyiségét,

- A teljesítés idejét (a kezdő és befejező időpontja – év, hónap és nap – megjelölésével),

- A teljesítés helyét, és

- Nyilatkozatot arról, hogy a teljesítés az előírásoknak és a szerződésnek megfelelően történt-e,

- A referencia igazolásban az igazolás kiadójának a teljesítés százalékban kifejezett arányára ki kell térni.

M.2. Az alkalmasság megítéléséhez szükséges adatok és a megkövetelt igazolási mód:

M.2. A Kbt. 114/A. § (1) bekezdése értelmében az ajánlattevőnek az ajánlatában csatolnia kell a 321/2015. (X. 30.) Korm. rendelet 21. § (2) bekezdés b) pontja alapján azoknak a szakembereknek a bemutatását, akiket be kíván vonni a teljesítésbe.

Csatolandó dokumentumok:

- a szakember bevonására, ismertetésére vonatkozó nyilatkozat, pontosan megjelölve, hogy melyik szakember melyik alkalmassági feltételnek való megfelelés céljából kerül bevonásra (EKR űrlap, 4. sz. nyilatkozat minta);
- a szakember saját kezűleg aláírt szakmai önéletrajza, olyan részletezettséggel, hogy annak alapján az alkalmassági követelménynek való megfelelés (adott esetben elkülönítetten az értékelési részszerzőpont tekintetében releváns szakmai tapasztalatoktól) megállapítható legyen;
- a szakember releváns végzettségét, képzettségét igazoló dokumentum egyszerű másolata;
- a szakember által aláírt rendelkezésre állási, valamint arra vonatkozó nyilatkozat, hogy az eljárásba történő bevonásáról tudomással bír.

Amennyiben az M. 2. pont tekintetében megajánlott szakember a szakmagyakorlási jogosultságot igazoló kamarai nyilvántartás (kamarai névjegyzék) szerint a felhívás adott pontja tekintetében Ajánlatkérő által meghatározott jogosultsággal rendelkezik, abban az esetben a jogosultság megszerzéséhez szükséges végzettség és a jogosultság megszerzéséhez szükséges gyakorlat igazolása tekintetében egyéb dokumentum csatolása nem szükséges, azokat az érvényes jogosultság igazolja. A fentiekre tekintettel szükséges az ajánlatban feltüntetni a jogosultság megszerzésének első időpontját és azon elektronikus elérési utat, ahol az adott jogosultság ellenőrizhető.

Ajánlatkérő a párhuzamos gyakorlati időket csak egyszer veszi figyelembe, amennyiben a megajánlott szakember a szakmagyakorlási jogosultságot igazoló kamarai nyilvántartás (kamarai névjegyzék) szerint a felhívás adott pontja tekintetében ajánlatkérő által meghatározott jogosultsággal még nem rendelkezik.

Egy adott pozícióra kizárólag egy szakember jelölhető, tehát egy adott pozíciót egy adott ember láthat el, ugyanakkor egy szakember több, akár valamennyi pozícióra is jelölhető, amennyiben megfelel az adott előírásoknak.

Ugyanazon szakember mindkét rész tekintetében megajánlható, amennyiben megfelel az adott előírásoknak.

További részletek a Közbeszerzési dokumentumokban.

Alkalmassági minimumkövetelmény(ek):

M.1. A műszaki és szakmai alkalmasság minimumkövetelménye:

Az 1. rész: Fő tér kialakítása:

M.1.1. Alkalmatlan az AT a szerződés teljesítésére, ha nem rend. az eljárást megindító jelen felhívás feladásának napjától visszafelé számított 5 (öt) évben legalább 825 m2 alapterületű térkő burkolatú parkoló és/v. tér és/v. út és/v. járda építésére és/v. felújítására vonatkozó (befejezett, sikeres műszaki átadás-átvétellel lezárult, az előírásoknak és a szerződésnek megfelelően teljesített) referenciával.

M.1.2. Alkalmatlan az AT a szerződés teljesítésére, ha nem rend. az eljárást megindító jelen felhívás feladásának napjától visszafelé számított 5 (öt) évben legalább 400 m2 alapterületű park és/v. közpark építésére és/v. felújítására és/v. átépítésére és/v. parkosítási munkálatok elvégzésére és/v. zöldfelület kialakítására vonatkozó (befejezett, sikeres műszaki átadás-átvétellel lezárult, az előírásoknak és a szerződésnek megfelelően teljesített) referenciával.

M.1.3. Alkalmatlan az AT a szerződés teljesítésére, ha nem rend. az eljárást megindító jelen felhívás feladásának napjától visszafelé számított 5 (öt) évben legalább 125 m2 alapterületű épület építésére és/v. felújítására és/v. átépítésére és /vagy bővítésére vonatkozó (befejezett, sikeres műszaki átadás-átvétellel lezárult, az előírásoknak és a szerződésnek megfelelően teljesített) referenciával.

A 2. rész: Egészségház építése:

M.1.1. Alkalmatlan az AT a szerződés teljesítésére, ha nem rend. az eljárást megindító jelen felhívás feladásának napjától visszafelé számított 5 (öt) évben legalább 350 m2 alapterületű térkő burkolatú parkoló és/v. tér és/v. út és/v. járda építésére és/v. felújítására vonatkozó (befejezett, sikeres műszaki átadás-átvétellel lezárult, az előírásoknak és a szerződésnek megfelelően teljesített) referenciával.

M.1.2. Alkalmatlan az AT a szerződés teljesítésére, ha nem rend. az eljárást megindító jelen felhívás feladásának napjától visszafelé számított 5 (öt) évben legalább 200 m2 alapterületű épület építésére és/v. felújítására és/v. átépítésére és /vagy bővítésére vonatkozó (befejezett, sikeres műszaki átadás-átvétellel lezárult, az előírásoknak és a szerződésnek megfelelően teljesített) referenciával.

Mindkét rész tekintetében irányadó előírások:

A referencia több szerződés bemutatásával is teljesíthető.

Mindkét részre történő ajánlattétel esetén ugyanaz a referencia bemutatható mindkét részben, továbbá több részre történő ajánlattétel esetén a referencia követelmények mennyiségei nem adódnak össze (azaz a magasabb mennyiségű referenciával igazolható a kisebb mennyiségű rész is, amennyiben az tárgyát és tartalmát tekintve megfelel).

Amennyiben az alkalmassági feltételt igazolni kívánó a teljesítést közös AT-ként végezte, abban az esetben ha a nyertes közös AT-ként teljesített építési beruházásra vonatkozó referencia igazolás nem állítható ki az egyes AT-k által végzett munkák elkülönítésével, úgy az AK a referencia igazolást bármelyik, a teljesítésben részt vett AT részéről az ismertetett építési beruházás egésze tekintetében olyan arányban köteles elfogadni, amilyen arányban az igazolást benyújtó AT, vagy RJ az általa elvégzett teljesítés alapján az ellenszolgáltatásból részesült.

A referencia munka akkor tekinthető az Ajánlati felhívás feladásának napját megelőző 5 éven belül befejezettnek, ha a teljesítés időpontja, azaz a sikeres műszaki átadás-átvétel időpontja erre az időszakra esik. AK a vizsgált időszak alatt befejezett, de legfeljebb nyolc éven belül megkezdett építési beruházásokat veszi figyelembe.

Az egyenértékűség szempontjából AK a 322/2015. (X.30.) Kr. 23. § (1) bek-ét alapul véve jár el.

M.2. A műszaki és szakmai alkalmasság minimumkövetelménye:

Mindkét rész tekintetében:

Alkalmatlan az AT - a Kbt. 65. § (7) bek. szerinti esetben a kapacitást rendelkezésre bocsátó szervezet - a szerződés teljesítésére műszaki és szakmai szempontból, amennyiben nem rend. legalább, a teljesítésbe bevonni kívánt, alábbi végzettséggel, képzettséggel rendelkező szakemberrel:

- M.2.1. legalább 1 fő, aki építési szakterületen felelős műszaki vezetői szakmagyakorlási jogosultságot szabályozó 266/2013. (VII. 11.) Kr. 1. mell. VI. felelős műszaki vezetés 1. rész 2. sor (jelölés MV-É) D pontjában meghatározott, ill. azzal egyenértékűnek tekintett végzettséggel, valamint az E) pontjában meghatározott szakmai gyakorlati idővel rend., vagy a hatályos átsorolás előtti 244/2006 (XII. 5.) Kr. szerinti szakirányú, ill. azzal egyenértékűnek tekintett végzettséggel, ill. a jogosultság megszerzéséhez szükséges szakmai gyakorlati idővel rend.

A jogosultság megszerzéséhez szükséges képesítési min. köv. és az ezzel egyenértékű szakképzettség: okleveles építészmérnök, okleveles építőmérnök, építészmérnök, építőmérnök.

- M.2.2. legalább 1 fő, aki építési szakterületen felelős műszaki vezetői szakmagyakorlási jogosultságot szabályozó 266/2013. (VII. 11.) Kr. 1. mell. VI. felelős műszaki vezetés 3. rész 2. sor (jelölés MV-KÉ) D pontjában meghatározott, ill. azzal egyenértékűnek tekintett végzettséggel, valamint az E) pontjában meghatározott szakmai gyakorlati idővel rend., vagy a hatályos átsorolás előtti 244/2006 (XII. 5.) Kr. szerinti szakirányú, ill. azzal egyenértékűnek tekintett végzettséggel, ill. a jogosultság megszerzéséhez szükséges szakmai gyakorlati idővel rend.

A jogosultság megszerzéséhez szükséges képesítési min. köv. és az ezzel egyenértékű szakképzettség: okleveles építőmérnök, építőmérnök, mélyépítési mérnök, közlekedésépítési mérnök, vízellátási mérnök, csatornázási mérnök, vízgazdálkodási mérnök.

AK a jogosultság megszerzéséhez szükséges képzettséggel/végzettséggel egyenértékű végzettséget, ill. képzettséget is elfogadja. AK felhívja AT figyelmét arra, hogy kizárólag annak a szakembernek a tapasztalatával igazolható az alkalmasság, akinek a szakmai többlettapasztalata értékelési szempontként értékelésre kerül.

### III.1.5) Fenntartott szerződésekre vonatkozó információk

A szerződés védett műhelyek és olyan gazdasági szereplők számára fenntartott, amelyek célja a fogyatékkal élő vagy ..... Nem  
hátrányos helyzetű személyek társadalmi és szakmai integrációja

A szerződés teljesítése védett munkahely-teremtési programok keretében történik: ..... Nem

A szerződés a Kbt. 114. § (11) bekezdése szerint fenntartott ..... Nem

### III.1.6) A szerződés biztosítékai:

Mindkét részre vonatkozó előírások:

1. AK nem írja elő ajánlati biztosíték nyújtását.
2. AK a Kbt. 134. § szerinti szerződési biztosítékot nem ír elő.
3. A jótállás tekintetében az AK az alábbiak szerint rendelkezik:

AT az általa elvégzett munkákra az AK által előírt 36 hónap időtartam jótállási időn felül a felolvasólapon hónapban megadott időtartamú jótállást vállal a sikeres műszaki átadás-átvételtől számítva.

Ez alól kivételt képez a 181/2003. (XI. 5.) Kr. mellékleteiben meghatározott épületszerkezetek, helyiségek és részei, valamint termékek, melyek tekintetében a jogszabályban rögzített jótállási időtartam az irányadó.

A szavatosság tekintetében rögzítendő, h. a 12/1988. (XII. 27.) ÉVM-IpM-KM-MÉM-KVM együttes rendeletben meghatározott egyes nyomvonal jellegű épületszerkezetek tekintetében az ott rögzített kötelező alkalmassági idő az irányadó.

Ajánlattevőnek biztosítania kell, hogy az AK a jótállásra vonatkozó jogosultságát a jótállásra vonatkozó dokumentumokkal az AT közreműködése nélkül is tudja érvényesíteni a gyártóval és/vagy a forgalmazóval szemben.

- 4.) Szerződést biztosító mellékkötelezettségek tekintetében az AK az alábbiak szerint rendelkezik egységesen:

A szerződést biztosító mellékkötelezettségekkel kapcsolatos részletes előírásokat a dokumentáció részét képező szerződéstervezet tartalmazza, a Ptk. 6:186. §-ában foglaltakra tekintettel.

- 1./ Késedelmi kötbér:

Késedelmes teljesítés esetén a Vállalkozót a késedelem minden naptári napja után a teljes nettó ellenszolgáltatás 0,5 %/nap mértékű kötbér megfizetésének kötelezettsége terheli. Ez a rendelkezés nem zárja ki a Ptk. késedelmes teljesítésre vonatkozó rendelkezéseinek megfelelő alkalmazását.

Amennyiben a fizetendő késedelmi kötbér összege meghaladja a nettó vállalkozási díj 15 %-át, a Megrend. azonnali hatállyal felmondhatja a Szerződést.

Megrend. a késedelmi kötbér összegét jogosult a Vállalkozó által kiállított számlába - kizárólag a Vállalkozó által elismert, egynemű és lejárt követelése mértékében - beszámítani. Kötbérfizetési kötelezettség esetén Vállalkozó köteles külön nyilatkozatban is elismerni Megrend. követelését. Amennyiben Vállalk. a kötbérfizetési kötelezettségének elismerését jogszerűtlenül megtagadja, Megrend. jogosult érvényesíteni vele szemben minden e kötelezettsége megszegéséből eredő károkat, költségeket, elmaradt hasznokat.

- 2./ Meghiúsulási kötbér:

A szerződés teljesítésének Vállalk. hibájából bekövetkező meghiúsulása esetén a Vállalk. meghiúsulási kötbért köteles fizetni, melynek mértéke a nettó szerződéses ellenérték 20 %-a. A teljesítés akkor minősül meghiúsultnak, ha a vállalt teljesítésére nyitva álló határidő utolsó napjától számított 30 nap elteltével az előírt feladatokat a Vállalk. nem végzi el, vagy a szerződést a Megrend. által elfogadható indok nélkül mondja fel.

- 3./ Valamennyi szerződést biztosító mellékkötelezettségre vonatkozó rendelkezések:

A Megrend. érvényesítheti kötbér feletti kárának megtérítésére vonatkozó igényét is.

Megrend. a kötbér összegét jogosult a Vállalk. által kiállított számlába beszámítani.

A kötbér érvényesítése nem zárja ki a szerződést megszegő fél kártérítési felelősségét, melyért helytállni tartozik.

Vállalk. mentesül a szerződésszegés következményei alól, ha bizonyítja, hogy kötelezettségeit vis maior miatt nem tudta teljesíteni, illetve ha a szerződésszegését a Ptk. 6:186. § (1) bekezdése értelmében kimenti. A Megrendelőt az akadály beálltáról és megszüntetéséről haladéktalanul, utólag is igazolható módon értesíteni kell.

A Vállalk. által esetlegesen hibásan vagy szabálytalanul összeállított/benyújtott számla késedelmes kiegyenlítéséből eredő kárért

Megrend. nem felel, és késedelmi kamat sem terheli a Megrendelőt. A számla benyújtásának hivatalos időpontja a korrigált számla átvételének időpontja, melyről Megrend. fizetési kötelezettsége fennáll.

### III.1.7) Az ellenszolgáltatás teljesítésének feltételei és / vagy hivatkozás a vonatkozó jogszabályi rendelkezésekre:

AK nem köt ki tartalékkeretet.

1. rész:

AK az AT részére a Kbt. 135. § (7) bek.-ében rögzített előírások szerint, a szerződésben foglalt - ÁFA nélkül számított - teljes ellenszolg. 5 %-ának megfelelő összegű előleget biztosít.

A vállalkozói díj öt részletben esedékes. Négy alkalommal részszámla és egy alkalommal vég számla nyújtható be, az alábbiak szerint:

1. részsz.: Vállalk. a nettó Vállalk. Díj 15 %-ának megfelelő mértékű részszámlát jogosult kiállítani a munkálatok 15 %-os készütségi fokának elérését követően.
2. részsz.: Vállalk. a nettó Vállalk. Díj 15 %-ának megfelelő mértékű részszámlát jogosult kiállítani a munkálatok 30 %-os készütségi fokának elérését követően.
3. részsz.: Vállalk. a nettó Vállalk. Díj 20 %-ának megfelelő mértékű részszámlát jogosult kiállítani a munkálatok 50 %-os készütségi fokának elérését követően.
4. részsz.: Vállalk. a nettó Vállalk. Díj 30 %-ának megfelelő mértékű részszámlát jogosult kiállítani a munkálatok 80 %-os készütségi fokának elérését követően.
- Végsz.: A végsz. a fennmar. 20 %-ról a szerződés tárgyát képező munkák teljesítését követően állítható ki, ha a szerződés tárgyát képező kivit. munkák teljeskörűen, hiánytalanul elvégzésre és készre jelentésre, továbbá átadás-átvételre kerültek, valamint Megrendelő erről kiállította a teljesítésigazolást, amelyet a számlához mellékelni kell (100 %-os készütségi fok).

Az előleg a Vállalk. által a 3. részszámlában kerül elszámolásra.

2. rész:

AK az AT részére a Kbt. 135. § (7) bek.-ében rögzített előírások szerint, az alap munkák tek. a szerződésben foglalt - ÁFA nélkül számított - teljes ellenszolg. 5 %-ának megfelelő összegű előleget biztosít.

Ha az opc. munka lehívásra kerül, akkor az AK az AT részére a Kbt. 135. § (7) bekezdésében rögzített előírások szerint, az opc. munka tek. a szerződésben foglalt - ÁFA nélkül számított - teljes ellenszolg. 5 %-ának megfelelő összegű előleget biztosít.

Az alap munkák tek. a vállalkozói díj 5 (öt) részletben esedékes. Négy alkalommal részszámla és egy alkalommal vég számla nyújtható be, az alábbiak szerint:

1. részsz.: Vállalk. a nettó Vállalk. Díj 15 %-ának megfelelő mértékű részszámlát jogosult kiállítani a munkálatok 15 %-os készütségi fokának elérését követően.
2. részsz.: Vállalk. a nettó Vállalk. Díj 15 %-ának megfelelő mértékű részszámlát jogosult kiállítani a munkálatok 30 %-os készütségi fokának elérését követően.
3. részsz.: Vállalk. a nettó Vállalk. Díj 20 %-ának megfelelő mértékű részszámlát jogosult kiállítani a munkálatok 50 %-os készütségi fokának elérését követően.
4. részsz.: Vállalk. a nettó Vállalk. Díj 30 %-ának megfelelő mértékű részszámlát jogosult kiállítani a munkálatok 80 %-os készütségi fokának elérését követően.
- Végsz.: A végsz. a fennmar. 20 %-ról a szerződés tárgyát képező munkák teljesítését követően állítható ki, ha a szerződés tárgyát képező kivit. munkák teljeskörűen, hiánytalanul elvégzésre és készre jelentésre, továbbá átadás-átvételre kerültek, valamint Megrend. erről kiállította a teljesítésigazolást, amelyet a számlához mellékelni kell (100 %-os készütségi fok).

Az alap munkák tek. igénybe vett előleg a Vállalk. által a 3. részszámlában kerül elszámolásra.

Ha lehívásra kerül az opc. munka, akkor az opc. munka vállalkozói díja tek. a Vállalk. 1 (egy) darab számla benyújtására jogosult az AK műszaki ellenőre által igazolt műszaki teljesítés és AK műszaki teljesítés igazolása alapján.

Az opc. munka tek. igényelt előleg összege az opc. munka tek. benyújtott számlában kerül elszámolásra.

A Vállalk. minden számlájához köteles mellékelni számlarészletezőt.

AK az elektronikus számlák tek. a Kbt. 27/A. §-a alapján jár el.

További részletek KD-ban.

### III.1.8) A nyertes közös ajánlattevők által létrehozandó gazdálkodó szervezet:

Közös ajánlattétel esetén nem követelmény, és nem megengedett a Kbt. 35. § alapján gazdálkodó szervezet (projekttársaság) létrehozása. Gazdálkodó szervezet (projekttársaság) létrehozása mind a közös ajánlattevők, mind az önálló ajánlattevők esetében kizárt.

A megállapodás minimális tartalmi elemeit a további közbeszerzési dokumentumok (dokumentáció) tartalmazza. Közös ajánlattevőknek a Kbt. 35. §-ban foglaltakat be kell tartaniuk.

## III.2) A szerződéssel kapcsolatos feltételek

### III.2) A szerződéssel kapcsolatos feltételek

#### III.2.1) Meghatározott szakmára (képzettségre) vonatkozó információk *(csak szolgáltatásmegrendelés esetében)*

A szolgáltatás teljesítése egy meghatározott szakmához (képzettséghez) van kötve

#### III.2.2) A szerződés teljesítésével kapcsolatos feltételek:

#### III.2.3) A szerződés teljesítésében közreműködő személyekkel kapcsolatos információ

Az ajánlattevőknek közölniük kell a szerződés teljesítésében közreműködő személyek nevét és szakképzettségét

Igen



# IV.1) Meghatározás

## IV. szakasz: Eljárás

### IV.1) Meghatározás

<b>IV.1.1) Az eljárás fajtája</b>	
Nyílt eljárás	Igen
Gyorsított eljárás	Nem
Meghívásos eljárás	Nem
Tárgyalásos eljárás	Nem
Versenypárbeszéd	Nem
Innovációs partnerség	Nem
<b>IV.1.2) Keretmegállapodásra vagy dinamikus beszerzési rendszerre vonatkozó információk</b>	
A hirdetmény keretmegállapodás megkötésére irányul	Nem
Keretmegállapodás egy ajánlattevővel	
Keretmegállapodás több ajánlattevővel	
A hirdetmény dinamikus beszerzési rendszer létrehozására irányul	Nem
A dinamikus beszerzési rendszert további beszerzők is alkalmazhatják	Nem
<b>IV.1.3) A megoldások, illetve ajánlatok számának a tárgyalásos eljárás vagy a versenypárbeszéd során történő csökkentésére irányuló információ</b>	
Több fordulóban lebonyolítandó tárgyalások igénybe vétele annak érdekében, hogy fokozatosan csökkentsék a megvitatandó megoldások, illetve a megtárgyalandó ajánlatok számát.	
<b>IV.1.4) Információ a tárgyalásról</b> (klasszikus ajánlatkérők esetében; kizárólag tárgyalásos eljárás esetében)	
Ajánlatkérő fenntartja a jogot arra, hogy a szerződést az eredeti ajánlat alapján, tárgyalások lefolytatása nélkül ítélje oda.	
<b>IV.1.5) Elektronikus árlejtésre vonatkozó információk</b>	
Elektronikus árlejtést fognak alkalmazni	Nem

# IV.2) Adminisztratív információk

## IV.2) Adminisztratív információk

<b>IV.2.1) Az adott eljárásra vonatkozó korábbi közzététel</b>
A hirdetmény száma a Közbeszerzési Értesítőben:  ..... (Ké-szám/évszám)
<b>IV.2.2) Ajánlattételi, részvételi vagy regisztrációs kérelem benyújtási határidő</b>
Dátum: (nn/hh/éééé) ..... óra/perc
<b>IV.2.3) Az ajánlattételi vagy részvételi felhívás kiválasztott jelentkezők részére történő megküldésének tervezett napja (részvételi felhívás esetében)</b>
Dátum: .....

#### IV.2.4) Azok a nyelvek, amelyeken az ajánlatok vagy részvételi jelentkezések benyújthatók:

HU

#### IV.2.5) Az ajánlati kötöttség minimális időtartama: (ajánlati felhívás esetében)

Az ajánlati kötöttség végső dátuma: .....

vagy Az időtartam hónapban: ..... vagy napban: 60 ..... (az ajánlattételi határidő lejártától számítva)

#### IV.2.6) Az ajánlatok vagy részvételi jelentkezések felbontásának feltételei

Dátum, helyi idő: ..... óra/perc

Hely: Az elektronikusan benyújtott ajánlatok felbontását az EKR végzi úgy, hogy a bontás időpontjában az ajánlatok az ajánlatkérő számára hozzáférhetővé válnak (ld. 424/2017. (XII. 19.) Korm. rendelet és Kbt. 68. §).

Információk a jogosultakról és a bontási eljárásról:

Az ajánlatok felbontására a 424/2017. (XII. 19.) Korm. rendelet és a Kbt. 68. § előírásainak megfelelően kerül sor.

## VI.1-3) Kiegészítő információk

### VI. szakasz: Kiegészítő információk

#### VI.1) A közbeszerzés ismétlődő jellegére vonatkozó információk

A közbeszerzés ismétlődő jellegű: Nem

#### VI.2) Információ az elektronikus munkafolyamatokról

A megrendelés elektronikus úton történik: Igen

Elektronikusan benyújtott számlákat elfogadnak: Igen

A fizetés elektronikus úton történik: Igen

#### VI.3) További információk:

##### VI.3.1) Feltételes közbeszerzés

Ajánlatkérő felhívja a gazdasági szereplők figyelmét, hogy az eljárást eredménytelenné nyilváníthatja, ha valamely meghatározott, ellenőrzési körén kívül eső, bizonytalan jövőbeli esemény az ajánlattételi, illetve részvételi határidő lejártát követően következik be. Igen

Ajánlatkérő ellenőrzési körén kívül eső, bizonytalan jövőbeli esemény meghatározása:

Ajánlatkérő tájékoztatja a Tisztelt gazdasági szereplőket, hogy a 2. rész tekintetében a jelen beruházás fedezetét a TOP\_PLUSZ-3.3.2-21-FE1-2022-00002, „Egészség ház építése Bakonycseryén” című projektekben elnyert európai uniós támogatásból, valamint az opciós munka tekintetében adott esetben önerőből biztosítja. Azonban ezen támogatás összege jelenleg nem fedezi az árazott tervezői költségvetés által meghatározott becsült érték összegét, illetve az opciós munka tekintetében az önerő jelenleg nem áll rendelkezésre. Ajánlatkérő felhívja a Tisztelt gazdasági szereplők figyelmét arra, hogy amennyiben a beérkező ajánlatokban megadott ajánlati ár is meghaladná a jelenleg rendelkezésre álló anyagi fedezet összegét, akkor Ajánlatkérő költségnövekmény iránti igényt terjeszt elő, amelynek megítélése a Támogató hatáskörébe tartozik, így az Ajánlatkérő költségnövekmény iránti igény elutasítását, vagy az igényelnél kisebb összegben történő megadását olyan körülménynek tekinti, amely miatt az eljárást eredménytelenné nyilváníthatja, de adott esetben az Ajánlatkérő dönthet az eljárás folytatásáról is (például saját költségvetésből finanszírozza a beszerzést). (Kbt. 53. § (6) bekezdés).

Ajánlatkérő alkalmazza továbbá a Kbt. 135. § (12) bekezdésében foglaltakat. További információ a szerződés feltételekben.

##### VI.3.2) Az ajánlati biztosíték (ajánlati felhívás esetében)

Az eljárásban való részvétel ajánlati biztosíték adásához kötött: Nem

##### VI.3.3) Konzultációra vonatkozó információk

Kiegészítő tájékoztatást ajánlatkérő konzultáció formájában is megadja. Igen

##### VI.3.4) Ajánlat érvénytelenségére vonatkozó összeg ár vagy költség esetében

Ajánlatkérő az alábbi értéket meghaladó árat vagy költséget tartalmazó ajánlatot a bírálat során érvénytelenné nyilvánítja

**VI.3.5) Az ajánlatok értékelési szempontok szerinti tartalmi elemeinek értékelése során adható pontszám:**

0 ..... 10

**VI.3.6) A módszer(ek) meghatározása, amellyel a VI.3.5) pont szerinti ponthatárok közötti pontszámot megadásra kerül:**

1. rész: Az 1. részszerpont esetében: fordított arányosítása, a 2., 3. és 4. részszerpont esetében: egyenes arányosítás; 2. rész: Az 1. és 2. részszerpont esetében: fordított arányosítás; A 3., 4. és 5. részszerpont esetében: egyenes arányosítás

**VI.3.7) Életciklusköltség-számítási módszer alkalmazására vonatkozó információ**

Ajánlatkérő az áru, szolgáltatás vagy építési beruházás értékeléskor figyelembe vett költségét életciklusköltség-számítási módszer alkalmazásával határozza meg.

Nem

**VI.3.8) A bírálatra vonatkozó további információk**

Az ajánlatkérő előírja a kizáró okok, az alkalmassági követelmények, valamint a Kbt. 82. § (5) bekezdése szerinti objektív kritériumok tekintetében a közbeszerzési dokumentumokban meghatározott igazolásoknak a részvételi jelentkezésben vagy az ajánlatban történő benyújtását.

Igen

**VI.3.9) További információk:**

- Amennyiben az értékelés alapján legkedvezőbb ajánlatot tett ajánlattevő ajánlatának összege meghaladja a bontáskor ismertett rendelkezésre álló anyagi fedezet mértékét, úgy az ajánlatkérő jogosult az eljárást eredménytelenné nyilvánítani a Kbt. 75. § (2) bekezdés b) pontja alapján, de amennyiben módjában áll, akkor dönthet úgy, hogy kiegészíti a rendelkezésre álló anyagi fedezet mértékét.;
- Az Ajánlatkérő alkalmazza a Kbt. 75. § (2) bekezdés e) pont szerinti eredménytelenségi okot.;
- Ajánlatkérő helyszíni bejárást nem tart.;
- A közbeszerzési dokumentumok az EKR-ben a „További közbeszerzési dokumentumok” menüpont alatt érhetők el.;
- Tárgyi eljárás során Ajánlatkérő alkalmazza a Kbt. 81. § (5) bekezdésében foglaltakat. Az Ajánlatkérő az ajánlatok bírálatát az ajánlatok értékelését követően végzi el, az ajánlatok bírálatára csak az értékelési sorrendben legkedvezőbb és az azt követő egy legkedvezőbb ajánlattevő tekintetében kerül sor.;
- Kiegészítő tájékoztatás kérése: A dokumentáció pontosítását igénylő ajánlattevő írásban, elektronikus úton fordulhat kiegészítő információért az ajánlatkérő nevében eljáró személyhez. Kérjük ajánlattevőt, hogy kérdéseit az Elektronikus Közbeszerzési Rendszer (EKR) felületén elektronikus úton (.doc, vagy azzal egyenértékű szerkeszthető formátumban is) megküldeni szíveskedjen. Ajánlatkérő ésszerű határidőnek tekinti, az ajánlattételi határidőt megelőző 4. napot. Ajánlatkérő a kiegészítő tájékoztatást a Kbt. 114. § (6) bekezdése szerint adja meg. Ajánlatkérő konzultációt nem tart. A kiegészítő tájékoztatás megadása írásban, elektronikus úton, az EKR felületén keresztül történik. A gazdasági szereplő által feltett kérdések, és az ajánlatkérő által kézbesített kiegészítő tájékoztatások a továbbiakban a közbeszerzési dokumentumok részét képezik.;
- Felelősségbiztosítás: Ajánlatkérő a 322/2015. (X.30.) Korm. rendelet 26. §-a értelmében feltételül szabja, hogy a nyertes ajánlattevő a szerződés teljesítésének teljes időtartama alatt rendelkezzen
  - az 1. rész tekintetében legalább 50.000.000 Ft összegű káreseményenkénti és legalább 100.000.000,- Ft összegű kárévenkénti,
  - a 2. rész tekintetében legalább 100.000.000 Ft összegű káreseményenkénti és legalább 200.000.000,- Ft összegű kárévenkénti kártérítési limitű, összkockázatú építés- és szerelésbiztosítással (C.A.R.), amelynek fedezeti hatálya kiterjed a megkötésre kerülő szerződés tárgyában okozott károkra és a következményi károkra egyaránt.Az ajánlathoz csatolni kell az ajánlattevőtől származó szándéknyilatkozatot arra vonatkozóan, hogy ajánlattevő nyertessége esetén a megkövetelt felelősségbiztosítást megköti vagy meglévő felelősségbiztosítását a feltételeknek megfelelően kiterjeszti. A nyilatkozatot EKR úrlapon keresztül kell benyújtani. Az 1. rész tekintetében a felelősségbiztosításról szóló ajánlatot a szerződéskötés előkészítésekor be kell mutatni, melyről az ajánlatkérő (megrendelő) jogosult másolatot készíteni. A felelősségbiztosításról szóló kötvényt vállalkozó legkésőbb a szerződés megkötésekor köteles megrendelő részére bemutatni és arról egy másolatot átadni. A nyertes ajánlattevő a 2. rész tekintetében köteles – a szerződés hatálybalépésének napját követő 10 napon belül, de legkésőbb a munkaterület átadásának napjáig – a fent előírt mértékű és terjedelmű felelősségbiztosításra vonatkozó szerződést megkötni vagy meglévő felelősségbiztosítását kiterjeszteni.
- A jelen felhívás a 321/2015. (X.30.) Korm. rend. 30. § (4) bekezdésében és a Közbeszerzési Hatóság által meghatározott minősítés szerint szigorúbb alkalmasságokat tartalmaz az alkalmassági feltételek vonatkozásában.
- További információ ld. mellékelt közbeszerzési dokumentáció.
10. FAKSZ: dr. Czink Henrietta, lajtronszám: 00696

## VI.4) E hirdetmény feladásának dátuma

### VI.4) E hirdetmény feladásának dátuma:

..... (A rendszer automatikusan tölti)

**Az európai uniós, a Kbt., annak végrehajtási rendeletei és más alkalmazandó jog előírásainak történő megfelelés biztosítása az ajánlatkérő felelőssége.**



# BAKONYCSERNYE NAGYKÖZSÉG POLGÁRMESTERE

8056 Bakonycsernye, Rákóczi út 83.

☎: 22/413-001, Fax: 22/592-031

e-mail: pm.bakonycsernye@morterseghu

---

## ELŐTERJESZTÉS

Tárgy: Ravasz Róbert 9021 Győr, Zechmeister u. 11. fsz/2. szám alatti lakos önkormányzati bérlet ügye

Jogszabályi háttér: Bakonycsernye Nagyközség Önkormányzatának 1/2008. (I.15.) számú rendelete az önkormányzati tulajdonú Fiatalok Garzonháza (Fecskeház) lakóegységeinek bérbeadásáról

Tisztelt Képviselő-testület!

Ravasz Róbert 9021 Győr, Zechmeister u. 11. fsz/2. szám alatti lakos kérelmet nyújtott be a Fiatalok Garzonháza (Fecskeház) egyik lakás bérleti jogának elnyeréséért. Egyedülállóként szeretne a Fecskeházba költözni. Bakonycsernyei Általános Iskolában pedagógusként pályázott, 2024/2025-ös tanév megkezdését követően tanítói feladatokat fog ellátni.

Jelenleg a Fiatalok Garzonházában (Fecskeház) 24 db lakásból üres 1 db lakás (fsz/1).

Fecskepárok: 10 db lakás

Albérlők: 13 db lakás

## HATÁROZAT TERVEZET

Bakonycsernye Nagyközség Önkormányzat Képviselő-testülete a tulajdonában álló Fiatalok Garzonházába (Fecskeház) Ravasz Róbert 9021 Győr, Zechmeister u. 11. fsz/2. szám alatti lakost albérlőnek jelöli ki a Fecskeházban az em/8. számú lakásban 2024. augusztus 01-jétől.

Felhatalmazza a polgármestert, hogy a határozat mellékletét képező lakásbérleti szerződést aláírja.

Felelős: Turi Balázs polgármester

Határidő: azonnal

Bakonycsernye, 2024.07.29.

Turi Balázs  
polgármester

**Bakonycsernye Nagyközség Önkormányzata**  
8056 Bakonycsernye, Rákóczi u. 3.

Iktatószám: 35/2024.

**Turi Balázs Polgármester részére**

Tárgy: Szakértői árajánlat

**Tisztelt Polgármester Úr!**

Köszönettel vettem megkeresését *Bakonycsernye Nagyközség belterületén 2024.06.26-án a késő délutáni és esti órákban hirtelen viharral érkező nagymennyiségű csapadék által a Táncsics utca 75 hrsz.-ú kivet közterületen keletkezett kárral kapcsolatos Szakértői jelentés elkészítése tárgyában.*

A helyszíni bejárás és személyes egyeztetést követően a **Szakértői jelentés** elkészítésére az alábbi árajánlatot teszem:

**450.000 Ft + 27% Áfa, azaz négyszáz-ötvenezer Ft + 27% Áfa.**

Árajánlatom 30 napig érvényes.

Kérem árajánlatom elbírálásáról értesíteni szíveskedjen.

Üdvözlettel:

Nagyvenyim, 2024. július 11.

**SZABOLCS Mérnökiroda Kft.**  
2421 Nagyvenyim, Deák F. u. 67.  
Adószám: 24308852-2-07



**Szabolcs László**

*okleveles infrastruktúra építőmérnök*  
közlekedési építmények szakértő SZÉM1  
közúti biztonsági auditor KA  
közúti építmények tervező KÉ-K  
közúti építmények műszaki ellenőr KÉ-ME  
MMK: 07-01228

# VÁLLALKOZÁSI SZERZŐDÉS

amely létrejött egyrészről

## **Bakonycsernye Nagyközség Önkormányzata**

Cím: 8056 Bakonycsernye, Rákóczi u. 3.

Adószám: 15727237-2-07

Képviseli: Turi Balázs polgármester

mint megrendelő - a továbbiakban: Megrendelő -, másrészről a

## **SZABOLCS Mérnökiroda Kft.**

Cím: 2421 Nagyvenyim, Deák F. 67.

Adószám: 24308852-2-07

Képviseli: Szabolcs László ügyvezető

Cégjegyzékszám: 07-09-023683

Bankszámla száma: UniCredit Bank 10918001-00000038-82770009

mint vállalkozó - a továbbiakban: Vállalkozó - között alulírott helyen és napon, a következő feltételekkel:

### **1. Szerződés tárgya**

A Megrendelő megrendeli, a Vállalkozó pedig elvállalja az alábbi Szakértési feladatot:

***Bakonycsernye Nagyközség belterületén 2024.06.26-án a késő délutáni és esti órákban hirtelen viharral érkező nagymennyiségű csapadék által a Táncsics utca 75 hrsz.-ú kivet közterületen keletkezett kárral kapcsolatos Szakértői jelentés elkészítését.***

A tervezői munka részletes díját az 5. pont tartalmazza.

### **2. Megbízói adatszolgáltatás**

A Megrendelő a munka elvégzéséhez szükséges adatokat és iratokat jelen szerződés aláírásával egyidejűleg hiánytalanul átadja.

Amennyiben a Vállalkozó részéről további adatszolgáltatás igénye merül föl, ami a munka elvégzéséhez szükséges és a jelen szerződés megkötésekor még nem ismert, úgy a Megrendelő a Vállalkozó ez irányú felhívásától számított 3 munkanapon belül köteles az adatokat szolgáltatni. Ha a kiegészítő adatszolgáltatás ennél hosszabb időt vesz igénybe, a felek ennél hosszabb határidőben is megállapodhatnak.

Az esetleges többlet adatszolgáltatási késedelemmel, illetve az ebből adódó módosítással kapcsolatos többletköltségek a Megrendelőt terhelik.

### **3. A teljesítés módja**

A Vállalkozó az elvállalt munkát a Megrendelő által megadott ismérvek alapján köteles elvégezni, oly módon, hogy az elvégzett munka megfeleljen a jogszabályi feltételeknek,

szakmai és hatósági előírásoknak, a Megrendelő utasításainak.

A Vállalkozó fenntartja magának a jogot, hogy a munkát jelen szerződés 4. pontjába foglalt határidők előtt végezze el és adja át.

A szerződő felek megállapodnak abban, hogy a Vállalkozó az elkészült munka átadását és a Teljesítés igazolását követően, az alábbi pontok szerint jogosult számlázni.

#### **4. A teljesítési határidő**

A Vállalkozó a Megrendelő által megadott határidőn belül köteles a munkát elvégezni.

Végleges Szakértői jelentés elkészítésének határideje: **2024. augusztus 10.**

Szakértői jelentés leszállítása: digitálisan, PDF formátumban. A megrendelő előteljesítést elfogad.

#### **5. Vállalkozói díj**

A szerződő felek, a Szakértő által adott, elfogadott árajánlat alapján (35/2024 iktatószámú, 2024.07.11. dátumú) a Vállalkozói díjat a felek a következő értékben határozzák meg:

***450 000 Ft+27% ÁFA, azaz négyszáz-ötvenezer Ft+27% ÁFA.***

#### **6. Fizetési feltételek**

A pénzügyi teljesítés átutalással történik. A Vállalkozó a Vállalkozói díjat, a Megrendelővel közösen megtartott átadás-átvétel után érvényesítheti Teljesítési igazolást követően.

A Megrendelő a számla átvételétől számított 8 napon belül köteles a számla összegét átutalni a Vállalkozó részére.

A Vállalkozó bankszámlaszáma: UniCredit Bank 10918001-00000038-82770009

Ha a Megrendelő fizetési késedelembe esik, a késedelem időtartamára a jegybanki alapkamatnak megfelelő napi kamat megfizetésére köteles.

#### **7. Késedelmes teljesítés**

A Megrendelő késedelmes szállítás esetén jogosult késedelmi kötbért érvényesíteni, melynek napi mértéke 3000 Ft. Az alkalmazott kötbérteher maximális értéke a nettó vállalási ár 10 %-a lehet.

Amennyiben Szakértő határidős késedelme a szerződés 4. pontjában rögzített tervszállítási határidőhöz képest a 15 naptári napot jelentősen meghaladja, úgy Megrendelőt – választása szerint – elállási jog illeti meg.

A Megrendelő tulajdonszerzéséből eredő határidő módosulás nem számít késedelmes teljesítésnek.

#### **8. Kapcsolattartás**

A Vállalkozó részéről: Szabolcs László ügyvezető 30/441-8078

A Megbízóval részéről: Turi Balázs polgármester 20/264-0605



A jelen szerződésben nem szabályozott kérdésekben a Ptk. rendelkezései irányadóak.

A szerződő felek a jelen szerződést, mint akaratukkal mindenben megegyezőt, jóváhagyólag és saját kezűleg írták alá.

Bakonycsérnye, 2024. július 25.

.....  
Megrendelő

.....  
Vállalkozó

**BAKONYCSERNYE NAGYKÖZSÉG POLGÁRMESTERE**  
**8056 Bakonycsernye, Rákóczi út 83.**

☎: 22/413-001, Fax: 22/592-031  
e-mail: pm.bakonycsernye@morterseg.hu

---

**ELŐTERJESZTÉS**

**„Fő tér kialakítása és Egészségház építése” tárgyú közbeszerzési eljárás megindításáról**

Képviselő-testületi ülés időpontja: 2024.07.17.  
Előterjesztést tárgyalja: Képviselő-testület  
Döntéshozatal módja/formája: Nyílt ülés/ határozat  
Előterjesztést készítette: Berze Melinda  
Ellenőrizte: Fidrich Tamásné

Tisztelt Képviselő-testület!

A **TOP\_PLUSZ-1.2.1-21-FE1-2022-00024** és **TOP\_PLUSZ-3.3.2-21-FE1-2022-00002** azonosítószámú, „A Fő tér kialakítása Bakonycsernyén” és az „Egészségház építése Bakonycsernyén” című projektek kiviteli munkáinak elvégzésére szeretnénk a közbeszerzési eljárást megindítani.

A fent nevezett pályázatok tekintetében a folyamatba épített ellenőrzés lezárult, a tanúsítvány a napokban megérkezett önkormányzatunkhoz.

A „Fő tér kialakítása és Egészségház építése” tárgyú, EKR000701442024 azonosító számon, a Kbt. 112. § (1) bekezdés b) pont szerinti nemzeti eljárásrendben bonyolított, hirdetménnyel induló, nyílt közbeszerzési eljárásrendben, a határozat mellékletét képező közbeszerzési dokumentációban foglalt tartalommal javasolnánk megindítani.

Kérem a Tisztelt Képviselő-testületet a napirendi pont megtárgyalására.

**HATÁROZAT TERVEZET**

**„Fő tér kialakítása és Egészségház építése” tárgyú közbeszerzési eljárás megindításáról**

Bakonycsernye Nagyközség Önkormányzata, mint ajánlatkérő a **TOP\_PLUSZ-1.2.1-21-FE1-2022-00024** és **TOP\_PLUSZ-3.3.2-21-FE1-2022-00002** azonosítószámú, „A Fő tér kialakítása Bakonycsernyén” és az „Egészségház építése Bakonycsernyén” című projektek kiviteli munkáinak elvégzésére közbeszerzési eljárást indít **„Fő tér kialakítása és Egészségház építése”** tárgyú, **EKR000701442024** azonosító számon, a Kbt. 112. § (1) bekezdés b) pont szerinti nemzeti eljárásrendben bonyolított, hirdetménnyel induló, nyílt közbeszerzési eljárásrendben, a határozat mellékletét képező közbeszerzési dokumentációban foglalt tartalommal.

Felelős: polgármester

Határidő: azonnal

## FELTÉTELES KÖZBESZERZÉSI ELJÁRÁS

### KÖZBESZERZÉSI DOKUMENTUMOK

„Fő tér kialakítása és Egészségház építése”

tárgyú,

**EKR000701442024** azonosítószámú,

a Kbt. 112. § (1) bekezdés b) pont szerinti nemzeti eljárásrendben bonyolított, hirdetménnyel induló,  
nyílt közbeszerzési eljárásban

Az ajánlati felhívás és dokumentáció feladásának napja: **az EKR-ben rögzített ajánlati felhívás  
V.3.) pontja szerint**

**Az ajánlati felhívást és a közbeszerzési dokumentumokat ellenjegyzem:**

dr. Czink Henrietta  
Felelős akkreditált közbeszerzési szaktanácsadó  
Lajstromszám: 00696

## Tisztelt Ajánlattevő!

**Bakonycsernye Nagyközség Önkormányzata a TOP\_PLUSZ-1.2.1-21 ÉS A TOP\_PLUSZ-3.3.2-21** kódszámú pályázati felhívásokon nyertes, **TOP\_PLUSZ-1.2.1-21-FE1-2022-00024** és **TOP\_PLUSZ-3.3.2-21-FE1-2022-00002** azonosítószámú, „**A Fő tér kialakítása Bakonycsernyén**” és az „**Egészségház építése Bakonycsernyén**” című projektek keretében a felhívásban megjelölt munkálatokat kívánja elvégeztetni.

Az ajánlat kidolgozásának alapját a felhívás és a dokumentáció együttesen képezik, amelyek kiegészülnek a közbeszerzésekről szóló 2015. évi CXLI. törvény (a továbbiakban: Kbt.) 114. §-ban foglaltak alapján adott tájékoztatással.

Az ajánlat elkészítéséhez Ajánlatkérő dokumentációt állított össze, amely utal azon igazolásokra illetőleg nyilatkozatokra, amelyeket az ajánlatnak tartalmaznia kell. A dokumentációban található – mellékletként megjelölt – formanyilatkozatokat – az EKR-en keresztül elérhető űrlapok kivételével - cégszerűen aláírva kell az ajánlathoz csatolni.

A dokumentáció nem mindenben ismétli meg a felhívásban foglaltakat, azt kiegészíti, így a dokumentáció a felhívással együtt kezelendő.

A dokumentáció közreadásával az a célunk, hogy segítséget nyújtsunk ajánlatának a Kbt. előírásainak és elvárásainak megfelelő, minden egyes követelményt teljesítő összeállításához. A dokumentáció elkészítésének általunk nem titkolt célja többek között az is: szeretnénk elérni, hogy a felhívásra minél több érvényes ajánlatot kapjunk.

Előzőekre tekintettel a dokumentáció kizárólag az ajánlat összeállításához elengedhetetlenül szükséges információkat, nyilatkozatokat, igazolásokat és egyéb dokumentumokat (továbbiakban: dokumentumok) tartalmazza, a jegyzékben meghatározott sorrendben. A kért, s a jegyzékben megadott sorrendet kérjük, hogy ajánlatának összeállításakor is szíveskedjék betartani oly módon, hogy először a saját (ajánlattevő), majd esetleges alvállalkozói, azt követően pedig a kapacitás szervezetre vonatkozó dokumentumait (nyilatkozat, igazolás, stb.) helyezi el.

Kéréseink teljesítése mindkettőnk számára hasznos, hiszen:

- Önnek, mint ajánlattevőnek megkönnyíti összeállított ajánlatának benyújtás előtti ellenőrzését abból a szempontból, hogy az valóban tartalmazza-e a Kbt.-ben, a felhívásban és a dokumentációban előírt dokumentumokat;
- Nekünk, mint ajánlatkérőnek pedig nagymértékben segítséget nyújt ez által ajánlata alaki, formai- és tartalmi szempontok szerinti felülvizsgálatánál, tehát végső fokon a felhívásban, illetőleg a dokumentációban meghatározott feltételeknek való megfelelésének meghatározásához.

Kérjük, hogy ajánlata összeállítását megelőzően figyelmesen tanulmányozza át a dokumentációban leírtakat.

Bízunk abban, hogy a Kbt., a felhívás és a dokumentáció együttesen elegendő útmutatást nyújt érvényes ajánlatának összeállításához és benyújtásához.

**Tisztelettel:**

**Turi Balázs**  
polgármester

## KÖZBESZERZÉSI DOKUMENTUMOK

### TARTALOMJEGYZÉKE

- I. AZ EKR-BEN TALÁLHATÓ AJÁNLATI FELHÍVÁS KIEGÉSZÍTÉSE
- II. SEGÉDLET AZ AJÁNLAT ÖSSZEÁLLÍTÁSÁHOZ
- III. BENYÚJTANDÓ NYILATKOZATOK, IRATOK, IGAZOLÁSOK JEGYZÉKE
- IV. NYILATKOZATMINTÁK
- V. SZERZŐDÉSTERVEZET
- VI. SPECIFIKÁCIÓ (KÖZBESZERZÉSI MŰSZAKI LEÍRÁS)

I.  
AZ EKR-BEN TALÁLHATÓ AJÁNLATI FELHÍVÁS KIEGÉSZÍTÉSE

---

**AZ EKR-BEN TALÁLHATÓ AJÁNLATI FELHÍVÁS KIEGÉSZÍTÉSE**  
a Kbt. 112. § (1) bekezdés b) pont szerint

**„Fő tér kialakítása és Egészségház építése”**

**Bakonycserye Nagyközség Önkormányzata**, mint ajánlatkérő a *közbeszerzésekről szóló 2015. évi CXLI. törvény* (a továbbiakban: Kbt.) Harmadik része szerint - a Kbt. 112. § (1) bekezdés b) pontjára tekintettel hirdetményrel induló, nyílt közbeszerzési eljárást indít az alábbi feltételek szerint.

**1.) Az ajánlatkérő**

Hivatalos név: <b>Bakonycserye Nagyközség Önkormányzata</b>	Nemzeti azonosító: <b>AK00556, EKRSZ_35134167</b>	
Postai cím: <b>8056 Bakonycserye, Rákóczi út 83.</b>		
Város: <b>Bakonycserye</b>	Postai irányítószám: <b>8056</b>	Ország: <b>HU</b>
Kapcsolattartási pont(ok): Címzett: <b>Berze Melinda</b>	Telefon: <b>+36 22413001</b>	
E-mail: <b>berze.melinda@bakonycserye.hu</b>	Fax: <b>+36 22592031</b>	

Képviselőjében eljár:

Hivatalos név: <b>ALBENSIS Fejér Vármegyei Területfejlesztési Nonprofit Kft.</b>		
Postai cím: <b>Deák Ferenc utca 7-9. fszt.</b>		
Város: <b>Székesfehérvár</b>	Postai irányítószám: <b>8000</b>	Ország: <b>HU</b>
Kapcsolattartási pont(ok): Címzett: <b>dr. Czink Henrietta</b> <b>Felelős akkreditált közbeszerzési szaktanácsadó</b> <b>(lajstromszám: 00696)</b>	Telefon: <b>+36 20 2173711</b>	
E-mail: <b>czink.albensis@fejer.hu</b>	Fax: -	

**2.) A közbeszerzési eljárás fajtája, az eljárás jogcíme**

Jelen közbeszerzési eljárás a Kbt. 112. § (1) bekezdés b) pont szerinti, hirdetményrel induló, nyílt eljárás szabályai alapján kerül lefolytatásra tekintettel arra, hogy az eljárás európai uniós forrásból finanszírozott és az építési beruházás becsült értéke nem éri el az uniós értékhatárt.

**3.) A dokumentáció rendelkezésre bocsátásának módja, határideje, beszerzési helye és pénzügyi feltételei**

Ajánlatkérő dokumentációt készít.

Ajánlatkérő a közbeszerzési dokumentumokat a gazdasági szereplők részére elektronikus úton korlátlanul és teljeskörűen, térítésmentesen hozzáférhetővé teszi a [www.ekr.gov.hu](http://www.ekr.gov.hu) honlapon.

Jelen eljárás EKR azonosítószáma: **EKR000701442024**

#### 4.) A közbeszerzés tárgya és mennyisége

- *A közbeszerzés tárgya:* Részletesen lsd. az EKR-ben található ajánlati felhívás II.1.4. pontjában.
- *A közbeszerzés mennyisége:* Részletesen lsd. az EKR-ben található ajánlati felhívás II.2.4. pontjában

A Polgármesteri Hivatal előtti Fő tér kialakítása és a hozzá kapcsolódó közlekedési létesítmények, valamint az Egészségház épületének teljes körű kivitelezési munkái és a hozzá kapcsolódó parkoló és járdák építési munkálatainak elvégzése, opcionális munkaként szervízút megépítésének elvégzése, ami az alábbi fő tevékenységeket, mennyiségeket foglalja magában:

##### 1. rész: Fő tér kialakítása

- 1179 m<sup>2</sup> alapterületű térkő burkolat (parkoló, járda, tér) kialakítása
- 577 m<sup>2</sup> alapterületű zöldfelület kialakítása
- 178,77 m<sup>2</sup> alapterületű fedett-nyitott épület (árkád) építése

##### 2. rész: Egészségház építése

- 513 m<sup>2</sup> alapterületű térkő burkolat (parkoló) kialakítása
- 311,45 m<sup>2</sup> alapterületű épület építése
- Opció: 172 m hosszon, 3,0 m szélességű zúzottkő burkolatú szervízút megépítése

Az Ajánlatkérő a vastagon szedett, dőlt és aláhúzott tételeket tekinti az M.1 szerinti alkalmassági követelmények szempontjából mérőszámoknak.

Közös Közbeszerzési Szójegyzék (CPV): Részletesen lsd. az EKR-ben található ajánlati felhívás II.2.2. pontjában

#### 5.) A szerződés meghatározása, amelynek megkötése érdekében a közbeszerzési eljárást lefolytatják

Kivitelezési szerződés „Fő tér kialakítása és Egészségház építése”

##### 1. rész: Fő tér kialakítása

##### 2. rész: Egészségház építése

#### 6.) A szerződés időtartama, a teljesítés határideje

Kezds: Előre tervezetten a szerződés hatálybalépését követő 15 munkanapon belül.

**Befejezés mindkét rész tekintetében: A munkaterület átadásának napjától számított 18 (tizennyolc) hónap.**

Ajánlatkérő előteljesítést elfogad.

#### 7.) A teljesítés helye

Részletesen lsd. az EKR-ben található ajánlati felhívás II.2.3. pontjában



## 8.) Az ellenszolgáltatás teljesítésének feltételei, hivatkozás a vonatkozó jogszabályokra

Az EKR-ben található ajánlati felhívás III.1.7. pontjában rögzített előírások kiegészítése:

Az ajánlatkérő az ellenszolgáltatást a **TOP\_PLUSZ-1.2.1-21** és a **TOP\_PLUSZ-3.3.2-21** kódszámú pályázati felhívásokon nyertes, **TOP\_PLUSZ-1.2.1-21-FE1-2022-00024**, valamint **TOP\_PLUSZ-3.3.2-21-FE1-2022-00002** azonosítószámú, „**A Fő tér kialakítása Bakonycsernyén**” és az „**Egészségház építése Bakonycsernyén**” című projektek keretében elnyert európai uniós támogatásból, valamint az opciós munka tekintetében adott esetben önerőből biztosítja, az alábbiak szerint:

Az európai uniós támogatásból való finanszírozás utófinanszírozás keretében történik, 100,000000 %-os mértékű támogatási intenzitás mellett.

Az 1. rész tekintetében:

Vállalkozó az előlegbekérőt úgy köteles kiállítani – amennyiben az előlegre igényt tart –, hogy azt a Megrendelő legkésőbb az építési munkaterület átadását követő 15. napig meg tudja fizetni. Amennyiben a Vállalkozó előlegbekérőt nem állít ki, Megrendelő úgy tekinti, hogy Vállalkozó nem igényel előleget.

A 2. rész tekintetében:

Vállalkozó az előlegbekérőt úgy köteles kiállítani – amennyiben az előlegre igényt tart –, hogy azt a Megrendelő legkésőbb az építési munkaterület átadását követő 15. napig meg tudja fizetni. Amennyiben a Vállalkozó előlegbekérőt nem állít ki, Megrendelő úgy tekinti, hogy Vállalkozó nem igényel előleget.

Vállalkozó az előlegbekérőt úgy köteles kiállítani – amennyiben az előlegre igényt tart –, hogy azt a Megrendelő legkésőbb az opcionális munka lehívását követő 15. napig meg tudja fizetni. Amennyiben a Vállalkozó előlegbekérőt nem állít ki, Megrendelő úgy tekinti, hogy Vállalkozó nem igényel előleget.

Mindkét rész tekintetében irányadó előírások:

Ajánlatkérő a számlában foglalt szerződésszerű teljesítésről a Kbt. 135. § (1) bekezdése szerint nyilatkozik (teljesítésigazolás).

Megrendelő a nyertes ajánlattevő részére a teljesítés ellenértékét – a Kbt. 135. § (1), (3) és (5)-(6) bekezdése, és a Ptk. 6:130. § (1) és (2) bekezdése alapján – a szerződésszerű teljesítést követő 30 napon belül a vonatkozó számla és annak mellékletei alapján köteles megfizetni figyelemmel az építési beruházások, valamint az építési beruházásokhoz kapcsolódó tervezői és mérnöki szolgáltatások közbeszerzésének részletes szabályairól szóló 322/2015. (X.30.) Kormányrendelet 30. §, 32. §, alvállalkozó igénybevétele esetén a 32/A. § rendelkezéseire is.

A számla kiegyenlítése a vállalkozási szerződésben annak kézhezvételétől számított 30 napon belül - átutalás útján történik. Az elszámolás és kifizetés pénzneme: HUF.

A nyertes ajánlattevő a Megrendelő által igazolt teljesítést követően jogosult számla kiállítására. A számla kifizetésének további feltétele a nyertes ajánlattevő részéről a mindenkor hatályos pénzügyi és egyéb jogszabályok szerinti megfelelő igazolások, nyilatkozatok benyújtásának teljesítése.

Ajánlatkérő az elektronikus számlák tekintetében a Kbt. 27/A. §-a alapján jár el.

Nyertes ajánlattevő az aláírt teljesítésigazolások alapján számláinak kiállításáról az *általános forgalmi adóról* szóló 2007. évi CXXVII. törvény 163. §-ában foglaltak szerint gondoskodik, amelyet ajánlatkérő a Ptk. 6:130. § (1) bekezdésében foglaltak figyelembe vételével, 30 napos fizetési határidővel, nyertes ajánlattevő pénzforgalmi számlájára történő átutalással egyenlít ki figyelemmel az építési beruházások, valamint az építési beruházásokhoz kapcsolódó tervezői és mérnöki szolgáltatások közbeszerzésének részletes szabályairól szóló 322/2015. (X.30.) Kormányrendelet 32/A. § rendelkezéseire alvállalkozó igénybevétele esetén.

**A tervezett beruházás engedélyköteles beruházás – figyelemmel a hatályos ÁFA tv. rendelkezéseire – a fordított áfa fizetés hatálya alá tartozik, így Vállalkozó a számláit ennek megfelelően köteles kiállítani.**

Megrendelő a kifizetés során

- a 2015. évi CXLIII. tv. (Kbt.);
- a 2013. évi V. törvény (Ptk.) 6:130. § (1) és (2) bekezdése;
- a 322/2015. (X.30.) Korm. r.;
- a 256/2021. (V. 18.) Korm. rendelet vonatkozó rendelkezései;
- az építőipari kivitelezési tevékenységről szóló 191/2009 (IX.15.) Korm. rendelet
- az államháztartásról szóló 2011. évi CXCV. törvény rendelkezései szerint jár el.

Nyertes ajánlattevő a számlát – a Megrendelővel előzetesen egyeztetve – állítja ki Megrendelő nevére és címére.

A nyertes ajánlattevő nem fizethet, illetve számolhat el a szerződés teljesítésével összefüggésben olyan költségeket, amelyek a Kbt. 62. § (1) bekezdés k) pont ka)–kb) alpontja szerinti feltételeknek nem megfelelő társaság tekintetében merülnek fel, és amelyek a nyertes ajánlattevő adóköteles jövedelmének csökkentésére alkalmasak.

A Megrendelő a szerződés teljesítésének teljes időtartama alatt tulajdonosi szerkezetét az ajánlatkérő számára megismerhetővé teszi és a Kbt. 143. § (3) bekezdése szerinti ügyletekről az ajánlatkérőt haladéktalanul értesíti.

A fent megjelölt projekt keretében a számlák kifizetése utófinanszírozással történik, a 2021-2027 programozási időszakban a 2021-2027 programozási időszakban az egyes európai uniós alapokból származó támogatások felhasználásának rendjéről szóló 256/2021. (V. 18.) Korm. rendelet és a pályázati felhívás szabályai szerint.

**9.) Annak meghatározása, hogy az ajánlattevő tehet-e többváltozatú (alternatív) ajánlatot, valamint a részajánlattétel lehetősége vagy annak kizárása:**

**Alternatív ajánlat nem tehető.**

**Részajánlat tehető az alábbiak szerint:**

- 1. rész: Fő tér kialakítása**
- 2. rész: Egészségház építése**

**Opció:**

Az Ajánlatkérő az opciós tételek tekintetében rendelési jogát a kivitelezési szerződés hatálybalépését követő 90 napon belül jogosult gyakorolni. Vállalkozónak a lehívott opcionális mennyiségek

szerződészerű megvalósítását az alapmenyiség teljesítésével egy időben, az EKR-ben található ajánlati felhívás II.2.7. pontjában rögzített határidőben kell teljesítenie.

## 10.) Az ajánlatok értékelési szempontja

Az EKR-ben található ajánlati felhívás II.2.5. pontjában rögzített értékelési szempontok részletes szabályai:

### 1. rész: Fő tér kialakítása tekintetében

A Kbt. 76. § (2) bekezdés c) pont szerinti legjobb ár-érték arány az alábbiak szerint:

- 1. sz. bírálati szempont: **Teljes nettó ajánlati ár (nettó Ft)** Súlyszám: 70
- 2. sz. bírálati szempont: **Többlet jótállási idő** (az Ajánlatkérő által előírt 36 hónap jótállási időtartamon túli további jótállás, a vállalt többlet jótállási idő hónapokban kifejezve, az ajánlati elem minimum értéke 0 hónap, legkedvezőbb szintje 24 hónap) Súlyszám: 10  
(**Megjegyzés:** A 181/2003. (XI. 5.) Korm. rendelet mellékleteiben meghatározott épületszerkezetek, helyiségek és részeinek, valamint termékek kivételével!)
- 3. sz. bírálati szempont: **Az M.2.1 alkalmassági követelmény szerinti szakember alkalmassági követelményen felüli többlet szakmai tapasztalata** (hónap, min. 0 hónap, max. 36 hónap) Súlyszám: 10
- 4. sz. bírálati szempont: **Az M.2.2 alkalmassági követelmény szerinti szakember alkalmassági követelményen felüli többlet szakmai tapasztalata** (hónap, min. 0 hónap, max. 36 hónap) Súlyszám: 10

(Ajánlattevőnek csatolnia kell a szakember szakmai önéletrajzát, melyben feltüntetni korábbi, az értékelés szempontjából releváns gyakorlatát, valamint csatolja végzettségét alátámasztó bizonyítványai másolatát. Amennyiben a bemutatott szakember szerepel a szakmavégzési jogosultságot igazoló, a Kbt. 69. § (11) bekezdés szerinti kamarai nyilvántartásban, a szakember végzettségét igazoló dokumentum másolatának csatolása nem szükséges.)

### Az ajánlatok elbírálása:

A részszerzőpontok szerinti tartalmi elemek értékelése során adható pontszám alsó határa 0, felső határa 10.

Szempont	Súlyszám
1. <b>Teljes nettó ajánlati ár (nettó Ft)</b>	<b>70</b>
2. <b>Többlet jótállási idő</b> (az Ajánlatkérő által előírt 36 hónap jótállási időtartamon túli további jótállás, a vállalt többlet jótállási idő hónapokban kifejezve, az ajánlati elem minimum értéke 0 hónap, legkedvezőbb szintje 24 hónap)	<b>10</b>
3. <b>Az M.2.1 alkalmassági követelmény szerinti szakember alkalmassági követelményen felüli többlet szakmai tapasztalata</b> (hónap, min. 0 hónap, max. 36 hónap)	<b>10</b>
4. <b>Az M.2.2 alkalmassági követelmény szerinti szakember alkalmassági követelményen felüli többlet szakmai tapasztalata</b> (hónap, min. 0 hónap, max. 36 hónap)	<b>10</b>

(Ajánlattevőnek csatolnia kell a szakember szakmai önéletrajzát, melyben feltüntetni korábbi, az értékelés szempontjából releváns gyakorlatát, valamint csatolja végzettségét alátámasztó bizonyítványai másolatát. Amennyiben a bemutatott szakember szerepel a szakmavégzési jogosultságot igazoló, a Kbt. 69. § (11) bekezdés szerinti kamarai nyilvántartásban, a szakember végzettségét igazoló dokumentum másolatának csatolása nem szükséges.)

## 2. rész: Egészségház építése tekintetében

A Kbt. 76. § (2) bekezdés c) pont szerinti legjobb ár-érték arány az alábbiak szerint:

- 1. sz. bírálati szempont: **Teljes nettó ajánlati ár (nettó Ft) az alap kivitelezési munkákra** Súlyszám: 65
- 2. sz. bírálati szempont: **Teljes nettó ajánlati ár (nettó Ft) az opcionális kivitelezési munkára** Súlyszám: 5
- 3. sz. bírálati szempont: **Többlet jótállási idő** (az Ajánlatkérő által előírt 36 hónap jótállási időtartamon túli további jótállás, a vállalt többlet jótállási idő hónapokban kifejezve, az ajánlati elem minimum értéke 0 hónap, legkedvezőbb szintje 24 hónap) Súlyszám: 10  
(Megjegyzés: A 181/2003. (XI. 5.) Korm. rendelet mellékleteiben meghatározott épületszerkezetek, helyiségek és részeinek, valamint termékek kivételével!)
- 4. sz. bírálati szempont: **Az M.2.1 alkalmassági követelmény szerinti szakember alkalmassági követelményen felüli többlet szakmai tapasztalata** (hónap, min. 0 hónap, max. 36 hónap) Súlyszám: 10
- 5. sz. bírálati szempont: **Az M.2.2 alkalmassági követelmény szerinti szakember alkalmassági követelményen felüli többlet szakmai tapasztalata** (hónap, min. 0 hónap, max. 36 hónap) Súlyszám: 10

(Ajánlattevőnek csatolnia kell a szakember szakmai önéletrajzát, melyben feltüntetni korábbi, az értékelés szempontjából releváns gyakorlatát, valamint csatolja végzettségét alátámasztó bizonyítványai másolatát.)

### Az ajánlatok elbírálása:

A részszerpontok szerinti tartalmi elemek értékelése során adható pontszám alsó határa 0, felső határa 10.

Szerpont	Súlyszám
1. <b>Teljes nettó ajánlati ár (nettó Ft) az alap kivitelezési munkákra</b>	<b>65</b>
2. <b>Teljes nettó ajánlati ár (nettó Ft) az opcionális kivitelezési munkára</b>	<b>5</b>
3. <b>Többlet jótállási idő</b> (az Ajánlatkérő által előírt 36 hónap jótállási időtartamon túli további jótállás, a vállalt többlet jótállási idő hónapokban kifejezve, az ajánlati elem minimum értéke 0 hónap, legkedvezőbb szintje 24 hónap)	<b>10</b>
(Megjegyzés: A 181/2003. (XI. 5.) Korm. rendelet mellékleteiben meghatározott épületszerkezetek, helyiségek és részeinek, valamint termékek kivételével!)	
4. <b>Az M.2.1 alkalmassági követelmény szerinti szakember alkalmassági követelményen felüli többlet szakmai tapasztalata</b> (hónap, min. 0 hónap, max. 36 hónap)	<b>10</b>
5. <b>Az M.2.2 alkalmassági követelmény szerinti szakember alkalmassági követelményen felüli többlet szakmai tapasztalata</b> (hónap, min. 0 hónap, max. 36 hónap)	<b>10</b>

(Ajánlattevőnek csatolnia kell a szakember szakmai önéletrajzát, melyben feltüntetni korábbi, az értékelés szempontjából releváns gyakorlatát, valamint csatolja végzettségét alátámasztó bizonyítványai másolatát.)

**A módszer (módszerek) ismertetése, amellyel az ajánlatkérő megadja a ponthatárok közötti pontszámot:**

**Az 1. rész: Fő tér kialakítása tekintetében irányadó előírások:**

Az 1. részszerpont esetében:

Az ajánlatok összehasonlításának alapját a közbeszerzés tárgya szerinti építési beruházás teljes körű kivitelezésére megajánlott, HUF-ban kifejezett egyösszegű átalányárnak minősülő nettó vállalkozói díj képezi, melyet az árazatlan költségvetési kiírások és tervdokumentációk műszaki tartalmának megfelelő beárazásával kell megadni.

Az ajánlattevőnek ajánlatában az ajánlati ár alátámasztására részletes árajánlatot (szakmai ajánlatot) kell tennie külön az alapmennyiség és külön az opciós mennyiség kivitelezési munkáira kiadott árazatlan költségvetés kitöltésével, teljeskörű – tervdokumentáció műszaki tartalmának megfelelő – tételes beárazásával, melynek mintáját ajánlatkérő a közbeszerzési dokumentum részeként bocsátott rendelkezésre. Az árazatlan költségvetések valamennyi tételét be kell árazni.

Ajánlattevőnek az összesített vállalkozói díjat a felolvasólapon fel kell tüntetnie.

Az egyösszegű ajánlati ár kialakítása során a kiadott dokumentáció műszaki tartalmának ismerete mellett az alábbiakat is figyelembe kell venni:

A szerződés egyösszegű (átalányáros) típusú. A szerződéses ellenszolgáltatás összegének (azaz a nyertes ajánlattevő ajánlati árának) kellő fedezetet kell biztosítani az ajánlati felhívásban és a jelen dokumentációban meghatározott építési munkák szerződésszerű teljesítésével kapcsolatban felmerülő valamennyi költség tekintetében, az esetleges többletmunkák kockázatát – jogszabály vagy a szerződés eltérő rendelkezése hiányában - nyertes ajánlattevő köteles viselni. A nyertes ajánlattevő által megajánlott ajánlati ár a szerződés szerinti teljes munkára vonatkozik. Az ajánlatban szereplő áraknak fix áraknak kell lenniük, vagyis az Ajánlattevők semmilyen formában és semmilyen hivatkozással sem tehetnek változó árat tartalmazó ajánlatot. A nettó árakat úgy kell megadni, hogy azok tartalmazzanak minden járulékos költséget, függetlenül azok formájától és forrásától (pl. VÁM, különböző díjak és illetékek stb.). Az ajánlati árak tartalmaznia kell a beruházás időtartama alatti árváltozásból eredő vállalkozói kockázatot és vállalkozói hasznot is.

Az ajánlattevők csak magyar forintban (HUF) tehetnek ajánlatot és a szerződéskötés valutaneme is csak ez lehet. Az ajánlati árak tartalmaznia kell mindazokat a költségeket, amelyek az ajánlat tárgyának eredményfelelős megvalósításához, az ajánlati feltételekben rögzített feltételek betartásához szükségesek.

A Közbeszerzési Hatóságnak a nyertes ajánlattevő kiválasztására szolgáló értékelési szempontrendszer alkalmazásáról szóló Útmutatója (KÉ 2020. évi 60. szám; 2020. március 25.) 1. számú melléklet A.1.a) pontjában foglaltak szerinti fordított arányosítás, azaz az ajánlatkérő számára legelőnyösebb (legalacsonyabb) ajánlati elem kapja a maximális pontot, a többi matematikai aránypárral megállapított pontértéket kap.

$P = [(A_{\text{legjobb}} / A_{\text{vizsgált}}) \times (P_{\text{max}} - P_{\text{min}})] + P_{\text{min}}$ , ahol:

P: a vizsgált ajánlati elem adott szempontra vonatkozó pontszáma

P<sub>max</sub>: a pontskála felső határa

P<sub>min</sub>: a pontskála alsó határa

A<sub>legjobb</sub>: a legelőnyösebb ajánlat tartalmi eleme

A<sub>legrosszabb</sub>: a legelőnytelenebb ajánlat tartalmi eleme

A<sub>vizsgált</sub>: a vizsgált ajánlat tartalmi eleme

A legelőnyösebb ajánlat tartalmi elemének az 1. részszerpont tekintetében a legalacsonyabb ajánlati ár minősül.

A 2. részszerpont esetében:

Ajánlatkérő számára a szerződés teljesítésével összefüggésben különösen fontos a minőségi munkavégzés, a beépítésre kerülő anyagok, berendezések minél kedvezőbb élettartama, illetve az elvégzett munkáért, az esetleges – az üzemelés közben kiderülő – hibákért, hiányosságokért való felelősségvállalás, ezért teszi a Kbt. 76. § (3) bekezdés alapján - az értékelés részévé az ajánlattevő által vállalt teljeskörű jótállás előírt minimum 36 hónapon felül vállalt időtartamát. Ennek megfelelően ajánlattevőnek ajánlatában meg kell adnia a vállalt teljeskörű többletjótállás időtartamát hónapokban. A teljeskörű jótállás időtartama minimum 36 hónap, a szerződés teljesítésétől (sikeres műszaki átadás-átvétel) számítva.

A 2. értékelési részszerpont vonatkozásában a megajánlást egész hónapokban szükséges megadni, tört hónap nem ajánlható.

A 2. részszerpont esetében Ajánlattevőnek az általa vállalt többlet jótállási időre kell ajánlatot tennie.

**Az ajánlatkérő által előírt minimális jótállási idő 36 hónap, a 181/2003. (XI. 5.) Korm. rendelet mellékleteiben meghatározott épületszerkezetek, helyiségek és részeinek, valamint termékek kivételével, melyek tekintetében a jogszabályban rögzített jótállási időtartam az irányadó.**

**A szavatosság tekintetében rögzítendő, hogy a 12/1988. (XII. 27.) ÉVM-IpM-KM-MÉM-KVM együttes rendeletben meghatározott egyes nyomvonal jellegű épületszerkezetek tekintetében az ott rögzített kötelező alkalmassági idő az irányadó.**

Ajánlattevőnek hónapokban kifejezve kell megadnia **a vállalt jótállásra vonatkozó további időtartamot** („36 hónap + <...> hónap”). Amennyiben az ajánlattevő nem vállal többlet jótállást, úgy az ajánlattevő 0 pontot kap.

Amennyiben ajánlattevő nem adja meg többlet jótállási idő tartamát, úgy erre az értékelési részszerpontra a minimális pontszámot, azaz 0 pontot fog kapni.

Ajánlattevő 0 hónap többlet jótállási időt is megajánlhat. 0 hónapos többlet jótállási idő megajánlása esetén Ajánlattevő a minimális 0 pontot kapja.

Ajánlatkérő a pontszámok meghatározását úgy végzi el, hogy a legkedvezőbb szintnek megfelelő értéket veszi figyelembe a pontszámok meghatározásánál (a képletbe abban az esetben is a legkedvezőbbként meghatározott értéket helyettesíti be, ha a legkedvezőbb ajánlat tartalmi eleme ezen értéknél kedvezőbb).

Amennyiben az ajánlattevő a kötelező 36 hónapon felül további 24 vagy annál több hónapot vállal, az ajánlattevő egységesen 10 pontot kap, azaz a 24 hónapnál több többlet jótállás vállalása esetén ajánlatkérő 24 hónapot vesz a pontszámításnál figyelembe. A 24 hónapnál hosszabb többlet jótállási idő vállalását ajánlatkérő elfogadhatja, de az értékelés során 24 hónapos megajánlasként veszi figyelembe.

A Közbeszerzési Hatóságnak a nyertes ajánlattevő kiválasztására szolgáló értékelési szempontrendszer alkalmazásáról szóló Útmutatója (KÉ 2020. évi 60. szám; 2020. március 25.) 1. számú melléklet A.1.ab) pontjában foglaltak szerinti *egyenés arányosítás*, azaz az ajánlatkérő számára legelőnyösebb (legmagasabb) ajánlati elem kapja a maximális pontot, a többi matematikai aránypárral megállapított pontértéket kap.

$P = [(A_{\text{vizsgált}} / A_{\text{legjobb}}) \times (P_{\text{max}} - P_{\text{min}})] + P_{\text{min}}$ , ahol:

P: a vizsgált ajánlati elem adott szempontra vonatkozó pontszáma

$P_{\text{max}}$ : a pontskála felső határa

$P_{\text{min}}$ : a pontskála alsó határa

A<sub>legjobb</sub>: a legelőnyösebb ajánlat tartalmi eleme

A<sub>legrosszabb</sub>: a legelőnytelenebb ajánlat tartalmi eleme

A<sub>vizsgált</sub>: a vizsgált ajánlat tartalmi eleme

A legelőnyösebb ajánlat tartalmi értéknek a leghosszabb többlet jótállás időtartama minősül.

A 3. és 4. részszerzőpont esetében:

Ajánlatkérőnek a Kbt. 76. § (3) bekezdés b) pontja által biztosított lehetőség szerint különösen fontos érdeke fűződik ahhoz, hogy a kivitelezés megvalósítása során a legnagyobb szakmai tapasztalattal/gyakorlattal rendelkező szakemberek kerüljenek bevonásra, mellyel a kivitelezés szakmai minősége és a kivitelezési feladatok ellátásának szakmai színvonala emelhető.

Ajánlatkérő értéként tekint a minél nagyobb szakmai tapasztalattal rendelkező szakemberek bevonására.

Az ajánlatkérő a Kbt. 76. § (3) bekezdés b) pontja alapján a szerződés teljesítésében résztvevő, ajánlattevő által bemutatott felelős műszaki vezető pozícióban alkalmazni kívánt személy(ek) többlet tapasztalatát, gyakorlati idejét értékeli az alábbiak szerint.

**A szerződés teljesítésébe bevonni kívánt szakembernek a jogosultság megszerzéséhez szükséges tapasztalattal megegyező szakterületen szerzett többlet szakmai tapasztalata, az M.2.1. pont tekintetében bemutatott szakember esetében (ajánlati elem minimum értéke 0 hónap, legkedvezőbb szintje 36 hónap) (hónap) (a 36 (harminchat) hónapot meghaladó többlet szakmai tapasztalatot megajánló ajánlattevő maximum pontot kap)**

Ajánlatkérő a **felelős műszaki vezető fogalma alatt** az építőipari kivitelezési tevékenységről szóló 191/2009. (IX. 15.) Kormányrendelet 13. §-ában vagy a 290/2007. (X. 31.) Kormányrendelet 12. § (3) bekezdésében rögzített feladatokat ellátó szakembert ért és az itt rögzített tevékenység ellátását értékeli szakmai tapasztalatként.

Ajánlatkérő a **jogosultság megszerzéséhez szükséges és az ezt meghaladóan szerzett többlet tapasztalat** alatt az építésügyi és az építésüggyel összefüggő szakmagyakorlási tevékenységekről szóló 266/2013. (VII. 11.) Korm. rendeletben, vagy a hatályos átsorolás előtti 244/2006 (XII.5.) Korm. rendeletben rögzített tevékenység ellátását értékeli szakmai tapasztalatként, illetve a jogosultság megszerzéséhez szükséges tapasztalati idő elérésén felül, többlettapasztalatként.

Minden korábbi szakmai tapasztalat felelős műszaki vezetői, vagy ezen jogosultság megszerzéséhez szükséges szakmai tapasztalatnak minősül, amelynek során a bemutatott szakember fenti tevékenységet végzett.

Ajánlattevő nyertessége esetén az **M.2.1., M.2.2.** pont szerinti szakembernek a szerződéskötés időpontjára szerepelnie kell a szakmagyakorlási jogosultságot igazoló kamarai és/vagy hatósági nyilvántartásban és rendelkeznie kell az előírt, érvényes (rész)szakterületi felelős műszaki vezetői jogosultsággal.

Ajánlattevő a 36 (harminchat) hónapos vagy annál kedvezőbb megajánlás esetén a maximális pontszámot kapja, azaz ajánlatkérő a 36 (harminchat) hónapot meghaladó megajánlást többletpontszámmal nem értékeli a Kbt. 77. § (1) bekezdése alapján.

Amennyiben ajánlattevő nem adja meg ajánlatában a teljesítésben részt vevő szakember szakmai többlet tapasztalatát, úgy erre az értékelési részszerzőpontra a minimális pontszámot, azaz 0 pontot fog kapni.

Ajánlattevőnek a teljesítésbe bevonni kívánt szakember(ek) jogosultság megszerzéséhez szükséges tapasztalatán felüli további többlet szakmai tapasztalatát a felolvasólapon fel kell tüntetnie. Ajánlattevő 0 hónap többlet tapasztalatot is megajánlhat. 0 hónap többlet tapasztalat megajánlása esetén Ajánlattevő a minimális 0 pontot kapja.

Ajánlatkérő a pontszámok meghatározását úgy végzi el, hogy a legkedvezőbb szintnek megfelelő értéket veszi figyelembe a pontszámok meghatározásánál (a képletbe abban az esetben is a legkedvezőbbként meghatározott értéket helyettesíti be, ha a legkedvezőbb ajánlat tartalmi eleme ezen értéknél kedvezőbb).

Amennyiben az Ajánlattevő 36 vagy annál több hónapot ajánl meg, akkor az Ajánlattevő egységesen 10 pontot kap, azaz a 36 hónapnál több szakmai tapasztalat megajánlása esetén Ajánlatkérő 36 hónapot vesz figyelembe a pontszámításnál.

Amennyiben Ajánlattevő kíván a teljesítésben résztvevő szakember szakmai többlet tapasztalatára (3. és 4. értékelési részszerpont) is megajánlást tenni, úgy ajánlatában csatolnia szükséges az ezt alátámasztó, a szerződés teljesítésébe bevonni kívánt szakember **részletes szakmai önéletrajzát és végzettségét alátámasztó bizonyítványok másolatát.**

Amennyiben a bemutatott szakember szerepel a szakmavégzési jogosultságot igazoló, a Kbt. 69. § (11) bekezdés szerinti kamarai nyilvántartásban, a szakember végzettségét igazoló dokumentum másolatának csatolása nem szükséges.

A szakmai önéletrajzot olyan módon kell becsatolni, hogy abból a jelen részszerpontok szempontjából releváns – a felolvasólapon feltüntetett hónapban megadott – szakmai többlet tapasztalat megállapítható, ellenőrizhető legyen.

A szakember szakmai önéletrajzában az elvégzett tevékenység vonatkozásában **fel kell tünteti:**

- a megrendelő nevét;
- a kivitelezés/beruházás tárgyát;
- a kivitelezés helyét;
- a munka kezdő- és végdátumát hónap pontossággal (pl.: „2014. május - 2015. január” vagy „2014.05.-2015.01.”);
- az adott szakterületnek/részsakterületnek megfelelő, a 191/2009. (IX. 15.) Kormányrendelet 13. § (3) bekezdése vagy a 290/2007. (X. 31.) Kormányrendelet 12. § (3) bekezdése szerinti tevékenységek ismertetését (olyan részletességgel, hogy az értékelési szempontok alapján releváns szakmai tapasztalat egyértelműen kiderüljön).

Jelizzük, hogy a **szakmai önéletrajz hiánya hiánypótlással orvosolható**, azonban a **szakember nevét az ajánlatnak tartalmaznia kell**, figyelemmel arra, hogy az önéletrajzzal ellentétben annak hiánya **nem hiánypótolható, azaz az ajánlat érvénytelenségét eredményezi.**

Ajánlatkérő az értékelés során **csak azon szakmai tapasztalatot veszi figyelembe**, amelyből a fentiek egyértelműen kiderülnek.

A szakmai többlet tapasztalat meglétét ajánlatkérő az önéletrajz alapján ellenőrzi, **a párhuzamos gyakorlati időket csak egyszer veszi figyelembe.**

Ajánlatkérő a gyakorlati időnél **a megjelölt kezdő és befejező hónapot egy-egy egész hónapnak veszi figyelembe**, például 2014. május – 2014. augusztus időtartam feltüntetésére esetén 4 hónap gyakorlati időt számol Ajánlatkérő.



Ajánlatkérő felhívja ajánlattevők figyelmét, hogy a teljesítésben résztvevő szakember(ek) tekintetében a benyújtandó szakmai önéletrajzból egyértelműen ki kell derülnie annak, hogy az értékelendő szakmai többlet tapasztalatot az adott szakterületnek/részsakterületnek megfelelő, a 191/2009. (IX. 15.) Kormányrendelet 13. § (3) bekezdésében vagy a 290/2007. (X. 31.) Kormányrendelet 12. § (3) bekezdésében meghatározott feladatok ellátása során szerezte.

**A bemutatott szakembernek továbbá nyilatkoznia kell, hogy rendelkezésre áll a szerződés teljesítéséhez.**

A Közbeszerzési Hatóságnak a nyertes ajánlattevő kiválasztására szolgáló értékelési szempontrendszer alkalmazásáról szóló Útmutatója (KÉ 2020. évi 60. szám; 2020. március 25.) 1. számú melléklet A.1.ab) pontjában foglaltak szerinti *egyenés arányosítás*, azaz az ajánlatkérő számára legelőnyösebb (legmagasabb) ajánlati elem kapja a maximális pontot, a többi matematikai aránypárral megállapított pontértéket kap.

Ajánlatkérő az ajánlati elem pontszámát az alábbi képlettel számolja:

$P = [(A_{\text{vizsgált}} / A_{\text{legjobb}}) \times (P_{\text{max}} - P_{\text{min}})] + P_{\text{min}}$ , ahol:

P: a vizsgált ajánlati elem adott szempontra vonatkozó pontszáma

$P_{\text{max}}$ : a pontskála felső határa

$P_{\text{min}}$ : a pontskála alsó határa

$A_{\text{legjobb}}$ : a legelőnyösebb ajánlat tartalmi eleme

$A_{\text{legrosszabb}}$ : a legelőnytelenebb ajánlat tartalmi eleme

$A_{\text{vizsgált}}$ : a vizsgált ajánlat tartalmi eleme

A 3. és 4. értékelési részszerpont tekintetében a szakmai tapasztalat fent megjelölt maximumát elérő és az ennél még kedvezőbb vállalásokra Ajánlatkérő egyaránt az értékelési ponthatár felső határával azonos számú, vagyis 10 pontot ad.

**Ajánlatkérő a 3. és 4. értékelési szempontnál egy-egy szakembert vesz figyelembe, ugyanazon szakember több, akár valamennyi pozícióra is jelölhető, amennyiben megfelel az előírásoknak.**

**Ajánlatkérő felhívja Ajánlattevők figyelmét, hogy kizárólag annak a szakembernek a szakmai többlettapasztalata ajánlható meg értékelési szempontként, amely szakember által az adott M.2. alkalmassági követelmény igazolásra kerül.**

**Amennyiben Ajánlattevő egy értékelési szempont tekintetében több szakemberre tesz megajánlást, akkor Ajánlatkérő a Felolvasólapon megajánlott érték szerinti magasabb gyakorlati idővel rendelkező szakembert veszi figyelembe az értékelés során az adott értékelési szempont esetében.**

A legelőnyösebb ajánlat tartalmi értéknek a legtöbb gyakorlat minősül.

Ajánlatkérő felhívja az Ajánlattevők figyelmét a szakemberre vonatkozó értékelési szempontok kapcsán, hogy Ajánlatkérő a Kbt. 71. § (9) bekezdés a) pontja alapján köteles érvénytelenné nyilvánítani az ajánlatot, amennyiben a felolvasólapon feltüntetett adat és az ajánlatban a szakemberre vonatkozóan csatolt dokumentum tartalma között – a 71. § (9) bekezdés b) pontjában foglaltaktól eltérő - ellentmondás van, és nem sikerül felvilágosítás vagy a már bemutatott szakemberre vonatkozó dokumentum hiánypótlása keretében a felolvasólapon feltüntetett adatot alátámasztani.

Amennyiben az ajánlati elem legkedvezőbb szintje és az ajánlatban ezen elemre vonatkozó adatokban ellentmondás van, de megállapítható, hogy az ajánlati elemre ettől függetlenül is az elérhető legmagasabb pontszámot kell adni, az ajánlat nem érvénytelen és a 71. § (9) bekezdés b) pontja nem kerül alkalmazásra.

Ajánlatkérő a Kbt. 71. § (9a) bekezdése értelmében felhívja az Ajánlattevők figyelmét a szakemberre vonatkozó értékelési szempontok kapcsán, hogy Ajánlatkérő meghatározta a tárgybeli ajánlati elem legkedvezőbb szintjét. Amennyiben az ajánlatban ezen elemre vonatkozó adatokban ellentmondás van, de megállapítható, hogy az ajánlati elemre ettől függetlenül is az elérhető legmagasabb pontszámot kell adni, az ajánlat nem nyilvánítható érvénytelenné és a Kbt. 71. § (9) bekezdés b) pontja nem alkalmazandó.

Ha a fenti módszerek alkalmazásával tört pontértékek keletkeznek, akkor azokat az általános szabályoknak megfelelően két tizedesjegyre kell kerekíteni.

Az így kiszámított pontszámok részszerpontonként az irányadó súlyszámmal megszorzásra, majd összeadásra kerülnek.

Az így legtöbb pontot elérő ajánlattevő minősül a legjobb ár-érték arányt megjelenítő ajánlatot tevő ajánlattevőnek.

Ha több ajánlatnak azonos az előzőek szerint kiszámított összpontszáma, az az ajánlat minősül a legjobb ár-érték arányúnak, amely a nem egyenlő értékelési pontszámot kapott értékelési szempontok közül a legmagasabb súlyszámu szempontra nagyobb értékelési pontszámot kapott.

Az Ajánlatkérő jogosult közjegyző jelenlétében sorsolást tartani és a sorsolás alapján kiválasztott ajánlattevőt az eljárás nyertesének nyilvánítani, ha a legjobb ár-érték arányú ellenszolgáltatást két vagy több ajánlat azonos mértékben (azonos pontszámmal) tartalmazza.

## **A 2. rész: Egészségház építése tekintetében irányadó előírások:**

### *Az 1. és 2. részszerponton esetében:*

Az ajánlatok összehasonlításának alapját a közbeszerzés tárgya szerinti építési beruházás teljes körű kivitelezésére megajánlott, HUF-ban kifejezett összegű átalányárnak minősülő nettó vállalkozói díj képezi, melyet az alap- és opcionális mennyiségre vonatkozó árazatlan költségvetési kiírások és tervdokumentációk műszaki tartalmának megfelelő beárazásával kell megadni.

A nettó ajánlati átalányárat a Kbt. 66. § (5) bekezdésének és 68. § (4) bekezdésének megfelelő Felolvasólapon kell közölni az alábbi megbontásban:

- 1. Teljes nettó ajánlati ár (nettó Ft) az alap kivitelezési munkákra**
- 2. Teljes nettó ajánlati ár (nettó Ft) az opcionális kivitelezési munkára**

Az ajánlattevőnek ajánlatában az ajánlati ár alátámasztására részletes árajánlatot (szakmai ajánlatot) kell tennie külön az alpmennyiség és külön az opciós mennyiség kivitelezési munkákra kiadott árazatlan költségvetés kitöltésével, teljeskörű – tervdokumentáció műszaki tartalmának megfelelő – tételes beárazásával, melynek mintáját ajánlatkérő a közbeszerzési dokumentum részeként bocsátott rendelkezésre. Az árazatlan költségvetések valamennyi tételét be kell árazni.

A felolvasólapon tehát az alpmennyiség és az opcionális mennyiség részletes árajánlatának nettó végösszegeit kell megadni.

Az egyösszegű ajánlati ár kialakítása során a kiadott dokumentáció műszaki tartalmának ismerete mellett az alábbiakat is figyelembe kell venni:

A szerződés egyösszegű (átalányaras) típusú. A szerződéses ellenszolgáltatás összegének (azaz a nyertes ajánlattevő ajánlati árának) kellő fedezetet kell biztosítani az ajánlati felhívásban és a jelen dokumentációban meghatározott építési munkák szerződésszerű teljesítésével kapcsolatban felmerülő valamennyi költség tekintetében, az esetleges többletmunkák kockázatát – jogszabály vagy a szerződés eltérő rendelkezése hiányában - nyertes ajánlattevő köteles viselni. A nyertes ajánlattevő által megajánlott ajánlati ár a szerződés szerinti teljes munkára vonatkozik. Az ajánlatban szereplő áraknak fix áraknak kell lenniük, vagyis az Ajánlattevők semmilyen formában és semmilyen hivatkozással sem tehetnek változó árat tartalmazó ajánlatot. A nettó árakat úgy kell megadni, hogy azok tartalmazzanak minden járulékos költséget, függetlenül azok formájától és forrásától (pl. VÁM, különböző díjak és illetékek stb.). Az ajánlati árak tartalmaznia kell a beruházás időtartama alatti árváltozásból eredő vállalkozói kockázatot és vállalkozói hasznot is.

Az ajánlattevők csak magyar forintban (HUF) tehetnek ajánlatot és a szerződéskötés valutaneve is csak ez lehet. Az ajánlati árak tartalmaznia kell mindazokat a költségeket, amelyek az ajánlat tárgyának eredményfelelős megvalósításához, az ajánlati feltételekben rögzített feltételek betartásához szükségesek.

A Közbeszerzési Hatóságnak a nyertes ajánlattevő kiválasztására szolgáló értékelési szempontrendszer alkalmazásáról szóló Útmutatója (KÉ 2020. évi 60. szám; 2020. március 25.) 1. számú melléklet A.1.aa) pontjában foglaltak szerinti fordított arányosítás, azaz az ajánlatkérő számára legelőnyösebb (legalacsonyabb) ajánlati elem kapja a maximális pontot, a többi matematikai aránypárral megállapított pontértéket kap.

$P = [(A_{\text{legjobb}} / A_{\text{vizsgált}}) \times (P_{\text{max}} - P_{\text{min}})] + P_{\text{min}}$ , ahol:

P: a vizsgált ajánlati elem adott szempontra vonatkozó pontszáma

P<sub>max</sub>: a pontskála felső határa

P<sub>min</sub>: a pontskála alsó határa

A<sub>legjobb</sub>: a legelőnyösebb ajánlat tartalmi eleme

A<sub>legrosszabb</sub>: a legelőnytelenebb ajánlat tartalmi eleme

A<sub>vizsgált</sub>: a vizsgált ajánlat tartalmi eleme

A legelőnyösebb ajánlat tartalmi elemének az 1. és 2. részszerpont tekintetében a legalacsonyabb ajánlati ár minősül.

### A 3. részszerpont esetében:

Ajánlatkérő számára a szerződés teljesítésével összefüggésben különösen fontos a minőségi munkavégzés, a beépítésre kerülő anyagok, berendezések minél kedvezőbb élettartama, illetve az elvégzett munkáért, az esetleges – az üzemelés közben kiderülő – hibákért, hiányosságokért való felelősségvállalás, ezért teszi a Kbt. 76. § (3) bekezdés alapján - az értékelés részévé az ajánlattevő által vállalt teljeskörű jótállás előírt minimum 36 hónapon felül vállalt időtartamát. Ennek megfelelően ajánlattevőnek ajánlatában meg kell adnia a vállalt teljeskörű többletjótállás időtartamát hónapokban. A teljeskörű jótállás időtartama minimum 36 hónap, a szerződés teljesítésétől (sikeres műszaki átadás-átvétel) számítva.

A 3. értékelési részszerpont vonatkozásában a megajánlást egész hónapokban szükséges megadni, tört hónap nem ajánlható.

A 3. részszerpont esetében Ajánlattevőnek az általa vállalt többlet jótállási időre kell ajánlatot tennie.

**Az ajánlatkérő által előírt minimális jótállási idő 36 hónap, a 181/2003. (XI. 5.) Korm. rendelet mellékleteiben meghatározott épületszerkezetek, helyiségek és részeinek, valamint termékek kivételével, melyek tekintetében a jogszabályban rögzített jótállási időtartam az irányadó.**

**A szavatosság tekintetében rögzítendő, hogy a 12/1988. (XII. 27.) ÉVM-IpM-KM-MÉM-KVM együttes rendeletben meghatározott egyes nyomvonal jellegű épületszerkezetek tekintetében az ott rögzített kötelező alkalmassági idő az irányadó.**

Ajánlattevőnek hónapokban kifejezve kell megadnia **a vállalt jótállásra vonatkozó további időtartamot** („36 hónap + <...> hónap”). Amennyiben az ajánlattevő nem vállal többlet jótállást, úgy az ajánlattevő 0 pontot kap.

Amennyiben ajánlattevő nem adja meg többlet jótállási idő tartamát, úgy erre az értékelési részszerpontra a minimális pontszámot, azaz 0 pontot fog kapni.

Ajánlattevő 0 hónap többlet jótállási időt is megajánlhat. 0 hónapos többlet jótállási idő megajánlása esetén Ajánlattevő a minimális 0 pontot kapja.

Ajánlatkérő a pontszámok meghatározását úgy végzi el, hogy a legkedvezőbb szintnek megfelelő értéket veszi figyelembe a pontszámok meghatározásánál (a képletbe abban az esetben is a legkedvezőbbként meghatározott értéket helyettesíti be, ha a legkedvezőbb ajánlat tartalmi eleme ezen értéknél kedvezőbb).

Amennyiben az ajánlattevő a kötelező **36** hónapon felül további 24 vagy annál több hónapot vállal, az ajánlattevő egységesen 10 pontot kap, azaz a 24 hónapnál több többlet jótállás vállalása esetén ajánlatkérő 24 hónapot vesz a pontszámításnál figyelembe. A 24 hónapnál hosszabb többlet jótállási idő vállalását ajánlatkérő elfogadhatja, de az értékelés során 24 hónapos megajánlásként veszi figyelembe.

A Közbeszerzési Hatóságnak a nyertes ajánlattevő kiválasztására szolgáló értékelési szempontrendszer alkalmazásáról szóló Útmutatója (KÉ 2020. évi 60. szám; 2020. március 25.) 1. számú melléklet A.1.ab) pontjában foglaltak szerinti *egyenés arányosítás*, azaz az ajánlatkérő számára legelőnyösebb (legmagasabb) ajánlati elem kapja a maximális pontot, a többi matematikai aránypárral megállapított pontértéket kap.

$P = [(A_{\text{vizsgált}} / A_{\text{legjobb}}) \times (P_{\text{max}} - P_{\text{min}})] + P_{\text{min}}$ , ahol:

P: a vizsgált ajánlati elem adott szempontra vonatkozó pontszáma

$P_{\text{max}}$ : a pontskála felső határa

$P_{\text{min}}$ : a pontskála alsó határa

$A_{\text{legjobb}}$ : a legelőnyösebb ajánlat tartalmi eleme

$A_{\text{legrosszabb}}$ : a legelőnytelenebb ajánlat tartalmi eleme

$A_{\text{vizsgált}}$ : a vizsgált ajánlat tartalmi eleme

A legelőnyösebb ajánlat tartalmi értéknek a leghosszabb többlet jótállás időtartama minősül.

#### A 4., 5. részszerpont esetében:

Ajánlatkérőnek a Kbt. 76. § (3) bekezdés b) pontja által biztosított lehetőség szerint különösen fontos érdeke fűződik ahhoz, hogy a kivitelezés megvalósítása során a legnagyobb szakmai tapasztalattal/gyakorlattal rendelkező szakemberek kerüljenek bevonásra, mellyel a kivitelezés szakmai minősége és a kivitelezési feladatok ellátásának szakmai színvonala emelhető.

Ajánlatkérő értéként tekint a minél nagyobb szakmai tapasztalattal rendelkező szakemberek bevonására.

Az ajánlatkérő a Kbt. 76. § (3) bekezdés b) pontja alapján a szerződés teljesítésében résztvevő, ajánlattevő által bemutatott felelős műszaki vezető pozícióban alkalmazni kívánt személy(ek) többlét tapasztalatát, gyakorlati idejét értékeli az alábbiak szerint.

**A szerződés teljesítésébe bevonni kívánt szakembernek a jogosultság megszerzéséhez szükséges tapasztalattal megegyező szakterületen szerzett többlét szakmai tapasztalata, az M.2.1., M.2.2. pont tekintetében bemutatott szakember esetében (ajánlati elem minimum értéke 0 hónap, legkedvezőbb szintje 36 hónap) (hónap) (a 36 (harminchat) hónapot meghaladó többlét szakmai tapasztalatot megajánló ajánlattevő maximum pontot kap)**

Ajánlatkérő a **felelős műszaki vezető fogalma alatt** az építőipari kivitelezési tevékenységről szóló 191/2009. (IX. 15.) Kormányrendelet 13. §-ában vagy a 290/2007. (X. 31.) Kormányrendelet 12. § (3) bekezdésében rögzített feladatokat ellátó szakembert ért és az itt rögzített tevékenység ellátását értékeli szakmai tapasztalatként.

Ajánlatkérő a **jogosultság megszerzéséhez szükséges és az ezt meghaladóan szerzett többlét tapasztalat** alatt az építésügyi és az építésüggyel összefüggő szakmagyakorlási tevékenységekről szóló 266/2013. (VII. 11.) Korm. rendeletben, vagy a hatályos átsorolás előtti 244/2006 (XII.5.) Korm. rendeletben rögzített tevékenység ellátását értékeli szakmai tapasztalatként, illetve a jogosultság megszerzéséhez szükséges tapasztalati idő elérésén felül, többléttapasztalatként.

Minden korábbi szakmai tapasztalat felelős műszaki vezetői, vagy ezen jogosultság megszerzéséhez szükséges szakmai tapasztalatnak minősül, amelynek során a bemutatott szakember fenti tevékenységet végzett.

Ajánlattevő nyertessége esetén az **M.2.1., M.2.2.** pont szerinti szakembernek a szerződéskötés időpontjára szerepelnie kell a szakmagyakorlási jogosultságot igazoló kamarai és/vagy hatósági nyilvántartásban és rendelkeznie kell az előírt, érvényes (rész)szakterületi felelős műszaki vezetői jogosultsággal.

Ajánlattevő a 36 (harminchat) hónapos vagy annál kedvezőbb megajánlás esetén a maximális pontszámot kapja, azaz ajánlatkérő a 36 (harminchat) hónapot meghaladó megajánlást többlétpontszámmal nem értékeli a Kbt. 77. § (1) bekezdése alapján.

Amennyiben ajánlattevő nem adja meg ajánlatában a teljesítésben részt vevő szakember szakmai többlét tapasztalatát, úgy erre az értékelési részzempontra a minimális pontszámot, azaz 0 pontot fog kapni.

Ajánlattevőnek a teljesítésbe bevonni kívánt szakember(ek) jogosultság megszerzéséhez szükséges tapasztalatán felüli további többlét szakmai tapasztalatát a felolvasólapon fel kell tüntetnie. Ajánlattevő 0 hónap többlét tapasztalatot is megajánlhat. 0 hónap többlét tapasztalat megajánlása esetén Ajánlattevő a minimális 0 pontot kapja.

Ajánlatkérő a pontszámok meghatározását úgy végzi el, hogy a legkedvezőbb szintnek megfelelő értéket veszi figyelembe a pontszámok meghatározásánál (a képletbe abban az esetben is a legkedvezőbbként meghatározott értéket helyettesíti be, ha a legkedvezőbb ajánlat tartalmi eleme ezen értéknél kedvezőbb).

Amennyiben az Ajánlattevő 36 vagy annál több hónapot ajánl meg, akkor az Ajánlattevő egységesen 10 pontot kap, azaz a 36 hónapnál több szakmai tapasztalat megajánlása esetén Ajánlatkérő 36

hónapot vesz figyelembe a pontszámításnál.

Amennyiben Ajánlattevő kíván a teljesítésben résztvevő szakember szakmai többlet tapasztalatára (4., 5. értékelési részszerpont) is megajánlást tenni, úgy ajánlatában csatolnia szükséges az ezt alátámasztó, a szerződés teljesítésébe bevonni kívánt szakember(ek) **részletes szakmai önéletrajzát és végzettségét alátámasztó bizonyítványok másolatát.**

Amennyiben a bemutatott szakember szerepel a szakmavégzési jogosultságot igazoló, a Kbt. 69. § (11) bekezdés szerinti kamarai nyilvántartásban, a szakember végzettségét igazoló dokumentum másolatának csatolása nem szükséges.

A szakmai önéletrajzot olyan módon kell becsatolni, hogy abból a jelen részszerpontok szempontjából releváns – a felolvasólapon feltüntetett hónapban megadott – szakmai többlet tapasztalat megállapítható, ellenőrizhető legyen.

A szakember szakmai önéletrajzában az elvégzett tevékenység vonatkozásában **fel kell tüntetni:**

- a megrendelő nevét;
- a kivitelezés/beruházás tárgyát;
- a kivitelezés helyét;
- a munka kezdő- és végdátumát hónap pontossággal (pl.: „2014. május - 2015. január” vagy „2014.05.-2015.01.”);
- az adott szakterületnek/részsakterületnek megfelelő, a 191/2009. (IX. 15.) Kormányrendelet 13. § (3) bekezdése vagy a 290/2007. (X. 31.) Kormányrendelet 12. § (3) bekezdése szerinti tevékenységek ismertetését (olyan részletességgel, hogy az értékelési szempontok alapján releváns szakmai tapasztalat egyértelműen kiderüljön).

Jelezzük, hogy a **szakmai önéletrajz hiánya hiánypótlással orvosolható,** azonban a **szakember nevét az ajánlatnak tartalmaznia kell,** figyelemmel arra, hogy az önéletrajzzal ellentétben annak hiánya **nem hiánypótolható, azaz az ajánlat érvénytelenségét eredményezi.**

Ajánlatkérő az értékelés során **csak azon szakmai tapasztalatot veszi figyelembe,** amelyből a fentiek egyértelműen kiderülnek.

A szakmai többlet tapasztalat meglétét ajánlatkérő az önéletrajz alapján ellenőrzi, **a párhuzamos gyakorlati időket csak egyszer veszi figyelembe.**

Ajánlatkérő a gyakorlati időnél **a megjelölt kezdő és befejező hónapot egy-egy egész hónapnak veszi figyelembe,** például 2014. május – 2014. augusztus időtartam feltüntetésére esetén 4 hónap gyakorlati időt számol Ajánlatkérő.

Ajánlatkérő felhívja ajánlattevők figyelmét, hogy a teljesítésben résztvevő szakember(ek) tekintetében a benyújtandó szakmai önéletrajzból egyértelműen ki kell derülnie annak, hogy az értékelendő szakmai többlet tapasztalatot az adott szakterületnek/részsakterületnek megfelelő, a 191/2009. (IX. 15.) Kormányrendelet 13. § (3) bekezdésében vagy a 290/2007. (X. 31.) Kormányrendelet 12. § (3) bekezdésében meghatározott feladatok ellátása során szerezte.

**A bemutatott szakembernek továbbá nyilatkoznia kell, hogy rendelkezésre áll a szerződés teljesítéséhez.**

A Közbeszerzési Hatóságnak a nyertes ajánlattevő kiválasztására szolgáló értékelési szempontrendszer alkalmazásáról szóló Útmutatója (KÉ 2020. évi 60. szám; 2020. március 25.) 1. számú melléklet A.1.ab) pontjában foglaltak szerinti egyenés arányosítás, azaz az ajánlatkérő számára legelőnyösebb (legmagasabb) ajánlati elem kapja a maximális pontot, a többi matematikai aránypárral megállapított pontértéket kap.

Ajánlatkérő az ajánlati elem pontszámát az alábbi képlettel számolja:

$P = [(A_{\text{vizsgált}} / A_{\text{legjobb}}) \times (P_{\text{max}} - P_{\text{min}})] + P_{\text{min}}$ , ahol:

P: a vizsgált ajánlati elem adott szempontra vonatkozó pontszáma

$P_{\text{max}}$ : a pontskála felső határa

$P_{\text{min}}$ : a pontskála alsó határa

$A_{\text{legjobb}}$ : a legelőnyösebb ajánlat tartalmi eleme

$A_{\text{legrosszabb}}$ : a legelőnytelenebb ajánlat tartalmi eleme

$A_{\text{vizsgált}}$ : a vizsgált ajánlat tartalmi eleme

A 4., 5. értékelési részszerpont tekintetében a szakmai tapasztalat fent megjelölt maximumát elérő és az ennél még kedvezőbb vállalatokra Ajánlatkérő egyaránt az értékelési ponthatár felső határával azonos számú, vagyis 10 pontot ad.

**Ajánlatkérő a 4., 5. értékelési szempontnál egy-egy szakembert vesz figyelembe, ugyanazon szakember több, akár valamennyi pozícióra is jelölhető, amennyiben megfelel az előírásoknak.**

**Ajánlatkérő felhívja Ajánlattevők figyelmét, hogy kizárólag annak a szakembernek a szakmai többlettapasztalata ajánlható meg értékelési szempontként, amely szakember által az adott M.2. alkalmassági követelmény igazolásra kerül.**

Amennyiben Ajánlattevő egy értékelési szempont tekintetében több szakemberre tesz megajánlást, akkor Ajánlatkérő a Felolvasólapon megajánlott érték szerinti magasabb gyakorlati idővel rendelkező szakembert veszi figyelembe az értékelés során az adott értékelési szempont esetében.

A legelőnyösebb ajánlat tartalmi értéknek a legtöbb gyakorlat minősül.

Ajánlatkérő felhívja az Ajánlattevők figyelmét a szakemberre vonatkozó értékelési szempontok kapcsán, hogy Ajánlatkérő a Kbt. 71. § (9) bekezdés a) pontja alapján köteles érvénytelené nyilvánítani az ajánlatot, amennyiben a felolvasólapon feltüntetett adat és az ajánlatban a szakemberre vonatkozóan csatolt dokumentum tartalma között – a 71. § (9) bekezdés b) pontjában foglaltaktól eltérő - ellentmondás van, és nem sikerül felvilágosítás vagy a már bemutatott szakemberre vonatkozó dokumentum hiánypótlása keretében a felolvasólapon feltüntetett adatot alátámasztani.

Amennyiben az ajánlati elem legkedvezőbb szintje és az ajánlatban ezen elemre vonatkozó adatokban ellentmondás van, de megállapítható, hogy az ajánlati elemre ettől függetlenül is az elérhető legmagasabb pontszámot kell adni, az ajánlat nem érvénytelen és a 71. § (9) bekezdés b) pontja nem kerül alkalmazásra.

Ajánlatkérő a Kbt. 71. § (9a) bekezdése értelmében felhívja az Ajánlattevők figyelmét a szakemberre vonatkozó értékelési szempontok kapcsán, hogy Ajánlatkérő meghatározta a tárgybeli ajánlati elem legkedvezőbb szintjét. Amennyiben az ajánlatban ezen elemre vonatkozó adatokban ellentmondás van, de megállapítható, hogy az ajánlati elemre ettől függetlenül is az elérhető legmagasabb pontszámot kell adni, az ajánlat nem nyilvánítható érvénytelené és a Kbt. 71. § (9) bekezdés b) pontja nem alkalmazandó.

Ha a fenti módszerek alkalmazásával tört pontértékek keletkeznek, akkor azokat az általános szabályoknak megfelelően két tizedesjegyre kell kerekíteni.

Az így kiszámított pontszámok részszerpontonként az irányadó súlysávammal megszorzásra, majd összeadásra kerülnek.

Az így legtöbb pontot elérő ajánlattevő minősül a legjobb ár-érték arányt megjelenítő ajánlatot tevő ajánlattevőnek.

Ha több ajánlatnak azonos az előzőek szerint kiszámított összpontsávama, az az ajánlat minősül a legjobb ár-érték arányúnak, amely a nem egyenlő értékelési pontsávamot kapott értékelési szempontok közül a legmagasabb súlysávamú szempontra nagyobb értékelési pontsávamot kapott.

Az Ajánlatkérő jogosult közjegyző jelenlétében sorsolást tartani és a sorsolás alapján kiválasztott ajánlattevőt az eljárás nyertesének nyilvánítani, ha a legjobb ár-érték arányú ellenszolgáltatást két vagy több ajánlat azonos mértékben (azonos pontsávammal) tartalmazza.

## 11.) A kizáró okok és a megkövetelt igazolási módok

**Kizáró okok:** Részletesen lsd. az EKR-ben található ajánlati felhívás III.1.1. pontjában

**Igazolási mód:** Részletesen lsd. az EKR-ben található ajánlati felhívás III.1.1. pontjában

## 12.) Az alkalmassági követelmények, az alkalmasság megítéléséhez szükséges adatok és a megkövetelt igazolási mód

### a) Gazdasági és pénzügyi alkalmasság

Részletesen lsd. az EKR-ben található ajánlati felhívás III.1.2. pontjában

### b) Műszaki, illetve szakmai alkalmasság

Az alkalmassági követelményeknek közös ajánlattevők együttesen is megfelehetnek.

Az előírt alkalmassági követelményeknek az Ajánlattevők más szervezet kapacitására támaszkodva is megfelehetnek (Kbt. 65. § (7) bekezdése, különös figyelemmel a Kbt. 65. § (9) bekezdésére is).

### **M.1. Az alkalmasság megítéléséhez szükséges adatok és a megkövetelt igazolási mód:**

Az EKR-ben található ajánlati felhívás III.1.3. pontjában rögzített igazolási módok felsorolásának és rövid leírásának kiegészítése:

Amennyiben az alkalmasságot igazolni kívánó a teljesítést közös ajánlattevőként (nyertes közös ajánlattevőként) végezte, és a referencia igazolás kiállítható az egyes ajánlattevők által végzett munkák elkülönítésével, az ismertetésben szerepelnie kell, hogy a teljesítésben milyen arányban (százalékban) vett részt.

Ha a nyertes közös ajánlattevőként teljesített építési beruházásra vonatkozó referencia igazolás nem állítható ki az egyes ajánlattevők által végzett munkák elkülönítésével, úgy az ismertetésben az alábbiaknak is szerepelnie kell:



- nyilatkozat arról, hogy a referencia igazolás nem állítható ki az egyes ajánlattevők által végzett munkák elkülönítésével, továbbá
- nyilatkozat arról, hogy a teljesítés a közös ajánlattevők egyetemleges felelősségvállalása mellett történt, valamint
- az igazolást benyújtó által végzett teljesítés aránya százalékban.

Amennyiben a referenciamunkát az ajánlattevő/alvállalkozó/más szervezet közös ajánlattevőként /alvállalkozóként teljesítette, úgy a teljesítésből kizárólag csak az ajánlattevő/alvállalkozó/más szervezet saját teljesítése fogadható el.

A projektársaság teljesítését az alkalmasság igazolására referenciaként a projektársaság mindazon tulajdonosai bemutatathatják, akik a teljesítésben ténylegesen részt vettek - a részvétel mértékéig -, akkor is, ha a projektársaság időközben megszűnt [Kbt. 140. § (9) bekezdés]

Az alkalmassági követelmények vonatkozásában irányadó a Kbt. 65. §-a, valamint a 321/2015. (X.30.) Korm. rendelet 22. § és 24. § vonatkozó bekezdései.

### **M.1. A műszaki és szakmai alkalmasság minimumkövetelménye:**

Részletesen lsd. az EKR-ben található ajánlati felhívás III.1.3. pontjában

### **M.2. Az alkalmasság megítéléséhez szükséges adatok és a megkövetelt igazolási mód:**

Az EKR-ben található ajánlati felhívás III.1.3. pontjában rögzített igazolási módok felsorolásának és rövid leírásának kiegészítése:

Amennyiben a bemutatott szakember szerepel a szakmavégzési jogosultságot igazoló, a Kbt. 69. § (11) bekezdés szerinti kamarai nyilvántartásban, a szakember végzettségét igazoló dokumentum másolatának csatolása nem szükséges és a szakmai önéletrajzban szükséges megadni a jogosultság megszerzésének első időpontját és a szakember jogosultsági számát, valamint azon elektronikus elérési utat, ahol az adott jogosultság ellenőrizhető.

Amennyiben a szakember nem szerepel a nyilvántartásban, vagy az nem ellenőrizhető a nyilvántartáson keresztül, csatolandó a szakember végzettségét igazoló dokumentum egyszerű másolata, valamint a jogosultság megszerzéséhez szükséges szakmai gyakorlat meglétét igazoló, a szakember által saját kezűleg aláírt szakmai önéletrajz.

Ajánlattevő nyertessége esetén az M.2. pont szerinti szakembernek a szerződéskötés időpontjára szerepelnie kell a szakmagyakorlási jogosultságot igazoló kamarai nyilvántartásban és rendelkeznie kell az előírt érvényes szakterületi felelős műszaki vezetői jogosultsággal.

A nyilvántartásba vétel elmaradása a szerződéskötéstől való visszalépést jelenti a Kbt. 131. § (4) alapján és ebben az esetben ajánlatkérő a második legkedvezőbb ajánlatot tevővel köt szerződést, amennyiben őt az ajánlatok elbírálásáról szóló írásbeli összegezésben megjelölte.

A szakember szakmai önéletrajzában az elvégzett tevékenység vonatkozásában **fel kell tüntetni:**

- a megrendelő nevét;
- a kivitelezés/beruházás tárgyát;
- a kivitelezés helyét;
- a munka kezdő- és végdátumát hónap pontossággal (pl.: „2014. május - 2015. január” vagy „2014.05.-2015.01.”);
- az adott szakterületnek/részsakterületnek megfelelő, a 191/2009. (IX. 15.) Kormányrendelet 13. § (3) bekezdése vagy a 290/2007. (X. 31.) Kormányrendelet 12.

§ (3) bekezdése szerinti tevékenységek ismertetését (olyan részletességgel, hogy az értékelési szempontok alapján releváns szakmai tapasztalat egyértelműen kiderüljön).

A szakmai önéletrajzban a releváns szakmai gyakorlat megléte év/hónap részletezettséggel kerüljön ismertetésre. Ajánlatkérő a szakmai gyakorlatnál **a megjelölt kezdő és befejező hónapot egy-egy egész hónapnak veszi figyelembe**, például 2014. május – 2014. augusztus időtartam feltüntetése esetén 4 hónap gyakorlati időt számol Ajánlatkérő.

A szakmai önéletrajzból egyértelműen ki kell derülnie azoknak az adatoknak, melyet a szakember vonatkozásában az alkalmassági minimumkövetelmények előírnak.

**Ajánlatkérő a párhuzamos gyakorlati időket csak egyszer veszi figyelembe, amennyiben a megajánlott szakember a szakmagyakorlási jogosultságot igazoló kamarai nyilvántartás (kamarai névjegyzék) szerint a felhívás adott pontja tekintetében ajánlatkérő által meghatározott jogosultsággal még nem rendelkezik.**

Az alkalmassági minimumkövetelményként előírt, az alkalmasság igazolására szolgáló adatokat és információkat a csatolt igazolás(ok)nak úgy kell tartalmazni, hogy abból/azokból egyértelműen megállapítható legyen az alkalmassági minimumkövetelményeknek való megfelelés.

**Egy adott pozícióra kizárólag egy szakember jelölhető, tehát egy adott pozíciót egy adott ember láthat el, ugyanakkor egy szakember több, akár valamennyi pozícióra is jelölhető, amennyiben megfelel az adott előírásoknak.**

Az előírt képesítési, jogosultsági követelmények tekintetében a „vagy azzal egyenértékű” kifejezést minden esetben érteni kell; az egyenértékűség bizonyítása az ajánlattevő kötelessége és felelőssége.

A Kbt. 65. § (6) bekezdése alapján az előírt alkalmassági követelményeknek a közös ajánlattevők együttesen is megfelehetnek.

Azon követelményeknek, amelyek értelemszerűen kizárólag egyenként vonatkoztathatóak a gazdasági szereplőkre, az együttes megfelelés lehetősége értelmében elegendő, ha közülük egy felel meg.

A Kbt. 65. § (7) bekezdése alapján az előírt alkalmassági követelményeknek az ajánlattevők bármely más szervezet vagy személy kapacitására támaszkodva is megfelehetnek, a közöttük fennálló kapcsolat jogi jellegétől függetlenül. Ebben az esetben meg kell jelölni az ajánlatban ezt a szervezetet és az eljárást megindító felhívás vonatkozó pontjának megjelölésével azon alkalmassági követelményt vagy követelményeket, amelynek igazolása érdekében az ajánlattevő ezen szervezet erőforrására vagy arra is támaszkodik.

A Kbt. 65. § (8) bekezdésében foglalt eset kivételével csatolni kell az ajánlatban a kapacitásait rendelkezésre bocsátó szervezet olyan szerződésben, előszerződésben vagy más formában vállalt kötelezettségvállalását tartalmazó okiratot, amely alátámasztja, hogy a szerződés teljesítéséhez szükséges erőforrások rendelkezésre állnak majd a szerződés teljesítésének időtartama alatt. Az ajánlatkérő felhívja a figyelmet a Kbt. 65. § (11) bekezdésében foglaltakra.

A Kbt. 65. § (9) bekezdése alapján „a szakemberek - azok végzettségére, képzettségére - rendelkezésre állására vonatkozó követelmény, valamint a releváns szakmai tapasztalatot igazoló referenciákra vonatkozó követelmény teljesítésének igazolására a gazdasági szereplő csak akkor veheti igénybe más szervezet kapacitásait, ha az adott szervezet olyan mértékben részt vesz a szerződés, vagy a szerződés azon részének teljesítésében, amelyhez e kapacitásokra szükség van, amely - az ajánlattevő saját kapacitásával együtt - biztosítja az alkalmassági követelményben elvárt szaktudás, illetve szakmai tapasztalat érvényesülését a teljesítésben.”

## **M.2. A műszaki és szakmai alkalmasság minimumkövetelménye:**

Részletesen lsd. az EKR-ben található ajánlati felhívás III.1.3. pontjában

### **13.) Az ajánlattételi határidő**

#### **Lsd. EKR-ben található ajánlati felhívás IV.2.2.) pontjában**

### **14.) Az ajánlatok benyújtásának címe és módja**

A Közbeszerzési eljárással kapcsolatos **minden kommunikáció** (minden nyilatkozat vagy más információ közlése, ha a Kbt.-ből más nem következik), így az ajánlatok benyújtása is, írásban, elektronikus úton **az EKR rendszeren keresztül** történik.

Az Ajánlatkérő felhívja az ajánlattevők figyelmét az EKR használata során a Kbt. 41/A.§ és a 424/2017. (XII. 19.) Korm. rendelet alábbi rendelkezéseiben foglaltakra:

- 11. §, 12. § - az EKR-ben továbbított dokumentumokkal, az EKR-ben elektronikus úton megtett nyilatkozatok követelményei,
- 15. § - elektronikus bontás,
- 16. § - az ajánlattételi határidő üzemzavar esetén szükséges meghosszabbítása,
- 22. § üzemzavar, üzemszünet esetére a 40/2017. (XII. 27.) MvM rendeletre.

**A rendszerrel kapcsolatos információval** a rendszer üzemeltetője, az **Új Világ Nonprofit Szolgáltató Kft.** Ügyfélszolgálatára áll rendelkezésére az [ekrhelpdesk@ujvilag.gov.hu](mailto:ekrhelpdesk@ujvilag.gov.hu) e- mail címen, valamint a +36 1 465 8899 telefonszámon munkanapokon 8:00-16:00 óráig.

Az ajánlat formai követelményeit a dokumentáció tartalmazza.

### **15.) Az ajánlattétel nyelve (nyelvei), annak feltüntetése, hogy a magyar nyelven kívül más nyelven is benyújtható-e az ajánlat: Magyar**

Fordítás: idegen nyelvű irat, dokumentum benyújtása esetén az idegen nyelvű dokumentummal együtt annak magyar nyelvű, ajánlattevő általi fordítását is be kell nyújtani a Kbt. 47. § (2) szerint. A fordítás tartalmának helyességéért az ajánlattevő felelős. Ajánlatkérő kizárólag a fordítást vizsgálja.

### **16.) Az ajánlatok felbontásának helye és ideje:**

Az ajánlatok bontása **az EKR rendszeren keresztül** történik.

Az ajánlatok felbontásának kezdete: Az ajánlatokat tartalmazó iratok felbontását az EKR az ajánlattételi határidő lejártát követően kettő órával később kezdi meg.

**Az ajánlatnak az ajánlattételi határidő lejártának időpontjáig kell elektronikusan beérkeznie.**

A beérkezés időpontjáról az EKR visszaigazolást küld.

Az elektronikusan benyújtott ajánlatok felbontását az EKR végzi úgy, hogy a bontás időpontjában az ajánlatok az ajánlatkérő számára hozzáférhetővé válnak.

Az elektronikusan benyújtott ajánlat esetében a Kbt. 68. § (4)-(5) bekezdése szerinti adatokat az EKR a bontás időpontjától kezdve azonnal elektronikusan – azzal a tartalommal, ahogyan azok az ajánlatban vagy részvételi jelentkezésben szerepelnek – az ajánlattevők részére elérhetővé teszi.

Az ajánlatban lévő nyilatkozatokat cégszerűen kell aláírni.

#### 17.) Az ajánlati kötöttség minimális időtartama:

60 nap. (Kbt. 81. § (11) bekezdése szerint)

#### 18.) Az ajánlati biztosíték előírására, a szerződésben megkövetelt biztosítékokra vonatkozó információk, valamint a szerződést biztosító mellékkötelezettségek

Részletesen lsd. az EKR-ben található ajánlati felhívás III.1.6. pontjában és a V. Szerződéstervezet 9.5. pontjában

#### 19.) Az Európai Unióból származó forrásból támogatott közbeszerzés esetén az érintett projektre (programra) vonatkozó adatok

**TOP\_PLUSZ-1.2.1-21 és a TOP\_PLUSZ-3.3.2-21 kódszámú pályázati felhívások  
TOP\_PLUSZ-1.2.1-21-FE1-2022-00024, „A Fő tér kialakítása Bakonycsernyén”  
TOP\_PLUSZ-3.3.2-21-FE1-2022-00002, „Egészségház építése Bakonycsernyén”**

#### 20.) További információk

1. Az Ajánlatkérő felhívja Ajánlattevők figyelmét, hogy **nem veszi figyelembe a nem EKR-n keresztül érkező információkérést, kérdést, stb. és ezen ténnyről Ajánlatkérő nem küld semmilyen külön választ, visszaigazolást.**
2. Az Ajánlatkérő felhívja Ajánlattevők figyelmét továbbá, hogy **az EKR használatával kapcsolatos segítségnyújtás nem képezi Ajánlatkérő feladatát, vagyis Ajánlatkérő nem ad semmilyen tájékoztatást, iránymutatást, segítséget az EKR használata kapcsán.**

Ajánlattevők az ilyen irányú kérdéseiket **az EKR-t üzemeltető Új Világ Nonprofit Szolgáltató Kft.** alábbi elérhetőségein tehetik meg:

Ügyfélszolgálati e-mail-cím: [ekrhelpdeske@ujvilag.gov.hu](mailto:ekrhelpdeske@ujvilag.gov.hu)

Ügyfélszolgálati telefonszám: +36/1-465-8899 (hétfő – péntek, és egyéb munkanapokon 8:00-16:00)

Egyéni hibabejelentés: <https://ujvilag.gov.hu/ekr>

3. Az ajánlatot az EKR-n keresztül kell benyújtani.

***Amennyiben az adott nyilatkozatminta vonatkozásában az EKR-ben elektronikus űrlap rendelkezésre áll, akkor az adott nyilatkozatot az elektronikus űrlap kitöltése útján kell az ajánlat részeként megtenni.***

***Elektronikus űrlap hiányában a kiküldött nyilatkozatminta cégszerű aláírással ellátott papíralapú dokumentum egyszerű elektronikus másolata (.pdf formátumban, vagyis a cégszerűen aláírt dokumentum szkennelve) nyújtandó be az EKR-en keresztül az ajánlat részeként.***

Az árazott költségvetést szkennelve, pdf formátumban és excel formátumban is be kell nyújtani.

Az egyes nyilatkozatokat (kivéve az űrlap formájában megtett nyilatkozatokat) és az árazott költségvetés főösszesítő oldalát az ajánlattevő erre feljogosított képviselőjének cégszerűen alá kell írnia.

**4. Az ajánlatra vonatkozó formai követelmények (kivéve az űrlap formájában megtett nyilatkozatokat):**

- Az ajánlatot kitörölhetetlen tintával vagy géppel kell elkészíteni a következők szerint.
- Az ajánlatban lévő, minden – az ajánlattevő, illetőleg az alkalmasság igazolásában részt vevő más szervezetnek, beleértve az alvállalkozót is, az általa készített – (kivéve az űrlap formájában megtett nyilatkozatokat) nyilatkozatot cégszerűen alá kell írnia az adott gazdálkodó szervezetnél erre jogosult(ak)nak vagy olyan személynek, vagy személyeknek, aki(k) erre a jogosult személy(ek)től írásos felhatalmazást kaptak.  
**Cégszerű aláírás:** ajánlatkérő cégszerű aláírásként a cégnyilvánosságról, a bírósági cégeljárásról és a végelszámolásról szóló 2006. évi V. törvény 9. §-a szerinti cégszerű aláírást fogadja el, vagyis az Ajánlatba becsatolt aláírás-mintában / aláírási címpéldányban foglaltaknak megfelelő aláírást (pl. a cég kézzel, géppel előírt, előnyomott vagy nyomtatott teljes vagy rövidített cégneve alá vagy fölé elhelyezett aláírás). Ajánlatkérő a cégszerű aláírással egyenértékűnek fogadja el az olyan személy aláírását, akit az adott dokumentum aláírására a cégjegyzésre jogosult személy meghatalmazott.
- Az ajánlat részét képező árazott költségvetést (a főösszesítő oldalon vagy adott esetben oldalanként) cégszerűen alá kell írnia az adott gazdálkodó szervezetnél erre jogosult(ak)nak vagy olyan személynek, vagy személyeknek, aki(k) erre a jogosult személy(ek)től írásos felhatalmazást kaptak
- Az ajánlat minden olyan oldalát, amelyen – az ajánlat beadása előtt – módosítást hajtottak végre, az adott dokumentumot aláíró személynek vagy személyeknek a módosításnál kézjeggyel kell ellátni.
- Az ajánlatnak tartalmaznia kell az EKR-ben lévő űrlap formájában rögzített felolvasólapot, amelyen közölni kell az alábbi adatokat: az ajánlattevő nevét, címét (székhelyét, lakóhelyét), valamint azokat a főbb, számszerűsíthető adatokat, amelyek az értékelési szempont (részszempontok) alapján értékelésre kerülnek.

**5. Az ajánlatban lévő nyilatkozatok cégszerű aláírása kapcsán az aláírási jogosultság ellenőrzése érdekében csatolni kell az ajánlattevő és az alkalmasság igazolására bevonni kívánt más – cégjegyzékben szereplő - szervezet (kapacitást biztosító szervezet) cégkivonata szerint cégjegyzésre jogosult azon képviselő(k) aláírási címpéldányának (aláírás-mintájának) eredeti vagy egyszerű másolati példányát, akik aláírásukkal ellátták az ajánlatot.**

Amennyiben az ajánlatban szereplő bármely iratot nem a cégjegyzésre/aláírásra jogosultak írták alá, az általuk aláírt meghatalmazás eredeti vagy egyszerű másolati példányát is csatolni kell az ajánlathoz. A meghatalmazást közokiratba vagy teljes bizonyító erejű magánokiratba kell foglalni. A meghatalmazásnak tartalmaznia kell a meghatalmazott aláírás mintáját is, vagy az ajánlathoz csatolni kell a meghatalmazott aláírási címpéldányának eredeti vagy egyszerű másolati példányát.

Ajánlatkérő felhívja az ajánlattevők figyelmét, hogy együttes képviseleti jogosultsággal rendelkezők esetében nem elegendő, ha csak az egyikük ad meghatalmazást egy vagy több személy részére, legalább kettőnek kell.

Amennyiben az ajánlattevő, vagy az ajánlatban cégszerűen nyilatkozó erőforrást nyújtó gazdasági szereplő nem tartozik a 2013. évi V. törvény Harmadik könyv Harmadik részének (Gazdasági Társaság) hatálya alá, elegendő, ha az ajánlattevő, illetve az ajánlatban cégszerűen nyilatkozó erőforrást nyújtó gazdasági szereplő az ajánlathoz olyan ügyvéd által ellenjegyzett, vagy két tanú aláírásával ellátott dokumentumot csatol be, amelyen szerepel ezen szervezet, vagy személy aláírása, és amely nyilatkozat alkalmas arra, hogy egyértelműen beazonosítható legyen a becsatolt nyilatkozatot aláíró jogosultsága.

6. Ajánlatkérő az aláírási jogosultságok ellenőrzése céljából az ajánlattevő(k), ajánlatban nyilatkozatot tevő egyéb szervezet(ek) adatait a [www.e-cegjegyzek.hu](http://www.e-cegjegyzek.hu) weboldalon ellenőrzi.

Abban az esetben, ha a cégkivonat a fenti útvonalon nem érhető el, akkor az ajánlatba csatolandó az ajánlattevő(k), alvállalkozó(k) és kapacitást biztosító szervezet(ek) esetében az ajánlattételi határidő lejártánál 60 nappal nem régebbi cégkivonat egyszerű másolata.

7. **Elektronikus nyilvántartások:** amennyiben az ajánlattevő, alvállalkozó vagy az alkalmasság igazolásában résztvevő gazdasági szereplő valamely a felhívásban vagy a dokumentációban előírt igazolás helyett a Kbt. 69. § (11) bekezdése szerint kíván tényt vagy adatot igazolni, abban az esetben az ajánlattevő, alvállalkozó, az alkalmasság igazolásában résztvevő gazdasági szereplő nyilatkozatban köteles megadni, hogy melyik tényt vagy adatot kívánja a Kbt. 69. § (11) bekezdése szerint igazolni, és hogy mi az ezen tényt vagy adatot tartalmazó ingyenes, a közbeszerzési eljárás nyelvéen rendelkezésre álló, elektronikus, hatósági nyilvántartás elektronikus elérhetősége.
8. Folyamatban lévő változásbejegyzési eljárás esetében az ajánlathoz csatolni kell a cégbírósághoz benyújtott változásbejegyzési kérelmet és az annak érkezéséről a cégbíróság által megküldött igazolást [321/2015. (X. 30.) Korm. rendelet 13. §]. **Amennyiben nincs folyamatban el nem bírált változásbejegyzési eljárás, úgy erről ajánlattevő nyilatkozni köteles (EKR úrlapon keresztül).**

**Adott esetben: Kapacitást nyújtó gazdasági szereplő tekintetében is kitöltendő**

9. Ajánlatkérő tájékoztatja az ajánlattevőket, hogy a dokumentációban esetlegesen szereplő eszközök, anyagok, eljárások márkajelzésének, típusának, gyártmányának stb. megnevezésére kizárólag a közbeszerzés tárgyának egyértelmű és közérthető meghatározása miatt került sor, a megnevezés csak a tárgy jellegének egyértelmű meghatározása érdekében történt, **az ajánlatkérő azokkal egyenértékű eszközt, anyagot, eljárást elfogad.**

#### 10. **Feltételes közbeszerzés:**

Részletesen lsd. az EKR-ben található ajánlati felhívás VI.3.9. pontjában és a 2. rész tekintetében az V. Szerződéstervezet 4.1. pontjában

11. Amennyiben az értékelés alapján legkedvezőbb ajánlatot tett ajánlattevő ajánlatának összege meghaladja a bontáskor ismertetett rendelkezésre álló anyagi fedezet mértékét, úgy az **ajánlatkérő jogosult az eljárást eredménytelenné nyilvánítani a Kbt. 75. § (2) bekezdés b) pontja alapján**, de amennyiben módjában áll, akkor dönthet úgy, hogy kiegészíti a rendelkezésre álló anyagi fedezet mértékét.
12. Figyelemmel a Kbt. 75. § (6) bekezdésére az Ajánlatkérő tájékoztatja az Ajánlattevőket, hogy **az eljárás során alkalmazza a Kbt. 75. § (2) bekezdés e) pont szerinti eredménytelenségi okot.**
13. Az ajánlatkérő az ajánlatok elbírálásának befejezésekor a Kbt. 79. § (2) bekezdés szerint jár el. A szerződéskötés időpontjára a Kbt. 131. § (5)-(6) bekezdése az irányadó.
14. Közös ajánlattétel esetén az ajánlathoz csatolni kell a közös egyetemleges felelősségvállalásról szóló megállapodást (közös ajánlattevői szerződés/megállapodás), mely tartalmazza a közös ajánlattevők között a közbeszerzési eljárással kapcsolatos hatáskörök bemutatását, kijelöli azon ajánlattevőt, aki a közös ajánlattevőt az eljárás során kizárólagosan képviseli, illetve a közös ajánlattevők nevében hatályos jognyilatkozatokat tehet.  
Közös ajánlattétel esetén nem követelmény, és nem megengedett a Kbt. 35. § alapján projektársaság létrehozása. Projektársaság létrehozása mind a közös ajánlattevők, mind az önálló ajánlattevők esetében kizárt.  
A megállapodás minimális tartalmi elemeit a további közbeszerzési dokumentumok (dokumentáció) tartalmazza. Közös ajánlattevőknek a Kbt. 35. §-ban foglaltakat be kell tartaniuk.

15. Ajánlattevőnek (közös ajánlattevők mindegyikének) az ajánlatban nyilatkoznia kell a **Kbt. 66. § (2) bekezdésében** foglaltak szerint. Az Ajánlatkérő a **Kbt. 66. § (2) bekezdés** szerinti nyilatkozat **EKR űrlapon keresztül benyújtását** ellenőrzi.

16. Az ajánlatban a **Kbt. 66. § (6) bekezdése** értelmében meg kell jelölni

a) a közbeszerzésnek azt a részét (részeit), amelynek teljesítéséhez az ajánlattevő alvállalkozót kíván igénybe venni

(A nyilatkozatot nemleges tartalommal is be kell nyújtani.)

b) az ezen részek tekintetében igénybe venni kívánt és az ajánlat vagy a részvételi jelentkezés benyújtásakor már ismert alvállalkozókat, valamint az ajánlattevői teljesítésen belül az alvállalkozói teljesítés tervezett százalékos arányát.

(A nyilatkozatot nemleges tartalommal is meg kell tenni.)

A nyilatkozatot EKR űrlapon keresztül kell benyújtani.

17. Az ajánlatban be kell nyújtani az ajánlattevő arra vonatkozó nyilatkozatát, hogy **nem vesz igénybe a szerződés teljesítéséhez a Kbt. 62. § (1) bekezdés h)-k) és m) pontja szerinti kizáró okok hatálya alá eső alvállalkozót**, valamint adott esetben **az általa alkalmasságának igazolására igénybe vett más szervezet nem tartozik a Kbt. 62. § (1) bekezdés h)-k) és m) pontja szerinti kizáró okok hatálya alá.** (Kbt. 67. § (4) bekezdés)

A nyilatkozatot EKR űrlapon keresztül kell benyújtani.

18. **Kiegészítő tájékoztatás kérése:** A dokumentáció pontosítását igénylő ajánlattevő írásban, elektronikus úton fordulhat kiegészítő információért az ajánlatkérő nevében eljáró személyhez.

Kérjük ajánlattevőt, hogy kérdéseit **az Elektronikus Közbeszerzési Rendszer (EKR) felületén elektronikus úton** (.doc, vagy azzal egyenértékű szerkeszthető formátumban is) megküldeni szíveskedjen.

Ajánlatkérő a válasz megadására ésszerű határidőnek tekinti, az ajánlattételi határidőt megelőző **4. napot.**

Ajánlatkérő a kiegészítő tájékoztatást a Kbt. 114. § (6) bekezdése szerint adja meg. Ajánlatkérő konzultációt nem tart.

A kiegészítő tájékoztatás megadása írásban, elektronikus úton, az EKR felületén keresztül történik. A gazdasági szereplő által feltett kérdések, és az ajánlatkérő által kézbesített kiegészítő tájékoztatások a továbbiakban a közbeszerzési dokumentumok részét képezik.

**Az Ajánlatkérő helyszíni bejárást NEM tart.**

~~19. Ajánlattevőnek csatolnia kell az **Összeférhetetlenségre vonatkozó nyilatkozatát** (Kbt. 25. §-a tekintetében).~~

~~A nyilatkozatot EKR űrlapon keresztül kell benyújtani.~~

~~20.19.~~ Az ajánlati árat magyar forintban kell megadni, ellenkező esetben az ajánlat érvénytelen. A különböző devizák forintra történő átszámításánál a felhívás feladásának napján érvényes Magyar Nemzeti Bank által meghatározott devizaárfolyamot kell alkalmazni. Az ajánlatban szereplő, nem magyar forintban (HUF) megadott összegek tekintetében az átszámítást tartalmazó iratot közvetlenül a kérdéses dokumentum mögé kell csatolni.

~~21.20.~~ Az eljárás, a kapcsolattartás és a levelezés nyelve a magyar, joghatás kiváltására csak a magyar nyelvű okiratok alkalmasak. Az ajánlatot magyar nyelven kell benyújtani. Amennyiben bármely, az ajánlathoz csatolt okirat, igazolás, nyilatkozat nem magyar nyelven került kiállításra, akkor az eredeti dokumentum mellett csatolandó a magyar fordítás is, ajánlatkérő elfogadja a Kbt. 47. § (2) bekezdés szerinti ajánlattevő általi fordítást is. Ajánlattevő nem köteles a 24/1986. (VI. 26.) MT rendelet szerinti – az Országos Fordító és Fordításhitelesítő Iroda által készített – hiteles fordítás készíttetésére. Felelős magyar fordítás alatt az ajánlatkérő az olyan fordítást érti, amely tekintetében az ajánlattevő képviselőjére jogosult személy nyilatkozik, hogy az mindenben

megfelel az eredeti szövegnek, és a nyilatkozatát, valamennyi fordításhoz csatolja. A fordítás tartalmának a helyességéért az ajánlattevő a felelős.

Amennyiben Ajánlattevő az eredetileg idegen nyelven készült dokumentumokat hiteles magyar nyelvű fordításban kívánja benyújtani, az 1991. évi XLI. törvény és végrehajtására kiadott 13/1991. (IX.26.) IM rendelet, valamint 24/1986. (VI.26.) MT rendelet és a végrehajtására kiadott 7/1986. (VI.26.) számú IM rendeletek az irányadóak.

**22-21.** Irányadó idő: A felhívásban és a közbeszerzési dokumentumokban valamennyi órában megadott határidő közép-európai helyi idő szerint értendő. (CET)

**23-22.** Az ajánlat összeállításával és benyújtásával kapcsolatos összes költség az eljárás eredményétől függetlenül ajánlattevőt terheli. Az ajánlatadással kapcsolatos határidőre történő teljesítés kötelezettsége az ajánlattevőt terheli.

**24-23.** A szerződéskötés tervezett helye: Ajánlatkérő székhelye.

**25-24.** Az ajánlat elkészítésével és benyújtásával kapcsolatos rendelkezéseket részletesen a közbeszerzési dokumentumok tartalmazzák.

**26-25.** Üzleti titokra vonatkozó részletes rendelkezéseket a dokumentáció tartalmazza. Ajánlattevőnek csatolnia kell az **Üzleti titokra vonatkozó nyilatkozatát** (Kbt. 44. §). A nyilatkozatot EKR űrlapon keresztül kell benyújtani.

**27-26.** Ajánlatkérő felhívja ajánlattevők figyelmét, hogy az ajánlatba benyújtott igazolások, nyilatkozatok tartalmát ajánlatkérő jogosult a Kbt. 69. § (13) és (14) bekezdésben leírtak szerint ellenőrizni.

**28-27. Felelősségbiztosítás:**

Részletesen lsd. az EKR-ben található ajánlati felhívás VI.3.9. pontjában és a V. Szerződéstervezetek 8. pontjában

**29-28.** Az ajánlatnak tartalmaznia kell a felhívásban külön ki nem emelt, azonban a Kbt. által előírt egyéb nyilatkozatokat, igazolásokat és más dokumentumokat.

**30-29.** Az ajánlatkérő tájékoztatja az ajánlattevőket, hogy a Kbt. 131. § (4) bekezdése szerint az ajánlatkérő csak az eljárás nyertesével kötheti meg a szerződést, vagy – a nyertes visszalépése esetén - az ajánlatok értékelése során a következő legkedvezőbb ajánlatot tevőnek minősített ajánlattevővel, ha őt az ajánlatok elbírálásáról szóló írásbeli összegezésben megjelölte.

**31-30.** Az ajánlatkérő a további közbeszerzési dokumentumokban tájékoztatásként közli azoknak a szervezeteknek a nevét, amelyekről az ajánlattevő tájékoztatást kaphat a Kbt. 73. § (4) bekezdés szerinti azon követelményekről, amelyeknek a teljesítés során meg kell felelni.

**32-31.** Ajánlatkérő a hiánypótlást a Kbt. 71. §-ban előírtak szerint biztosítja. Ajánlatkérő a Kbt. 71. § (6) bekezdés második mondatával kapcsolatban tájékoztatja az ajánlattevőket, hogy az ajánlatkérő előre tervezetten további legfeljebb egy alkalommal rendel el újabb hiánypótlást arra vonatkozóan, ha a hiánypótlással az ajánlattevő az ajánlatban korábban nem szereplő gazdasági szereplőt von be az eljárásba, és e gazdasági szereplőre tekintettel lenne szükséges az újabb hiánypótlás.

**33-32.** A nyertes ajánlattevő – figyelemmel az államháztartásról szóló 2011. évi CXCV. törvény (Áht.) 41. § (6) bekezdésben foglalt kötelezettségre – **átláthatósági nyilatkozatot köteles tenni a szerződéskötésig.** Ennek elmaradása a szerződéstől történő visszalépésnek minősül.

**34-33.** Az ajánlatkérő felhívja a figyelmet a Kbt. 65. § (9) bekezdésében foglalt előírásra, mely szerint Kbt. végrehajtási rendeletében foglaltak szerint előírt, szakemberek - azok végzettségére, képzettségére - rendelkezésre állására vonatkozó követelmény, valamint a releváns szakmai tapasztalatot igazoló referenciákra vonatkozó követelmény teljesítésének igazolására a gazdasági szereplő csak akkor veheti igénybe más szervezet kapacitásait, ha az adott szervezet olyan mértékben részt vesz a szerződés, vagy a szerződés azon részének teljesítésében, amelyhez e



kapacitásokra szükség van, amely - az ajánlattevő saját kapacitásával együtt - biztosítja az alkalmassági követelményben elvárt szaktudás, illetve szakmai tapasztalat érvényesülését a teljesítésben.

**35.34.** Felhívjuk ajánlattevők figyelmét, hogy **az aránytalanul alacsony ár és egyéb aránytalan vállalások vizsgálata tekintetében Ajánlattevő a Kbt. 114. § (6a) bekezdés szerint** jár el.

**36.35.** **Tárgyi eljárás során Ajánlatkérő alkalmazza a Kbt. 81. § (5) bekezdésében foglaltakat.** Az Ajánlatkérő az ajánlatok bírálatát az ajánlatok értékelését követően végzi el, **az ajánlatok bírálatára csak az értékelési sorrendben legkedvezőbb és az azt követő egy legkedvezőbb ajánlattevő tekintetében kerül sor.**

**37.36.** A nyertes ajánlattevő a szerződés megkötésének időpontjában, majd - a később bevont alvállalkozók tekintetében - a szerződés teljesítésének időtartama alatt köteles előzetesen az ajánlatkérőnek valamennyi olyan alvállalkozót bejelenteni, amely részt vesz a szerződés teljesítésében. A bejelentésnek tartalmaznia kell az alvállalkozó megnevezését, adószámát, elérhetőségét, a képviselőjére jogosult személy nevét, a vállalkozói teljesítésen belül az alvállalkozói teljesítés várható százalékos arányát, valamint az alvállalkozói szerződés szerinti ellenszolgáltatás értékét.

A nyertes ajánlattevő a szerződés teljesítésének időtartama alatt köteles az ajánlatkérőt tájékoztatni az alvállalkozók bejelentésben közölt adatainak változásáról.

A nyertes ajánlattevő a szerződésbe foglaltan nyilatkozik arról, hogy a szerződés teljesítéséhez nem vesz igénybe a közbeszerzési eljárásban előírt kizáró okok hatálya alatt álló alvállalkozót.

Vállalkozó az alvállalkozói teljesítést követően köteles a Megrendelőnek bejelenteni az ajánlattevői teljesítésen belül az alvállalkozói teljesítés tényleges százalékos arányát, valamint az ellenszolgáltatás teljesítésének időpontját és a kifizetett ellenszolgáltatás értékét.

**38.37.** Az Ajánlatkérő felhívja ajánlattevők figyelmét a Kbt. 138. § (1) bekezdésében foglaltakra, melynek értelmében a szerződést a közbeszerzési eljárás alapján nyertes ajánlattevőként szerződő félnek, illetve közösen ajánlatot tevőknek kell teljesítenie.

**39.38.** Ajánlatkérő a szerződés teljesítésének ellenőrzése során az építési napló adatai alapján ellenőrzi, hogy a teljesítésben csak a Kbt. 138. § (2) és (3) bekezdésében foglaltaknak megfelelő alvállalkozó vesz részt.

**40.39.** A 191/2009. (IX.15.) Korm. rendelet 12. §-ában, illetve 13. §-ában foglaltaknak megfelelően a Munkálatok kivitelezésének felügyeletére a Vállalkozó köteles **szakáganként, illetve az alkalmassági előírásoknak megfelelően** a szükséges képesítésekkel és jogosítványokkal rendelkező **felelős műszaki vezetőt** megbízni.

**41.40.** Adott esetben csatolni kell **a kapacitásait rendelkezésre bocsátó szervezet** (amennyiben Ajánlattevő a műszaki-szakmai alkalmassága igazolásához igénybe vesz) **szerződésben, előszerződésben vagy más formában vállalt kötelezettségvállalását tartalmazó okiratot**, amely alátámasztja, hogy a szerződés teljesítéséhez szükséges erőforrások rendelkezésre állnak majd a szerződés teljesítésének időtartama alatt (Kbt. 65. § (7)-(9) bekezdés) és amely tartalmazza az ajánlattevő részére szóló meghatalmazást arra, hogy az EKR-ben elektronikus úton teendő nyilatkozatok megtételekor az adott szervezet képviselőjében eljárhat.

**42.41.** Ajánlatkérő nyomatékosan felhívja Ajánlattevő figyelmét, hogy az EKR által kizárólag az az ajánlat kerül „felbontásra”, amely határidőben benyújtásra került az EKR-en keresztül. Az ajánlat bármilyen késedelméért ajánlatkérő semmiféle felelősséget nem vállal.

**43.42.** Az ajánlatba szakmai ajánlat csatolandó. A szakmai ajánlat tartalmára vonatkozó elvárásokat a közbeszerzési dokumentum tartalmazza.

Az ajánlat részeként be kell nyújtani a közbeszerzési dokumentum részét képező tételes költségvetést beárazva (megtüntetve az alapmennyiség és az opcionális mennyiség vonatkozásában).

A költségvetés tételeiben az ajánlattevők az ajánlatkérő hozzájárulása nélkül nem módosíthatnak, tételeket nem hagyhatnak el, továbbá tételeket nem tehetnek hozzá (pl. további sorok, oszlopok beszúrása nem lehetséges).

Az árazott költségvetésben **a nettó egységárakat kell feltüntetni, melyek vonatkozásában kettő tizedesjegyre terjedhet a megajánlás és kizárólag pozitív számot lehet megadni.**

**Az árazatlan költségvetés valamennyi tételét be kell árazni. Azon tételek esetében, amelyek rendeltetésükből kifolyólag nem bírnak anyag vagy díj költséggel, ott az anyag egységár vagy díj egységár cellát Ajánlattevő üresen hagyhatja vagy kihúzással jelezheti, hogy az adott tétel kapcsán, mely költség nem merül fel.**

**Azon tételsorok esetében, ahol pozitív anyag vagy pozitív díj egységár megajánlásra kerül oly módon, hogy a másik költségrésznél nulla vagy ürescella vagy kihúzott cella szerepel, ott Ajánlatkérő úgy tekinti, hogy Ajánlattevő ily módon tette meg megajánlását az adott feladatra és ha egyéb körülmény nem merül fel, akkor Ajánlatkérő nem rendel el külön hiánypótlást a nem pozitív számot tartalmazó egységár vonatkozásában.**

**Olyan eset nem lehetséges, hogy sem pozitív anyag, sem pozitív díj egységár nem kerül megajánlásra egy adott tételsor kapcsán.**

A tételes beárazott költségvetésben az árat úgy kell kalkulálni és megajánlani, hogy az minden, a közbeszerzési dokumentum szerinti költséget tartalmazzon. Az ajánlati árnak tartalmaznia kell mindazokat a költségeket, melyek az ajánlat tárgyának eredményfelelős megvalósításához szükségesek.

**44.43.** A műszaki leírás, az árazatlan költségvetési kiírás a közbeszerzési dokumentumban, illetve annak mellékletében található.

**45.44.** Kbt. és Ptk. alkalmazása: A felhívásban és a dokumentációban a „Kbt.” rövidítés alatt a közbeszerzésekről szóló 2015. évi CXLI. törvény értendő. A jelen felhívásban nem szabályozott kérdések vonatkozásában a Kbt. és végrehajtási rendeleteinek rendelkezései, különös tekintettel a 321/2015. (X.30.) Korm. rendelet és a 322/2015. (X.30.) Korm. rendelet az irányadók. A közbeszerzési eljárás során megkötött szerződésekre egyebekben a 2013. évi V. törvény a Polgári Törvénykönyvről (továbbiakban: Ptk.) rendelkezéseit kell alkalmazni.

**46.45.** EKR rendelet alkalmazása: A Kbt. 40. §-a értelmében jelen eljárás az EKR igénybevételel kerül lebonyolításra, így az elektronikus közbeszerzés részletes szabályairól szóló 424/2017. (XII.19.) Kormányrendelet szabályai alkalmazandók.

**47.46.** Adatkezelési tájékoztató: Az ajánlatkérő és a lebonyolító a Kbt. 3. § 10. pontja szerinti gazdasági szereplő személyes adatait jelen közbeszerzési eljárással kapcsolatban a GDPR, a Kbt. és az EKR rendelet vonatkozó előírásai szerint kezeli. A közbeszerzési eljárással összefüggésben esetlegesen papír alapon keletkezett dokumentumok iktatására az ajánlatkérő iratkezelési rendszerében kerül sor. Az adat kezelésével kapcsolatban további információért az Ajánlatkérő adatvédelmi tisztviselőjéhez lehet fordulni.

**Az ajánlati felhívás feladásának napja: az EKR-ben rögzített ajánlati felhívás V.3.) pontja szerint**

**II.**  
**SEGÉDLET AZ AJÁNLAT ÖSSZEÁLLÍTÁSÁHOZ**

---

## 1. Ajánlatkérő neve, címe, elérhetősége

Neve: **Bakonycsernye Nagyközség Önkormányzata**  
Címe: 8056 Bakonycsernye, Rákóczi út 83.  
Képviselő: Turi Balázs polgármester  
Levelezési cím: 8056 Bakonycsernye, Rákóczi út 83.  
E-mail: turi.balazs@bakonycsernye.hu

### Ajánlatkérő képviselőjében eljár:

Neve: **ALBENSIS Fejér Vármegyei Területfejlesztési Nonprofit Kft.**  
Címe: 8000 Székesfehérvár, Szent István tér 9. II. em.  
Levelezési cím: 8000 Székesfehérvár, Deák Ferenc utca 7-9. fszt.  
Kapcsolattartó: **dr. Czink Henrietta**  
**Felelős akkreditált közbeszerzési szaktanácsadó**  
Telefon: +36 20 217 3711  
E-mail: czink.albensis@fejer.hu  
Honlap címe: www.albensis.hu

## 2. A közbeszerzés tárgya és mennyisége

**A közbeszerzés tárgya:** Részletesen lsd. az EKR-ben található ajánlati felhívás II.1.4. pontjában.

**A közbeszerzés mennyisége:** Részletesen lsd. az EKR-ben található ajánlati felhívás II.2.4. pontjában

## 3. Általános tájékoztatás:

- 1.) Vállalkozó: a tárgyi közbeszerzési eljárásban nyertes ajánlattevő (a továbbiakban nyertes ajánlattevő vagy Vállalkozó).
- 2.) Megrendelő: Ajánlatkérő (a továbbiakban Ajánlatkérő vagy Megrendelő).
- 3.) Az ajánlat elkészítésével, az ajánlat benyújtásával kapcsolatos költségeket az Ajánlattevő viseli.
- 4.) Az ajánlattevő az ajánlatában szereplő adatok hitelességéért felelősséggel tartozik.
- 5.) Ajánlattevők a felhívásban szereplő teljes mennyiségre tehetnek ajánlatot. Az ajánlatoknak tartalmazni kell minden feladatot, amelyet Ajánlatkérő az ajánlati felhívásban és a dokumentációban előírt. Ajánlatkérő nem teszi lehetővé részenkénti, vagy tételenkénti ajánlattétel lehetőségét, azaz csak olyan ajánlatot fogad el, amely teljes körű.

Az ajánlattevő az ajánlattételi határidő lejártáig új ajánlat benyújtásával módosíthatja az ajánlatát. Ebben az esetben az új ajánlat megtétele előtt a korábban benyújtott ajánlatot vissza kell vonnia az Ajánlattevőnek.

- 6.) Az ajánlat pénzneme: magyar Forint
- 7.) Az Ajánlatkérő az ajánlattételi határidő lejártáig bármikor jogosult módosítani az ajánlati felhívásban, illetve a dokumentációban meghatározott feltételeket. Ha az ajánlatkérő olyan felhívás tartalmát (ideértve a határidők hosszabbítását is) kívánja módosítani, amelyet hirdetményben közzétettek, hirdetmény közzétételével módosíthatja a felhívásban meghatározott feltételeket. A

hirdetményben utalni kell arra, ha az egyéb közbeszerzési dokumentumok is módosultak. A felhívást módosító hirdetményt az ajánlattételi határidő lejártáig, több szakaszból álló közbeszerzési eljárás részvételi szakaszában a részvételi határidő lejártáig fel kell adni, és a módosítási szándékról, valamint a módosító hirdetmény feladásáról az eredeti ajánlattételi vagy részvételi határidő lejárta előtt egyidejűleg tájékoztatni kell azokat a gazdasági szereplőket, akik az ajánlatkérőnél az eljárás iránt érdeklődésüket jelezték. A módosító hirdetmény megjelenéséig a közbeszerzési eljárásban intézkedést tenni, döntéseket hozni, iratokat beadni nem lehet.

Ha az ajánlatkérő olyan felhívás tartalmát kívánja módosítani, amelyet nem tettek hirdetményben közzé vagy egyéb, hirdetményben közzé nem tett közbeszerzési dokumentumokat módosít, a módosításról ajánlati felhívás és az ajánlattételre vonatkozó közbeszerzési dokumentumok esetén az ajánlattételi határidő lejártáig, részvételi felhívás és a csak a részvételi szakaszra vonatkozó közbeszerzési dokumentumok esetén a részvételi határidő lejártáig egyidejűleg, közvetlenül kell tájékoztatni az ajánlattételre vagy - közvetlen részvételi felhívás esetén - a részvételre felhívott gazdasági szereplőket, vagy azokat a gazdasági szereplőket, akik az eljárás iránt érdeklődésüket jelezték.

Az ajánlatkérő az ajánlati felhívást az ajánlattételi határidő lejártáig visszavonhatja.

Az ajánlatkérő az ajánlattételi határidő lejárta előtt a visszavonásról egyidejűleg tájékoztatja azokat a gazdasági szereplőket, akik az eljárás iránt érdeklődésüket jelezték.

Az ajánlattételi határidő leteltét követően az ajánlatkérő nem köteles az ajánlatokat elbírálni, ha bizonyítani tudja, hogy az ajánlattételi határidő leteltét követően beállott, ellenőrzési körén kívül eső és általa előre nem látható körülmény miatt a szerződés teljesítésére nem lenne képes, vagy ilyen körülmény miatt a szerződéstől való elállásnak vagy a szerződés felmondásának lenne helye. Ezekben az esetekben az ajánlatkérő az eljárást eredménytelenné nyilvánítja.

- 8.) Ajánlatkérő felhívja a figyelmet a Kbt. 41. § (1)-(2) bekezdésére és a 3. § 13. pontjára, melynek megfelelően kérdéseket kizárólag írásban, elektronikus úton, az EKR-en keresztül lehet feltenni, a közbeszerzési törvény által meghatározott határidőn belül. Az ajánlatkérő a feltett kérdésekre írásban, az EKR-en keresztül megküldi a választ.

**Telefonon érkező kérdésekre az esélyegyenlőség elvének biztosítása érdekében nem áll módunkban választ adni!**

Ajánlatkérő az általa megküldeni kívánt dokumentumokat az EKR útján küldi meg a gazdasági szereplőknek.

- 9.) Az ajánlatot nem lehet ceruzával készíteni. Az ajánlatban nem lehet áthúzás, átírás vagy betoldás. Az olyan ajánlatot, amelyet az Ajánlattevő saját feltételeinek, kikötéseinek beszurásával, becsatolásával nyújtott be, az Ajánlatkérő érvénytelennek tekinti.
- 10.) Az Ajánlatkérő a jelen dokumentáció mellékletében a Közbeszerzési törvény előírásainak megfelelő iratmintákat bocsát az Ajánlattevők részére, de a jelen ajánlati dokumentáció mellékletében nem szerepel az ajánlathoz csatolandó összes nyilatkozatra, illetve igazolásra vonatkozó minta. Ezen további nyilatkozatok, igazolások törvényi, valamint az ajánlati felhívásban és a dokumentációban foglaltaknak való megfelelése az Ajánlattevő felelőssége.

Az ajánlat részeként, szintén az EKR-en keresztül nyújtandóak be azon nyilatkozatok, amelyek vonatkozásában az EKR-ben űrlap nem található.

11.) Az ajánlatkérő az alábbiak szerint tájékoztatásként közli azoknak a szervezeteknek a nevét, amelyektől az ajánlattevő tájékoztatást kaphat a Kbt. 73. § (4) bekezdés szerinti azon követelményekről, amelyeknek a teljesítés során meg kell felelni.

Az ajánlatkérő a Kbt. 73. § (5) bekezdés értelmében az alábbiak szerint közli azoknak a szervezeteknek a nevét, amelyektől az ajánlattevő tájékoztatást kaphat azon követelményekről, amelyeknek a teljesítés során meg kell felelni:

**Agrárminisztérium**

1055 Budapest, Kossuth Lajos tér 11.

Postacím: 1860 Budapest Pf. 1.

Telefon: 06-1-795-2000

Fax: 06-1-795-0200

E-mail: info@am.gov.hu

**Kulturális és Innovációs Minisztérium**

1054 Budapest, Szemere utca 6.

Központi telefonszám: 06 (1) 896 2203

sajto@kim.gov.hu

**Alapvető Jogok Biztosának Hivatala, Egyenlő Bánásmódért Felelős Főigazgatóság**

1055 Budapest, Falk Miksa u. 9-11.

Telefon: (06-1-) 475-7100; Zöldszám: (06-80-) 215-000; Fax: (06-1-) 269-1615

Postafiók: 1387 Budapest Pf. 40.

**Technológiai és Ipari Minisztérium**

1011 Budapest, Fő utca 44-50.

Telefonszám: 06-1-795-67-66; 06-1-795-38-32; 06-1-896-31-05

Ügyfélszolgálat e-mail: ugyfelszolgalat@tim.gov.hu

**Technológiai és Ipari Minisztérium Munkavédelmi Irányítási Főosztály**

1054 Budapest, Kálmán Imre u. 2.

Postacím: 1440 Budapest Pf. 1.

Telefon: (06 80) 204-292; (06 1) 896-3002

Fax: (06 1) 795-0884

Email: munkavedelmi-foo@tim.gov.hu

**Innovációs és Technológiai Minisztérium Foglalkoztatás-felügyeleti Irányítási Főosztály**

1054 Budapest, Kálmán Imre u. 2.

Postacím: 1440 Budapest Pf. 1.

Telefon: (06 1) 896-2902

Fax: (06 1) 795-0880

Email: foglalkoztatasi.felugyeleti-foo@tim.gov.hu

**Pénzügyminisztérium**

1051 Budapest, József nádor tér 2-4.

1369 Budapest Pf.: 481.

Telefonszám: +36 1 795 1400; Telefax: +36 1 795 0716

E-mail: ugyfelszolgalat@pm.gov.hu

**Országos Idegenrendészeti Főigazgatóság**

1117 Budapest, Budafoki út 60.

Telefon: +36 (1) 463 9100; e-mail: migracio@oif.gov.hu

**NAV Fejér Vármegyei Adó- és Vámigazgatósága**

www.nav.gov.hu

8000 Székesfehérvár, Mátyás király krt. 4/B.

Tel.: +36 22-530-700

### **Fejér Vármegyei Önkormányzat**

8000 Székesfehérvár, Szent István tér 9.

Telefon: 22/312-144

e-mail: fejer@fejer.hu

### **Magyar Bányászati és Földtani Szolgálat**

1475 Budapest, Columbus u. 17-23.

+36-1-301-2900

info@mbfsz.gov.hu

### **Nemzeti Népegészségügyi Központ**

1097 Budapest, Albert Flórián út 2-6.

Telefon: 06-1-476-1100, e-mail: tisztifoorvos@nnk.gov.hu

- 12.) Összeférhetetlenség: Összeférhetetlenség a Kbt. 25. §-ában felsorolt esetekben áll fenn.
- 13.) Pénzmosásról szóló törvény: *a pénzmosás és a terrorizmus finanszírozása megelőzéséről és megakadályozásáról szóló 2017. évi LIII. törvény.* A Kbt. 62. § (1) bekezdés *k)* pont *kb)* alpontja vonatkozásában a pénzmosásról szóló törvény 3. § 38. pont a)-b) vagy d) alpontja szerint definiált tényleges tulajdonos:  
„38. tényleges tulajdonos:  
a) az a természetes személy, aki jogi személyben vagy jogi személyiséggel nem rendelkező szervezetben közvetlenül vagy - a Polgári Törvénykönyvről szóló törvény (a továbbiakban: Ptk.) 8:2. § (4) bekezdésében meghatározott módon - közvetve a szavazati jogok vagy a tulajdoni hányad legalább huszonöt százalékaival rendelkezik, vagy egyéb módon tényleges irányítást, ellenőrzést gyakorol a jogi személy vagy jogi személyiséggel nem rendelkező szervezet felett, ha a jogi személy vagy jogi személyiséggel nem rendelkező szervezet nem a szabályozott piacon jegyzett társaság, amelyre a közösségi jogi szabályozással vagy azzal egyenértékű nemzetközi előírásokkal összhangban lévő közzétételi követelmények vonatkoznak,  
b) az a természetes személy, aki jogi személyben vagy jogi személyiséggel nem rendelkező szervezetben - a Ptk. 8:2. § (2) bekezdésében meghatározott - meghatározó befolyással rendelkezik, (...)  
d) alapítványok esetében az a természetes személy,  
da) aki az alapítvány vagyona legalább huszonöt százaléka a kedvezményezettje, ha a leendő kedvezményezetteket már meghatározták,  
db) akinek érdekében az alapítványt létrehozták, illetve működtetik, ha a kedvezményezetteket még nem határozták meg, vagy  
dc) aki tagja az alapítvány kezelő szervének, vagy meghatározó befolyást gyakorol az alapítvány vagyonának legalább huszonöt százaléka felett, illetve az alapítvány képviselőjében eljár, (...)”
- 14.) Üzleti titok  
A gazdasági szereplő az ajánlatban, valamint a Kbt. 72. § szerinti indokolásban elkülönített módon elhelyezett, üzleti titkot (ideértve a védett ismeretet is) [az üzleti titok védelméről szóló 2018. évi LIV. törvény 1. §] tartalmazó iratok nyilvánosságra hozatalát megtilthatja. Az üzleti titkot tartalmazó irat kizárólag olyan információkat tartalmazhat, amelyek nyilvánosságra hozatala a gazdasági szereplő üzleti tevékenysége szempontjából aránytalan sérelmet okozna. A gazdasági szereplő a Kbt. 44. §-ának alkalmazása során az üzleti titkot tartalmazó dokumentum elkülönített elhelyezésére az EKR-ben erre szolgáló funkciót alkalmazza. A gazdasági szereplő az üzleti titkot tartalmazó, elkülönített irathoz indokolást köteles csatolni, amelyben részletesen alátámasztja, hogy az adott információ vagy adat nyilvánosságra hozatala miért és milyen módon okozna számára aránytalan sérelmet. A gazdasági szereplő által adott indokolás nem megfelelő, amennyiben az általánosság szintjén kerül megfogalmazásra.

A gazdasági szereplő nem nyilváníthatja üzleti titoknak különösen a Kbt. 44. § (2) bekezdésében felsorolt adatokat.

A gazdasági szereplő nem tilthatja meg nevének, címének (székhelyének, lakóhelyének), valamint olyan ténynek, információnak, megoldásnak vagy adatnak (a továbbiakban együtt: adat) a nyilvánosságra hozatalát, amely a Kbt. 76. § szerinti értékelési szempont alapján értékelésre kerül, de az ezek alapjául szolgáló - a Kbt. 44. § (2) bekezdés hatálya alá nem tartozó - részinformációk, alapadatok (így különösen az árazott költségvetés) nyilvánosságra hozatalát megtilthatja.

Ha a gazdasági szereplő meghatározott információk, adatok üzleti titokká nyilvánítása során a Kbt. 44. § (1)-(3) bekezdésben foglaltakat nem tartotta be, az ajánlatkérő hiánypótlás keretében köteles felhívni az érintett gazdasági szereplőt a megfelelő tartalmú dokumentum benyújtására.

A 424/2017. (XII. 19.) Korm. rendelet 11. § (4) bekezdése az ajánlat összeállítására vonatkozóan rendelkezik az üzleti titokká nyilvánított dokumentumok elhelyezésének módjáról.

Az ajánlatkérő kizárólag akkor fogadja el bármely dokumentum **üzleti titokká nyilvánítását, ha annak elkülönített elhelyezésére az EKR-ben erre szolgáló funkciót alkalmazza az ajánlattevő.**

**Az üzleti titokká minősítés indokolását az EKR rendszerben, az üzleti titok dokumentum létrehozásakor, az „Üzleti titok információ hozzáadása” gombra kattintva, vagy az üzleti titokká minősített dokumentumok közé feltöltött, cégszerűen aláírt külön pdf nyilatkozatban szükséges megadni.**

Az ajánlatkérő felhívja az ajánlattevők figyelmét a Kbt. 44. § (1) bekezdés szerinti indokolás **megfelelő részletezettséggel történő benyújtására.** Az ajánlatkérő általános szövegezésű indokolást nem fogad el.

15.) Vis maior: A Felek befolyásán kívül álló következő körülmények tekintendők felmentő okként és nem képezik kötbérigény tárgyát, ha a közbeszerzési eljárás eredményeképpen létrejövő szerződés aláírása után merültek fel, vagy ha a szerződés aláírása előtt merültek fel, és a következményeiket nem lehetett az említett időpont előtt előre látni, és a szerződés teljesítését ezáltal akadályozzák:

- természeti katasztrófák (villámcsapás, földrengés, árvíz, hurrikán, stb.) tüzek, robbanások, járványok,
- ionsugárzás, vagy radioaktív tevékenységből származó szennyeződés,
- háború vagy egyéb ellenségeskedés (hadüzenettel vagy anélkül), megszállás, ellenséges cselekmény, mozgósítás, katonai igénybevétel, embargó,
- lázadás, forradalom, felkelés, katonai vagy bitorló hatalomátvétel, polgárháború, terrorista cselekmény
- sztrájk, zendülés, villongás vagy rendzavarás.

Ha bármely Felet vis maior által károsodás éri, a másik Felet annak megtörténtéről haladéktalanul írásban értesíteni kell.

Az értesítésnek tartalmaznia kell a vis maior részleteit, valamint annak bizonyítékát, hogy az eset elkerülhetetlen volt, és hogy ez késlelteti a Fél szerződésbeli kötelezettségeinek teljesítését. Az értesítésben a vis maior becsült időtartamát is meg kell határozni, valamint annak kinyilatkoztatását, hogy a károsult Fél a vis maior fennállása képtelen szerződéses kötelezettségeinek eleget tenni.

#### **4. Az ajánlat benyújtásának formai kellékei**

**1. Az elektronikus közbeszerzési rendszer (EKR) használatára vonatkozó információk:**

Jelen eljárásra az elektronikus közbeszerzés részletes szabályairól szóló 424/2017. (XII. 19.) Korm. rendelet előírásai alkalmazandóak. Ahol a közbeszerzési dokumentumok írásbeli vagy írásban kifejezésre utalnak, ott a Kbt. 41. § (1) bekezdése alapján az írásbeli kommunikáció elektronikus úton, az EKR-ben történik. Az EKR-en kívüli kommunikációt (a Korm. rendeletben és a Kbt.-



ben meghatározott esetek kivételével) Ajánlatkérő nem használja, illetőleg nem veszi figyelembe az eljárás során.

Az EKR rendszer elérhetősége: <https://ekr.gov.hu/portal/kezdolap>

2. Az ajánlatot az EKR rendszeren kell benyújtani az ajánlattételi határidő lejártáig.

Az Ajánlatkérő felhívja az ajánlattevők figyelmét az EKR használata során a Kbt. 41/A. § és a 424/2017. (XII. 19.) Korm. rendelet alábbi rendelkezéseiben foglaltakra:

- 11. §, 12. § - az EKR-ben továbbított dokumentumokkal, az EKR-ben elektronikus úton megtejt nyilatkozatok követelményei
- 15. § - elektronikus bontás
- 16. § - az ajánlattételi határidő üzemzavar esetén szükséges meghosszabbítása
- 20. § (1) bekezdés – iratbetekintés, továbbá
- üzemzavar, üzemszünet esetére a 40/2017. (XII. 27.) MvM rendeletre.

Az ajánlatban lévő nyilatkozatokat cégszerűen kell aláírni.

A rendszerrel kapcsolatos információval a rendszer üzemeltetője, az Új Világ Nonprofit Szolgáltató Kft. Ügyfélszolgálatá áll rendelkezésére az [ekrhelptesk@ujvilag.gov.hu](mailto:ekrhelptesk@ujvilag.gov.hu) e- mail címen, valamint a +36 1 465 8899 telefonszámon munkanapokon 8:00-16:00 óráig.

3. Az ajánlat formai előírásai:

Az ajánlatot elektronikusan, az EKR rendszeren belül kell benyújtani.

Ajánlattevőnek az EKR rendszeren belül letöltött dokumentumokat kell használnia, kitöltenie, cégszerűen aláírnia és feltöltenie/megküldenie.

4. Az ajánlat tartalmi előírásai

Amennyiben valamely nyilatkozatminta az EKR-ben elektronikus űrlapként rendelkezésre áll, a nyilatkozatot az elektronikus űrlap kitöltése útján kell az ajánlat részeként megtenni.

Amennyiben az adott dokumentumra elektronikus űrlap nem áll rendelkezésre, **a kiküldött nyilatkozatminta cégszerű aláírással ellátott** papíralapú dokumentum egyszerű elektronikus másolata (.pdf formátumban, vagyis a cégszerűen aláírt dokumentum szkennelve) nyújtandó be szintén az EKR-en keresztül az ajánlat részeként.

Amennyiben az EKR használata során erre lehetőség van, az ajánlatban lévő, minden – az ajánlattevő vagy alvállalkozó, vagy erőforrást nyújtó által készített – dokumentumot (nyilatkozatot) a végén alá kell írnia az adott gazdasági szereplőnél erre jogosult(ak)nak vagy olyan személynek, vagy személyeknek, aki(k) erre a jogosult személy(ek)től írásos felhatalmazást kaptak.

A benyújtott dokumentumok elektronikus aláírással is elláthatóak, azonban az EKR-en belül annak használata nem kötelező.

5. Az ajánlatot **az EKR-en keresztül kell benyújtani**, amely tartalmazza az EKR-ben megtalálható űrlapokat kitöltve, illetve az Ajánlatkérő által kért további nyilatkozatokat cégszerűen aláírva (.pdf formátumban), az árazott költségvetést cégszerűen aláírva (.pdf formátumban) és excel formátumban is.

6. Ahol – akár a felhívásban, akár a dokumentációban, akár a nyilatkozatmintákon – megjelölésre kerül, hogy **cégszerűen** kell az adott dokumentumot aláírni, kérjük eszerint eljárni.

Felhívjuk az ajánlattevők figyelmét, hogy az ajánlatban szereplő nyilatkozatok aláírás hiányában joghatás kiváltására nem alkalmasak, így azt minden esetben kérjük a megfelelő helyen és a megfelelő személy által cégszerűen aláírva benyújtani. Olyan ajánlattevő esetén, akire nem értelmezhető a cégszerű aláírás előírása, megfelelő, ha a rá vonatkozó jognyilatkozat-tételi szabályoknak megfelelő, saját kezű aláírását alkalmazza.

**Cégszerű aláírás:** ajánlatkérő cégszerű aláírásként a cégnyilvánosságról, a bírósági cégeljárásról és a végelszámolásról szóló 2006. évi V. törvény 9. §-a szerinti cégszerű aláírást fogadja el, vagyis a becsatolt aláírási címpéldánynak/aláírás-mintának megfelelő - a cég kézzel, géppel írt, előírt, előnyomott vagy nyomtatott teljes vagy rövidített cégneve alá vagy fölé - a minta szerint írt aláírás. Ajánlatkérő a cégszerű aláírással egyenértékűnek fogadja el az olyan személy aláírását, akit az adott dokumentum aláírására a cégjegyzésre jogosult személy meghatalmazott.

7. Az ajánlat részét képező árazott költségvetést (a megadott résznél vagy adott esetben oldalanként) cégszerűen alá kell írnia az adott gazdálkodó szervezetnél erre jogosult(ak)nak vagy olyan személynek, vagy személyeknek, aki(k) erre a jogosult személy(ek)től írásos felhatalmazást kaptak, vagyis az árazott költségvetés minden egyes oldalán szerepelnie kell a cég kézzel, géppel írt, előírt, előnyomott vagy nyomtatott teljes vagy rövidített cégnevének és a minta szerinti aláírásnak.

8. Az ajánlat minden olyan oldalát, amelyen - az ajánlat beadása előtt - módosítást hajtottak végre, az adott dokumentumot aláíró személynek vagy személyeknek a módosításnál is kézjeggyel kell ellátni.

#### 9. **A közös ajánlattételre** vonatkozó szabályok

- Ahol a Kbt. az ajánlatkérő számára az ajánlattevők értesítését írja elő, valamint a kiegészítő tájékoztatás megadása, a hiánypótlás, a felvilágosítás és indokolás kérése esetében az ajánlatkérő a közös ajánlattevőknek szóló értesítését, tájékoztatását, illetve felhívását a közös ajánlattevő nevében eljárni jogosult képviselőnek küldi meg.
- A közös ajánlattevők csoportjának képviseletében tett minden nyilatkozatnak egyértelműen tartalmaznia kell a közös ajánlattevők megjelölését.
- Közös ajánlattétel esetén a felek egymás közötti és külső jogviszonyára a Polgári Törvénykönyv 6:29-30.§-ában és 6:498-513. §-ában foglaltak az irányadóak.
- Ajánlattevők kötelesek az ajánlatban nyilatkozni, hogy ki jogosult a közös ajánlattevők képviseletében eljárni.
- Az ajánlatban csatolni kell az előző pont szerinti meghatalmazást tartalmazó okiratot. A meghatalmazásnak ki kell terjednie arra, hogy a közös ajánlattevők képviseletére jogosult gazdasági szereplő az EKR-ben elektronikus úton teendő nyilatkozatok megtételekor az egyes közös ajánlattevők képviseletében eljárhat.
- Ajánlattevők kötelesek az ajánlatban részletezni a beszerzés tárgyának megvalósítása során felmerülő feladatok egymás közötti megosztását.
- Közös ajánlattevők a szerződés teljesítéséért egyetemlegesen felelősek.
- Közös ajánlattétel esetén az ajánlathoz csatolni kell a közös egyetemleges felelősségvállalásról szóló megállapodást (konzorciumi megállapodást), amely legalább az alábbiakat tartalmazza:
  - a közös Ajánlattevők nevét;
  - az ajánlattevők között, a közbeszerzési eljárással kapcsolatos hatáskörök bemutatását,
  - kijelöli azon ajánlattevőt, aki a konzorciumot az eljárás során, az EKR útján is, kizárólagosan képviseli, illetőleg aki a közös ajánlattevők nevében hatályos jognyilatkozatot tehet;
  - a közös ajánlattevők nyertességük esetén a szerződésben vállalt valamennyi kötelezettség teljesítéséért készfizető kezesként együttes és egyetemleges felelősséget vállalnak,

- a teljesítést milyen százalékos arányban osztják meg a felek egymás között, a szerződéses árból való részesedésük mértékét, valamint külön-külön a közös ajánlattevők azon bankszámlaszámait, ahova az elismert teljesítést követően a kifizetés megtörténhet
- a vezető konzorcium tag megjelölését, aki felel a közbeszerzési eljárás eredményeként megkötendő szerződés végrehajtásáért, a kifizetéseket is beleértve,
- konzorciumvezető elérhetőségét.

A megállapodásnak az ajánlat benyújtásának napján érvényesnek és hatályosnak kell lennie, és hatálya, teljesítése, alkalmazhatósága vagy végrehajthatósága nem függhet felfüggesztő (hatályba léptető), illetve bontó feltételtől és harmadik személy, illetve hatóság jóváhagyásától.

- A közös ajánlatot vagy részvételi jelentkezést benyújtó gazdasági szereplők közül az ajánlattételi vagy több szakaszból álló eljárásban a részvételi határidő lejártá után valamely gazdasági szereplő kiválása esetén a fennmaradó gazdasági szereplők akkor vehetnek részt az eljárás további részében, ha továbbra is megfelelnek az eljárásban előírt valamennyi alkalmassági feltételnek és a változás nem jár a verseny tisztaságának sérelmével.

## **5. A gazdasági szereplőkre vonatkozó szabályok:**

Az ajánlattevő ugyanabban a közbeszerzési eljárásban

- a) nem tehet másik ajánlatot más ajánlattevővel közösen,
- b) más ajánlattevő alvállalkozójaként nem vehet részt,
- c) más ajánlattevő szerződés teljesítésére való alkalmasságát nem igazolhatja [65. § (7) bekezdés].

## **6. A jelen közbeszerzési eljárás menete**

Tájékoztatjuk az eljárásban résztvevőt, hogy a közbeszerzési eljárás egyszakaszos, a Kbt. Harmadik Rész, 112. § (1) bekezdés b) pontja szerinti nyílt közbeszerzési eljárás.

Az ajánlattételi határidőre benyújtott ajánlatok értékelése tartalmi és formai szempontból történik, a Kbt. 69. § szerinti szabályok alapján.

**Tárgyi eljárás során Ajánlatkérő alkalmazza a Kbt. 81. § (5) bekezdésében foglaltakat. Az Ajánlatkérő az ajánlatok bírálatát az ajánlatok értékelését követően végzi el, az ajánlatok bírálatára csak az értékelési sorrendben legkedvezőbb és az azt követő egy legkedvezőbb ajánlattevő tekintetében kerül sor.**

## **7. Az ajánlati felhívással és dokumentációval kapcsolatos információk**

A dokumentációt ajánlatkérő térítésmentesen, közvetlenül küldi meg az ajánlattételre felkért szervezet részére és megjelöli azt az elérhetőséget, ahol az EKR-en keresztül a közbeszerzési dokumentumok korlátlanul és teljeskörűen, közvetlenül és díjmentesen elektronikusan elérhetőek.

Ajánlattevő kötelessége, hogy tanulmányozza a dokumentáció valamennyi előírását. Amennyiben az ajánlattevő nem adja meg az összes, a felhívásban és dokumentációban kért információt, vagy ha a benyújtott ajánlat nem felel meg a felhívásban és dokumentációban foglaltaknak, ez minden vonatkozásban az ajánlattevő kockázata és az ajánlat érvénytelenségét eredményezheti.

Az ajánlattevő köteles a dokumentációban foglalt információkat bizalmasan kezelni. A dokumentáció, azok egyes részei, vagy másolati példányai kizárólag a dokumentumokban feltüntetett rendeltetési célnak megfelelően használhatók fel.

A dokumentáció nyilatkozatmintákat tartalmaz annak érdekében, hogy az érvényes ajánlattételt megkönnyítse az ajánlatkérő. Felhívjuk a tisztelt ajánlattevő figyelmét, hogy **ajánlatkérő nem teszi**

kötelezővé az általa meghatározott nyilatkozatminták alkalmazását, az csupán javasolt az ajánlattevőnek.

Ajánlatkérő a dokumentációt elektronikusan ajánlattevő rendelkezésére bocsátja.

**Az ajánlattevőnek az ajánlati felhívásban és a dokumentációban meghatározott tartalmi és formai követelményeknek megfelelően kell ajánlatát elkészítenie és benyújtania.**

**Az ajánlatnak tartalmaznia kell különösen az ajánlattevő kifejezett nyilatkozatát az ajánlati felhívás feltételeire, a szerződés megkötésére és teljesítésére, valamint a kért ellenszolgáltatásra vonatkozóan (EKR űrlap).**

## **8. Alkalmasság:**

Adott esetben az előírt alkalmassági követelményeknek – amennyiben Ajánlatkérő ír elő alkalmassági követelményt - a közös ajánlattevők vagy közös részvételre jelentkezők együttesen is megfelelhetnek. Azon követelményeknek, amelyek értelemszerűen kizárólag egyenként vonatkoztathatóak a gazdasági szereplőkre, az együttes megfelelés lehetősége értelmében elegendő, ha közülük egy felel meg. (Kbt. 65. § (6) bekezdés)

Az előírt alkalmassági követelményeknek az ajánlattevők vagy részvételre jelentkezők bármely más szervezet vagy személy kapacitására támaszkodva is megfelelhetnek, a közöttük fennálló kapcsolat jogi jellegétől függetlenül. Ebben az esetben meg kell jelölni az ajánlatban, több szakaszból álló eljárásban a részvételi jelentkezésben ezt a szervezetet és az eljárást megindító felhívás vonatkozó pontjának megjelölésével azon alkalmassági követelményt vagy követelményeket, amelynek igazolása érdekében az ajánlattevő vagy részvételre jelentkező ezen szervezet erőforrására vagy arra is támaszkodik. (Kbt. 65. § (7) bekezdés)

Az a szervezet, amelynek adatait az ajánlattevő vagy részvételre jelentkező a gazdasági és pénzügyi alkalmasság igazolásához felhasználja, a Ptk. 6:419. §-ában foglaltak szerint kezességgel felel az ajánlatkérőt az ajánlattevő teljesítésének elmaradásával vagy hibás teljesítésével összefüggésben ért kár megtérítéséért. (Kbt. 65. § (8) bekezdés)

Az e törvény végrehajtási rendeletében foglaltak szerint előírt, szakemberek - azok végzettségére, képzettségére - rendelkezésre állására vonatkozó követelmény, valamint a releváns szakmai tapasztalatot igazoló referenciákra vonatkozó követelmény teljesítésének igazolására a gazdasági szereplő csak akkor veheti igénybe más szervezet kapacitásait, ha az adott szervezet olyan mértékben részt vesz a szerződés, vagy a szerződés azon részének teljesítésében, amelyhez e kapacitásokra szükség van, amely - az ajánlattevő saját kapacitásával együtt - biztosítja az alkalmassági követelményben elvárt szaktudás, illetve szakmai tapasztalat érvényesülését a teljesítésben.

## **9. Az ajánlat vizsgálata**

Tárgyi eljárás során Ajánlatkérő alkalmazza a **Kbt. 81. § (5) bekezdésében** foglaltakat.

Az Ajánlatkérő az ajánlatok bírálatát az ajánlatok értékelését követően végzi el, **az ajánlatok bírálatára csak az értékelési sorrendben legkedvezőbb és az azt követő egy legkedvezőbb ajánlattevő tekintetében kerül sor.**

A Kbt. 69. § alapján az ajánlat elbírálása során az ajánlatkérőnek meg kell vizsgálnia, hogy az ajánlat megfelel-e az ajánlati felhívásban, a dokumentációban, valamint a jogszabályokban meghatározott feltételeknek.

Az ajánlatkérő az ajánlati felhívásban előírtaknak megfelelően ítéli meg az ajánlattevő szerződés teljesítésére való alkalmasságát vagy alkalmatlanságát.

Ajánlatkérő köteles megállapítani, hogy az ajánlat érvénytelen-e és hogy ajánlattevőt az eljárásból ki kell-e zárni.

## 10. Az ajánlatok értékelése:

A Kbt. 76. § (2) bekezdés c) pont szerinti legjobb ár-érték arány az alábbiak szerint:

### Az 1. rész: Fő tér kialakítása tekintetében:

- 1. sz. bírálati szempont: **Teljes nettó ajánlati ár (nettó Ft) az alap kivitelezési munkákra** Súlyszám: 70
- 2. sz. bírálati szempont: **Többit jótállási idő** (az Ajánlatkérő által előírt 36 hónap jótállási időtartamon túli további jótállás, a vállalt többlet jótállási idő hónapokban kifejezve, az ajánlati elem minimum értéke 0 hónap, legkedvezőbb szintje 24 hónap) Súlyszám: 10  
(**Megjegyzés:** A 181/2003. (XI. 5.) Korm. rendelet mellékleteiben meghatározott épületszerkezetek, helyiségek és részeinek, valamint termékek kivételével!)
- 3. sz. bírálati szempont: **Az M.2.1 alkalmassági követelmény szerinti szakember alkalmassági követelményen felüli többlet szakmai tapasztalata** (hónap, min. 0 hónap, max. 36 hónap) Súlyszám: 10
- 4. sz. bírálati szempont: **Az M.2.2 alkalmassági követelmény szerinti szakember alkalmassági követelményen felüli többlet szakmai tapasztalata** (hónap, min. 0 hónap, max. 36 hónap) Súlyszám: 10

### A 2. rész: Egészségház építése tekintetében:

- 1. sz. bírálati szempont: **Teljes nettó ajánlati ár (nettó Ft) az alap kivitelezési munkákra** Súlyszám: 65
- 2. sz. bírálati szempont: **Teljes nettó ajánlati ár (nettó Ft) az opcionális kivitelezési munkára** Súlyszám: 5
- 3. sz. bírálati szempont: **Többit jótállási idő** (az Ajánlatkérő által előírt 36 hónap jótállási időtartamon túli további jótállás, a vállalt többlet jótállási idő hónapokban kifejezve, az ajánlati elem minimum értéke 0 hónap, legkedvezőbb szintje 24 hónap) Súlyszám: 10  
(**Megjegyzés:** A 181/2003. (XI. 5.) Korm. rendelet mellékleteiben meghatározott épületszerkezetek, helyiségek és részeinek, valamint termékek kivételével!)
- 4. sz. bírálati szempont: **Az M.2.1 alkalmassági követelmény szerinti szakember alkalmassági követelményen felüli többlet szakmai tapasztalata** (hónap, min. 0 hónap, max. 36 hónap) Súlyszám: 10
- 5. sz. bírálati szempont: **Az M.2.2 alkalmassági követelmény szerinti szakember alkalmassági követelményen felüli többlet szakmai tapasztalata** (hónap, min. 0 hónap, max. 36 hónap) Súlyszám: 10

### Az ajánlatok elbírálása:

A részszerpontok szerinti tartalmi elemek értékelése során adható pontszám alsó határa 0, felső határa 10.

Részletesen lsd. az „I. Az EKR-ben található ajánlati felhívás kiegészítése” elnevezésű rész 10. pontjában

## **11. Hiánypótlás és felvilágosítás-kérés nem egyértelmű kijelentések, nyilatkozatok, igazolások tartalmának tisztázása érdekében, illetve a számítási hiba javítása (Kbt. 71. §)**

Ajánlatkérő az összes ajánlattevő számára azonos feltételekkel biztosítja a hiánypótlás lehetőségét, valamint az ajánlatban található, nem egyértelmű kijelentések, nyilatkozatok, igazolások tartalmának tisztázása érdekében az ajánlattevőtől felvilágosítást kér.

A hiányok pótlása – melyek során az ajánlatban szereplő iratokat módosítani és kiegészíteni is lehet – csak arra irányulhat, hogy az ajánlat megfeleljen az ajánlati felhívás, a dokumentáció vagy a jogszabályok előírásainak.

Mindaddig, amíg ajánlattevő számára hiánypótlás vagy felvilágosítás nyújtására határidő van folyamatban, az ajánlattevő pótolhat olyan hiányokat, amelyekre nézve az ajánlatkérő nem hívta fel hiánypótlásra.

A hiánypótlás vagy a felvilágosítás megadása nem járhat:

- a) a Kbt. 2. § (1) – (3) és (5) bekezdésében foglalt alapelvek sérelmével vagy
- b) az ajánlatban a beszerzés tárgyának jellemzőire, az ajánlattevő szerződéses kötelezettsége végrehajtásának módjára vagy a szerződés más feltételeire vonatkozó dokumentum tekintetében csak olyan nem jelentős, egyedi részletkérdésre vonatkozó hiba javítható vagy hiány pótolható, továbbá általánydíjas szerződés esetén az árazott költségvetés (részletes árajánlat) valamely tétele és egységára pótolható, módosítható, kiegészíthető vagy törölhető, amelynek változása a teljes ajánlati árat vagy annak értékelés alá eső részösszegét és az ajánlattevők között az értékeléskor kialakuló sorrendet nem befolyásolja.

Ajánlatkérő köteles meggyőződni arról, hogy a hiánypótlás vagy a felvilágosítás megadása a Kbt. 71. § foglaltaknak megfelel. A Kbt. 71. § (3) vagy (8)-(9) bekezdés rendelkezéseinek megsértése esetén, vagy ha a hiánypótlás, felvilágosítás megadását nem, vagy nem az előírt határidőben teljesítették, ajánlatkérő kizárólag az eredeti ajánlati példányt veszi figyelembe az elbírálás során.

Ha az ajánlatkérő az ajánlatban az értékelésre kiható számítási hibát észlel - a hiba és a javítandó érték, valamint a javítás eredményeként meghatározott érték megjelölésével -, felhívja az ajánlattevőt annak javítására. A számítási hiba javításának az eredményét az ajánlatkérő akként állapítja meg, hogy a közbeszerzés tárgya elemeinek tételesen meghatározott értékeit (az alapadatokat) alapul véve kiszámítja az összesített ellenértéket vagy más - az ajánlatban megtalálható számításon alapuló - adatot. Ha a számítási hiba javítását nem, vagy nem az előírt határidőben, vagy hibásan teljesítették, az ajánlat érvénytelen.

## **12. Aránytalanul alacsony ár és egyéb aránytalan vállalások (Kbt. 72. §)**

Az ajánlatkérő az értékelés szempontjából lényeges ajánlati elemek tartalmát megalapozó adatokat, valamint indokolást köteles írásban kérni, ha a megkötni tervezett szerződés tárgyára figyelemmel aránytalanul alacsony összeget tartalmaz az értékelési szempontként figyelembe vett ár vagy költség, vagy azoknak valamely önállóan értékelésre kerülő eleme tekintetében.

Az ajánlatkérő figyelembe veheti az olyan objektív alapú indokolást, amely különösen

- a) a gyártási folyamat, az építési beruházás vagy a szolgáltatásnyújtás módszerének gazdaságosságára,
- b) a választott műszaki megoldásra,
- c) a teljesítésnek az ajánlattevő számára kivételesen előnyös körülményeire,
- d) az ajánlattevő által ajánlott áru, építési beruházás vagy szolgáltatás eredetiségére,
- e) a 73. § (4) bekezdése szerinti környezetvédelmi, szociális és munkajogi követelményeknek való megfelelésre, vagy

- f) az ajánlattevőnek állami támogatások megszerzésére való lehetőségére vonatkozik.

Az indokolásra a Kbt. 72. § (3) – (7) bekezdéseiben foglaltak irányadók.

### **13. Az ajánlatok érvénytelenségének vizsgálata (Kbt. 73-74. §)**

Az ajánlatkérő megvizsgálja, hogy az ajánlattevő ajánlata érvényes-e.

Az ajánlat érvénytelen, ha

- a) azt az ajánlattételi határidő lejártá után nyújtották be;
- b) az ajánlattevőt az eljárásból kizárták;
- c) ha az ajánlattevő alvállalkozója, vagy az alkalmasság igazolásában részt vevő szervezet a Kbt. 62. § (1) bekezdés i) pontja, vagy az adott eljárásban felmerült magatartása alapján j) pontja szerinti kizáró ok miatt kizárásra került;
- d) az ajánlattevő nem felel meg a szerződés teljesítéséhez szükséges alkalmassági követelményeknek, vagy nem igazolta megfelelően a követelményeknek való megfelelést;
- e) egyéb módon nem felel meg az ajánlati felhívásban és a közbeszerzési dokumentumokban, valamint a jogszabályokban meghatározott feltételeknek, ide nem értve az ajánlat ajánlatkérő által előírt formai követelményeit;
- f) az ajánlattevő
  - fa) valamely adatot a Kbt. 44. § (2)-(3) bekezdésébe ütköző módon minősít üzleti titoknak és ezt az ajánlatkérő hiánypótlási felhívását követően sem javítja; vagy
  - fb) a Kbt. 44. § (1) bekezdése szerinti indokolás a hiánypótlást követően sem megfelelő.

A fentiekben túl az ajánlat érvénytelen, ha aránytalanul alacsony ellenszolgáltatást vagy más teljesíthetetlen feltételt tartalmaz.

A fenti e) pont alapján érvénytelen az ajánlat különösen, ha nem felel meg azoknak a környezetvédelmi, szociális és munkajogi követelményeknek, amelyeket a jogszabályok vagy kötelezően alkalmazandó kollektív szerződés, illetve a Kbt. 4. mellékletében felsorolt környezetvédelmi, szociális és munkajogi rendelkezések írnak elő. A Közbeszerzési Hatóság - a foglalkoztatáspolitikáért felelős miniszter által minden évben rendelkezésére bocsátott adatszolgáltatás alapján - tájékoztatást tesz közzé honlapján a Magyarországon egyes ágazatokban alkalmazandó kötelező legkisebb munkabérről.

Továbbá a fenti e) pont alapján érvénytelen különösen az ajánlat, ha

- a) azt az ajánlati kötöttség fennállása ellenére az ajánlattevő visszavonta;
- b) az ajánlattevő az ajánlati biztosítékot határidőre nem vagy az előírt mértéknél kisebb összegben bocsátotta rendelkezésre;
- c) az ajánlatkérő az eljárást megindító felhívásban előre meghatározott egy olyan összeget, amelyet meghaladó árat vagy költséget tartalmazó ajánlatot a bírálat során érvénytelenné fog nyilvánítani, és az ajánlat ezen összeget meghaladja.

Az ajánlatkérőnek ki kell zárnia az eljárásból azt az ajánlattevőt, alvállalkozót vagy az alkalmasság igazolásában részt vevő szervezetet, aki

- a) a kizáró okok [Kbt. 62. §, és ha az ajánlatkérő előírta Kbt. 63. §] hatálya alá tartozik;
- b) részéről a kizáró ok az eljárás során következett be.

Az ajánlatkérő kizárhatja az eljárásból

- a) azt az ajánlattevőt, aki számára nem kell nemzeti elbánást nyújtani [Kbt. 2. § (5) bekezdés],
- b) azt az ajánlattevőt, aki ajánlatában olyan származású árut ajánl, amely számára nem kell nemzeti elbánást nyújtani [Kbt. 2. § (5) bekezdés].

### **14. A közbeszerzési eljárás eredménye**

Az eljárás esetleges eredménytelenségének körülményeit a Kbt. 75. §-a alapján vizsgálja ajánlatkérő.

## 15. Tájékoztatás az eljárás eredményéről

Az ajánlatkérő köteles az ajánlattevőt vagy részvételre jelentkezőt írásban tájékoztatni az eljárás vagy az eljárás részvételi szakaszának eredményéről, az eljárás eredménytelenségéről, az ajánlattevő vagy részvételre jelentkező ajánlatának, illetve részvételi jelentkezésének érvénytelenné nyilvánításáról, valamely gazdasági szereplő kizárásáról, valamint ezek részletes indokáról, az erről hozott döntést követően a lehető leghamarabb, de legkésőbb három munkanapon belül.

Az ajánlatkérő az ajánlatok és a részvételi jelentkezések elbírálásának befejezésekor külön jogszabályban meghatározott minta szerint írásbeli összegezést köteles készíteni az ajánlatokról, illetve a részvételi jelentkezésekről. Az ajánlatkérő az ajánlatok és a részvételi jelentkezések elbírálásának befejezésekor az (1) bekezdés szerinti tájékoztatást az írásbeli összegezésnek minden ajánlattevő, a részvételi szakasz lezárása esetén részvételre jelentkező részére egyidejűleg, az EKR-en keresztül történő megküldésével teljesíti.

Ajánlatkérő itt hívja fel a T. Ajánlattevő figyelmét, hogy az ajánlat elbírálásáról szóló írásbeli összegezésnek az ajánlattevő részére történt megküldése napjától a nyertes ajánlattevő **ajánlati kötöttsége további 60 nappal meghosszabbodik** [Kbt. 131. § (5) bekezdés]

## 16. Előzetes vitarendezés

Előzetes vitarendezés kezdeményezésére jogosult

- a) a jogsértő eseményről való tudomásszerzést követő három munkanapon belül az ajánlattevő, ha álláspontja szerint egészben vagy részben jogsértő az írásbeli összegezés, illetve az ajánlatkérő bármely eljárási cselekménye vagy a közbeszerzési eljárásban keletkezett bármely - a b) pont szerintieken kívüli - dokumentum;
- b) bármely érdekelt gazdasági szereplő vagy a közbeszerzés tárgyával összefüggő tevékenységű kamara vagy érdek-képviselői szervezet (a továbbiakban együtt: kérelmező) az ajánlattételi határidő lejártá előtti tizedik napig, ha álláspontja szerint egészben vagy részben jogsértő az ajánlati felhívás, a felhívással együtt elérhető közbeszerzési dokumentumok vagy azok módosítása.

A kérelmezőnek az ajánlatkérőhöz benyújtott kérelmében (a továbbiakban: előzetes vitarendezési kérelem) meg kell jelölnie az írásbeli összegezés vagy egyéb dokumentum, vagy eljárási cselekmény jogsértőnek tartott elemét, továbbá a kérelmező javaslatát, észrevételét, valamint az álláspontját alátámasztó adatokat, tényeket, továbbá az azt alátámasztó dokumentumokra - ha vannak ilyenek - hivatkozni kell.

Az előzetes vitarendezési kérelmet az EKR-ben kell megküldeni az ajánlatkérő részére, aki a kérelemmel kapcsolatos álláspontjáról a vitarendezést kérelmezőt a kérelem megérkezésétől számított három munkanapon belül az EKR-ben tájékoztatja, továbbá az előzetes vitarendezési kérelem benyújtásáról, valamint az arra adott válaszáról az eljárás valamennyi - általa ismert - ajánlattevőjét is tájékoztatja.

Az ajánlatkérő az előzetes vitarendezési kérelem megérkezésétől számított három munkanapon belül akkor is jogosult egy alkalommal az ajánlattevőket három munkanapos határidővel hiánypótlás, felvilágosítás, vagy indokolás benyújtására felhívni, ha az eljárás szabályai szerint erre már nem lenne lehetőség, ha az eljárásban történt törvénysértés ezen eljárási cselekmények útján orvosolható. Ebben az esetben az ajánlatkérő az előzetes vitarendezési kérelem benyújtásáról a hiánypótlási



felhívás, a felvilágosítás vagy indokolás kérésének megküldésével egyidejűleg, míg a kérelemre adott válaszárol a kérelem megérkezésétől számított hét munkanapon belül - elektronikus úton - tájékoztatja a kérelmezőt és az ajánlattevőket.

Ha valamely ajánlattevő a Kbt. előírásainak megfelelően előzetes vitarendezési kérelmet nyújtott be az ajánlatok bontását követően történt eljárási cselekménnyel, keletkezett dokumentummal kapcsolatban, az ajánlatkérő a kérelem benyújtásától a válaszának megküldése napját követő ötnapos időtartam lejártáig akkor sem kötheti meg a szerződést - ha részajánlat tétele lehetséges volt, a beszerzés érintett részére vonatkozó szerződést -, ha eddig az időpontig a szerződéskötési moratórium egyébként lejárna.

## **17. Jogorvoslat**

A közbeszerzésre, a közbeszerzési eljárásra vonatkozó jogszabályokba ütköző magatartás vagy mulasztás miatt a Kbt. Hatodik Részében rögzített rendelkezések szerint jogorvoslatnak van helye.

## **18. Iratbetekintés**

Az adott eljárásban részt vett ajánlattevő vagy részvételre jelentkező az ajánlatok vagy részvételi jelentkezések elbírálásáról készített összegezés megküldését követően legfeljebb öt napon belül kérheti, hogy más gazdasági szereplő ajánlatának vagy részvételi jelentkezésének – ideértve a hiánypótlást, felvilágosítást, valamint a 72. § szerinti indokolást is – üzleti titkot nem tartalmazó részébe betekinthesse.

Az iratbetekintésre vonatkozó kérelemben a gazdasági szereplő köteles megjelölni, hogy milyen feltételezett jogsértés kapcsán, az ajánlat vagy részvételi jelentkezés mely részébe kíván betekinteni. Az iratbetekintést munkaidőben, a kérelem beérkezését követő két munkanapon belül kell biztosítani.

A betekintést az ajánlatkérő a gazdasági szereplő által megjelölt feltételezett jogsértéshez kapcsolódó jogérvényesítéséhez szükséges mértékben köteles biztosítani.

Más gazdasági szereplő ajánlatának vagy részvételi jelentkezésének teljes körű átvizsgálása a betekintés körében nem lehetséges.

Ajánlatkérő az iratokból történő másolásra nem biztosít lehetőséget.

Az iratbetekintésen az ajánlattevő eredeti meghatalmazással igazolt képviselőre felhatalmazott képviselője vehet részt.

Ajánlatkérő másolatot nem készít, az ajánlattevő képviselőjének kizárólag jegyzetek készítésére van lehetősége.

## **19. A szerződéskötés tervezett időpontja**

Ajánlatkérő a szerződést a meghosszabbodott ajánlati kötöttség időtartama alatt köti meg, de legkorábban az írásbeli összegezés megküldése napját követő 10 napos időtartam lejártát követően.

A szerződéskötés kapcsán a Kbt. 131. § (1) – (9) bekezdésében foglaltak is irányadók.

## **20. Adatkezelési tájékoztató**

Az ajánlatkérő a Kbt. 3. § 10. pontja szerinti gazdasági szereplő személyes adatait jelen közbeszerzési eljárással kapcsolatban a GDPR, a Kbt. és az EKR rendelet vonatkozó előírásai szerint kezeli.

A közbeszerzési eljárással összefüggésben keletkezett papír alapú dokumentumok iktatására az intézményi iratkezelési rendszerben kerül sor.

Az adat kezelésével kapcsolatban további információért Ajánlatkérő adatvédelmi tisztviselőjéhez lehet fordulni.

**III.**  
**BENYÚJTANDÓ NYILATKOZATOK, IRATOK, IGAZOLÁSOK JEGYZÉKE**

---

## BENYÚJTANDÓ NYILATKOZATOK, IRATOK, IGAZOLÁSOK JEGYZÉKE

### Az ajánlat részeként **RÉSZENKÉNT** benyújtandó nyilatkozatok, iratok, igazolások jegyzéke

Ajánlatkérő csak teljes mértékben kitöltött, cégkivonatban feltüntetetten cégjegyzésre jogosult vagy általa meghatalmazott, aláírási címpéldányt vagy aláírásmintát csatolni tudó személy(ek) által aláírt nyilatkozatokat, űrlapokat, táblázatokat fogad el, az EKR-ben elérhető űrlapok kivételével. Ajánlattevő - amennyiben a nyilatkozatokat, táblázatokat, űrlapokat nem a cégkivonatban szereplő kötelezettségvállaló(k) írták alá - csatolja - a meghatalmazott aláírását is tartalmazó - írásos meghatalmazást legalább teljes bizonyító erejű magánokiratban.

Az ajánlatnak az alábbi nyilatkozatokat, dokumentumokat, mellékleteket kell tartalmaznia az alábbiak figyelembe vételével, az alábbi **sorrend** betartása mellett:

<u>Az ajánlat részeként benyújtandó nyilatkozatok, iratok, igazolások jegyzéke</u>		
Megnevezés	Sorszám	Megjegyzés
<b>Felolvasólap</b>  (Kbt. 66. § (5) bek.).		<b>EKR-ben található űrlap kitöltése szükséges!</b>
<b>Nyilatkozat Kbt. 66. § (2) bekezdés szerint</b>  (az ajánlati felhívás feltételeire, a szerződés megkötésére és teljesítésére, valamint a kért ellenszolgáltatásra vonatkozóan)		<b>EKR-ben található űrlap kitöltése szükséges!</b>
<b>Nyilatkozat kizáró okok fenn nem állásáról</b>  (a felhívás 11. pontjában meghatározottak szerint, <b>Kbt. 62. § (1) bekezdés h)-k) és m) pont</b> ).		<b>EKR-ben található űrlap kitöltése szükséges!</b>
<b>Nyilatkozat a Kbt. 62. § (1) bekezdés k) pont kb) alpontja tekintetében</b>		<b>EKR-ben található űrlap kitöltése szükséges!</b>
<b>Nyilatkozat kizáró okokról az alvállalkozók és a kapacitásait rendelkezésre bocsátó szervezetek vonatkozásában</b>  (A <b>Kbt. 67. § (4) bekezdése és a 321/2015. (X. 30.) Korm. r. 17. § (2) bekezdés alapján:</b> Ajánlattevőnek nyilatkoznia kell, hogy nem vesz igénybe a szerződés teljesítéséhez a <b>Kbt. 62. § (1) bekezdés h)-k) és m) pontja</b> szerinti kizáró okok hatálya alá eső alvállalkozót, illetve az alkalmasság igazolásában résztvevő más szervezetet)		<b>EKR-ben található űrlap kitöltése szükséges!</b>
<b>Nyilatkozat folyamatban lévő változásbejegyzési eljárásról</b>  (Adott esetben a folyamatban lévő változásbejegyzési eljárás esetében az ajánlathoz köteles csatolni a cégbírósághoz benyújtott változásbejegyzési kérelmet		<b>EKR-ben található űrlap kitöltése szükséges!</b>  <b>Adott esetben:</b> <b>Kapacitást</b> <span style="float: right;"><b>nyújtó</b></span>

és az annak érkezéséről a cégbíróság által megküldött igazolást.). (321/2015. (X.30.) Kormányrendelet 13. § <b>Amennyiben nincs folyamatban el nem bírált változásbejegyzési eljárás, úgy erről ajánlattevő nyilatkozni köteles (EKR űrlapon keresztül).</b>		<b>gazdasági szereplő tekintetében is kitöltendő!</b>
<b>Nyilatkozat a Kbt. 66. § (6) bekezdés a.) és b.) pontja vonatkozásában</b> Az ajánlatban meg kell jelölni a) a közbeszerzésnek azt a részét (részeit), amelynek teljesítéséhez az ajánlattevő (alvállalkozót kíván igénybe venni (A nyilatkozatot nemleges tartalommal is be kell nyújtani!) b) az ezen részek tekintetében igénybe venni kívánt és az ajánlat benyújtásakor már ismert alvállalkozókat, valamint az ajánlattevői teljesítésen belül az alvállalkozói teljesítés tervezett százalékos arányát. (A nyilatkozatot nemleges tartalommal is be kell nyújtani!)		<b>EKR-ben található űrlap kitöltése szükséges!</b>
<b>Nyilatkozat a Kbt. 65. § (7) bekezdése vonatkozásában</b> Az ajánlatban meg kell jelölni: - a közbeszerzés azon alkalmassági követelményét, mely alkalmassági követelmény igazolásához a Kbt. 65. § (7) bekezdése alapján ajánlattevő kapacitást nyújtó szervezetre vagy személyre kíván támaszkodni (A nyilatkozatot nemleges tartalommal is be kell nyújtani!) - az ezen alkalmassági követelmények tekintetében igénybe venni kívánt kapacitást nyújtó szervezetet vagy személyt		<b>EKR-ben található űrlap kitöltése szükséges!</b>
Nyilatkozat az <b>Üzleti titokról</b>		<b>EKR-ben található űrlap kitöltése szükséges!</b>
<b>Nyilatkozat bemutatott szakemberekről</b>  <b>Az eljárást megindító felhívásban előírt alkalmassági előírások vonatkozásában bemutatott szakemberek</b>		<b>EKR-ben található űrlap kitöltése szükséges!</b>
Ajánlattevő nyilatkozata <b>felelősségbiztosítás</b> tekintetében		<b>EKR-ben található űrlap kitöltése szükséges!</b>
<del>Összeférhetetlenségi nyilatkozat a Kbt. 25. §-ában foglaltakra való tekintettel</del>		<del><b>EKR-ben található űrlap kitöltése szükséges!</b></del>
<b>Nyilatkozat alkalmassági követelményekre vonatkozóan</b>		<b>EKR-ben található űrlap kitöltése szükséges!</b>
<b>M.1. műszaki, illetve szakmai alkalmassági követelmény igazolása részletes adatokat tartalmazó referenciaigazolás alapján</b>	1.	Egyszerű másolatban, .pdf formátumban benyújtandó az EKR-en keresztül

<p><b>Szakember szakmai önéletrajza</b></p> <p>M.2.1. Műszaki, illetve szakmai alkalmasság és az érintett Értékelési szempontnak való megfelelés igazolása (a szakember végzettségét, képzettségét alátámasztó <b>bizonyítványok másolatával együtt</b>)</p>	<p>2.1.</p>	<p>Egyszerű másolatban, .pdf formátumban benyújtandó az EKR-en keresztül Az 1. és a 2. rész tekintetében!</p>
<p><b>Szakember szakmai önéletrajza</b></p> <p>M.2.2. Műszaki, illetve szakmai alkalmasság és az érintett Értékelési szempontnak való megfelelés igazolása (a szakember végzettségét, képzettségét alátámasztó <b>bizonyítványok másolatával együtt</b>)</p>	<p>2.2.</p>	<p>Egyszerű másolatban, .pdf formátumban benyújtandó az EKR-en keresztül Az 1. és a 2. rész tekintetében!</p>
<p><b>Nyilatkozat</b></p> <p>a szakember jogosultságai, kamarai nyilvántartásba vétele tekintetében</p>	<p>3.</p>	<p>Amennyiben releváns Egyszerű másolatban, .pdf formátumban benyújtandó az EKR-en keresztül</p>
<p><b>Árazott költségvetések</b></p> <p>(Az árazott költségvetéseket <u>excel formátumban (.xls) és cégszerűen aláírt szkennelt, .pdf formátumban is be kell nyújtani</u>)</p>	<p>4.</p>	<p>Egyszerű másolatban, cégszerűen aláírt .pdf formátumban, valamint excel (.xls) formátumban is benyújtandó az EKR-en keresztül!</p>
<p>Azon cégjegyzésre jogosult képviselő <b>aláírási címpéldánya</b> vagy a 2006. évi V. törvény 9. § szerinti <b>aláírás-mintája</b>, aki az ajánlatot aláírja, vagy az aláírásra meghatalmazást ad.</p>	<p>5.</p>	<p>Egyszerű másolatban, .pdf formátumban benyújtandó az EKR-en keresztül</p>
<p>Adott esetben az <b>alkalmasság igazolásában résztvevő gazdasági szereplő</b> cégjegyzésre jogosult képviselőjének <b>aláírási címpéldánya vagy aláírás-mintája</b></p>		<p>Amennyiben releváns Egyszerű másolatban, .pdf formátumban benyújtandó az EKR-en keresztül</p>
<p>Ajánlatot aláíró személy <b>meghatalmazása</b></p>		<p>Amennyiben releváns Egyszerű másolatban, .pdf formátumban benyújtandó az EKR-en keresztül</p>
<p>Ajánlattevő, ill. a Kbt. 66. § (6) bekezdés b) pontja szerinti alvállalkozó, továbbá adott esetben az alkalmasság igazolásában résztvevő gazdasági szereplő 60 napnál nem régebbi <b>cégkivonata</b></p>		<p><b>Csak akkor csatolandó, ha a cégkivonat a <a href="http://www.e-cegjegyzek.hu">www.e-cegjegyzek.hu</a> oldalon nem szerepel.</b> Egyszerű másolatban, .pdf formátumban benyújtandó az EKR-en keresztül</p>

<p>A <b>kapacitásait rendelkezésre bocsátó szervezet</b> (amennyiben Ajánlattevő a műszaki-szakmai alkalmassága igazolásához igénybe vesz) <b>szerveződésben, előszerződésben vagy más formában vállalt kötelezettségvállalását tartalmazó okirat</b>, amely alátámasztja, hogy a szerződés teljesítéséhez szükséges erőforrások rendelkezésre állnak majd a szerződés teljesítésének időtartama alatt (Kbt. 65. § (7)-(9) bekezdés)</p>		<p>Amennyiben releváns Egyszerű másolatban, .pdf formátumban benyújtandó az EKR-en keresztül</p>
<p><b>Közös ajánlattevők megállapodása</b> Kizárólag közös ajánlattétel esetén kell csatolni a minta szerinti tartalommal, valamennyi ajánlattevő által cégszerűen aláírt megállapodás.</p>	<b>6.</b>	<p>Amennyiben releváns Egyszerű másolatban, .pdf formátumban benyújtandó az EKR-en keresztül</p>
<p>Egyéb az ajánlattevő által fontosnak ítélt dokumentumok (adott esetben)</p>		

Kérjük, ne csatoljanak olyan dokumentumokat, melyet a jogszabályok, vagy az ajánlatkérő kifejezetten nem írt elő (pl.: prospektus, ismertető, aláírt szerződéstervezet, stb.).

Amennyiben ajánlattevő ilyen dokumentumokat is be kíván nyújtani, úgy ezeket – ha benyújtását feltétlenül szükségesnek tartja – az ajánlattól elkülönítve külön dokumentumként töltsse fel az EKR-en keresztül.

Ajánlatkérő az ilyen dokumentumot az ajánlat elbírálása és értékelése során nem veszi figyelembe.

**IV.**  
**NYILATKOZATMINTÁK**

---



## M.1. MŰSZAKI, ILLETVE SZAKMAI ALKALMASSÁG IGAZOLÁSA

a 321/2015. (X. 30.) Korm. rendelet 21. § (2) bekezdés a) pontja alapján

A Kbt. 114/A. § (1) bekezdése értelmében az ajánlattevőnek **az ajánlatában csatolnia kell** a 321/2015. (X. 30.) Korm. rendelet 21. § (2) bekezdés a) pontja alapján és a 321/2015. (X. 30.) Korm. rendelet 22. § (5) bekezdése szerint az eljárást megindító felhívás feladásának napjától visszafelé számított 5 (öt) évben teljesített, a felhívás jelen pontjában előírt követelményeknek megfelelő, legjelentősebb **építési beruházásairól szóló igazolásait**.

A cégszerű nyilatkozatnak, az igazolás(ok)nak (referencia igazolás) (321/2015. (X. 30.) Korm. rendelet 23. §) **tartalmaznia kell** legalább:

- A szerződést kötő másik fél megnevezését  
(név, székhely, nyilatkozattételre és/vagy a referenciáról információt adó személy jogosult képviselőjének neve, beosztása és telefonszáma),
- Az építési beruházás tárgyát  
[részletesen kitérve az alkalmassági szempontnál megjelölt részfeladatokra],
- Az építési beruházás mennyiségét,
- A teljesítés idejét (a kezdő és befejező időpontja – év, hónap és nap – megjelölésével),
- A teljesítés helyét, és
- Nyilatkozatot arról, hogy a teljesítés az előírásoknak és a szerződésnek megfelelően történt-e,
- A referencia igazolásban az igazolás kiadójának a teljesítés százalékban kifejezett arányára ki kell térni.

Amennyiben az alkalmasságot igazolni kívánó a teljesítést közös ajánlattevőként (nyertes közös ajánlattevőként) végezte, és a referencia igazolás kiállítható az egyes ajánlattevők által végzett munkák elkülönítésével, az ismertetésben szerepelnie kell, hogy a teljesítésben milyen arányban (százalékban) vett részt.

Ha a nyertes közös ajánlattevőként teljesített építési beruházásra vonatkozó referencia igazolás nem állítható ki az egyes ajánlattevők által végzett munkák elkülönítésével, úgy az ismertetésben az alábbiaknak is szerepelnie kell:

- nyilatkozat arról, hogy a referencia igazolás nem állítható ki az egyes ajánlattevők által végzett munkák elkülönítésével, továbbá
- nyilatkozat arról, hogy a teljesítés a közös ajánlattevők egyetemleges felelősségvállalása mellett történt, valamint
- az igazolást benyújtó által végzett teljesítés aránya százalékban.

Amennyiben a referenciamunkát az ajánlattevő/alvállalkozó/más szervezet közös ajánlattevőként /alvállalkozóként teljesítette, úgy a teljesítésből kizárólag csak az ajánlattevő/alvállalkozó/más szervezet saját teljesítése fogadható el.

A projektársaság teljesítését az alkalmasság igazolására referenciaként a projektársaság mindazon tulajdonosai bemutatathatják, akik a teljesítésben ténylegesen részt vettek - a részvétel mértékéig -, akkor is, ha a projektársaság időközben megszűnt [Kbt. 140. § (9) bekezdés]

Az alkalmassági követelmények vonatkozásában irányadó a Kbt. 65. §-a, valamint a 321/2015. (X.30.) Korm. rendelet 22. § és 24. § vonatkozó bekezdései.

**A fentiekre való tekintettel kérjük Ajánlattevőt, hogy nyújtsa be az előírt műszaki, illetve szakmai alkalmassági követelmény igazolásait (meghatározott építési beruházásairól szóló, a szerződést kötő másik fél által adott referencia igazolás legalább fentiekben előírt tartalommal) egyszerű másolatban, .pdf formátumban az EKR-en keresztül.**

**AZ M.2.1. PONT SZERINTI SZAKEMBER ÖNÉLETRAJZA ÉS RENDELKEZÉSRE  
ÁLLÁSI NYILATKOZATA**

**AZ M.2.1. PONT SZERINTI ALKALMASSÁGI KÖVETELMÉNY ÉS AZ ÉRINTETT  
ÉRTÉKELÉSI RÉSZSZEMPONTRA TETT MEGAJÁNLÁS ALÁTÁMASZTÁSÁRA<sup>1</sup>**

SZEMÉLYES ADATOK	
Név:	
Születési hely és idő:	

ISKOLAI VÉGZETTSÉG, EGYÉB TANULMÁNYOK (Kezdje a legfrissebbel, és úgy haladjon az időben visszafelé!)	
Mettől meddig	Intézmény megnevezése / Végzettség

SZAKEMBER RELEVÁNS JOGOSULTSÁGA(I) ÉS NÉVJEGYZÉKI SZÁMA (adott esetben) <sup>2</sup>

JOGOSULTSÁG ELLENŐRZÉSÉRE SZOLGÁLÓ ELEKTRONIKUS ELÉRÉSI ÚT <sup>3</sup>

A JOGOSULTSÁG MEGSZERZÉSÉNEK ELSŐ IDŐPONTJA (ÉV/HÓNAP/NAP) (adott esetben) <sup>4</sup>

MUNKAHELYEK, MUNKAKÖRÖK (Kezdje az aktuálissal, és úgy haladjon az időben visszafelé!)	
Mettől meddig	Munkahely és munkakör megnevezése

TAPASZTALAT ISMERTETÉSE <b>a megjelölt alkalmassági követelmény<sup>5</sup> alátámasztása kapcsán</b>					
Ssz.	A Megrendelő neve	A kivitelezés tárgya	A kivitelezés helye	Az alkalmassági követelmény szempontjából releváns tevékenység kezdő- és	Adott szakterületnek/részsza- kterületnek (MV-É) megfelelő, a 191/2009. (IX. 15.) Kormányrendelet 13. § (3)

<sup>1</sup> Az MV-É feladatokat ellátó szakember tekintetében nyújtandó be az 1. és a 2. részhez is.

<sup>2</sup> Amennyiben a szakember még nem rendelkezik a releváns jogosultsággal, kérjük kihúzni.

<sup>3</sup> Amennyiben az M. 2. pont tekintetében megajánlott szakember a szakmagyakorlási jogosultságot igazoló kamarai nyilvántartás (kamarai névjegyzék) szerint a felhívás adott pontja tekintetében Ajánlatkérő által meghatározott **jogosultsággal rendelkezik**, abban az esetben a jogosultság megszerzéséhez szükséges végzettség és a jogosultság megszerzéséhez szükséges gyakorlat igazolása tekintetében egyéb dokumentum csatolása nem szükséges, azokat az érvényes jogosultság igazolja. **A fentiekre tekintettel szükséges az ajánlatban feltüntetni azon elektronikus elérési utat, ahol az adott jogosultság ellenőrizhető.**

<sup>4</sup> Amennyiben a szakember még nem rendelkezik a releváns jogosultsággal, kérjük kihúzni.

<sup>5</sup> Amennyiben a jogosultsággal még nem rendelkezik a szakember, akkor az alkalmassági követelményben előírt szakmai tapasztalat ismertetése is szükséges.

				végdátuma [év / hónap] - [év / hónap]	vagy a 290/2007. (X. 31.) Korm. rendelet 12. § (3) bekezdése szerinti tevékenységek ismertetése (olyan részletességgel, hogy az <b>alkalmassági követelmény<sup>6</sup></b> alapján <b>releváns szakmai tapasztalat egyértelműen kiderüljön</b> )
Példa: 7	XY Önkormányzat	Közút felújítása / /építése (mélyépítés)	XY község/város	2017. január – 2017. október	A 191/2009. (IX. 15.) Kormányrendelet 13. § (3) bekezdésében rögzített feladatok ellátása (pl.: az építőipari kivitelezési tevékenység munkafolyamatainak szakszerű megszervezése). Vagy: A 290/2007. (X. 31.) Kormányrendelet 12. § (3) bekezdésében rögzített feladatok ellátása (pl.: az építőipari kivitelezési tevékenység munkafolyamatainak szakszerű megszervezése).
1.					
2.					
3.					
4.					
5.					
<b>TAPASZTALAT ISMERTETÉSE<sup>8</sup></b>					
<b>a megjelölt értékelési szempontra tett megajánlás alátámasztása kapcsán</b>					
Ssz.	A Megrendelő neve	A kivitelezés tárgya	A kivitelezés helye	Az értékelés szempontjából releváns tevékenység kezdő- és végdátuma [év / hónap] - [év / hónap]	Adott szakterületnek/részsza- kterületnek (MV-É) megfelelő, a 191/2009. (IX. 15.) Kormányrendelet 13. § (3) vagy a 290/2007. (X. 31.) Korm. rendelet 12. § (3) bekezdése szerinti tevékenységek ismertetése (olyan részletességgel, hogy az <b>értékelési szempont alapján</b>

<sup>6</sup> Amennyiben a jogosultsággal még nem rendelkezik a szakember, akkor az alkalmassági követelményben előírt szakmai tapasztalat ismertetése is szükséges.

<sup>7</sup> A „Példa” sora a benyújtott szakmai önéletrajzból törölhető, azt nem kell szerepeltetni a szakmai önéletrajzban, az csupán tájékoztatójellel került Ajánlatkérő részéről feltüntetésre.

<sup>8</sup> **A bemutatott szakmai tapasztalat időtartamának meg kell egyeznie a Felolvasólapon feltüntetett időtartammal (hónapszámmal).**

					<b>releváns szakmai tapasztalat egyértelműen kiderüljön)</b>
1.					
2.					
3.					
4.					
5.					

**Egyéb képességek:**

**Szakértelem:**

**Nyelvismeret:**

Alulírott ..... (szakember neve), mint a(z) .....  
Ajánlattevő/közös Ajánlattevő/alkalmasság igazolásában részt vevő alvállalkozó/alkalmasság igazolásában részt vevő szervezet<sup>9</sup> által megajánlott szakmai tapasztalattal rendelkező személy kijelentem, hogy tudomással bírok az eljárásba történő bevonásomról, és részt veszek a **„Fő tér kialakítása és Egészségház építése”** tárgyú közbeszerzési eljárás kapcsán létrejött megbízási szerződés teljesítésében.

Az értékelés körében olyan munkák kerültek bemutatásra, amelyek nem szolgáltak az M.2. alkalmassági követelmény igazolására.

Kijelentem továbbá, hogy az ajánlat nyertessége esetén képes vagyok dolgozni, és dolgozni kívánok a szerződés teljes időtartama során, az ajánlatban szereplő beosztásban, melyre vonatkozóan az önéletrajzomat benyújtották.

Nyilatkozatommal kijelentem, hogy nincs más olyan kötelezettségem, a fent jelzett időszakra vonatkozóan, amely a jelen szerződésben való munkavégzésemet bármilyen szempontból akadályozná.

Kelt: ....., 2024. ....

.....  
Szakember saját kezű aláírása

<sup>9</sup> A megfelelő szövegrész aláhúzandó!

**AZ M.2.2. PONT SZERINTI SZAKEMBER ÖNÉLETRAJZA ÉS RENDELKEZÉSRE  
ÁLLÁSI NYILATKOZATA**

**AZ M.2.2. PONT SZERINTI ALKALMASSÁGI KÖVETELMÉNY ÉS AZ  
ÉRINTETTÉRTÉKELÉSI RÉSZSZEMPONTRA TETT MEGAJÁNLÁS  
ALÁTÁMASZTÁSÁRA<sup>10</sup>**

SZEMÉLYES ADATOK	
Név:	
Születési hely és idő:	

ISKOLAI VÉGZETTSÉG, EGYÉB TANULMÁNYOK (Kezdje a legfrissebbel, és úgy haladjon az időben visszafelé!)	
Mettől meddig	Intézmény megnevezése / Végzettség

SZAKEMBER RELEVÁNS JOGOSULTSÁGA(I) ÉS NÉVJEGYZÉKI SZÁMA (adott esetben) <sup>11</sup>

JOGOSULTSÁG ELLENŐRZÉSÉRE SZOLGÁLÓ ELEKTRONIKUS ELÉRÉSI ÚT <sup>12</sup>

A JOGOSULTSÁG MEGSZERZÉSÉNEK ELSŐ IDŐPONTJA (ÉV/HÓNAP/NAP) (adott esetben) <sup>13</sup>

MUNKAHELYEK, MUNKAKÖRÖK (Kezdje az aktuálissal, és úgy haladjon az időben visszafelé!)	
Mettől meddig	Munkahely és munkakör megnevezése

TAPASZTALAT ISMERTETÉSE <b>a megjelölt alkalmassági követelmény<sup>14</sup> alátámasztása kapcsán</b>					
Ssz.	A Megrendelő neve	A kivitelezés tárgya	A kivitelezés helye	Az alkalmassági követelmény szempontjából releváns tevékenység	Adott szakterületnek/részsza- kterületnek (MV-KÉ) megfelelő, a 191/2009. (IX. 15.)

<sup>10</sup> Az MV-KÉ feladatokat ellátó szakember tekintetében nyújtandó be az 1. és a 2. részhez.

<sup>11</sup> Amennyiben a szakember még nem rendelkezik a releváns jogosultsággal, kérjük kihúzni.

<sup>12</sup> Amennyiben az M. 2. pont tekintetében megajánlott szakember a szakmagyakorlási jogosultságot igazoló kamarai nyilvántartás (kamarai névjegyzék) szerint a felhívás adott pontja tekintetében Ajánlatkérő által meghatározott **jogosultsággal rendelkezik**, abban az esetben a jogosultság megszerzéséhez szükséges végzettség és a jogosultság megszerzéséhez szükséges gyakorlat igazolása tekintetében egyéb dokumentum csatolása nem szükséges, azokat az érvényes jogosultság igazolja. **A fentiekre tekintettel szükséges az ajánlatban feltüntetni azon elektronikus elérési utat, ahol az adott jogosultság ellenőrizhető.**

<sup>13</sup> Amennyiben a szakember még nem rendelkezik a releváns jogosultsággal, kérjük kihúzni.

<sup>14</sup> Amennyiben a jogosultsággal még nem rendelkezik a szakember, akkor az alkalmassági követelményben előírt szakmai tapasztalat ismertetése is szükséges.

				kezdő- és végdátuma [év / hónap] - [év / hónap]	Kormányrendelet 13. § (3) vagy a 290/2007. (X. 31.) Korm. rendelet 12. § (3) bekezdése szerinti tevékenységek ismertetése (olyan részletességgel, hogy <b>az alkalmassági követelmény<sup>15</sup> alapján releváns szakmai tapasztalat</b> egyértelműen kiderüljön)
Példa: 16	XY Önkormányzat	Közút felújítása / /építése (mélyépítés)	XY község/város	2017. január – 2017. október	A 191/2009. (IX. 15.) Kormányrendelet 13. § (3) bekezdésében rögzített feladatok ellátása (pl.: az építőipari kivitelezési tevékenység munkafolyamatainak szakszerű megszervezése). Vagy: A 290/2007. (X. 31.) Kormányrendelet 12. § (3) bekezdésében rögzített feladatok ellátása (pl.: az építőipari kivitelezési tevékenység munkafolyamatainak szakszerű megszervezése).
1.					
2.					
3.					
4.					
5.					
<b>TAPASZTALAT ISMERTETÉSE<sup>17</sup></b>					
<b>a megjelölt értékelési szempontra tett megajánlás alátámasztása kapcsán</b>					
Ssz.	A Megrendelő neve	A kivitelezés tárgya	A kivitelezés helye	Az értékelés szempontjából releváns tevékenység kezdő- és végdátuma [év / hónap] - [év / hónap]	Adott szakterületnek/részsza- kterületnek (MV-KÉ) megfelelő, a 191/2009. (IX. 15.) Kormányrendelet 13. § (3) vagy a 290/2007. (X. 31.) Korm. rendelet 12. § (3) bekezdése szerinti tevékenységek ismertetése (olyan részletességgel, hogy <b>az értékelési</b>

<sup>15</sup> Amennyiben a jogosultsággal még nem rendelkezik a szakember, akkor az alkalmassági követelményben előírt szakmai tapasztalat ismertetése is szükséges.

<sup>16</sup> A „Példa” sora a benyújtott szakmai önéletrajzból törölhető, azt nem kell szerepeltetni a szakmai önéletrajzban, az csupán tájékoztatójellel került Ajánlatkérő részéről feltüntetésre.

<sup>17</sup> **A bemutatott szakmai tapasztalat időtartamának meg kell egyeznie a Felolvasólapon feltüntetett időtartammal (hónapszámmal).**

					<b>szempont alapján releváns szakmai tapasztalat egyértelműen kiderüljön)</b>
1.					
2.					
3.					
4.					
5.					

**Egyéb képességek:**

**Szakértelem:**

**Nyelvismeret:**

Alulírott ..... (szakember neve), mint a(z) .....  
Ajánlattevő/közös Ajánlattevő/alkalmasság igazolásában részt vevő alvállalkozó/alkalmasság igazolásában részt vevő szervezet<sup>18</sup> által megajánlott szakmai tapasztalattal rendelkező személy kijelentem, hogy tudomással bírok az eljárásba történő bevonásomról, és részt veszek a **„Fő tér kialakítása és Egészségház építése”** tárgyú közbeszerzési eljárás kapcsán létrejött megbízási szerződés teljesítésében.

Az értékelés körében olyan munkák kerültek bemutatásra, amelyek nem szolgáltak az M.2. alkalmassági követelmény igazolására.

Kijelentem továbbá, hogy az ajánlat nyertessége esetén képes vagyok dolgozni, és dolgozni kívánok a szerződés teljes időtartama során, az ajánlatban szereplő beosztásban, melyre vonatkozóan az önéletrajzomat benyújtották.

Nyilatkozatommal kijelentem, hogy nincs más olyan kötelezettségem, a fent jelzett időszakra vonatkozóan, amely a jelen szerződésben való munkavégzésemet bármilyen szempontból akadályozná.

Kelt: ....., 2024. ....

.....  
Szakember saját kezű aláírása

<sup>18</sup> A megfelelő szövegrész aláhúzendó!

## NYILATKOZAT<sup>19</sup>

a szakember jogosultságai, kamarai nyilvántartásba vétele tekintetében

**„Fő tér kialakítása és Egészségház építése”**

tárgyú közbeszerzési eljárásban

Alulírott ..... (név), mint a(z) ..... (cégnév, székhely) **ajánlattevő** cégjegyzésre jogosult képviselője a nyilatkozom, hogy nyertességünk esetén gondoskodunk az adott szakember kamarai nyilvántartásba vételéről, valamint tudomásul vesszük, hogy a nyilvántartásba vétel elmaradása a szerződéskötéstől való visszalépést jelenti a Kbt. 131. § (4) bekezdés alapján és ebben az esetben ajánlatkérő a második legkedvezőbb ajánlattevővel köt szerződést.

Kelt: ....., 2024. ....

.....  
(cégszerű aláírás a kötelezettségvállalásra  
jogosult/jogosultak részéről)

---

<sup>19</sup> Abban az esetben csatolandó a nyilatkozat, amennyiben az M.2.1. és/vagy az M.2.2. alkalmassági követelmények tekintetében megajánlott szakember az ajánlattételkor még nem rendelkezik kamarai jogosultsággal.



## ÁRAZOTT KÖLTSÉGVETÉS (PÉNZÜGYI AJÁNLAT)

### „Fő tér kialakítása és Egészségház építése”

*Az árazatlan költségvetéseket az Ajánlatkérő külön, jelen dokumentáció mellékleteként bocsátja rendelkezésre.*

Az árazott költségvetésben **a nettó egységárakat kell feltüntetni, melyek vonatkozásában kettő tizedesjegyre terjedhet a megajánlás és kizárólag pozitív számot lehet megadni.**

**Az árazatlan költségvetés valamennyi tételét be kell árazni. Azon tételek esetében, amelyek rendeltetésükből kifolyólag nem bírnak anyag vagy díj költséggel, ott az anyag egységár vagy díj egységár cellát Ajánlattevő üresen hagyhatja vagy kihúzással jelezheti, hogy az adott tétel kapcsán, mely költség nem merül fel.**

**Azon tételsorok esetében, ahol pozitív anyag vagy pozitív díj egységár megajánlásra kerül oly módon, hogy a másik költségrésznél nulla vagy ürescella vagy kihúzott cella szerepel, ott Ajánlatkérő úgy tekinti, hogy Ajánlattevő ily módon tette meg megajánlását az adott feladatra és ha egyéb körülmény nem merül fel, akkor Ajánlatkérő nem rendel el külön hiánypótlást a nem pozitív számot tartalmazó egységár vonatkozásában.**

**Olyan eset nem lehetséges, hogy sem pozitív anyag, sem pozitív díj egységár nem kerül megajánlásra egy adott tételsor kapcsán.**

Az árazott költségvetés elkészítése során az alábbiakat szükséges figyelembe venni:

- Az árazatlan költségvetés tételeinek tartalmát elsődlegesen úgy kell értelmezni, hogy azok a megnevezésük szerinti munka minden közvetlen és közvetett munkaműveleti és dologi elemét magukban foglalják az előkészítéstől a Szerződésben megfogalmazott és az egyéb vonatkozó előírásokat mindenben kielégítő módon történő teljes elkészítésig, azaz a tételekhez tartozó egységárakat ÁFA (Általános Forgalmi Adó) nélkül kell megadni, de tartalmazniuk kell minden egyéb járulékos költséget is (biztonsági korlátok, terelőelemek, lezárások, lerakóhelyi díjak, előírt ellenőrző mérések és vizsgálatok, mintavételek, minősítések, minőségtanúsítások, segédanyagok, kitűzések, geodéziai munkák, stb.), valamennyi szükséges munka elvégzését teljesen készen, továbbá minden vámot, adót és egyéb illetéket, amit a Vállalkozónak a Szerződés alapján vagy bármely más okból kell fizetnie.
- Ha egy munkafázis tétele nem került külön kiírásra, de az abban foglalt tevékenységre szükség van, akkor azok költségeit a munkatételek egységárában kell figyelembe venni.
- A megadott egységáraknak a műszaki tartalom megvalósításához szükséges ráfordítás összegén túl a munkák teljes befejezéséig várható árváltozásból eredő költségeket is tartalmaznia kell, ezért az egységárak rögzítettek és nem változtathatók a Szerződés időtartama alatt.
- A költségvetés(ek) Microsoft Office Excel formátumban állnak az Ajánlattevők rendelkezésére, amelyet kitöltve kell az ajánlatukhoz csatolniuk **elektronikus formátumban (pdf és Microsoft Office Excel formátumban) is!**
- Ajánlatkérő felhívja Ajánlattevők figyelmét a Kbt. 71. § (8) bekezdés b) pontjára, mely szerint átalánydíjas szerződés esetén az árazott költségvetés (részletes árajánlat) valamely tétele és egységára pótolható, módosítható, kiegészíthető vagy törölhető, amelynek változása a teljes ajánlati árat vagy annak értékelés alá eső részösszegét és az Ajánlattevők között az értékeléskor kialakuló sorrendet nem befolyásolja.

Ajánlatkérő az ajánlatokat a Kbt. 73. § (1) bekezdés e) pontja alapján **érvénytelennek** nyilvánítja abban az esetben, amennyiben **ajánlattevő nem nyújt be árazott költségvetést**, továbbá az

ajánlatok érvénytelenségét eredményezheti a következő változtatások bármelyike, amely esetén Ajánlatkérő nem lenne képes az ajánlatok közbeszerzési dokumentumokban foglaltaknak megfelelő értékelésére:

- Ajánlattevő a költségvetés sorait Ajánlatkérő erre vonatkozó jóváhagyása nélkül (pl. kiegészítő tájékoztatás) új sorral egészíti ki, vagy
- Ajánlattevő a költségvetés sorait Ajánlatkérő erre vonatkozó jóváhagyása nélkül összevonja, vagy
- Ajánlattevő Ajánlatkérő erre vonatkozó jóváhagyása nélkül a költségvetés tételeit, mennyiségi adatait módosítja, vagy
- egyéb módon olyan módosítást eszközöl Ajánlattevő az árazatlan költségvetésen, mely alapján az nem felel meg a közbeszerzési dokumentumokban és a vonatkozó jogszabályokban foglaltaknak.

Az ajánlatban csatolni kell az Ajánlattevő azon cégjegyzésre jogosult képviselőjének **alírási címpéldányát** vagy a 2006. évi V. törvény 9. § szerinti **alírásmintáját**, aki az ajánlatot aláírja, vagy az aláírásra meghatalmazást ad. Ajánlatkérő felhívja a figyelmet, hogy együttes képviseleti jogosultsággal rendelkezők az ajánlatot egyedül joghatályosan nem írhatják alá.

Az ajánlatban csatolni kell adott esetben **az alkalmasság igazolásában résztvevő gazdasági szereplő cégjegyzésre jogosult képviselőjének alírási címpéldányát vagy aláírás-mintáját**.

Az Ajánlattevő - amennyiben az ajánlatot a cégkivonatban nem szereplő kötelezettségvállaló(k) írták alá - **csatolja** - a meghatalmazott aláírását is tartalmazó - **írásos meghatalmazást**.

**MEGÁLLAPODÁS<sup>20</sup>**  
**(minta)**

közös ajánlattételről

**„Fő tér kialakítása és Egészségház építése”**

1. A közös ajánlattevők neve, székhelye:

a(z)..... (cégnév, székhely).....  
valamint

a(z)..... (cégnév, székhely).....

2. A konzorcium neve, címe: .....

3. A közbeszerzési eljárás tárgya: .....

Fent írtak kijelentjük, hogy a Kbt. 35. §-a alapján a **„Fő tér kialakítása és Egészségház építése”** tárgyú közbeszerzési eljárás során közösen teszünk ajánlatot.

4. Közös akarattal ezennel úgy nyilatkozunk, hogy a közös ajánlattevők eljárás során való kizárólagos képviselőre és nevünkben az EKR-ben, illetve azon kívül történő kötelezettségvállalásra, hatályos jognyilatkozat tételére a(z) ..... (cégnév, székhely, elérhetőség) ..... (név) ..... teljes jogkörrel jogosult.<sup>21</sup>

5. Egymás közötti és külső jogviszonyunkra a Polgári Törvénykönyv 6:29-30. §-ában és 6:498-513. §-ában foglaltak az irányadóak.

6. Tudomásul vesszük, hogy a közbeszerzés tárgya megvalósításával összefüggő szerződéses feladataink teljesítésekor, mint közös ajánlattevőket, egyetemleges felelősség terhel.

7. Ezennel kijelentjük, hogy az ajánlati felhívásban és a dokumentációban foglalt valamennyi feltételt megismertük, megértettük és azokat jelen nyilatkozatunkkal elfogadjuk.

Ennek megfelelően a szerződést – amennyiben, mint nyertes ajánlattevő kiválasztásra kerülünk – nettó ..... Ft, azaz ..... Ft ellenszolgáltatási összegért teljesítjük.

8. A beszerzés tárgyának megvalósítása során felmerülő feladatokat egymás között az alábbiak szerint osztjuk fel:

A szervezet neve	Ellátott feladat	Részesedés a szerződéses árból

<sup>20</sup> Amennyiben releváns, akkor csatolandó.

<sup>21</sup> Felhívjuk szíves figyelmüket, hogy a közös ajánlattevőket képviselő egyik ajánlattevő megnevezése nem mentesíti a többi ajánlattevőt a nyilatkozatok, igazolások, dokumentumok külön-külön történő benyújtása alól, amelyeket jogszabály vagy Ajánlatkérő így kér benyújtani.

9. A teljesítés igazolás alapján kiállított számla(k) ellenértékét kérjük, az alábbiak szerint utalni szíveskedjenek:

A szervezet neve	Pénzintézet megnevezése	Számlaszám

Kelt: ....., 2024. ....

**„A. cég”**

.....  
(cégjegyzésre jogosult/jogosultak, vagy  
meghatalmazott/meghatalmazottak aláírása)

**„B. cég”**

.....  
(cégjegyzésre jogosult/jogosultak, vagy  
meghatalmazott/meghatalmazottak aláírása)

V.  
SZERZŐDÉSTERVEZET

---

# KIVITELEZÉSI SZERZŐDÉS

(Tervezet)

## 1. rész: Fő tér kialakítása

amely létrejött

egyrésről

**Bakonycsernye Nagyközség Önkormányzata** (székhely: .....,  
adószám: ....., számlavezető pénzüintézet: .....,  
bankszámlaszám: ....., képviseli: ..... polgármester,  
telefon: +36 ....., telefax: +36 ....., e-mail: ....., naplőügyfél-  
jel: .....), mint **MEGRENDELŐ**

másrésről a(z)

..... (székhely: .....,  
cégjegyzékszám: ....., adószám: ....., számlavezető  
pénzüintézet: ....., bankszámlaszám: ....., képviseli:  
....., telefon: ....., e-mail: .....,  
vállalkozó kivitelező nyilvántartási szám: ....., naplőügyfél-jel:  
.....), mint **VÁLLALKOZÓ**

(Megrendelő és Vállalkozó a továbbiakban együttesen: Szerződő felek)

között, alulírott napon és helyen, az alábbi feltételekkel:

### 1.) Előzmények:

1.1.) A Megrendelő, mint ajánlatkérő a közbeszerzésekről szóló 2015. évi CXLIII. törvény (a továbbiakban: Kbt.) 112. § (1) bekezdése szerinti, hirdetménnyel indított, nyílt közbeszerzési eljárást folytatott le „**Fő tér kialakítása és Egészségház építése**” címmel.

1.2.) A Vállalkozó a fenti tárgyú közbeszerzési eljárás keretében ajánlatot nyújtott be a jelen szerződésben meghatározott feladatok teljesítése tárgyában. A Megrendelő Vállalkozó ajánlatát az ajánlatok bírálatát követően érvényesnek nyilvánította, az eljárást megindító ajánlati felhívás szerinti értékelési szempont alapján a Kbt. 76. § (2) bekezdés c) pont legjobb ár-érték arányt tartalmazó ajánlatként választotta ki, így Megrendelő a Vállalkozót nevezte meg az eljárás nyerteseként.

Szerződő felek a Kbt. 131. § (2) bekezdésére tekintettel a következőkben rögzítik a nyertes ajánlat azon elemeit, amelyek értékelésre kerültek a közbeszerzési eljárás értékelési szempontjai alapján:

- 1. sz. bírálati szempont: **Teljes nettó ajánlati ár (nettó Ft)** .....- Ft Súlyszám: 70
- 2. sz. bírálati szempont: **Többitel jótállási idő** (az Ajánlatkérő által előírt 36 hónap jótállási időtartamon túli további jótállás, a vállalt többitel jótállási idő hónapokban kifejezve, az ajánlati elem minimum értéke 0 hónap, legkedvezőbb szintje 24 hónap) Súlyszám: 10  
..... hónap
- 3. sz. bírálati szempont: **Az M.2.1 alkalmassági követelmény szerinti szakember alkalmassági követelményen felüli többitel szakmai tapasztalata** (hónap, min. 0 hónap, max. 36 hónap) Súlyszám: 10  
..... hónap
- 4. sz. bírálati szempont: **Az M.2.2 alkalmassági követelmény szerinti szakember alkalmassági követelményen felüli többitel szakmai tapasztalata** (hónap, min. 0 hónap, max. 36 hónap) Súlyszám: 10  
..... hónap

1.3.) Szerződő felek az ajánlati felhívásban, az ajánlattételi dokumentációban, a Vállalkozó, mint nyertes ajánlattevő ajánlatában rögzített feltételek szerint, a Megrendelő által a Vállalkozó részére fizetendő összegek ellenében és a jelen Szerződésben foglalt kölcsönös kötelezettségvállalásoknak megfelelően, a közbeszerzési eljárásra tekintettel, a Kbt. 131. §-a alapján, az alábbi vállalkozási szerződést kötik.

## 2.) A szerződés alapját képező dokumentumok (Mellékletek):

- Ajánlati felhívás és dokumentáció, továbbá esetlegesen az eljárás folyamán az Ajánlattevők által feltett kérdések és az azokra adott válaszok;
- Az eljárásban nyertesként elfogadott Vállalkozói ajánlat;
- Árazott tételes költségvetés és adott esetben melléklete;
- Felelősségbiztosítási szerződés/kötvény.

A fentiekben meghatározott Mellékletek jelen szerződés elválaszthatatlan részét képezik, abban az esetben is, ha azok fizikailag nem kerülnek csatolásra a szerződéshez. Amennyiben az Ajánlati felhívás és dokumentáció, valamint a jelen szerződés tartalma között eltérés lenne, úgy a Szerződő felek jogviszonyára ezen előbbi okiratok tartalma az irányadó.

## 3.) A szerződés tárgya:

3.1.) Jelen szerződés tárgya a fenti közbeszerzési eljárás tárgyának megfelelően „**Fő tér kialakítása és Egészségház építése**” című eljárás alapján a(z) **1. rész: Fő tér kialakítása** vonatkozásában a szerződés mellékleteiben meghatározott műszaki tartalomnak megfelelően.

3.2.) A Megrendelő megrendeli, a Vállalkozó elvállalja „**Fő tér kialakítása és Egészségház építése**” című eljárás alapján a(z) **1. rész: Fő tér kialakítása** vonatkozásában beszerzett munkák elvégzését a műszaki leírásban foglaltaknak megfelelően.

Szerződő felek rögzítik, hogy a Vállalkozó által teljesítendő Munkálatok magukban foglalják a jelen Szerződés tárgyához kapcsolódó összes előkészítő és felvonulási munkát, a közterület foglalásokat (amennyiben szükséges), a műszaki, hatósági átadás-átvételi eljárások lefolytatását, az esetleges jótállási és szavatossági munkák elvégzését, a szomszédos épületrészekben és a Munkaterületen a Munkálatok során esetlegesen okozott károk helyreállítását, valamint bármely egyéb munkálatot, amely a jelen Szerződés szerinti kivitelezéshez szükséges.

A Vállalkozó köteles azon munkákat is elvégezni a Megrendelő utasításai alapján, melyek a szerződés tárgyában meghatározott feladat megvalósításához szükségesek, s amelyek műszaki előírásokban, szabványokban vagy jogszabályokban kerültek rögzítésre. A Vállalkozó a munkálatokat eltervezi, elvégzi, befejezi és legkésőbb a teljesítési határidő utolsó napján a Megrendelő rendelkezésére bocsátja. A Vállalkozó köteles a megvalósításhoz, a befejezéshez, vagy a hibák, hiányosságok orvoslásához szükséges minden ideiglenes vagy állandó felügyeletet, munkaerőt, berendezést, árut, szállítást, szolgáltatást, munka- és egyéb eszközt, erőforrást biztosítani.

A Vállalkozó nyertes ajánlatában az érintett értékelési szempont tekintetében megajánlott szakember a kivitelezés során közreműködik, melynek keretében az ajánlati felhívás II.2.5. és a közbeszerzési dokumentumok az „I. Az EKR-ben található ajánlati felhívás kiegészítése” elnevezésű rész 10. pontjában meghatározott feladatokat ellátja, tevékenysége által hozzájárul a kivitelezés szakmai minőségének és a kivitelezési feladatok ellátása szakmai színvonalának emeléséhez.

3.3.) A szerződés műszaki tartalmát a közbeszerzési eljárás dokumentációjának részét képező műszaki leírás és a költségvetési kiírás határozzák meg.



A pontos, részletes műszaki tartalmat az ajánlattételi dokumentáció, a Vállalkozó nyertes ajánlata és az árazott tételes költségvetés és annak melléklete tartalmazza.

3.4.) A Vállalkozó nyilatkozik, hogy a munkaterületet és a munkakörülményeket teljes körűen megismerte, azt a szerződés hibátlan és hiánytalan teljesítéséhez, a megalapozott ajánlata megtételéhez szükséges mértékben, eredményfelelőssége tudatában megvizsgálta. Bármilyen mulasztás, amelyet a Vállalkozó amiatt követ el, hogy a közbeszerzési eljárás során, a szerződéskötést megelőzően vagy azt követően nem szerzett kellő információt olyan ügyekről, melyek befolyásolhatják vállalt tevékenysége ellátását, nem menti fel a Vállalkozót azon kockázatok, kötelezettségek és felelőségek alól, amelyek jelen szerződés alapján rá hárulnak a kivitelezés során.

3.5.) A Vállalkozó kijelenti, hogy a jelen szerződés tárgyát képező építési munkákban jártas, nagy szakértelemmel rendelkező kivitelező cégtől elvárható fokozott gondossággal tanulmányozta a kiírási feltételeket, és a szerződést ezek ismeretében köti meg.

#### **4.) A szerződés hatályba lépése, a szerződés időtartama**

4.1.) **A szerződés hatályba lépésének napja:** a felek általi aláírásának napja. Amennyiben a szerződés aláírására eltérő időpontban kerül sor, a szerződés hatálybalépésnek időpontja a későbbi aláírás dátuma.

4.2.) **A teljesítési határidő: A munkaterület átadásának napjától számított 18 (tizennyolc) hónap** azzal, hogy a Vállalkozó - a Megrendelő előzetes hozzájárulása esetén - előteljesítésre jogosult.

4.3.) A fenti határidő kötbérköteles, annak elmulasztása esetén a jelen szerződésben meghatározott késedelmi kötbér alkalmazandó.

4.4.) A fenti határidő akkor tekintendő megtartottnak, ha a műszaki átadás-átvételi eljárás a fent írt határidőben sikeresen, fenntartások nélkül lezárult, az ezt igazoló jegyzőkönyvet a felek jogosult képviselői aláírták. A szerződésszerű teljesítéséről teljesítésigazolás készül, ami a Vállalkozói díjról szóló számlák kiállításának és benyújtásának feltétele.

A szerződés akkor tekintendő teljesítettnek, ha a műszaki átadás-átvételi eljárás sikeresen, fenntartások nélkül lezárult, az ezt igazoló jegyzőkönyvet a felek jogosult képviselői aláírták.

4.5.) Szerződő felek megállapodnak abban, hogy amennyiben a csapadék mennyiség, vagy más rendkívüli időjárási körülmény lehetetlenné teszi Vállalkozó munkavégzését, és ezt írásban jelzi a Megrendelő felé, aki ezt leigazolja, akkor a kivitelezés véghatárideje az így igazolt napok számával módosul. Vállalkozó minden tőle telhetőt megtesz annak érdekében, hogy a fent említett, időjárásból fakadó határidő módosulást a munkák átszervezésével, átütemezésével elkerülje.

#### **5.) A szerződés teljesítése:**

5.1.) **A teljesítés helye:**

- **a Fő tér kialakítása okán érintett:  
a Bakonycsernye, Rákóczi út, 1247. hrsz.**

5.2.) A munkaterület átadása a Vállalkozó részére: A munkaterület átadására jelen szerződés hatályba lépését követően 15 munkanapon belül kerül sor, melyről a felek egyeztetnek.

Vállalkozó nem jogosult munkaerőhiányra, kapacitáshiányra, rossz időjárási körülményekre hivatkozással megtagadni a Munkaterület átvételét.

A munkaterület átadásakor a Megrendelő az elektronikus Építési Naplót (a továbbiakban: Építési napló) köteles megnyitni, abba a Vállalkozót köteles meghívni és az átadás-átvételt rögzíteni.

A Vállalkozó a Munkaterület átvételétől kezdve szabad és folyamatos hozzáféréssel rendelkezik a Munkaterülethez, és viseli a kárveszélyt a Munkaterületre, a Munkaterületen tárolt eszközökre, a Munkaterületen általa már elvégzett beruházásokra vonatkozóan. A Szerződő felek megállapodnak abban, hogy a szerződés szerinti kötelezettségek teljesítését követően a Munkaterületet a Megrendelő részére vissza kell adni.

5.3.) Teljesítéskor a Vállalkozó köteles a Megrendelőt a tervezett műszaki átadás-átvételi eljárást megelőzően legalább 5 munkanappal írásban értesíteni.

A műszaki átadás-átvételi eljárást a Vállalkozó által javasolt időpont figyelembevételével a Műszaki ellenőr hívja össze.

A műszaki átadás-átvételi eljárás feltételeinek biztosítása a Vállalkozó felelőssége.

Amennyiben a Megrendelő az átadás-átvételi eljárás megkezdésére fentiek szerint meghatározott határidőt követő 15 napon belül nem kezdi meg az átadás-átvételi eljárást, vagy megkezdi, de 15 napon belül nem fejezi be, a Vállalkozó kérésére a teljesítésigazolást köteles kiadni.

Ha a Vállalkozó nem végzi el a teljesítéshez szükséges vizsgálatokat, úgy a Megrendelő maga is elvégezheti/elvégeztetheti azokat. A Megrendelő által elvégzett ilyen vizsgálatok a Vállalkozó kockázatára és költségére történnek, és a költségeket le kell vonni a vállalkozási díjból. Az ilyen vizsgálatokat úgy kell tekinteni, hogy azokat a Vállalkozó jelenlétében folytatták le és a vizsgálati eredményeket pontosnak kell elfogadni.

Az átadás-átvételi eljárásra egyébiránt az építőipari kivitelezési tevékenységről szóló 191/2009. (IX. 15.) Korm. rendelet 32. § (3)-(8) bekezdés az irányadó.

Megrendelő nem tagadhatja meg az átvételt a kivitelezés olyan jelentéktelen hibái, hiányai miatt, melyek más hibákkal, hiányokkal összefüggésben, illetve kijavításukkal, pótlásukkal járó munkák folytán nem akadályozzák a rendeltetésszerű használatot [a Polgári Törvénykönyvről szóló 2013. évi V. törvény (a továbbiakban: Ptk.) 6:247. § (3) bekezdése].

5.4.) Vállalkozó kötelezi magát, hogy a jelen szerződés tárgyát a jelen szerződés alapelveinek megfelelően és az abban szabályozottak, valamint a vonatkozó előírások, szabványok szerint teljes körűen, műszakilag és minőségileg kifogástalan kivitelben, a vonatkozó magyar előírásoknak és szabványoknak megfelelően, az átadási határidőre hiba és hiánymentesen elkészíti, a teljesítésnek használatbavételre, üzembe helyezésre, birtokbaadásra alkalmasnak kell lennie.

5.5.) E szerződés szerinti teljes kivitelezés a hibátlan és hiánymentes átadás-átvétellel teljesül, amikor a következők együttesen fennállnak:

- A munkálatok határidőre elkészültek és rendeltetésszerű használatra alkalmasan azokat Vállalkozó az átadás-átvételi eljárás során átadta (Ptk. 6:247. §).
- A beruházás a Megrendelő által jóváhagyott tervdokumentáció alapján, minőségében, mennyiségében, a vonatkozó műszaki előírások, szabványok maradéktalan betartásával, a terveknek való megfeleléssel, hiány- és hibamentesen, rendeltetésszerű használatra alkalmas állapotban elkészült.
- A Vállalkozó köteles a végleges átadás tervezett napját 15 nappal korábban a Megrendelő részére írásban jelezni. A Felek az átadásról jegyzőkönyvet vesznek fel, amelyben az átvétel során észlelt hibákat, hiányokat feltüntetik és azokra kijavítási, pótlási határidőt határoznak meg.

5.6.) Minden egyéb olyan terv és engedély, közigazgatási vagy hatósági hozzájárulás előkészítése, szakmai részének megterveztetése, beszerzése, amely az építési munkák kivitelezéséhez szükséges, ideértve, de nem kizárólag – amennyiben szükséges – az utca- és járdalezáráshoz szükséges intézkedések megtételét, a közterület használatához szükséges engedély beszerzését, az építési terület biztonságos berendezéséhez, előkészítéséhez szükséges intézkedések megtételét, a Vállalkozó kötelezettsége a saját költsége terhére. A Megrendelőt e tekintetben fokozott együttműködési kötelezettség terheli.

5.7.) A Vállalkozó kijelenti, hogy az átadott műszaki leírást és a költségvetést előzetesen megvizsgálta, tartalmukat megismerte, azokat kivitelezésre alkalmasnak találta és a munkálatokat, az azokban foglalt műszaki tartalom, a vonatkozó jogszabályok, hatósági előírások, illetve az építkezés helyszínének ismeretében kezdi meg, azokkal kapcsolatosan kifogása nem merült fel.

5.8.) A Vállalkozó a helyszíni körülmények, és hatósági előírások, jogszabályok ismeretének hiányára, illetve az átadott tervek, a költségvetés nem megfelelő ismeretére visszavezethető okok miatt a későbbiek során többletköveteléssel nem léphet fel, esetleges késedelmét, teljesítésének hibáját, hiányosságát ezzel nem indokolhatja.

5.9.) Vállalkozó a szerződés megkötésének időpontjában, majd – a később bevont alvállalkozók tekintetében – a szerződés teljesítésének időtartama alatt köteles előzetesen Megrendelőnek valamennyi olyan alvállalkozót bejelenteni, amely részt vesz a szerződés teljesítésében. A bejelentésnek tartalmaznia kell az alvállalkozó megnevezését, adószámát, elérhetőségét, a képviselőjére jogosult személy nevét, a vállalkozói teljesítésen belül az alvállalkozói teljesítés várható százalékos arányát, valamint az alvállalkozói szerződés szerinti ellenszolgáltatás értékét.

Vállalkozó a szerződés teljesítésének időtartama alatt köteles a Megrendelőt tájékoztatni az alvállalkozók bejelentésben közölt adatainak változásáról.

Vállalkozó kijelenti, hogy a szerződés teljesítéséhez nem vesz igénybe a közbeszerzési eljárásban előírt kizáró okok hatálya alatt álló alvállalkozót. Megrendelő részére e kötelezettség végrehajtásáról külön nyilatkozatot vagy más igazolást nem kell benyújtani.

Vállalkozó az alvállalkozói teljesítést követően köteles a Megrendelőnek bejelenteni az ajánlattevői teljesítésen belül az alvállalkozói teljesítés tényleges százalékos arányát, valamint az ellenszolgáltatás teljesítésének időpontját és a kifizetett ellenszolgáltatás értékét.

## **6. A szerződéses ellenérték és a fizetési feltételek (az elszámolás rendje)**

6.1.) A Szerződő Felek megállapodnak abban, hogy a Vállalkozót a szerződésben meghatározott tevékenységek hiba- és hiánymentes elvégzéséért, illetve teljesítéséért .....- Ft + ÁFA mértékű Vállalkozói díj illeti meg.

A Vállalkozói díj összegű **átalányár**, mely tartalmazza a Vállalkozó jelen Szerződés szerinti teljesítésével összefüggésben felmerülő valamennyi költségét függetlenül attól, hogy a Műszaki Dokumentációban, a Tétel költségvetésben a feladat, munkanem vagy munka konkrétan nevesítve lett-e vagy sem. A Vállalkozói Díj tartalmazza azon munkafolyamatok költségét is, amelyek jelen Szerződésben, illetve a mellékleteiben külön nevesítve nincsenek ugyan, de az elvállalt munkák és azok meglévő és épülő részekhez csatlakozó felületeinek komplett, rendeltetésszerű használatra alkalmas megvalósításához szükségszerűen hozzátartoznak.

Felek megállapodnak abban, hogy a többletmunkák és pótmunkák tekintetében a Ptk. 6:244. § rendelkezéseit veszik alapul. A Megrendelő az esetlegesen felmerülő a többletmunkák és pótmunkák költségeinek megtérítésekor a Ptk. 6:245. § rendelkezései szerint jár el.

A vállalkozási díj a magyar forint árfolyamváltozásától független.

Az ÁFA mértéke és elszámolása a mindenkor hatályos adójogszabályok szerint történik.

A kifizetés az építési beruházások, valamint az építési beruházásokhoz kapcsolódó tervezői és mérnöki szolgáltatások közbeszerzésének részletes szabályairól szóló 322/2015. (X.30.) Korm. rendelet 30. §, 32. § szerint történik.

6.2.) A Kbt. 135. § (7) bekezdésének megfelelően a Vállalkozó az alap munkák tekintetében a jelen szerződésben foglalt teljes nettó ellenszolgáltatás **5 %-ának** megfelelő összegű **előleg** kifizetését kérheti. Az előleg összege – Vállalkozó kérése esetén - legkésőbb a munkaterület átadását követő 15 napon belül kerül kiegyenlítésre a Vállalkozó jelen szerződésben megjelölt bankszámlájára.

A Vállalkozói előleg igénybevétele esetén a Vállalkozó köteles előlegbekérőt benyújtani a Megrendelő felé, aki a munkaterület átadását követő 15 napon belül átutalja az előleg összegét.

A Vállalkozó az előleg összegének beérkezését követően köteles előlegszámlát kiállítani.

Az esetlegesen igényelt **előleg összege a 3. részszámlában kerül elszámolásra.**

Amennyiben a Vállalkozó előlegbekérőt nem állít ki, Megrendelő úgy tekinti, hogy Vállalkozó nem igényel előleget.

6.3.) Az alap munkák tekintetében a Megrendelő az ellenszolgáltatás teljesítése keretében **4 (négy) alkalommal részszámla és 1 (egy) alkalommal végszámla** benyújtására biztosít lehetőséget figyelemmel a Kbt. 135. § (5) bekezdésére és az építési beruházásokhoz kapcsolódó tervezői és mérnöki szolgáltatások közbeszerzésének részletes szabályairól szóló 322/2015. (X.30.) Kormányrendelet 32. §-ára.

A vállalkozói díj **5 (öt) részletben** esedékes, az alábbiak szerint:

- a) 1. részszámla: Vállalkozó a nettó Vállalkozói Díj 15 %-ának megfelelő mértékű részszámlát jogosult kiállítani a munkálatok 15 %-os készütségi fokának elérését követően.
- b) 2. részszámla: Vállalkozó a nettó Vállalkozói Díj 15 %-ának megfelelő mértékű részszámlát jogosult kiállítani a munkálatok 30 %-os készütségi fokának elérését követően.
- c) 3. részszámla: Vállalkozó a nettó Vállalkozói Díj 20 %-ának megfelelő mértékű részszámlát jogosult kiállítani a munkálatok 50 %-os készütségi fokának elérését követően.
- d) 4. részszámla: Vállalkozó a nettó Vállalkozói Díj 30 %-ának megfelelő mértékű részszámlát jogosult kiállítani a munkálatok 80 %-os készütségi fokának elérését követően.
- e) Végszámla: A végszámla a fennmaradó 20 %-ról a szerződés tárgyát képező munkák teljesítését követően állítható ki, amennyiben a szerződés tárgyát képező kivitelezési munkák teljeskörűen, hiánytalanul elvégzésre és készre jelentésre, továbbá átadás-átvételre kerültek, valamint Megrendelő erről kiállította a teljesítésigazolást, amelyet a számlához mellékelni kell (100 %-os készütségi fok).

**A Vállalkozó minden számlához köteles mellékelni számlarészletezőt.**

A Vállalkozó mindegyik számlájához tartozó számlarészletezőt a **TOP\_PLUSZ-1.2.1-21-FE1-2022-00024** azonosítószámú projektben megvalósított feladatok szerinti megbontásban köteles kiállítani.

Megrendelő a Vállalkozó részére a teljesítés ellenértékét a Kbt. 135. § (1)-(3), (5)-(6) bekezdése, és a Ptk. 6:130. § (1) és (2) bekezdése alapján köteles megfizetni figyelemmel az építési beruházások, valamint az építési beruházásokhoz kapcsolódó tervezői és mérnöki szolgáltatások közbeszerzésének

részletes szabályairól szóló 322/2015. (X.30.) Kormányrendelet 30. §, 32. §, alvállalkozó igénybevétele esetén a 32/A. § rendelkezéseire is.

6.4.) A vállalkozói díjat a Megrendelő pénzügyileg szabályosan kiállított számlák ellenében, átutalással egyenlíti ki.

Jelen beruházás **a fordított ÁFA fizetés hatálya alá tartozik**, a Vállalkozó a számláját ennek megfelelően köteles kiállítani.

A számlák kiállításának feltétele a Megrendelőtől származó teljesítésigazolás megléte (Kbt. 135. § (1) bekezdés), amelyet mellékelni kell a számlákhoz. A teljesítésigazolás kiállításának feltétele az adott számlához kapcsolódóan jelen szerződésben meghatározott feladatok teljeskörű, hibátlan elvégzése és dokumentálása, ajánlatkérő által történő igazolása. A részszámla benyújtásának feltétele a részszámla összegének műszaki ellenőri jóváhagyása, s az erről szóló hivatalos nyilatkozatának (műszaki igazolásának) csatolása. Ezek hiánytalan kézhezvétele után a Megrendelő kiállítja (aláírja) a részszámlához kapcsolódó teljesítési igazolást.

A vég számla kiállítására csak a szerződés teljesítésének a Megrendelő jelen szerződésben meghatározott képviselője által történt elfogadása, és az ezt tanúsító teljesítési igazolás általa történő aláírása után van lehetőség. A Megrendelő képviselője részére a teljesítést az építési beruházás műszaki ellenőre igazolja a 191/2009. (IX. 15.) Korm. rendelet 16. § (3) bekezdés o) pontja alapján (műszaki igazolás), hogy a számla összege megfelel jelen szerződésnek és a teljesítés valós állapotának. Ennek hiányában a Megrendelő képviselője visszautasítja a teljesítési igazolás kiállítását.

Amennyiben, ezen dokumentumok bármelyike nem alkalmas a feladat teljesítésének igazolására, úgy Megrendelő a Vállalkozót határidő kitűzésével hiánypótlásra hívja fel. Amennyiben Vállalkozó a hiánypótlásra vonatkozó kötelezettségét elmulasztja, az súlyos szerződésszegésnek minősül.

A vég számla benyújtásának feltétele a sikeres műszaki átadás-átvétel.

Megrendelő a szerződésen alapuló ellenszolgáltatásból eredő tartozásával szemben csak a jogosult által elismert, egynemű és lejárt követelését számíthatja be (Kbt. 135. § (6) bekezdés).

6.5.) Fizetési határidő: A Megrendelő a vállalkozói díjat a teljesítés igazolását követően, a Vállalkozó által benyújtott számla alapján, a számla átadásától számított 30 naptári napon belül utalja át a Vállalkozó fent megjelölt bankszámlájára.

Amennyiben a Vállalkozó a teljesítéshez alvállalkozót vesz igénybe, akkor az építési beruházások, valamint az építési beruházásokhoz kapcsolódó tervezői és mérnöki szolgáltatások közbeszerzésének részletes szabályairól szóló 322/2015. (X.30.) Kormányrendelet 32/A. § rendelkezései szerint történik a kifizetés.

6.6.) A Vállalkozó a költségvetésben megjelölt összegben felül semmilyen jogcímen nem jogosult további összegekre, a költségvetésben megjelölt összegek magukba foglalják az építési beruházás teljesítéséhez szükséges valamennyi járulékos munkát és annak díjait.

A Vállalkozói díj, illetve annak az egyes munkarészeknél megjelölt része az adott munkarészhez kapcsolódó szolgáltatás teljesítésének teljes költségét fedezi, így tartalmazza az egyes ütemekhez kapcsolódó azon anyagok és munkavégzés költségének ellenértékét is, amelyek a költségvetésben egyik munkarésznél sincsenek megjelölve, de a szakmai szokások, műszaki előírások, technológiai szabályok szerint a beruházás adott készültségi szintjének kifogástalan létrehozásához szükségesek. A Vállalkozó a vállalkozási díjat a szolgáltatás, a kivitelezés helyszíne, az igénybevett alvállalkozók díjazása, illetve a beépítendő anyagok ismeretében határozta meg.

6.7.) Megrendelő jogosult a Vállalkozó által benyújtott számlával szemben 8 napon belül kifogással élni, Vállalkozó pedig a kifogástól számított 8 napon belül megfelelő tartalommal a számlát kiállítani.

6.8.) A Felek megállapodnak, hogy nem alkalmazhatóak a késedelmes fizetés szabályai, jogkövetkezményei, ha a Megrendelő a 322/2015. (X.30.) Kormányrendelet 32/A. §-ában előírtaknak megfelelő feltételek teljesülése hiányában visszatartja a kifizetést. Amennyiben a Vállalkozó nem teljesíti határidőben a kifizetés jogszabály szerinti előfeltételeit, a Megrendelő fizetési határideje a Vállalkozó késedelmének idejével meghosszabbodik.

6.9.) Vállalkozó kijelenti, hogy a Kbt. 136. § (1) bekezdés a.) pontja alapján nem fizet, illetve számol el a szerződés teljesítésével összefüggésben olyan költségeket, amelyek a 62. § (1) bekezdés k) pont ka)-kb) alpontja szerinti feltételeknek nem megfelelő társaság tekintetében merülnek fel, és amelyek a nyertes ajánlattevő adóköteles jövedelmének csökkentésére alkalmasak.

6.10.) Vállalkozó kijelenti, hogy a Kbt. 136. § (1) bekezdés b.) pontja alapján a szerződés teljesítésének teljes időtartama alatt tulajdonosi szerkezetét az ajánlatkérő számára megismerhetővé teszi és a 143. § (3) bekezdése szerinti ügyletekről az ajánlatkérőt haladéktalanul értesíti.

6.11.) A Kbt. 136. § (2) bekezdése értelmében a külföldi adóilletőségű nyertes ajánlattevő köteles a szerződéshez arra vonatkozó meghatalmazást csatolni, hogy az illetősége szerinti adóhatóságtól a magyar adóhatóság közvetlenül beszerezhet a nyertes ajánlattevőre vonatkozó adatokat az országok közötti jogsegély igénybevétele nélkül.

6.12.) A vállalkozási díj összegének finanszírozása a **TOP\_PLUSZ-1.2.1-21** kódszámú pályázati felhívás keretében, a **TOP\_PLUSZ-1.2.1-21-FE1-2022-00024** azonosítószámú projektben elnyert támogatásból valósul meg, utófinanszírozás keretében, illetve a Vállalkozói Díj támogatás által nem fedezett összegét adott esetben, lehetőségei szerint önerőből vagy költségnövekményből teljesíti.

## **7.) Szerződő Felek jogai és kötelezettségei:**

7.1.) A Megrendelő a szerződéskötést megelőzően köteles a meglévő terveket (továbbiakban: tervek) a Vállalkozónak átadni.

7.2.) Megrendelő köteles a munkaterületet a szerződés teljesítésére alkalmas állapotban a szerződés hatálybalépésének napjától számított maximum 15 munkanapon belül Vállalkozó részére átadni.

7.3.) Megrendelő szavatolja, hogy a szerződés teljesítését harmadik személy joga nem korlátozza.

7.4.) A munkaterület őrzéséről a beruházás teljes időtartama alatt Vállalkozó saját költségén gondoskodni köteles.

7.5.) Megrendelő a költségek megtérítésére való igény nélkül biztosítja a víz- és áramvételezési lehetőséget.

7.6.) A Megrendelő a saját költségén a kivitelezési időtartam tekintetében az őt megillető, jelen Szerződésben meghatározott felügyeleti jogokat ellátó és kötelezettségeket végrehajtó személyt, mint **építési műszaki ellenőrt** köteles kijelölni. Az építési műszaki ellenőr a Megrendelőnek a Vállalkozóval a kivitelezési időtartam során a vállalkozás koordinációjára irányulóan folytatandó kommunikáció céljából kijelölt kapcsolattartója, továbbá a 191/2009. (IX. 15.) Korm. rendeletben foglalt feladatok elvégzője. A koordinációval összefüggő ügyekben a műszaki ellenőr nyilatkozatai ennek megfelelően egyenértékűek a Megrendelő nyilatkozataival. Az építési műszaki ellenőrnek rendelkeznie kell a szükséges képesítésekkel és jogosítványokkal.

7.7.) Vállalkozó kötelezettsége és felelőssége az építési és felvonulási terület vagyon-, és tűzvédelmének biztosítása, valamint a munkavédelmi előírások betartása. E kötelezettségei megszegéséből, valamint tevékenységéből eredő bármilyen okozott kárért Vállalkozó tartozik felelősséggel.

Vállalkozó, illetőleg alvállalkozói kötelesek betartani a munkavégzés helyének helyi előírásait, munka-, baleset-, és tűzvédelmi utasításait, valamint a Megrendelő indokolt speciális követelményeit.

Vállalkozó, illetve alvállalkozói különösen kötelesek a környezetvédelemre, illetve a veszélyes hulladékokra vonatkozó előírásokat, jogszabályokat betartani. A Vállalkozónak a kivitelezés során törekednie kell arra, hogy az építési munkák ideiglenes helyigényét és hatásterületét a lehető legkisebb mértékre minimalizálja.

7.8.) Vállalkozó köteles az építkezés kezdetétől annak teljes befejezéséig az építési helyszínen folyamatosan a 191/2009. (IX. 15.) Korm. rendeletnek megfelelően szakáganként, a szükséges képesítésekkel és jogosítványokkal rendelkező szerinti **felelős műszaki vezetőt** biztosítani.

7.9.) A Vállalkozó a közterület-foglalási és a kivitelezéshez szükséges egyéb engedélyeket a munka megkezdéséig köteles beszerezni.

7.10.) Vállalkozó a 191/2009. (IX. 15.) Korm. rendelet szerint az elektronikus építési napló (a továbbiakban: Építési napló) alkalmazására vonatkozó szabályoknak megfelelően a munkaterület átadás-átvételének időpontjától köteles az Építési naplót vezetni. Az Építési naplóban kell a megvalósítással és Megrendelő helyszíni ellenőrzésével kapcsolatos megjegyzéseket megtenni. Az Építési naplóba bejegyzést a helyszíni képvisellel megbízottak közül azok tehetnek, akiknek neve a naplóban feltüntetésre került. Az Építési naplóban történő egyeztetések esetén a felek maximum 8 naptári napon belül reagálni kötelesek.

Vállalkozó az Építési naplóban köteles a megvalósítás lényeges körülményeiről (állásáról, stb.) Megrendelőt a Megrendelő által kijelölt kapcsolattartó útján tájékoztatni és a szükséges intézkedések megtételére (ide értve az utasítást is) felhívni.

Vállalkozó köteles a halasztást nem tűrő értesítést Megrendelővel naplóbejegyzésen túlmenően is azonnal - rövid úton (telefonon: ....., e-mailben: .....) - közölni és ezt az Építési naplóba bejegyezni.

Vállalkozó szükség esetén a Megrendelővel egyeztet, illetve egyeztetést kezdeményez.

A Megrendelő, valamint megbízottja a munka végzését bármikor megtekintheti, észrevételeit az Építési Naplóban közli, a Megrendelő nevében eljáró műszaki ellenőr jogosult, illetve köteles a kivitelezés időszakában szakmai, műszaki ellenőrzésre, melynek során az ott folyó munkát nem zavarhatja.

Az Építési Naplóban a szolgáltatással kapcsolatos bejegyzés nem tekinthető a szolgáltatás átvételének, kivéve, ha az kifejezetten a szolgáltatás átvételére vonatkozik.

7.11.) A Vállalkozó feladata az ingatlanon működő létesítmények (intézmények és játszótér) zavartalan működésének biztosítása a kivitelezési időszak alatt, a Megrendelő köteles ennek érdekében a Vállalkozóval együttműködni. Vállalkozó a gyalogosok és a gépjárművek részére köteles folyamatosan biztosítani a balesetmentes közlekedés feltételeit. Ennek érdekében köteles legkésőbb a munkálatok megkezdéséig forgalomelterelési és korlátozási tervet készíteni, és azt - a közútkezelői hozzájárulásban előírtak szerint - a közút kezelőjével jóváhagyatni. Vállalkozó csak a jóváhagyott forgalomelterelési és korlátozási terv birtokában kezdheti meg a munkálatokat. Vállalkozó köteles a szabványos

forgalomterelő és korlátozó elemeket alkalmazni, illetve a közútra kerülő törmeléket és földet eltávolítani.

7.12.) A Vállalkozó köteles az építési területet tisztán tartani, a keletkezett építési és egyéb hulladék elszállításáról rendszeresen gondoskodni, ennek megtörténtét szabályosan kiállított hulladéknyilvántartó lappal, valamint – kezelést igénylő hulladék esetén - hulladékkezelési engedéllyel rendelkező szállítóval való elszállítását és arra az engedéllyel rendelkező kezelőnek történő átadását, a hulladékkezelői átvételi igazolásával igazolni a Megrendelő felé. Amennyiben a Megrendelő az építési területen rendezetlen viszonyokat talál, úgy jogosult ennek megszüntetésére a Vállalkozót írásban felhívni. Amennyiben a Vállalkozó rendrakási kötelezettségének ismételt felszólítás ellenére sem tesz eleget, a munkákat a Megrendelő harmadik személlyel elvégeztetheti és ennek költségét a Vállalkozónak fizetendő vállalkozási díjba is beszámíthatja. Vállalkozó szükség esetén a Megrendelővel egyeztet, illetve egyeztetést kezdeményez. A Vállalkozó köteles a munkavégzés során az építéssel összefüggő zaj, rezgés, por stb. szennyeződésekre vonatkozó előírásokat betartani.

7.13.) A munkaterületen kiépített közművek (vezetékek) üzemelnek, amelyek nyomvonalát a közmű üzemeltetőkkel, illetve a Megrendelővel egyeztetni kell. A szerződő felek a munkaterületen előforduló vezetékeket, illetve földalatti kábelek nyomvonalát jól látható jellel közösen tűzik ki. A földalatti vezetékeket – a szakfelügyelet megrendelése mellett – a kivitelező tárja fel. A Vállalkozó a kivitelezési munkákat kizárólag a közmű üzemeltetőkkel egyeztetve, illetve engedélyeztetve, az általuk meghatározott feltételeknek megfelelően végezheti. Az ezzel kapcsolatos költségek a Vállalkozót terhelik. A munkaterület átvétele után a Vállalkozó teljes körű felelősséggel tartozik a meglévő létesítmények, közművek állapotáért, valamint a közterületen végzett munkák biztonságáért.

7.14.) A Vállalkozó dolgozói munkavégzésével kapcsolatos helyi szociális feltételekről köteles gondoskodni.

Vállalkozó minden körülmények között köteles garanciát vállalni a személyzetéért, a Megrendelővel és valamennyi hatósággal szemben. Vállalkozó továbbá köteles egyedül felelősséget viselni a személyzet egészsége, higiéniai és biztonsági feltételeinek biztosításáért.

7.15.) Vállalkozó a tervben a gazdasági-műszaki paramétereket, az ellenszolgáltatást és a teljesítési határidőt nem érintő változtatásokat is csak Megrendelő egyetértésével és hozzájárulásával hajthat végre.

7.16.) A beruházás kivitelezési körülményeire vonatkozó külső szervek által hatósági jogkörben adott jogszerű utasításokat a Vállalkozó köteles végrehajtani és erről Megrendelőt haladéktalanul értesíteni.

7.17.) A beruházás során a felhasznált, beépített anyagok tekintetében csak a hatályos jogszabályokban előírt minősítéssel rendelkező anyagok, szerelvények stb. használhatók fel, amelyeket Vállalkozó igazol és szavatol.

Vállalkozó az ágazati szabványok szerinti, illetve a hatályos jogszabályok, eseti előírások szerinti minőség teljesítését vállalja.

Vállalkozó az anyagok beépítésénél aminőség biztosítását az érvényes rendeletek és szabványok szerint vállalja és azt minőségtanúsítvánnyal is igazolja. Vállalkozó átadja Megrendelő részére a beépített anyagok műbizonylatait, mérési jegyzőkönyveit, szabványossági, megfelelőségi nyilatkozatait és az elvégzett munkákkal kapcsolatos kezelési és karbantartási utasításokat.

A Vállalkozó által az építési célra felhasznált anyagoknak, építő- és szerelőipari termékeknek, szerkezeteknek és az alkalmazott technológiáknak meg kell felelniük a vonatkozó Normatív Dokumentumoknak, azaz az Európai Unió, ennek hiányában a Magyar Állami Szabványoknak, Ágazati Szabványoknak, Nemzeti Irányelveknek, Műszaki Előírásoknak, Gyártói Műszaki



Specifikációban meghatározott követelményeknek. Ezekon felül a Vállalkozó az érvényes magyar építésügyi, egészségügyi, munkavédelmi, tűzrendészeti és környezetvédelmi hatósági előírásokat is be kell tartani. Vállalkozó felelős a saját tevékenységével összefüggő munka-, tűz-, és környezetvédelmi, valamint más vonatkozó jogszabályok és előírások betartásáért.

A beépítendő anyagokat a Vállalkozó köteles beszerezni és abból mintát bemutatni Megrendelő részére.

A Megrendelő képviselőjének jogában áll megvizsgálni a beépített anyagokat és berendezési tárgyakat, hogy azok megfelelnek-e a szerződésben foglalt feltételeknek, valamint a tervekben megfogalmazott elvárásoknak. E vizsgálatok elvégezhetők szállítás előtt a gyártómű telephelyén és/vagy a szállítás után az áru rendeltetési helyén.

Ha a Vállalkozó a dokumentációban megjelölt anyagokat – az időben való megrendelés biztosítása mellett – beszerezni nem tudja, úgy Megrendelő előzetes egyetértése és jóváhagyása után jogosult időben beszerezhető, azonos műszaki paraméterű és használati értékű más anyagokkal helyettesíteni. Az anyagváltás miatti esetleges többletköltség a Vállalkozót terheli.

Vállalkozó beszerzési, illetve megvalósítási gondjaiból eredő esetleges minőségi, használati értéknövekedések nem módosíthatják a Vállalkozói díjat.

7.18.) A teljesítés során esetlegesen keletkező, a szerzői jogi védelem alá eső alkotáson a Megrendelő területi korlátozás nélküli, kizárólagos és harmadik személynek átadható felhasználási jogot szerez. Megrendelő jogot szerez az esetleges alkotás(terv) átdolgozására.

7.19.) Káreset bekövetkezésekor minden esetben haladéktalanul jegyzőkönyvet kell felvenni. A jegyzőkönyv felvételénél jelen kell lennie a károkozónak és a Vállalkozónak is. Amennyiben nem tartózkodik a munkaterületen, úgy a Megrendelő által jegyzőkönyvben rögzített tényekre a jegyzőkönyv átvételét követő három napon belül a Vállalkozó észrevételeket tehet. Ennek elmulasztása esetén a Megrendelő által jegyzőkönyvben rögzített tények a későbbiekben nem kérdőjelezhetők meg.

7.20.) Vállalkozó köteles azonnal írásban jelenteni, ha egy harmadik fél az ő teljesítésében okozott károkat.

7.21.) Ha a kivitelezés során olyan szerkezeti elemek, tartozékok stb. készülnek el, amelyeket utóbb el kell takarni, erről a Vállalkozó köteles a Megrendelőt 2 munkanappal korábban értesíteni annak megjelölésével, hogy az eltakarásra mikor kerül sor.

7.22.) Ha a munkafolyamat jellegénél fogva az ellenőrzés csak rövid időn át lehetséges, a Vállalkozónak akkor is legalább 2 munkanappal korábban kell a Megrendelő felé jelentenie, hogy a szerkezeti elem vagy tartozék elkészülése mikor várható és az ellenőrzés meddig lehetséges.

7.23.) Vállalkozó köteles az átadás-átvételi eljárást (üzembe helyezési eljárást) előkészíteni, annak időpontjáról Megrendelőt 5 munkanappal korábban írásban értesíteni (készre jelentés).

Vállalkozónak a készre jelentésében meghatározott időpontban – amelynek a teljesítési határidőn belül kell lennie – az átadás-átvételi eljárás lefolytatását meg kell kezdenie és azt a lehetséges legrövidebb idő alatt be kell fejeznie.

A Vállalkozó köteles az átadás-átvételi eljárás során a szerződés műszaki teljesítése elbírálásához, valamint a beruházás használatához és üzemeltetéséhez szükséges, a tényleges módosításokat feltüntető átadási dokumentációt 3 (három) példányban a Megrendelőnek átadni.

A Megrendelő az átadási-átvételi eljárás során megvizsgálja a Vállalkozótól átvett dokumentációt és a teljesítés szerződésszerűségét. Jegyzőkönyvben rögzíti a felfedezett hiányokat, hibákat, a hibás munkarészekre eső költségvetési összegeket, valamint az érvényesíteni kívánt szavatossági igényeket.

A Vállalkozó köteles az átadás-átvételi jegyzőkönyvben megállapított hibákat, hiányosságokat az ott megadott határidőre, saját költségén kijavítani.

A Megrendelő az átvételt nem tagadhatja meg, ha annak során olyan jelentéktelen hibákat, hiányokat állapított meg, amelyek más hibákkal, hiányosságokkal összefüggésben, illetve a kijavításukkal, pótlásukkal járó munkák folytán sem akadályozzák a rendeltetésszerű használatot.

7.24.) A technológiai szerelési munkák próbaüzemét Vállalkozó köteles 72 óra időtartamban lefolytatni.

7.25.) A Felek a sikeres átadás-átvételi eljárástól számított 1 éven belül utó-felülvizsgálati eljárást tartanak. Az utó-felülvizsgálati eljárást a Megrendelő szervezi meg és készíti elő, amelyre Vállalkozót meghívja 30 nappal az eljárás megkezdése előtt, a Megrendelő által kiállított hibajegyzék egyidejű csatolásával.

## **8.) Felelősségbiztosítás**

A Vállalkozó nyilatkozik, hogy rendelkezik a jelen szerződés szerinti munkákra és a szerződés teljes időtartamára vonatkozó, **legalább 50.000.000,- Ft összegű káreseményenkénti és legalább 100.000.000,- Ft összegű kárévenkénti kártérítési limitú**, összkockázatú építés- és szerelésbiztosítással (C.A.R.), amelynek fedezeti hatálya kiterjed a Szerződés tárgyában okozott károkra és a következményi károkra egyaránt, és azt fenntartja.

A Vállalkozó felelősség biztosítási kötvénye a jelen szerződés mellékletét képezi.

## **9.) Szerződésszegés, szerződés megerősítése (jótállás), a szerződést biztosító mellékkötelezettségek:**

9.1.) A Megrendelő abban az esetben is jogosult érvényesíteni a szerződésszegésből fakadó igényeit, ha a teljesítést elfogadta, illetve a teljesítésigazolást kiadta annak ellenére, hogy a szerződésszegésről tudott vagy arról tudnia kellett volna, de igényét nem jelentette be haladéktalanul.

9.2.) A Vállalkozó hibásan teljesít, ha a Vállalkozó által végzett tevékenység nem felel meg a teljesítéskor a jogszabályokban és a jelen szerződésben meghatározott követelményeknek.

Hibás teljesítés esetén a Megrendelő választása szerint (i) kijavításra, illetve a szolgáltatás ismételt elvégzésének követelésére, vagy (ii) a vállalkozási díj megfelelő csökkentésére jogosult.

Szavatossági jogainak érvényesítésén kívül a Megrendelő a hibás teljesítésből eredő kár megtérítését is követelheti, kivéve, ha a Vállalkozó bizonyítja, hogy a szerződésszegést ellenőrzési körén kívül eső, a szerződéskötés időpontjában előre nem látható körülmény okozta, és nem volt elvárható, hogy a körülményt elkerülje vagy a kárt elhárítsa.

A Megrendelő szavatossági jogait a teljesítés időpontjától a 9.4. pontban rögzített idő lejártáig érvényesítheti.

9.3.) A Megrendelő késedelmesen teljesít, ha

- a) a szerződésszerű teljesítés ellenében a Vállalkozónak járó Vállalkozói díjat a számlában megjelölt esedékesség időpontját követő 30 napon belül nem vagy csak részben fizeti meg, vagy

- b) a szerződés szerűen felajánlott teljesítést nem fogadja el, vagy elmulasztja azokat az intézkedéseket, nyilatkozatokat, amelyek szükségesek ahhoz, hogy a Vállalkozó szerződés szerűen teljesíteni tudjon.

A Megrendelő köteles megtéríteni a Vállalkozónak a késedelemből eredő kárát, kivéve, ha bizonyítja, hogy a késedelem elhárítása érdekében úgy járt el, ahogy az az adott helyzetben általában elvárható.

A Megrendelő késedelmes fizetése esetén a Ptk. szerinti késedelmi kamatot köteles fizetni Vállalkozó részére.

9.4.) Vállalkozó a Megrendelő által előírt **36 hónapon felül további ..... hónap, azaz mindösszesen ..... hónap** teljes körű jótállást vállal, figyelemmel a Vállalkozó ajánlatában vállaltakra. A jótállási időszak a jelen szerződés keretében elvégzett valamennyi munkára és beépített, felszerelt eszközre, berendezésre a sikeres záró átadás-átvételi eljárást dokumentáló jegyzőkönyv keltétől kezdődik.

A 181/2003. (XI. 5.) Korm. rendelet mellékleteiben meghatározott épületszerkezetek, helyiségek és részeinek, valamint termékek tekintetében a jogszabályban rögzített jótállási időtartam az irányadó.

A jótállási felelősség keretében a Vállalkozó köteles a feltárt hibákat saját költségére, 72 órán belül kijavítani vagy harmadik személlyel kijavíttatni, amennyiben az nem lehetséges, 72 órán belül a javítást megkezdni és megszakítás nélkül befejezni.

Amennyiben Vállalkozó az értesítést követően nem teljesíti jótállási kötelezettségeit, úgy a Megrendelő a Vállalkozó költségére maga is megteheti a szükséges intézkedéseket a hiba kijavítására.

A jótállási időszak alatt bejelentett jogos követelések a jótállási időszak lejárta után is érvényesíthetők. A Megrendelő felelőssége, hogy jogos követeléseiről elektronikus, illetve tértivevényes levél formájában a Vállalkozót a jótállási időszak alatt értesítse. A jótállási időszak alatti állásidővel a jótállási idő automatikusan meghosszabbodik. A javítás vagy a termék kicserélése a jótállási időtartamot megszakítja, az adott javítással vagy cserével érintett építményrész, illetőleg termék tekintetében a javítást követően újrakezdődik a jótállási időszak.

A Vállalkozó jótállási kötelezettsége nem terjed ki azokra a hibákra, amelyekről a Vállalkozó bizonyítja, hogy a hiba oka a teljesítés után keletkezett, a nem rendeltetés szerű használat következményeként.

Megrendelő köteles a szavatossági és jótállási időn belül jelentkező hibákat, illetve kifogásait Vállalkozóval haladéktalanul, sürgős esetben telefonon vagy e-mail útján közölni.

Vállalkozó köteles Megrendelő kifogásait azonnal kivizsgálni, álláspontjáról és intézkedéseiről Megrendelőt haladéktalanul tájékoztatni.

A jótállási idő leteltekor a felek közösen aláírt jegyzőkönyvben rögzítik a jótállási időszak igénymentes lezárását. E jegyzőkönyv tanúsítja a szerződés maradéktalan teljesítését.

Fentiekén túl a szavatosság tekintetében rögzítendő, hogy a 12/1988. (XII. 27.) ÉVM-IpM-KM-MÉM-KVM együttes rendeletben meghatározott egyes nyomvonal jellegű épületszerkezetek tekintetében az ott rögzített kötelező alkalmassági idő az irányadó.

#### 9.5.) A szerződést biztosító mellékkötelezettségekre vonatkozó rendelkezések:

##### 9.5.1. Késedelmi kötbér:

Késedelmes teljesítés esetén a Vállalkozót a késedelem minden naptári napja után a teljes nettó - opciós tételek megrendelése esetén az alap és a megrendelt opcionális kivitelezési munkákra - vállalkozási díj **0,5 %/nap** mértékű kötbér megfizetésének kötelezettsége terheli. Ez a rendelkezés nem zárja ki a Ptk. késedelmes teljesítésre vonatkozó rendelkezéseinek megfelelő alkalmazását.

Amennyiben a fizetendő késedelmi kötbér összege meghaladja a nettó vállalkozási díj **15 %-át**, a Megrendelő azonnali hatállyal felmondhatja a Szerződést.

Megrendelő a késedelmi kötbér összegét jogosult a Vállalkozó által kiállított számlába – kizárólag a Vállalkozó által elismert, egyenmű és lejárt követelése mértékében – beszámítani.

Kötbérfizetési kötelezettség esetén Vállalkozó köteles külön nyilatkozatban is elismerni Megrendelő követelését. Amennyiben Vállalkozó a kötbérfizetési kötelezettségének elismerését jogszerűtlenül megtagadja, Megrendelő jogosult érvényesíteni vele szemben minden e kötelezettsége megszegéséből eredő károkat, költségeket, elmaradt hasznokat.

#### 9.5.2. Meghiúsulási kötbér:

A szerződés teljesítésének Vállalkozó hibájából bekövetkező meghiúsulása esetén a Vállalkozó meghiúsulási kötbért köteles fizetni, melynek mértéke a teljes nettó - opciós tételek megrendelése esetén az alap és a megrendelt opcionális kivitelezési munkákra vonatkozó - szerződéses ellenérték **20 %-a**. A teljesítés akkor minősül meghiúsultnak, ha a vállalt teljesítésére nyitva álló határidő utolsó napjától számított **30 nap** elteltével az előírt feladatokat a Vállalkozó nem végzi el, vagy a szerződést a Megrendelő által elfogadható indok nélkül mondja fel.

Meghiúsulási kötbér érvényesítésekor a meghiúsulási kötbér összegéből az addig érvényesített késedelmi kötbér összege levonásra kerül.

#### 9.5.3. Valamennyi szerződést biztosító mellékkötelezettségre vonatkozó rendelkezések:

A Megrendelő érvényesítheti kötbér feletti kárának megtérítésére vonatkozó igényét is.

Megrendelő a kötbér összegét jogosult az Vállalkozó által kiállított számlába beszámítani.

A kötbér érvényesítése nem zárja ki a szerződést megszegő fél kártérítési felelősségét, melyért helytállni tartozik.

Vállalkozó mentesül a szerződésszegés következményei alól, ha bizonyítja, hogy kötelezettségeit vis maior miatt nem tudta teljesíteni, illetve ha a szerződésszegését a Ptk. 6:186. § (1) bekezdése értelmében kimenti. A Megrendelőt az akadály beálltáról és megszüntetéséről haladéktalanul, utólag is igazolható módon értesíteni kell.

A Vállalkozó által esetlegesen hibásan vagy szabálytalanul összeállított/benyújtott számla késedelmes kiegyenlítéséből eredő kárért Megrendelő nem felel, és késedelmi kamat sem terheli a Megrendelőt. A számla benyújtásának hivatalos időpontja a korrigált számla átvételének időpontja, melytől Megrendelő fizetési kötelezettsége fennáll.

Kötbérfizetési kötelezettség esetén Vállalkozó köteles külön nyilatkozatban is elismerni ajánlatkérő követelését. Amennyiben Vállalkozó a kötbérfizetési kötelezettségének elismerését jogszerűtlenül megtagadja, Megrendelő jogosult érvényesíteni vele szemben minden e kötelezettsége megszegéséből eredő károkat, költségeket, elmaradt hasznokat.

## 10.) A szerződés megszűnése, módosítása:

10.1.) Jelen szerződés megszűnik, amikor mindkét Szerződő fél maradéktalanul és szerződésszerűen teljesítette a szerződés szerinti kötelezettségeit, a Szerződő felek által közösen aláírt jegyzőkönyv keltének napján.

10.2.) Megrendelő a Kbt.-ben rögzítettekre figyelemmel állhat el a szerződéstől, köteles azonban Vállalkozónak az elállásig végzett munka és az addig megrendelt anyagok ellenértékét megtéríteni.

Ha Megrendelő a szerződéstől azért áll el, mert a teljesítési határidő előtt nyilvánvalóvá vált, hogy Vállalkozó a munkát csak számottevő késéssel tudja elvégezni, a Megrendelő a szerződésszegésre vonatkozó szabályok szerinti kártérítésre jogosult.

A Megrendelő – Vállalkozó kártérítése nélkül – a jelen szerződéstől azonnali hatállyal elállhat, ha

- a) a Vállalkozó vagyoni helyzetének romlása veszélyezteti a jelen szerződés teljesítését (így különösen, ha a Vállalkozóval szemben felszámolási-, végelszámolási eljárás indul), vagy
- b) a Vállalkozó súlyos szerződésszegést követ el.

Vállalkozó súlyos szerződésszegésének minősül, ha a Vállalkozó valamely lényeges kötelezettségét megsérti vagy bármely kötelezettségének írásbeli felszólításra sem tesz eleget, így különösen, ha a jelen szerződés időtartama alatt

- a) a Vállalkozó 30 napot meghaladóan késedelmesen teljesít;
- b) amennyiben Vállalkozó a számlázás hiánypótlására vonatkozó kötelezettségét elmulasztja.

Amennyiben a jognyilatkozat közlésének időpontjában a szerződéskötés előtt fennállott helyzetet nem lehet visszaállítani vagy azt Megrendelő nem kívánja, akkor a fenti elállás helyett felmondás értendő.

10.3.) A Vállalkozó jogosult a jelen szerződést azonnali hatállyal felmondani, amennyiben a Megrendelő súlyos szerződésszegést követ el, így különösen, ha valamely esedékes fizetési kötelezettségével neki felróhatóan 90 napot meghaladó késedelembe esik.

10.4.) A Megrendelő a szerződést felmondhatja, vagy – a Ptk.-ban foglaltak szerint – a szerződéstől elállhat a Kbt. 143. § (1) bekezdésében rögzített esetekben, vagyis ha

- a) feltétlenül szükséges a szerződés olyan lényeges módosítása, amely esetében a 141. § alapján új közbeszerzési eljárást kell lefolytatni;
- b) az ajánlattevő nem biztosítja a 138. §-ban foglaltak betartását, vagy az ajánlattevőként szerződő fél személyében érvényesen olyan jogutódlás következett be, amely nem felel meg a 139. §-ban foglaltaknak; vagy
- c) az EUMSZ 258. cikke alapján a közbeszerzés szabályainak megszegése miatt kötelezettségszegési eljárás indult vagy az Európai Unió Bírósága az EUMSZ 258. cikke alapján indított eljárásban kimondta, hogy az Európai Unió jogából eredő valamely kötelezettség tekintetében kötelezettségszegés történt, és a bíróság által megállapított jogsértés miatt a szerződés nem semmis.

10.5.) A Megrendelő a szerződést köteles felmondani, vagy – a Ptk.-ban foglaltak szerint – a szerződéstől elállni a Kbt. 143. § (2) bekezdésében rögzített esetben.

10.6.) A Kbt. 143. § (3) bekezdése értelmében a Megrendelő jogosult és egyben köteles a szerződést felmondani – ha szükséges olyan határidővel, amely lehetővé teszi, hogy a szerződéssel érintett feladata ellátásáról gondoskodni tudjon -, ha

- a) a nyertes ajánlattevőben közvetetten vagy közvetlenül 25 %-ot meghaladó tulajdoni részesedést szerez valamely olyan jogi személy vagy személyes joga szerint jogképes szervezet, amely tekintetében fennáll a 62. § (1) bekezdés k) pont kb) alpontjában meghatározott feltétel;
- b) a nyertes ajánlattevő közvetetten vagy közvetlenül 25 %-ot meghaladó tulajdoni részesedést szerez valamely olyan jogi személyben vagy személyes joga szerint jogképes szervezetben, amely tekintetében fennáll a 62. § (1) bekezdés k) pont kb) alpontjában meghatározott feltétel.

10.7.) Jelen szerződést csak a Kbt. 141. §-ában foglalt előírásainak megfelelően lehet módosítani.

Nem minősül a szerződés módosításának a felek nyilvántartott adataiban, így különösen a székhelyében, képviselőiben, bankszámla számában, adószámában, továbbá jelen szerződésben meghatározott képviselői személyében bekövetkező változás. Az említett változásokról az érintett fél a másik felet – az eset körülményeitől függően – vagy előzetesen írásban 10 napos határidővel vagy a változás bekövetkezését (bejegyzését) követő 10 napon belül köteles értesíteni.

## 11.) Kapcsolattartók

Megrendelő részéről:

Név	Mobil	Fax	E-mail
Megrendelő képviselője: .....	.....	.....	.....
Pénzügyi kapcsolattartó: .....	.....	.....	.....
Műszaki ellenőr: .....	.....	.....	.....

Vállalkozó részéről:

Név	Mobil	Fax	E-mail
Vállalkozó képviselője: .....	.....	.....	.....
Felelős műszaki vezető (MV-É): neve: ..... reg. szám: .....	.....	.....	.....
Felelős műszaki vezető (MV-KÉ): neve: ..... reg. szám: .....	.....	.....	.....

A kapcsolattartók nem jogosultak a jelen szerződés lényeges tartalmát érintő jognyilatkozat tételére, a szerződés módosítására vagy megszüntetésére, kivéve ha a kapcsolattartó egyben a fél cégszerű képviseletére jogosult személy. A szerződéssel kapcsolatban ezen joghatást kiváltó cselekményekre kizárólag a felet képviselő, a Vállalkozó esetében a cégjegyzésre jogosult személy(ek) jogosult(ak).

A Felek a kapcsolattartók személyében bekövetkezett változásról írásban kötelesek a másik felet értesíteni, ezen értesítés nem minősül a szerződés módosításának.

## 12.) Vegyes rendelkezések:

12.1.) A Felek kifejezik készségüket, hogy jelen szerződés teljesítése érdekében szorosan (közvetlen kapcsolat formájában is) együttműködnek. Ennek érdekében:

- kölcsönösen és haladéktalanul egymás tudomására hozzák azokat az értesítéseket, tényeket, körülményeket, stb., amelyek a szerződés szerű teljesítést akadályozzák,
- kölcsönösen, illetve külön-külön is megteszik azokat az intézkedéseket, nyilatkozatokat, stb., amelyek a szerződés szerű teljesítést akadályozó körülmények elhárítása érdekében szükségesek,
- vitás kérdéseiket közvetlenül, tárgyalások útján kísérik meg rendezni, elsősorban helyszíni, vagy központi képviselőik, ennek eredménytelensége esetében pedig azok felettesei útján.

12.2.) A Felek a munkaterülettel kapcsolatban rögzítik:

- amennyiben szükséges a Vállalkozó köteles saját költségére az építkezés területének megfelelő, folyamatos őrzéséről gondoskodni,
- a Vállalkozót terheli a munkaterület átvételétől kezdődően a munkavédelmi, tűzvédelmi, balesetvédelmi és környezetvédelmi előírások betartása. Az építési és bontási anyagok szállítása után Vállalkozó köteles a szállítási útvonal takarítására.
- a Vállalkozó tartozik felelősséggel a munkaterület átvételét követően, a területen az anyagban, eszközökben, ingatlanban bekövetkezett és neki, valamint alvállalkozóinak felróható károkért.
- a Vállalkozó felelősséggel tartozik a munkaterületen bekövetkezett balesetek kárkövetkezményeiért.
- a munkaterület zárásáról a Vállalkozó gondoskodik, és az építés ideje alatt mindvégig a Vállalkozó feladata azoknak a hatósági előírásoknak a betartása, amelyek az építési-szerelési munkavégzéshez kapcsolódnak. Ha a munkavégzés közterületet is érint, a Vállalkozó szerzi be a szükséges engedélyeket és viseli azoknak a díjait.

12.3.) A szerződés tárgyát képező feladatok teljesítése érdekében a Vállalkozó alvállalkozók igénybe vételére jogosult.

A Vállalkozó a polgári jog szabályai szerint felelősséggel tartozik az alkalmazottainak, alvállalkozóinak a vállalkozás teljesítése során végzett tevékenységéért és az esetlegesen okozott károkért.

Felek a jelen feladat ellátásával kapcsolatban tudomásukra jutott mindennemű információt és adatot üzleti titokként kötelesek kezelni és korlátlan ideig megőrizni. Felek vállalják, hogy ezen rendelkezést alkalmazottaikkal, illetve munkavállalóikkal is betartatják.

12.4.) Vállalkozó a jelen szerződés aláírásával egyidejűleg nyilatkozik, hogy az államháztartásról szóló 2011. évi CXCV. törvény 50. § (1) bekezdés c) pontjában meghatározottak szerinti átlátható szervezetnek minősül, melynek változásáról a Vállalkozó köteles haladéktalanul a Megrendelőt írásban értesíteni.

12.5.) Szerződő felek tudomásul veszik, hogy a vonatkozó jogszabályok és megállapodások szerinti illetékes ellenőrző szervezetek [pl. Állami Számvevőszék, Európai Számvevőszék, Európai Bizottság és az általa megbízott szervezetek, Európai Csaláselleni Hivatal (OLAF), Kormányzati Ellenőrzési Hivatal, belső ellenőrzési szervezetek] feladat- és hatáskörüknek megfelelően jelen szerződés alapjául szolgáló közbeszerzési eljárást és jelen szerződés teljesítését ellenőrizhetik, részükre a jogszabály szerinti információ megadása üzleti titokra való hivatkozással nem tagadható meg.

Az illetékes ellenőrző szervezetek ellenőrzése, helyszíni vizsgálata esetén a Vállalkozó köteles minden segítséget a Megrendelő részére megadni, a helyszíni vizsgálaton jelen lenni az ellenőrzés hatékonysága és a Megrendelő kötelezettségeinek megfelelő teljesítése érdekében.

12.6.) Jelen Szerződés egyes részeinek esetleges érvénytelensége vagy hatálytalansága nem érinti a Szerződés többi részének érvényességét, vagy hatályosságát. Az érvénytelen rendelkezéssel érintett kérdésekben a Felek feltehető jelen Szerződés megkötésekor akaratuk szerint kell eljárni. Szerződő Felek kifejezett akaratuk az, hogy ilyen esetekben a szerződés egyéb rendelkezései érvényben maradjanak, és az érvénytelennek minősülő rendelkezés helyébe érvényes rendelkezést iktatnak be, amennyiben ez az ügyleti akarat kinyilvánítása szempontjából szükséges.

12.7.) A Vállalkozó nyilatkozza, hogy belföldön cégjegyzékbe jogerősen bejegyzett gazdasági társaság, amely nem áll csőd-, felszámolási, illetve végelszámolás hatálya alatt, vele szemben kényszertörlési eljárás nincs folyamatban. A Vállalkozó képviselője kijelenti, hogy a jelen szerződés érvényes megkötésére az általa képviselt társaság nevében jogosult, illetőleg az aláírásnak belső szabályzatai alapján akadálya nincsen azzal, hogy az ezzel összefüggésben felmerülő károkért a polgári jog szabályai szerint felelősséggel tartozik Megrendelő felé helytállni.

12.8.) Felek törekednek arra, hogy a jelen szerződéssel, annak értelmezésével, teljesítésével, illetve a jelen szerződéses jogviszonyukkal kapcsolatban esetlegesen felmerülő vitás kérdéseket jóhiszeműen, egymás között ésszerű rövid időn belül rendezzék. A felek saját érdekkörükön belül és a mindenkori jogszabályi keretek között megtesznek minden ésszerű intézkedést annak érdekében, hogy a vitás kérdés peren kívül elintézhető legyen.

Felek megállapodnak, hogy jelen szerződésből eredő valamennyi perben értékhatártól függően alávetik magukat a Székesfehérvári Járásbíróság, illetőleg a Székesfehérvári Törvényszék kizárólagos illetékességének.

12.9.) Felek a jelen szerződést, elolvasás és közös értelmezés után, mint szerződéses akaratukkal mindenben megegyezőt négy eredeti példányban jóváhagyólag írták alá azzal, hogy az itt nem szabályozott kérdések tekintetében a Polgári Törvénykönyvről szóló 2013. évi V. törvény, a közbeszerzésekről szóló 2015. évi CXLI. törvény és végrehajtási rendeletei, az építőipari kivitelezési tevékenységről szóló 191/2009. (IX. 15.) Korm. rendelet, valamint az egyéb vonatkozó hatályos magyar jogszabályok rendelkezései irányadóak.

Szerződő felek nyilatkozzák, hogy a megállapodás kettő-kettő példányát átvették, mely alapján járnak el.

Mellékletek:

- |                   |  |
|-------------------|--|
| 1. sz. melléklet: | Ajánlati felhívás                        |
| 2. sz. melléklet: | Közbeszerzési Dokumentumok               |
| 3. sz. melléklet: | Ajánlat                                  |
| 4. sz. melléklet: | Átláthatósági nyilatkozat                |
| 5. sz. melléklet: | Felelősségbiztosítási szerződés/kötvény. |

Bakonycsernye, 202... .., 202... ..

.....



**Bakonycsernye Nagyközség Önkormányzata**  
**Megrendelő**  
képv.: Turi Balázs  
polgármester

.....  
**Vállalkozó**  
képv.: .....  
.....

## KIVITELEZÉSI SZERZŐDÉS

(Tervezet)

### 2. rész: Egészségház építése

amely létrejött

egyrésztől

**Bakonycsernye Nagyközség Önkormányzata** (székhely: .....,  
adószám: ....., számlavezető pénzüintézet: .....,  
bankszámlaszám: ....., képviseli: ..... polgármester,  
telefon: +36 ....., telefax: +36 ....., e-mail: ....., naplőügyfél-  
jel: .....), mint **MEGRENDELŐ**

másrésztől a(z)

..... (székhely: .....,  
cégjegyzékszám: ....., adószám: ....., számlavezető  
pénzüintézet: ....., bankszámlaszám: ....., képviseli:  
....., telefon: ....., e-mail: .....,  
vállalkozó kivitelező nyilvántartási szám: ....., naplőügyfél-jel:  
.....), mint **VÁLLALKOZÓ**

(Megrendelő és Vállalkozó a továbbiakban együttesen: Szerződő felek)

között, alulírott napon és helyen, az alábbi feltételekkel:

#### 1.) Előzmények:

1.1.) A Megrendelő, mint ajánlatkérő a közbeszerzésekről szóló 2015. évi CXLI. törvény (a továbbiakban: Kbt.) 112. § (1) bekezdése szerinti, hirdetménnyel indított, nyílt közbeszerzési eljárást folytatott le „**Fő tér kialakítása és Egészségház építése**” címmel.

1.2.) A Vállalkozó a fenti tárgyú közbeszerzési eljárás keretében ajánlatot nyújtott be a jelen szerződésben meghatározott feladatok teljesítése tárgyában. A Megrendelő Vállalkozó ajánlatát az ajánlatok bírálatát követően érvényesnek nyilvánította, az eljárást megindító ajánlati felhívás szerinti értékelési szempont alapján a Kbt. 76. § (2) bekezdés c) pont legjobb ár-érték arányt tartalmazó ajánlatként választotta ki, így Megrendelő a Vállalkozót nevezte meg az eljárás nyerteseként.

Szerződő felek a Kbt. 131. § (2) bekezdésére tekintettel a következőkben rögzítik a nyertes ajánlat azon elemeit, amelyek értékelésre kerültek a közbeszerzési eljárás értékelési szempontjai alapján:

- 1. sz. bírálati szempont: **Teljes nettó ajánlati ár (nettó Ft) az alap kivitelezési munkákra**  
.....,- Ft Súlyszám: 65
- 2. sz. bírálati szempont: **Teljes nettó ajánlati ár (nettó Ft) az opcionális kivitelezési munkára**  
.....,- Ft Súlyszám: 5
- 3. sz. bírálati szempont: **Többlet jótállási idő** (az Ajánlatkérő által előírt 36 hónap jótállási időtartamon túli további jótállás, a vállalt többlet jótállási idő hónapokban kifejezve, az ajánlati elem minimum értéke 0 hónap, legkedvezőbb szintje 24 hónap) Súlyszám: 10  
..... hónap
- 4. sz. bírálati szempont: **Az M.2.1 alkalmassági követelmény szerinti szakember alkalmassági követelményen felüli többlet szakmai tapasztalata** (hónap, min. 0 hónap, max. 36 hónap) Súlyszám: 10  
..... hónap

- 5. sz. bírálati szempont: **Az M.2.2 alkalmassági követelmény szerinti szakember alkalmassági követelményen felüli többlet szakmai tapasztalata** (hónap, min. 0 hónap, max. 36 hónap) Súlyszám: 10

..... hónap

1.3.) Szerződő felek az ajánlati felhívásban, az ajánlattételi dokumentációban, a Vállalkozó, mint nyertes ajánlattevő ajánlatában rögzített feltételek szerint, a Megrendelő által a Vállalkozó részére fizetendő összegek ellenében és a jelen Szerződésben foglalt kölcsönös kötelezettségvállalásoknak megfelelően, a közbeszerzési eljárásra tekintettel, a Kbt. 131. §-a alapján, az alábbi vállalkozási szerződést kötik.

## **2.) A szerződés alapját képező dokumentumok (Mellékletek):**

- Ajánlati felhívás és dokumentáció, továbbá esetlegesen az eljárás folyamán az Ajánlattevők által feltett kérdések és az azokra adott válaszok;
- Az eljárásban nyertesként elfogadott Vállalkozói ajánlat;
- Árazott tételes költségvetés és adott esetben melléklete;
- Felelősségbiztosítási szerződés/kötvény (amennyiben a szerződés az aláírása napján hatályba lép).

A fentiekben meghatározott Mellékletek jelen szerződés elválaszthatatlan részét képezik, abban az esetben is, ha azok fizikailag nem kerülnek csatolásra a szerződéshez. Amennyiben az Ajánlati felhívás és dokumentáció, valamint a jelen szerződés tartalma között eltérés lenne, úgy a Szerződő felek jogviszonyára ezen előbbi okiratok tartalma az irányadó.

## **3.) A szerződés tárgya:**

3.1.) Jelen szerződés tárgya a fenti közbeszerzési eljárás tárgyának megfelelően **„Fő tér kialakítása és Egészségház építése”** című eljárás alapján a(z) **2. rész: Egészségház építése** vonatkozásában a szerződés mellékleteiben meghatározott műszaki tartalomnak megfelelően.

3.2.) A Megrendelő megrendeli, a Vállalkozó elvállalja **„Fő tér kialakítása és Egészségház építése”** című eljárás alapján a(z) **2. rész: Egészségház építése** vonatkozásában beszerzett munkák - az opciós tételek megrendelése esetén a megrendelt opciós tételek - elvégzését a műszaki leírásban foglaltaknak megfelelően.

Megrendelő az opciós tételek tekintetében rendelési jogát a jelen szerződés hatálybalépését követő 90 napon belül jogosult gyakorolni. Vállalkozónak a lehívott opcionális mennyiségek szerződésszerű megvalósítását az alapmennyiség teljesítésével egy időben, a jelen szerződés 4.2. pontjában előírt határidőben kell teljesítenie.

Szerződő felek rögzítik, hogy a Vállalkozó által teljesítendő Munkálatok magukban foglalják a jelen Szerződés tárgyához kapcsolódó összes előkészítő és felvonulási munkát, a közterület foglalásokat (amennyiben szükséges), a műszaki, hatósági átadás-átvételi eljárások lefolytatását, az esetleges jótállási és szavatossági munkák elvégzését, a szomszédos épületrészekben és a Munkaterületen a Munkálatok során esetlegesen okozott károk helyreállítását, valamint bármely egyéb munkálatot, amely a jelen Szerződés szerinti kivitelezéshez szükséges.

A Vállalkozó köteles azon munkákat is elvégezni a Megrendelő utasításai alapján, melyek a szerződés tárgyában meghatározott feladat megvalósításához szükségesek, s amelyek műszaki előírásokban, szabványokban vagy jogszabályokban kerültek rögzítésre. A Vállalkozó a munkálatokat eltervezi, elvégzi, befejezi és legkésőbb a teljesítési határidő utolsó napján a Megrendelő rendelkezésére bocsátja. A Vállalkozó köteles a megvalósításhoz, a befejezéshez, vagy a hibák, hiányosságok

orvoslásához szükséges minden ideiglenes vagy állandó felügyeletet, munkaerőt, berendezést, árut, szállítást, szolgáltatást, munka- és egyéb eszközt, erőforrást biztosítani.

A Vállalkozó nyertes ajánlatában az érintett értékelési szempont tekintetében megajánlott szakember a kivitelezés során közreműködik, melynek keretében az ajánlati felhívás II.2.5. és a közbeszerzési dokumentumok az „I. Az EKR-ben található ajánlati felhívás kiegészítése” elnevezésű rész 10. pontjában meghatározott feladatokat ellátja, tevékenysége által hozzájárul a kivitelezés szakmai minőségének és a kivitelezési feladatok ellátása szakmai színvonalának emeléséhez.

3.3.) A szerződés műszaki tartalmát a közbeszerzési eljárás dokumentációjának részét képező műszaki leírás és a költségvetési kiírás határozzák meg.

A pontos, részletes műszaki tartalmat az ajánlattételi dokumentáció, a Vállalkozó nyertes ajánlata és az árazott tételes költségvetés és annak melléklete tartalmazza.

3.4.) A Vállalkozó nyilatkozik, hogy a munkaterületet és a munkakörülményeket teljes körűen megismerte, azt a szerződés hibátlan és hiánytalan teljesítéséhez, a megalapozott ajánlata megtételéhez szükséges mértékben, eredményfelelőssége tudatában megvizsgálta. Bármilyen mulasztás, amelyet a Vállalkozó amiatt követ el, hogy a közbeszerzési eljárás során, a szerződéskötést megelőzően vagy azt követően nem szerzett kellő információt olyan ügyekről, melyek befolyásolhatják vállalt tevékenysége ellátását, nem menti fel a Vállalkozót azon kockázatok, kötelezettségek és felelőségek alól, amelyek jelen szerződés alapján rá hárulnak a kivitelezés során.

3.5.) A Vállalkozó kijelenti, hogy a jelen szerződés tárgyát képező építési munkákban jártas, nagy szakértelemmel rendelkező kivitelező cégtől elvárható fokozott gondossággal tanulmányozta a kiírási feltételeket, és a szerződést ezek ismeretében köti meg.

#### **4.) A szerződés hatályba lépése, a szerződés időtartama**

##### **4.1.) A szerződés hatályba lépésének napja:**

Amennyiben *az eljárást lezáró döntés meghozatalakor* elegendő a rendelkezésre álló fedezet vagy az Önkormányzat az eljárást lezáró döntésben, úgy határoz, hogy a hiányzó fedezetet saját forrásból biztosítani tudja, akkor a szerződés hatályba lépésének napja a szerződés felek általi aláírásának napja. Abban az esetben, ha a szerződés aláírására eltérő időpontban kerül sor, a szerződés hatálybalépésnek időpontja a későbbi aláírás dátuma.

Amennyiben *az eljárást lezáró döntés meghozatalakor* nem elegendő a rendelkezésre álló fedezet, ezért költségnövekmény iránti igény kerül benyújtásra, és *a költségnövekmény pozitív elbírálásáról szóló döntés a szerződés aláírása előtt megérkezik*, akkor a szerződés hatályba lépésének napja a szerződés felek általi aláírásának napja. Abban az esetben, ha a szerződés aláírására eltérő időpontban kerül sor, a szerződés hatálybalépésnek időpontja a későbbi aláírás dátuma.

Amennyiben *a költségnövekmény pozitív elbírálásáról szóló döntés a szerződés aláírása után érkezik meg*, akkor a szerződés hatályba lépésnek napja a költségnövekmény pozitív elbírálásáról szóló döntés (vagy ezzel egyenértékű dokumentum) kézhezvételének napja.

Amennyiben *a teljes hiányzó fedezet saját forrásból való biztosításáról csak a szerződés aláírása után tud döntést hozni a Megrendelő*, akkor a szerződés hatályba lépésnek napja a szükséges fedezet biztosításáról szóló döntés napja.

Amennyiben *a költségnövekmény elbírálásáról szóló döntés a szerződés aláírása után érkezik meg és abban a Támogató az igényelnél kisebb összegben részesíti növekményben a pályázatot*, akkor a Megrendelő megvizsgálja annak lehetőségét, hogy módjában áll-e a hiányzó fedezet biztosítása.

Amennyiben a Megrendelő a hiányzó fedezetet saját forrásból biztosítani tudja, akkor a szerződés hatályba lépésének napja a Megrendelőnek a szükséges fedezet biztosításáról szóló döntésének napja.

Amennyiben a Megrendelő a hiányzó fedezetet saját forrásból nem tudja biztosítani, úgy az erről szóló döntés napján, a jelen Szerződés automatikusan (minden további nyilatkozat nélkül) megszűnik. A fenti feltétel teljesülésének elmaradásáért a Felek egyikét sem terheli felelősség és a Szerződés jelen pont szerinti megszűnése esetén egyik Fél sem tartozik semmiféle megtérítési, kártérítési kötelezettséggel a másik Fél irányába.

Amennyiben a költségnövekmény elutasításra kerül és a szükséges fedezetet a Megrendelő nem tudja biztosítani, vagyis a közbeszerzési eljárásban rögzített feltétel nem teljesül, úgy a költségnövekmény elutasítását követően a pótfedezet hiányáról szóló megrendelői döntés napján, jelen Szerződés automatikusan (minden további nyilatkozat nélkül) megszűnik. A fenti feltétel teljesülésének elmaradásáért a Felek egyikét sem terheli felelősség és a Szerződés jelen pont szerinti megszűnése esetén egyik Fél sem tartozik semmiféle megtérítési, kártérítési kötelezettséggel a másik Fél irányába.

Amennyiben legkésőbb a szerződés aláírását követő 6 (hat) hónapon belül a fenti feltétel (költségnövekmény pozitív elbírálása, hiányzó fedezet saját forrásból való biztosítása) nem teljesül, úgy jelen Szerződés automatikusan (minden további nyilatkozat nélkül) megszűnik. A fenti feltétel teljesülésének elmaradásáért a Felek egyikét sem terheli felelősség és a Szerződés jelen pont szerinti megszűnése esetén egyik Fél sem tartozik semmiféle megtérítési, kártérítési kötelezettséggel a másik Fél irányába.

**4.2.) A teljesítési határidő: A munkaterület átadásának napjától számított 18 (tizennyolc) hónap** azzal, hogy a Vállalkozó - a Megrendelő előzetes hozzájárulása esetén - előteljesítésre jogosult.

4.3.) A fenti határidő kötbérvisszatérítendő, annak elmulasztása esetén a jelen szerződésben meghatározott késedelmi kötbér alkalmazandó.

4.4.) A fenti határidő akkor tekintendő megtartottnak, ha a műszaki átadás-átvételi eljárás a fent írt határidőben sikeresen, fenntartások nélkül lezárult, az ezt igazoló jegyzőkönyvet a felek jogosult képviselői aláírták. A szerződés szerinti teljesítéséről teljesítésigazolás készül, ami a Vállalkozói díjról szóló számlák kiállításának és benyújtásának feltétele.

A szerződés akkor tekintendő teljesítettnek, ha a műszaki átadás-átvételi eljárás sikeresen, fenntartások nélkül lezárult, az ezt igazoló jegyzőkönyvet a felek jogosult képviselői aláírták.

4.5.) Szerződő felek megállapodnak abban, hogy amennyiben a csapadék mennyiség, vagy más rendkívüli időjárási körülmény lehetetlenné teszi Vállalkozó munkavégzését, és ezt írásban jelzi a Megrendelő felé, aki ezt leigazolja, akkor a kivitelezés véghatárideje az így igazolt napok számával módosul. Vállalkozó minden tőle telhetőt megtesz annak érdekében, hogy a fent említett, időjárásból fakadó határidő módosulást a munkák átszervezésével, átütemezésével elkerülje.

## **5.) A szerződés teljesítése:**

### **5.1.) A teljesítés helye:**

- az Egészségház építése okán érintett:  
a Bakonycsérnye, Rákóczi út, 1247., 1247/A. hrsz.
- a Szervízút építése okán érintett (opciós tétel):  
a Bakonycsérnye, Rákóczi út, 1247. hrsz., Ifjúság utca 1206/5.; 1206/4., 1223. hrsz.

5.2.) A munkaterület átadása a Vállalkozó részére: A munkaterület átadására jelen szerződés hatályba lépését követően 15 munkanapon belül kerül sor, melyről a felek egyeztetnek.

Vállalkozó nem jogosult munkaerőhiányra, kapacitáshiányra, rossz időjárási körülményekre hivatkozással megtagadni a Munkaterület átvételét.

A munkaterület átadásakor a Megrendelő az elektronikus Építési Naplót (a továbbiakban: Építési napló) köteles megnyitni, abba a Vállalkozót köteles meghívni és az átadás-átvételt rögzíteni.

A Vállalkozó a Munkaterület átvételétől kezdve szabad és folyamatos hozzáféréssel rendelkezik a Munkaterülethez, és viseli a kárveszélyt a Munkaterületre, a Munkaterületen tárolt eszközökre, a Munkaterületen általa már elvégzett beruházásokra vonatkozóan. A Szerződő felek megállapodnak abban, hogy a szerződés szerinti kötelezettségek teljesítését követően a Munkaterületet a Megrendelő részére vissza kell adni.

5.3.) Teljesítéskor a Vállalkozó köteles a Megrendelőt a tervezett műszaki átadás-átvételi eljárást megelőzően legalább 5 munkanappal írásban értesíteni.

A műszaki átadás-átvételi eljárást a Vállalkozó által javasolt időpont figyelembevételével a Műszaki ellenőr hívja össze.

A műszaki átadás-átvételi eljárás feltételeinek biztosítása a Vállalkozó felelőssége.

Amennyiben a Megrendelő az átadás-átvételi eljárás megkezdésére fentiek szerint meghatározott határidőt követő 15 napon belül nem kezdi meg az átadás-átvételi eljárást, vagy megkezdi, de 15 napon belül nem fejezi be, a Vállalkozó kérésére a teljesítésigazolást köteles kiadni.

Ha a Vállalkozó nem végzi el a teljesítéshez szükséges vizsgálatokat, úgy a Megrendelő maga is elvégezheti/elvégeztetheti azokat. A Megrendelő által elvégzett ilyen vizsgálatok a Vállalkozó kockázatára és költségére történnek, és a költségeket le kell vonni a vállalkozási díjból. Az ilyen vizsgálatokat úgy kell tekinteni, hogy azokat a Vállalkozó jelenlétében folytatták le és a vizsgálati eredményeket pontosnak kell elfogadni.

Az átadás-átvételi eljárásra egyébiránt az építőipari kivitelezési tevékenységről szóló 191/2009. (IX. 15.) Korm. rendelet 32. § (3)-(8) bekezdés az irányadó.

Megrendelő nem tagadhatja meg az átvételt a kivitelezés olyan jelentéktelen hibái, hiányai miatt, melyek más hibákkal, hiányokkal összefüggésben, illetve kijavításukkal, pótlásukkal járó munkák folytán nem akadályozzák a rendeltetésszerű használatot [a Polgári Törvénykönyvről szóló 2013. évi V. törvény (a továbbiakban: Ptk.) 6:247. § (3) bekezdése].

5.4.) Vállalkozó kötelezi magát, hogy a jelen szerződés tárgyát a jelen szerződés alapelveinek megfelelően és az abban szabályozottak, valamint a vonatkozó előírások, szabványok szerint teljes körűen, műszakilag és minőségileg kifogástalan kivitelben, a vonatkozó magyar előírásoknak és szabványoknak megfelelően, az átadási határidőre hiba és hiánymentesen elkészíti, a teljesítésnek használatbavételre, üzembe helyezésre, birtokbaadásra alkalmasnak kell lennie.

5.5.) E szerződés szerinti teljes kivitelezés a hibátlan és hiánymentes átadás-átvétellel teljesül, amikor a következők együttesen fennállnak:

- A munkálatok határidőre elkészültek és rendeltetésszerű használatra alkalmasan azokat Vállalkozó az átadás-átvételi eljárás során átadta (Ptk. 6:247. §).

- A beruházás a Megrendelő által jóváhagyott tervdokumentáció alapján, minőségében, mennyiségében, a vonatkozó műszaki előírások, szabványok maradéktalan betartásával, a terveknek való megfeleltetéssel, hiány- és hibamentesen, rendeltetésszerű használatra alkalmas állapotban elkészült.
- A Vállalkozó köteles a végleges átadás tervezett napját 15 nappal korábban a Megrendelő részére írásban jelezni. A Felek az átadásról jegyzőkönyvet vesznek fel, amelyben az átvétel során észlelt hibákat, hiányokat feltüntetik és azokra kijavítási, pótlási határidőt határoznak meg.

5.6.) Minden egyéb olyan terv és engedély, közigazgatási vagy hatósági hozzájárulás előkészítése, szakmai részének megterveztetése, beszerzése, amely az építési munkák kivitelezéséhez szükséges, ideértve, de nem kizárólag – amennyiben szükséges – az utca- és járdalezáráshoz szükséges intézkedések megtételét, a közterület használatához szükséges engedély beszerzését, az építési terület biztonságos berendezéséhez, előkészítéséhez szükséges intézkedések megtételét, a Vállalkozó kötelezettsége a saját költsége terhére. A Megrendelőt e tekintetben fokozott együttműködési kötelezettség terheli.

5.7.) A Vállalkozó kijelenti, hogy az átadott műszaki leírást és a költségvetést előzetesen megvizsgálta, tartalmukat megismerte, azokat kivitelezésre alkalmasnak találta és a munkálatokat, az azokban foglalt műszaki tartalom, a vonatkozó jogszabályok, hatósági előírások, illetve az építkezés helyszínének ismeretében kezdi meg, azokkal kapcsolatosan kifogása nem merült fel.

5.8.) A Vállalkozó a helyszíni körülmények, és hatósági előírások, jogszabályok ismeretének hiányára, illetve az átadott tervek, a költségvetés nem megfelelő ismeretére visszavezethető okok miatt a későbbiek során többletköveteléssel nem léphet fel, esetleges késedelmét, teljesítésének hibáját, hiányosságát ezzel nem indokolhatja.

5.9.) Vállalkozó a szerződés megkötésének időpontjában, majd – a később bevont alvállalkozók tekintetében – a szerződés teljesítésének időtartama alatt köteles előzetesen Megrendelőnek valamennyi olyan alvállalkozót bejelenteni, amely részt vesz a szerződés teljesítésében. A bejelentésnek tartalmaznia kell az alvállalkozó megnevezését, adószámát, elérhetőségét, a képviselőjére jogosult személy nevét, a vállalkozói teljesítésen belül az alvállalkozói teljesítés várható százalékos arányát, valamint az alvállalkozói szerződés szerinti ellenszolgáltatás értékét.

Vállalkozó a szerződés teljesítésének időtartama alatt köteles a Megrendelőt tájékoztatni az alvállalkozók bejelentésben közölt adatainak változásáról.

Vállalkozó kijelenti, hogy a szerződés teljesítéséhez nem vesz igénybe a közbeszerzési eljárásban előírt kizáró okok hatálya alatt álló alvállalkozót. Megrendelő részére e kötelezettség végrehajtásáról külön nyilatkozatot vagy más igazolást nem kell benyújtani.

Vállalkozó az alvállalkozói teljesítést követően köteles a Megrendelőnek bejelenteni az ajánlattevői teljesítésen belül az alvállalkozói teljesítés tényleges százalékos arányát, valamint az ellenszolgáltatás teljesítésének időpontját és a kifizetett ellenszolgáltatás értékét.

## 6. A szerződéses ellenérték és a fizetési feltételek (az elszámolás rendje)

6.1.) A Szerződő Felek megállapodnak abban, hogy a Vállalkozót a szerződésben meghatározott tevékenységek hiba- és hiánymentes elvégzéséért, illetve teljesítéséért .....- Ft + ÁFA mértékű Vállalkozói díj illeti meg.

A Szerződő Felek megállapodnak abban, hogy az opciós munka lehívása esetén a Vállalkozót a szerződésben meghatározott tevékenységek hiba- és hiánymentes elvégzéséért, illetve teljesítéséért .....- Ft + ÁFA mértékű Vállalkozói díj illeti meg.

A Vállalkozói díj egyösszegű **átalányár**, mely tartalmazza a Vállalkozó jelen Szerződés szerinti teljesítésével összefüggésben felmerülő valamennyi költségét függetlenül attól, hogy a Műszaki Dokumentációban, a Tétel költségvetésben a feladat, munkanem vagy munka konkrétan nevesítve lett-e vagy sem. A Vállalkozói Díj tartalmazza azon munkafolyamatok költségét is, amelyek jelen Szerződésben, illetve a mellékleteiben külön nevesítve nincsenek ugyan, de az elvállalt munkák és azok meglévő és épülő részekhez csatlakozó felületeinek komplett, rendeltetésszerű használatra alkalmas megvalósításához szükségszerűen hozzátartoznak.

Felek megállapodnak abban, hogy a többletmunkák és pótmunkák tekintetében a Ptk. 6:244. § rendelkezéseit veszik alapul. A Megrendelő az esetlegesen felmerülő a többletmunkák és pótmunkák költségeinek megtérítésekor a Ptk. 6:245. § rendelkezései szerint jár el.

A vállalkozási díj a magyar forint árfolyamváltozásától független.

Az ÁFA mértéke és elszámolása a mindenkor hatályos adójogszabályok szerint történik.

A kifizetés az építési beruházások, valamint az építési beruházásokhoz kapcsolódó tervezői és mérnöki szolgáltatások közbeszerzésének részletes szabályairól szóló 322/2015. (X.30.) Korm. rendelet 30. §, 32. § szerint történik.

6.2.) A Kbt. 135. § (7) bekezdésének megfelelően a Vállalkozó az alap munkák tekintetében a jelen szerződésben foglalt teljes nettó ellenszolgáltatás **5 %-ának** megfelelő összegű **előleg** kifizetését kérheti. Az előleg összege – Vállalkozó kérése esetén - legkésőbb a munkaterület átadását követő 15 napon belül kerül kiegyenlítésre a Vállalkozó jelen szerződésben megjelölt bankszámlájára.

A Vállalkozói előleg igénybevétele esetén a Vállalkozó köteles előlegbekérőt benyújtani a Megrendelő felé, aki a munkaterület átadását követő 15 napon belül átutalja az előleg összegét.

A Vállalkozó az előleg összegének beérkezését követően köteles előlegszámlát kiállítani.

Az esetlegesen igényelt **előleg összege a 3. részszámlában kerül elszámolásra.**

Amennyiben a Vállalkozó előlegbekérőt nem állít ki, Megrendelő úgy tekinti, hogy Vállalkozó nem igényel előleget.

Amennyiben az opcionális munka lehívásra kerül, akkor a Kbt. 135. § (7) bekezdésének megfelelően a Vállalkozó az opcionális munka tekintetében a jelen szerződésben foglalt nettó ellenszolgáltatás **5 %-ának** megfelelő összegű **előleg** kifizetését kérheti. Az előleg összege – Vállalkozó kérése esetén - legkésőbb az opcionális munka lehívását követő 15 napon belül kerül kiegyenlítésre a Vállalkozó jelen szerződésben megjelölt bankszámlájára.

A Vállalkozói ezen előleg igénybevétele esetén a Vállalkozó köteles előlegbekérőt benyújtani a Megrendelő felé, aki az opcionális munka lehívását követő 15 napon belül átutalja az előleg összegét.

A Vállalkozó az előleg összegének beérkezését követően köteles előlegszámlát kiállítani.

Az opcionális munka tekintetében igényelt **előleg összege** az opcionális munka tekintetében benyújtott **számlában kerül elszámolásra.**

Amennyiben az opcionális munka tekintetében a Vállalkozó előlegbekérőt nem állít ki, Megrendelő úgy tekinti, hogy Vállalkozó nem igényel előleget.



6.3.) Az alap munkák tekintetében a Megrendelő az ellenszolgáltatás teljesítése keretében **4 (négy) alkalommal részszámla és 1 (egy) alkalommal végszámla** benyújtására biztosít lehetőséget figyelemmel a Kbt. 135. § (5) bekezdésére és az építési beruházásokhoz kapcsolódó tervezői és mérnöki szolgáltatások közbeszerzésének részletes szabályairól szóló 322/2015. (X.30.) Kormányrendelet 32. §-ára.

A vállalkozói díj **5 (öt) részletben** esedékes, az alábbiak szerint:

- a) 1. részszámla: Vállalkozó a nettó Vállalkozói Díj 15 %-ának megfelelő mértékű részszámlát jogosult kiállítani a munkálatok 15 %-os készütségi fokának elérését követően.
- b) 2. részszámla: Vállalkozó a nettó Vállalkozói Díj 15 %-ának megfelelő mértékű részszámlát jogosult kiállítani a munkálatok 30 %-os készütségi fokának elérését követően.
- c) 3. részszámla: Vállalkozó a nettó Vállalkozói Díj 20 %-ának megfelelő mértékű részszámlát jogosult kiállítani a munkálatok 50 %-os készütségi fokának elérését követően.
- d) 4. részszámla: Vállalkozó a nettó Vállalkozói Díj 30 %-ának megfelelő mértékű részszámlát jogosult kiállítani a munkálatok 80 %-os készütségi fokának elérését követően.
- e) Végszámla: A végszámla a fennmaradó 20 %-ról a szerződés tárgyát képező munkák teljesítését követően állítható ki, amennyiben a szerződés tárgyát képező kivitelezési munkák teljeskörűen, hiánytalanul elvégzésre és készre jelentésre, továbbá átadás-átvételre kerültek, valamint Megrendelő erről kiállította a teljesítésigazolást, amelyet a számlához mellékelni kell (100 %-os készütségi fok).

Amennyiben az opcionális munka leírására kerül, akkor az opcionális munkák tekintetében a Megrendelő az ellenszolgáltatás teljesítése keretében **1 (egy) alkalommal** biztosít lehetőséget **számla** benyújtására figyelemmel a Kbt. 135. § (5) bekezdésére és az építési beruházásokhoz kapcsolódó tervezői és mérnöki szolgáltatások közbeszerzésének részletes szabályairól szóló 322/2015. (X.30.) Kormányrendelet 32. §-ára.

#### **A Vállalkozó minden számlához köteles mellékelni számlarészletezőt.**

A Vállalkozó mindegyik számlájához tartozó számlarészletezőt a **TOP\_PLUSZ-3.3.2-21-FE1-2022-00002** azonosítószámú projektekben megvalósított feladatok szerinti megbontásban köteles kiállítani.

Megrendelő a Vállalkozó részére a teljesítés ellenértékét a Kbt. 135. § (1)-(3), (5)-(6) bekezdése, és a Ptk. 6:130. § (1) és (2) bekezdése alapján köteles megfizetni figyelemmel az építési beruházások, valamint az építési beruházásokhoz kapcsolódó tervezői és mérnöki szolgáltatások közbeszerzésének részletes szabályairól szóló 322/2015. (X.30.) Kormányrendelet 30. §, 32. §, alvállalkozó igénybevétele esetén a 32/A. § rendelkezéseire is.

6.4.) A vállalkozói díjat a Megrendelő pénzügyileg szabályosan kiállított számlák ellenében, átutalással egyenlíti ki.

Jelen beruházás **a fordított ÁFA fizetés hatálya alá tartozik**, a Vállalkozó a számláját ennek megfelelően köteles kiállítani.

A számlák kiállításának feltétele a Megrendelőtől származó teljesítésigazolás megléte (Kbt. 135. § (1) bekezdés), amelyet mellékelni kell a számlákhoz. A teljesítésigazolás kiállításának feltétele az adott számlához kapcsolódóan jelen szerződésben meghatározott feladatok teljeskörű, hibátlan elvégzése és dokumentálása, ajánlatkérő által történő igazolása. A részszámla benyújtásának feltétele a részszámla összegének műszaki ellenőri jóváhagyása, s az erről szóló hivatalos nyilatkozatának (műszaki igazolásának) csatolása. Ezek hiánytalan kézhezvétele után a Megrendelő kiállítja (aláírja) a részszámlához kapcsolódó teljesítési igazolást.

A vég számla kiállítására csak a szerződés teljesítésének a Megrendelő jelen szerződésben meghatározott képviselője által történt elfogadása, és az ezt tanúsító teljesítési igazolás általa történő aláírása után van lehetőség. A Megrendelő képviselője részére a teljesítést az építési beruházás műszaki ellenőre igazolja a 191/2009. (IX. 15.) Korm. rendelet 16. § (3) bekezdés o) pontja alapján (műszaki igazolás), hogy a számla összege megfelel jelen szerződésnek és a teljesítés valós állapotának. Ennek hiányában a Megrendelő képviselője visszautasítja a teljesítési igazolás kiállítását.

Amennyiben, ezen dokumentumok bármelyike nem alkalmas a feladat teljesítésének igazolására, úgy Megrendelő a Vállalkozót határidő kitűzésével hiánypótlásra hívja fel. Amennyiben Vállalkozó a hiánypótlásra vonatkozó kötelezettségét elmulasztja, az súlyos szerződésszegésnek minősül.

A vég számla benyújtásának feltétele a sikeres műszaki átadás-átvétel.

Megrendelő a szerződésen alapuló ellenszolgáltatásból eredő tartozásával szemben csak a jogosult által elismert, egynemű és lejárt követelését számíthatja be (Kbt. 135. § (6) bekezdés).

6.5.) Fizetési határidő: A Megrendelő a vállalkozói díjat a teljesítés igazolását követően, a Vállalkozó által benyújtott számla alapján, a számla átadásától számított 30 naptári napon belül utalja át a Vállalkozó fent megjelölt bankszámlájára.

Amennyiben a Vállalkozó a teljesítéshez alvállalkozót vesz igénybe, akkor az építési beruházások, valamint az építési beruházásokhoz kapcsolódó tervezői és mérnöki szolgáltatások közbeszerzésének részletes szabályairól szóló 322/2015. (X.30.) Kormányrendelet 32/A. § rendelkezései szerint történik a kifizetés.

6.6.) A Vállalkozó a költségvetésben megjelölt összegben felül semmilyen jogcímen nem jogosult további összegekre, a költségvetésben megjelölt összegek magukba foglalják az építési beruházás teljesítéséhez szükséges valamennyi járulékos munkát és annak díjait.

A Vállalkozói díj, illetve annak az egyes munkarészeknél megjelölt része az adott munkarészhez kapcsolódó szolgáltatás teljesítésének teljes költségét fedezi, így tartalmazza az egyes ütemekhez kapcsolódó azon anyagok és munkavégzés költségének ellenértékét is, amelyek a költségvetésben egyik munkarésznél sincsenek megjelölve, de a szakmai szokások, műszaki előírások, technológiai szabályok szerint a beruházás adott készültségi szintjének kifogástalan létrehozásához szükségesek. A Vállalkozó a vállalkozási díjat a szolgáltatás, a kivitelezés helyszíne, az igénybevett alvállalkozók díjazása, illetve a beépítendő anyagok ismeretében határozta meg.

6.7.) Megrendelő jogosult a Vállalkozó által benyújtott számlával szemben 8 napon belül kifogással élni, Vállalkozó pedig a kifogástól számított 8 napon belül megfelelő tartalommal a számlát kiállítani.

6.8.) A Felek megállapodnak, hogy nem alkalmazhatóak a késedelmes fizetés szabályai, jogkövetkezményei, ha a Megrendelő a 322/2015. (X.30.) Kormányrendelet 32/A. §-ában előírtaknak megfelelő feltételek teljesülése hiányában visszatartja a kifizetést. Amennyiben a Vállalkozó nem teljesíti határidőben a kifizetés jogszabály szerinti előfeltételeit, a Megrendelő fizetési határideje a Vállalkozó késedelmének idejével meghosszabbodik.

6.9.) Vállalkozó kijelenti, hogy a Kbt. 136. § (1) bekezdés a.) pontja alapján nem fizet, illetve számol el a szerződés teljesítésével összefüggésben olyan költségeket, amelyek a 62. § (1) bekezdés k) pont ka)-kb) alpontja szerinti feltételeknek nem megfelelő társaság tekintetében merülnek fel, és amelyek a nyertes ajánlattevő adóköteles jövedelmének csökkentésére alkalmasak.

6.10.) Vállalkozó kijelenti, hogy a Kbt. 136. § (1) bekezdés b.) pontja alapján a szerződés teljesítésének teljes időtartama alatt tulajdonosi szerkezetét az ajánlatkérő számára megismerhetővé teszi és a 143. § (3) bekezdése szerinti ügyletekről az ajánlatkérőt haladéktalanul értesíti.

6.11.) A Kbt. 136. § (2) bekezdése értelmében a külföldi adóilletőségű nyertes ajánlattevő köteles a szerződéshez arra vonatkozó meghatalmazást csatolni, hogy az illetősége szerinti adóhatóságtól a magyar adóhatóság közvetlenül beszerezhet a nyertes ajánlattevőre vonatkozó adatokat az országok közötti jogsegély igénybevétele nélkül.

6.12.) A vállalkozási díj összegének finanszírozása a **TOP\_PLUSZ-3.3.2-21** kódszámú pályázati felhívások keretében, a **TOP\_PLUSZ-3.3.2-21-FE1-2022-00002** azonosítószámú projektben elnyert támogatásból valósul meg, utófinanszírozás keretében, illetve a Vállalkozói Díj támogatás által nem fedezett összegét adott esetben, lehetőségei szerint önerőből vagy költségnövekményből teljesíti.

## 7. Szerződő Felek jogai és kötelezettségei:

7.1.) A Megrendelő a szerződéskötést megelőzően köteles a meglévő terveket (továbbiakban: tervek) a Vállalkozónak átadni.

7.2.) Megrendelő köteles a munkaterületet a szerződés teljesítésére alkalmas állapotban a szerződés hatálybalépésének napjától számított maximum 15 munkanapon belül Vállalkozó részére átadni.

7.3.) Megrendelő szavatolja, hogy a szerződés teljesítését harmadik személy joga nem korlátozza.

7.4.) A munkaterület őrzéséről a beruházás teljes időtartama alatt Vállalkozó saját költségén gondoskodni köteles.

7.5.) Megrendelő a költségek megtérítésére való igény nélkül biztosítja a víz- és áramvételezési lehetőséget.

7.6.) A Megrendelő a saját költségén a kivitelezési időtartam tekintetében az őt megillető, jelen Szerződésben meghatározott felügyeleti jogokat ellátó és kötelezettségeket végrehajtó személyt, mint **építési műszaki ellenőrt** köteles kijelölni. Az építési műszaki ellenőr a Megrendelőnek a Vállalkozóval a kivitelezési időtartam során a vállalkozás koordinációjára irányulón folytatandó kommunikáció céljából kijelölt kapcsolattartója, továbbá a 191/2009. (IX. 15.) Korm. rendeletben foglalt feladatok elvégzője. A koordinációval összefüggő ügyekben a műszaki ellenőr nyilatkozatai ennek megfelelően egyenértékűek a Megrendelő nyilatkozataival. Az építési műszaki ellenőrnek rendelkeznie kell a szükséges képesítésekkel és jogosítványokkal.

7.7.) Vállalkozó kötelezettsége és felelőssége az építési és felvonulási terület vagyron-, és tűzvédelmének biztosítása, valamint a munkavédelmi előírások betartása. E kötelezettségei megszegéséből, valamint tevékenységéből eredő bármilyen okozott kárért Vállalkozó tartozik felelősséggel.

Vállalkozó, illetőleg alvállalkozói kötelesek betartani a munkavégzés helyének helyi előírásait, munka-, baleset-, és tűzvédelmi utasításait, valamint a Megrendelő indokolt speciális követelményeit.

Vállalkozó, illetve alvállalkozói különösen kötelesek a környezetvédelemre, illetve a veszélyes hulladékokra vonatkozó előírásokat, jogszabályokat betartani. A Vállalkozónak a kivitelezés során törekednie kell arra, hogy az építési munkák ideiglenes helyigényét és hatásterületét a lehető legkisebb mértékre minimalizálja.

7.8.) Vállalkozó köteles az építkezés kezdetétől annak teljes befejezéséig az építési helyszínen folyamatosan a 191/2009. (IX. 15.) Korm. rendeletnek megfelelően szakáganként, a szükséges képesítésekkel és jogosítványokkal rendelkező szerinti **felelős műszaki vezetőt** biztosítani.

7.9.) A Vállalkozó a közterület-foglalási és a kivitelezéshez szükséges egyéb engedélyeket a munka megkezdéséig köteles beszerezni.

7.10.) Vállalkozó a 191/2009. (IX. 15.) Korm. rendelet szerint az elektronikus építési napló (a továbbiakban: Építési napló) alkalmazására vonatkozó szabályoknak megfelelően a munkaterület átadás-átvételének időpontjától köteles az Építési naplót vezetni. Az Építési naplóban kell a megvalósítással és Megrendelő helyszíni ellenőrzésével kapcsolatos megjegyzéseket megtenni. Az Építési naplóba bejegyzést a helyszíni képvisellel megbízottak közül azok tehetnek, akiknek neve a naplóban feltüntetésre került. Az Építési naplóban történő egyeztetések esetén a felek maximum 8 naptári napon belül reagálni kötelesek.

Vállalkozó az Építési naplóban köteles a megvalósítás lényeges körülményeiről (állásáról, stb.) Megrendelőt a Megrendelő által kijelölt kapcsolattartó útján tájékoztatni és a szükséges intézkedések megtételére (ide értve az utasítást is) felhívni.

Vállalkozó köteles a halasztást nem tűrő értesítést Megrendelővel naplóbejegyzésen túlmenően is azonnal - rövid úton (telefonon: ....., e-mailben: .....) - közölni és ezt az Építési naplóba bejegyezni.

Vállalkozó szükség esetén a Megrendelővel egyeztet, illetve egyeztetést kezdeményez.

A Megrendelő, valamint megbízottja a munka végzését bármikor megtekintheti, észrevételeit az Építési Naplóban közli, a Megrendelő nevében eljáró műszaki ellenőr jogosult, illetve köteles a kivitelezés időszakában szakmai, műszaki ellenőrzésre, melynek során az ott folyó munkát nem zavarhatja.

Az Építési Naplóban a szolgáltatással kapcsolatos bejegyzés nem tekinthető a szolgáltatás átvételének, kivéve, ha az kifejezetten a szolgáltatás átvételére vonatkozik.

7.11.) A Vállalkozó feladata az ingatlanon működő létesítmények (intézmények és játszótér) zavartalan működésének biztosítása a kivitelezési időszak alatt, a Megrendelő köteles ennek érdekében a Vállalkozóval együttműködni. Vállalkozó a gyalogosok és a gépjárművek részére köteles folyamatosan biztosítani a balesetmentes közlekedés feltételeit. Ennek érdekében köteles legkésőbb a munkálatok megkezdéséig forgalomelterelési és korlátozási tervet készíteni, és azt - a közútkezelői hozzájárulásban előírtak szerint - a közút kezelőjével jóváhagyatni. Vállalkozó csak a jóváhagyott forgalomelterelési és korlátozási terv birtokában kezdheti meg a munkálatokat. Vállalkozó köteles a szabványos forgalomterelő és korlátozó elemeket alkalmazni, illetve a közútra kerülő törmelékét és földet eltávolítani.

7.12.) A Vállalkozó köteles az építési területet tisztán tartani, a keletkezett építési és egyéb hulladék elszállításáról rendszeresen gondoskodni, ennek megtörténtét szabályosan kiállított hulladéknyilvántartó lappal, valamint – kezelést igénylő hulladék esetén - hulladékkezelési engedéllyel rendelkező szállítóval való elszállítását és arra az engedéllyel rendelkező kezelőnek történő átadását, a hulladékkezelői átvételi igazolásával igazolni a Megrendelő felé. Amennyiben a Megrendelő az építési területen rendezetlen viszonyokat talál, úgy jogosult ennek megszüntetésére a Vállalkozót írásban felhívni. Amennyiben a Vállalkozó rendrakási kötelezettségének ismételt felszólítás ellenére sem tesz eleget, a munkákat a Megrendelő harmadik személlyel elvégeztetheti és ennek költségét a Vállalkozónak fizetendő vállalkozási díjba is beszámíthatja. Vállalkozó szükség esetén a Megrendelővel egyeztet, illetve egyeztetést kezdeményez. A Vállalkozó köteles a munkavégzés során az építéssel összefüggő zaj, rezgés, por stb. szennyeződésekre vonatkozó előírásokat betartani.

7.13.) A munkaterületen kiépített közművek (vezetékek) üzemelnek, amelyek nyomvonalát a közmű üzemeltetőkkal, illetve a Megrendelővel egyeztetni kell. A szerződő felek a munkaterületen előforduló vezetékeket, illetve földalatti kábelek nyomvonalát jól látható jellel közösen tűzik ki. A földalatti

vezetéseket – a szakfelügyelet megrendelése mellett – a kivitelező tárja fel. A Vállalkozó a kivitelezési munkákat kizárólag a közmű üzemeltetőkkel egyeztetve, illetve engedélyeztetve, az általuk meghatározott feltételeknek megfelelően végezheti. Az ezzel kapcsolatos költségek a Vállalkozót terhelik. A munkaterület átvétele után a Vállalkozó teljes körű felelősséggel tartozik a meglévő létesítmények, közművek állapotáért, valamint a közterületen végzett munkák biztonságáért.

7.14.) A Vállalkozó dolgozói munkavégzésével kapcsolatos helyi szociális feltételekről köteles gondoskodni.

Vállalkozó minden körülmények között köteles garanciát vállalni a személyzetéért, a Megrendelővel és valamennyi hatósággal szemben. Vállalkozó továbbá köteles egyedül felelősséget viselni a személyzet egészsége, higiéniai és biztonsági feltételeinek biztosításáért.

7.15.) Vállalkozó a tervben a gazdasági-műszaki paramétereket, az ellenszolgáltatást és a teljesítési határidőt nem érintő változtatásokat is csak Megrendelő egyetértésével és hozzájárulásával hajthat végre.

7.16.) A beruházás kivitelezési körülményeire vonatkozó külső szervek által hatósági jogkörben adott jogszerű utasításokat a Vállalkozó köteles végrehajtani és erről Megrendelőt haladéktalanul értesíteni.

7.17.) A beruházás során a felhasznált, beépített anyagok tekintetében csak a hatályos jogszabályokban előírt minősítéssel rendelkező anyagok, szerelvények stb. használhatók fel, amelyeket Vállalkozó igazol és szavatol.

Vállalkozó az ágazati szabványok szerinti, illetve a hatályos jogszabályok, eseti előírások szerinti minőség teljesítését vállalja.

Vállalkozó az anyagok beépítésénél aminőség biztosítását az érvényes rendeletek és szabványok szerint vállalja és azt minőségtanúsítvánnyal is igazolja. Vállalkozó átadja Megrendelő részére a beépített anyagok műbizonylatait, mérési jegyzőkönyveit, szabványossági, megfelelőségi nyilatkozatait és az elvégzett munkákkal kapcsolatos kezelési és karbantartási utasításokat.

A Vállalkozó által az építési célra felhasznált anyagoknak, építő- és szerelőipari termékeknek, szerkezeteknek és az alkalmazott technológiáknak meg kell felelniük a vonatkozó Normatív Dokumentumoknak, azaz az Európai Unió, ennek hiányában a Magyar Állami Szabványoknak, Ágazati Szabványoknak, Nemzeti Irányelveknek, Műszaki Előírásoknak, Gyártói Műszaki Specifikációban meghatározott követelményeknek. Ezekon felül a Vállalkozó az érvényes magyar építésügyi, egészségügyi, munkavédelmi, tűzrendészeti és környezetvédelmi hatósági előírásokat is be kell tartani. Vállalkozó felelős a saját tevékenységével összefüggő munka-, tűz-, és környezetvédelmi, valamint más vonatkozó jogszabályok és előírások betartásáért.

A beépítendő anyagokat a Vállalkozó köteles beszerezni és abból mintát bemutatni Megrendelő részére.

A Megrendelő képviselőjének jogában áll megvizsgálni a beépített anyagokat és berendezési tárgyakat, hogy azok megfelelnek-e a szerződésben foglalt feltételeknek, valamint a tervekben megfogalmazott elvárásoknak. E vizsgálatok elvégezhetők szállítás előtt a gyártómű telephelyén és/vagy a szállítás után az áru rendeltetési helyén.

Ha a Vállalkozó a dokumentációban megjelölt anyagokat – az időben való megrendelés biztosítása mellett – beszerezni nem tudja, úgy Megrendelő előzetes egyetértése és jóváhagyása után jogosult időben beszerezhető, azonos műszaki paraméterű és használati értékű más anyagokkal helyettesíteni. Az anyagváltozás miatti esetleges többletköltség a Vállalkozót terheli.

Vállalkozó beszerzési, illetve megvalósítási gondjaiból eredő esetleges minőségi, használati értéknövekedések nem módosíthatják a Vállalkozói díjat.

7.18.) A teljesítés során esetlegesen keletkező, a szerzői jogi védelem alá eső alkotáson a Megrendelő területi korlátozás nélküli, kizárólagos és harmadik személynek átadható felhasználási jogot szerez. Megrendelő jogot szerez az esetleges alkotás(terv) átdolgozására.

7.19.) Káreset bekövetkezésekor minden esetben haladéktalanul jegyzőkönyvet kell felvenni. A jegyzőkönyv felvételénél jelen kell lennie a károkozónak és a Vállalkozónak is. Amennyiben nem tartózkodik a munkaterületen, úgy a Megrendelő által jegyzőkönyvben rögzített tényekre a jegyzőkönyv átvételét követő három napon belül a Vállalkozó észrevételeket tehet. Ennek elmulasztása esetén a Megrendelő által jegyzőkönyvben rögzített tények a későbbiekben nem kérdőjelezhetők meg.

7.20.) Vállalkozó köteles azonnal írásban jelenteni, ha egy harmadik fél az ő teljesítésében okozott károkat.

7.21.) Ha a kivitelezés során olyan szerkezeti elemek, tartozékok stb. készülnek el, amelyeket utóbb el kell takarni, erről a Vállalkozó köteles a Megrendelőt 2 munkanappal korábban értesíteni annak megjelölésével, hogy az eltakarásra mikor kerül sor.

7.22.) Ha a munkafolyamat jellegénél fogva az ellenőrzés csak rövid időn át lehetséges, a Vállalkozónak akkor is legalább 2 munkanappal korábban kell a Megrendelő felé jelentenie, hogy a szerkezeti elem vagy tartozék elkészülése mikor várható és az ellenőrzés meddig lehetséges.

7.23.) Vállalkozó köteles az átadás-átvételi eljárást (üzembe helyezési eljárást) előkészíteni, annak időpontjáról Megrendelőt 5 munkanappal korábban írásban értesíteni (készre jelentés).

Vállalkozónak a készre jelentésében meghatározott időpontban – amelynek a teljesítési határidőn belül kell lennie – az átadás-átvételi eljárás lefolytatását meg kell kezdenie és azt a lehetséges legrövidebb idő alatt be kell fejeznie.

A Vállalkozó köteles az átadás-átvételi eljárás során a szerződés műszaki teljesítése elbírálásához, valamint a beruházás használatához és üzemeltetéséhez szükséges, a tényleges módosításokat feltüntető átadási dokumentációt 3 (három) példányban a Megrendelőnek átadni.

A Megrendelő az átadási-átvételi eljárás során megvizsgálja a Vállalkozótól átvett dokumentációt és a teljesítés szerződésszerűségét. Jegyzőkönyvben rögzíti a felfedezett hiányokat, hibákat, a hibás munkarészekre eső költségvetési összegeket, valamint az érvényesíteni kívánt szavatossági igényeket.

A Vállalkozó köteles az átadás-átvételi jegyzőkönyvben megállapított hibákat, hiányosságokat az ott megadott határidőre, saját költségén kijavítani.

A Megrendelő az átvételt nem tagadhatja meg, ha annak során olyan jelentéktelen hibákat, hiányokat állapított meg, amelyek más hibákkal, hiányosságokkal összefüggésben, illetve a kijavításukkal, pótlásukkal járó munkák folytán sem akadályozzák a rendeltetésszerű használatot.

7.24.) A technológiai szerelési munkák próbaüzemét Vállalkozó köteles 72 óra időtartamban lefolytatni.

7.25.) A Felek a sikeres átadás-átvételi eljárástól számított 1 éven belül utó-felülvizsgálati eljárást tartanak. Az utó-felülvizsgálati eljárást a Megrendelő szervezi meg és készíti elő, amelyre Vállalkozót meghívja 30 nappal az eljárás megkezdése előtt, a Megrendelő által kiállított hibajegyzék egyidejű csatolásával.

## 8.) Felelősségbiztosítás

A Vállalkozó nyilatkozik, hogy a szerződés hatálybalépésének napját követő 10 napon belül, de legkésőbb a munkaterület átadására rendelkezni fog a jelen szerződés szerinti munkákra és a szerződés teljes időtartamára vonatkozó, **legalább 100.000.000,- Ft összegű káreseményenkénti és legalább 200.000.000,- Ft összegű kárévenkénti kártérítési limitű**, összkockázatú építés- és szerelésbiztosítással (C.A.R.), amelynek fedezeti hatálya kiterjed a Szerződés tárgyában okozott károkra és a következményi károkra egyaránt, és azt fenntartja.

A Vállalkozó felelősség biztosítási kötvénye a munkaterület átadásáról szóló dokumentáció részét képezi.

## 9. Szerződésszegés, szerződés megerősítése (jótállás), a szerződést biztosító mellékkötelezettségek:

9.1.) A Megrendelő abban az esetben is jogosult érvényesíteni a szerződésszegésből fakadó igényeit, ha a teljesítést elfogadta, illetve a teljesítésigazolást kiadta annak ellenére, hogy a szerződésszegésről tudott vagy arról tudnia kellett volna, de igényét nem jelentette be haladéktalanul.

9.2.) A Vállalkozó hibásan teljesít, ha a Vállalkozó által végzett tevékenység nem felel meg a teljesítéskor a jogszabályokban és a jelen szerződésben meghatározott követelményeknek.

Hibás teljesítés esetén a Megrendelő választása szerint (i) kijavításra, illetve a szolgáltatás ismételt elvégzésének követelésére, vagy (ii) a vállalkozási díj megfelelő csökkentésére jogosult.

Szavatossági jogainak érvényesítésén kívül a Megrendelő a hibás teljesítésből eredő kár megtérítését is követelheti, kivéve, ha a Vállalkozó bizonyítja, hogy a szerződésszegést ellenőrzési körén kívül eső, a szerződéskötés időpontjában előre nem látható körülmény okozta, és nem volt elvárható, hogy a körülményt elkerülje vagy a kárt elhárítsa.

A Megrendelő szavatossági jogait a teljesítés időpontjától a 9.4. pontban rögzített idő lejártáig érvényesítheti.

9.3.) A Megrendelő késedelmesen teljesít, ha

- a) a szerződésszerű teljesítés ellenében a Vállalkozónak járó Vállalkozói díjat a számlában megjelölt esedékesség időpontját követő 30 napon belül nem vagy csak részben fizeti meg, vagy
- b) a szerződésszerűen felajánlott teljesítést nem fogadja el, vagy elmulasztja azokat az intézkedéseket, nyilatkozatokat, amelyek szükségesek ahhoz, hogy a Vállalkozó szerződésszerűen teljesíteni tudjon.

A Megrendelő köteles megtéríteni a Vállalkozónak a késedelemből eredő kárát, kivéve, ha bizonyítja, hogy a késedelem elhárítása érdekében úgy járt el, ahogy az az adott helyzetben általában elvárható.

A Megrendelő késedelmes fizetése esetén a Ptk. szerinti késedelmi kamatot köteles fizetni Vállalkozó részére.

9.4.) Vállalkozó a Megrendelő által előírt **36 hónapon felül további ..... hónap, azaz mindösszesen ..... hónap** teljes körű jótállást vállal, figyelemmel a Vállalkozó ajánlatában vállaltakra. A jótállási időszak a jelen szerződés keretében elvégzett valamennyi munkára és beépített, felszerelt eszközre, berendezésre a sikeres záró átadás-átvételi eljárást dokumentáló jegyzőkönyv keltétől kezdődik.

A 181/2003. (XI. 5.) Korm. rendelet mellékleteiben meghatározott épületszerkezetek, helyiségek és részeinek, valamint termékek tekintetében a jogszabályban rögzített jótállási időtartam az irányadó.

A jótállási felelősség keretében a Vállalkozó köteles a feltárt hibákat saját költségére, 72 órán belül kijavítani vagy harmadik személlyel kijavíttatni, amennyiben az nem lehetséges, 72 órán belül a javítást megkezdeni és megszakítás nélkül befejezni.

Amennyiben Vállalkozó az értesítést követően nem teljesíti jótállási kötelezettségeit, úgy a Megrendelő a Vállalkozó költségére maga is megteheti a szükséges intézkedéseket a hiba kijavítására.

A jótállási időszak alatt bejelentett jogos követelések a jótállási időszak lejárta után is érvényesíthetők. A Megrendelő felelőssége, hogy jogos követeléseiről elektronikus, illetve tértivevényes levél formájában a Vállalkozót a jótállási időszak alatt értesítse. A jótállási időszak alatti állásidővel a jótállási idő automatikusan meghosszabbodik. A javítás vagy a termék kicserélése a jótállási időtartamot megszakítja, az adott javítással vagy cserével érintett építményrész, illetőleg termék tekintetében a javítást követően újrakezdődik a jótállási időszak.

A Vállalkozó jótállási kötelezettsége nem terjed ki azokra a hibákra, amelyekről a Vállalkozó bizonyítja, hogy a hiba oka a teljesítés után keletkezett, a nem rendeltetésszerű használat következményeként.

Megrendelő köteles a szavatossági és jótállási időn belül jelentkező hibákat, illetve kifogásait Vállalkozóval haladéktalanul, sürgős esetben telefonon vagy e-mail útján közölni.

Vállalkozó köteles Megrendelő kifogásait azonnal kivizsgálni, álláspontjáról és intézkedéseiről Megrendelőt haladéktalanul tájékoztatni.

A jótállási idő leteltkor a felek közösen aláírt jegyzőkönyvben rögzítik a jótállási időszak igénymentes lezárását. E jegyzőkönyv tanúsítja a szerződés maradéktalan teljesítését.

Fentiekén túl a szavatosság tekintetében rögzítendő, hogy a 12/1988. (XII. 27.) ÉVM-IpM-KM-MÉM-KVM együttes rendeletben meghatározott egyes nyomvonal jellegű épületszerkezetek tekintetében az ott rögzített kötelező alkalmassági idő az irányadó.

#### 9.5.) A szerződést biztosító mellékkötelezettségekre vonatkozó rendelkezések:

##### 9.5.1. Késedelmi kötbér:

Késedelmes teljesítés esetén a Vállalkozót a késedelem minden naptári napja után a teljes nettó - opciós tételek megrendelése esetén az alap és a megrendelt opcionális kivitelezési munkákra - vállalkozási díj **0,5 %/nap** mértékű kötbér megfizetésének kötelezettsége terheli. Ez a rendelkezés nem zárja ki a Ptk. késedelmes teljesítésre vonatkozó rendelkezéseinek megfelelő alkalmazását.

Amennyiben a fizetendő késedelmi kötbér összege meghaladja a nettó vállalkozási díj **15 %-át**, a Megrendelő azonnali hatállyal felmondhatja a Szerződést.

Megrendelő a késedelmi kötbér összegét jogosult a Vállalkozó által kiállított számlába – kizárólag a Vállalkozó által elismert, egyenmű és lejárt követelése mértékében – beszámítani.

Kötbérfizetési kötelezettség esetén Vállalkozó köteles külön nyilatkozatban is elismerni Megrendelő követelését. Amennyiben Vállalkozó a kötbérfizetési kötelezettségének elismerését jogszerűtlenül megtagadja, Megrendelő jogosult érvényesíteni vele szemben minden e kötelezettsége megszegéséből eredő károkat, költségeket, elmaradt hasznokat.



### 9.5.2. Meghiúsulási kötbér:

A szerződés teljesítésének Vállalkozó hibájából bekövetkező meghiúsulása esetén a Vállalkozó meghiúsulási kötbért köteles fizetni, melynek mértéke a teljes nettó - opciós tételek megrendelése esetén az alap és a megrendelt opcionális kivitelezési munkákra vonatkozó - szerződéses ellenérték **20 %-a**. A teljesítés akkor minősül meghiúsultnak, ha a vállalt teljesítésére nyitva álló határidő utolsó napjától számított **30 nap** elteltével az előírt feladatokat a Vállalkozó nem végzi el, vagy a szerződést a Megrendelő által elfogadható indok nélkül mondja fel.

Meghiúsulási kötbér érvényesítésekor a meghiúsulási kötbér összegéből az addig érvényesített késedelmi kötbér összege levonásra kerül.

### 9.5.3. Valamennyi szerződést biztosító mellékkötelezettségre vonatkozó rendelkezések:

A Megrendelő érvényesítheti kötbér feletti kárának megtérítésére vonatkozó igényét is.

Megrendelő a kötbér összegét jogosult az Vállalkozó által kiállított számlába beszámítani.

A kötbér érvényesítése nem zárja ki a szerződést megszegő fél kártérítési felelősségét, melyért helytállni tartozik.

Vállalkozó mentesül a szerződésszegés következményei alól, ha bizonyítja, hogy kötelezettségeit vis maior miatt nem tudta teljesíteni, illetve ha a szerződésszegését a Ptk. 6:186. § (1) bekezdése értelmében kimenti. A Megrendelőt az akadály beálltáról és megszüntetéséről haladéktalanul, utólag is igazolható módon értesíteni kell.

A Vállalkozó által esetlegesen hibásan vagy szabálytalanul összeállított/benyújtott számla késedelmes kiegyenlítéséből eredő kárért Megrendelő nem felel, és késedelmi kamat sem terheli a Megrendelőt. A számla benyújtásának hivatalos időpontja a korrigált számla átvételének időpontja, melytől Megrendelő fizetési kötelezettsége fennáll.

Kötbérfizetési kötelezettség esetén Vállalkozó köteles külön nyilatkozatban is elismerni ajánlatkérő követelését. Amennyiben Vállalkozó a kötbérfizetési kötelezettségének elismerését jogszerűtlenül megtagadja, Megrendelő jogosult érvényesíteni vele szemben minden e kötelezettsége megszegéséből eredő károkat, költségeket, elmaradt hasznokat.

## **10. A szerződés megszűnése, módosítása:**

10.1.) Jelen szerződés megszűnik, amikor mindkét Szerződő fél maradéktalanul és szerződésszerűen teljesítette a szerződés szerinti kötelezettségeit, a Szerződő felek által közösen aláírt jegyzőkönyv keltének napján.

10.2.) Megrendelő a Kbt.-ben rögzítettekre figyelemmel állhat el a szerződéstől, köteles azonban Vállalkozónak az elállásig végzett munka és az addig megrendelt anyagok ellenértékét megtéríteni.

Ha Megrendelő a szerződéstől azért áll el, mert a teljesítési határidő előtt nyilvánvalóvá vált, hogy Vállalkozó a munkát csak számottevő késéssel tudja elvégezni, a Megrendelő a szerződésszegésre vonatkozó szabályok szerinti kártérítésre jogosult.

A Megrendelő – Vállalkozó kártérítése nélkül – a jelen szerződéstől azonnali hatállyal elállhat, ha

- a) a Vállalkozó vagyoni helyzetének romlása veszélyezteti a jelen szerződés teljesítését (így különösen, ha a Vállalkozóval szemben felszámolási-, végelszámolási eljárás indul), vagy
- b) a Vállalkozó súlyos szerződésszegést követ el.

Vállalkozó súlyos szerződésszegésének minősül, ha a Vállalkozó valamely lényeges kötelezettségét megsérti vagy bármely kötelezettségének írásbeli felszólításra sem tesz eleget, így különösen, ha a jelen szerződés időtartama alatt

- a) a Vállalkozó 30 napot meghaladóan késedelmesen teljesít;
- b) amennyiben Vállalkozó a számlázás hiánypótlására vonatkozó kötelezettségét elmulasztja.

Amennyiben a jognyilatkozat közlésének időpontjában a szerződéskötés előtt fennállott helyzetet nem lehet visszaállítani vagy azt Megrendelő nem kívánja, akkor a fenti elállás helyett felmondás értendő.

10.3.) A Vállalkozó jogosult a jelen szerződést azonnali hatállyal felmondani, amennyiben a Megrendelő súlyos szerződésszegést követ el, így különösen, ha valamely esedékes fizetési kötelezettségével neki felróhatóan 90 napot meghaladó késedelembe esik.

10.4.) A Megrendelő a szerződést felmondhatja, vagy – a Ptk.-ban foglaltak szerint – a szerződéstől elállhat a Kbt. 143. § (1) bekezdésében rögzített esetekben, vagyis ha

- a) feltétlenül szükséges a szerződés olyan lényeges módosítása, amely esetében a 141. § alapján új közbeszerzési eljárást kell lefolytatni;
- b) az ajánlattevő nem biztosítja a 138. §-ban foglaltak betartását, vagy az ajánlattevőként szerződő fél személyében érvényesen olyan jogutódlás következett be, amely nem felel meg a 139. §-ban foglaltaknak; vagy
- c) az EUMSZ 258. cikke alapján a közbeszerzés szabályainak megszegése miatt kötelezettségszegési eljárás indult vagy az Európai Unió Bírósága az EUMSZ 258. cikke alapján indított eljárásban kimondta, hogy az Európai Unió jogából eredő valamely kötelezettség tekintetében kötelezettségszegés történt, és a bíróság által megállapított jogsértés miatt a szerződés nem semmis.

10.5.) A Megrendelő a szerződést köteles felmondani, vagy – a Ptk.-ban foglaltak szerint – a szerződéstől elállni a Kbt. 143. § (2) bekezdésében rögzített esetben.

10.6.) A Kbt. 143. § (3) bekezdése értelmében a Megrendelő jogosult és egyben köteles a szerződést felmondani – ha szükséges olyan határidővel, amely lehetővé teszi, hogy a szerződéssel érintett feladata ellátásáról gondoskodni tudjon -, ha

- a) a nyertes ajánlattevőben közvetetten vagy közvetlenül 25 %-ot meghaladó tulajdoni részesedést szerez valamely olyan jogi személy vagy személyes joga szerint jogképes szervezet, amely tekintetében fennáll a 62. § (1) bekezdés k) pont kb) alpontjában meghatározott feltétel;
- b) a nyertes ajánlattevő közvetetten vagy közvetlenül 25 %-ot meghaladó tulajdoni részesedést szerez valamely olyan jogi személyben vagy személyes joga szerint jogképes szervezetben, amely tekintetében fennáll a 62. § (1) bekezdés k) pont kb) alpontjában meghatározott feltétel.

10.7.) Jelen szerződést csak a Kbt. 141. §-ában foglalt előírásainak megfelelően lehet módosítani.

Nem minősül a szerződés módosításának a felek nyilvántartott adataiban, így különösen a székhelyében, képviselőiben, bankszámla számában, adószámában, továbbá jelen szerződésben meghatározott képviselői személyében bekövetkező változás. Az említett változásokról az érintett fél

a másik felet – az eset körülményeitől függően – vagy előzetesen írásban 10 napos határidővel vagy a változás bekövetkezését (bejegyzését) követő 10 napon belül köteles értesíteni.

## 11. Kapcsolattartók

Megrendelő részéről:

Név	Mobil	Fax	E-mail
Megrendelő képviselője: .....	.....	.....	.....
Pénzügyi kapcsolattartó: .....	.....	.....	.....
Műszaki ellenőr: .....	.....	.....	.....

Vállalkozó részéről:

Név	Mobil	Fax	E-mail
Vállalkozó képviselője: .....	.....	.....	.....
Felelős műszaki vezető (MV-É): neve: ..... reg. szám: .....	.....	.....	.....
Felelős műszaki vezető (MV-KÉ): neve: ..... reg. szám: .....	.....	.....	.....

A kapcsolattartók nem jogosultak a jelen szerződés lényeges tartalmát érintő jognyilatkozat tételére, a szerződés módosítására vagy megszüntetésére, kivéve ha a kapcsolattartó egyben a fél cégszerű képviseletére jogosult személy. A szerződéssel kapcsolatban ezen joghatást kiváltó cselekményekre kizárólag a felet képviselő, a Vállalkozó esetében a cégjegyzésre jogosult személy(ek) jogosult(ak).

A Felek a kapcsolattartók személyében bekövetkezett változásról írásban kötelesek a másik felet értesíteni, ezen értesítés nem minősül a szerződés módosításának.

## 12. Vegyes rendelkezések:

12.1.) A Felek kifejezik készségüket, hogy jelen szerződés teljesítése érdekében szorosán (közvetlen kapcsolat formájában is) együttműködnek. Ennek érdekében:

- kölcsönösen és haladéktalanul egymás tudomására hozzák azokat az értesítéseket, tényeket, körülményeket, stb., amelyek a szerződésszerű teljesítést akadályozzák,
- kölcsönösen, illetve külön-külön is megteszik azokat az intézkedéseket, nyilatkozatokat, stb., amelyek a szerződésszerű teljesítést akadályozó körülmények elhárítása érdekében szükségesek,
- vitás kérdéseiket közvetlenül, tárgyalások útján kísérik meg rendezni, elsősorban helyszíni, vagy központi képviselőik, ennek eredménytelensége esetében pedig azok feletteseinek útján.

12.2.) A Felek a munkaterülettel kapcsolatban rögzítik:

- amennyiben szükséges a Vállalkozó köteles saját költségére az építkezés területének megfelelő, folyamatos őrzéséről gondoskodni,
- a Vállalkozót terheli a munkaterület átvételétől kezdődően a munkavédelmi, tűzvédelmi, balesetvédelmi és környezetvédelmi előírások betartása. Az építési és bontási anyagok szállítása után Vállalkozó köteles a szállítási útvonal takarítására.
- a Vállalkozó tartozik felelősséggel a munkaterület átvételét követően, a területen az anyagban, eszközökben, ingatlanban bekövetkezett és neki, valamint alvállalkozóinak felróható károkért.
- a Vállalkozó felelősséggel tartozik a munkaterületen bekövetkezett balesetek kárkövetkezményeiért.
- a munkaterület zárásáról a Vállalkozó gondoskodik, és az építés ideje alatt mindvégig a Vállalkozó feladata azoknak a hatósági előírásoknak a betartása, amelyek az építési-szerelési munkavégzéshez kapcsolódnak. Ha a munkavégzés közterületet is érint, a Vállalkozó szerzi be a szükséges engedélyeket és viseli azoknak a díjait.

12.3.) A szerződés tárgyát képező feladatok teljesítése érdekében a Vállalkozó alvállalkozók igénybevételére jogosult.

A Vállalkozó a polgári jog szabályai szerint felelősséggel tartozik az alkalmazottainak, alvállalkozóinak a vállalkozás teljesítése során végzett tevékenységéért és az esetlegesen okozott károkért.

Felek a jelen feladat ellátásával kapcsolatban tudomásukra jutott mindennemű információt és adatot üzleti titokként kötelesek kezelni és korlátlan ideig megőrizni. Felek vállalják, hogy ezen rendelkezést alkalmazottaikkal, illetve munkavállalóikkal is betartatják.

12.4.) Vállalkozó a jelen szerződés aláírásával egyidejűleg nyilatkozik, hogy az államháztartásról szóló 2011. évi CXCV. törvény 50. § (1) bekezdés c) pontjában meghatározottak szerinti átlátható szervezetnek minősül, melynek változásáról a Vállalkozó köteles haladéktalanul a Megrendelőt írásban értesíteni.

12.5.) Szerződő felek tudomásul veszik, hogy a vonatkozó jogszabályok és megállapodások szerinti illetékes ellenőrző szervezetek [pl. Állami Számvevőszék, Európai Számvevőszék, Európai Bizottság és az általa megbízott szervezetek, Európai Csaláselleni Hivatal (OLAF), Kormányzati Ellenőrzési Hivatal, belső ellenőrzési szervezetek] feladat- és hatáskörüknek megfelelően jelen szerződés alapjául szolgáló közbeszerzési eljárást és jelen szerződés teljesítését ellenőrizhetik, részükre a jogszabály szerinti információ megadása üzleti titokra való hivatkozással nem tagadható meg.

Az illetékes ellenőrző szervezetek ellenőrzése, helyszíni vizsgálata esetén a Vállalkozó köteles minden segítséget a Megrendelő részére megadni, a helyszíni vizsgálaton jelen lenni az ellenőrzés hatékonysága és a Megrendelő kötelezettségeinek megfelelő teljesítése érdekében.

12.6.) Jelen Szerződés egyes részeinek esetleges érvénytelensége vagy hatálytalansága nem érinti a Szerződés többi részének érvényességét, vagy hatályosságát. Az érvénytelen rendelkezéssel érintett kérdésekben a Felek feltehető jelen Szerződés megkötésekor akaratuk szerint kell eljárni. Szerződő Felek kifejezett akaratuk az, hogy ilyen esetekben a szerződés egyéb rendelkezései érvényben maradjanak, és az érvénytelennek minősülő rendelkezés helyébe érvényes rendelkezést iktatnak be, amennyiben ez az üzleti akarat kinyilvánítása szempontjából szükséges.

12.7.) A Vállalkozó nyilatkozza, hogy belföldön cégjegyzékbe jogerősen bejegyzett gazdasági társaság, amely nem áll csőd-, felszámolási, illetve végelszámolás hatálya alatt, vele szemben kényszerterelési eljárás nincs folyamatban. A Vállalkozó képviselője kijelenti, hogy a jelen szerződés érvényes megkötésére az általa képviselt társaság nevében jogosult, illetőleg az aláírásnak belső szabályzatai alapján akadálya nincsen azzal, hogy az ezzel összefüggésben felmerülő károkért a polgári jog szabályai szerint felelősséggel tartozik Megrendelő felé helytállni.

12.8.) Felek törekednek arra, hogy a jelen szerződéssel, annak értelmezésével, teljesítésével, illetve a jelen szerződéses jogviszonyukkal kapcsolatban esetlegesen felmerülő vitás kérdéseket jóhiszeműen, egymás között ésszerű rövid időn belül rendezzék. A felek saját érdekkörükön belül és a mindenkori jogszabályi keretek között megtesznek minden ésszerű intézkedést annak érdekében, hogy a vitás kérdés peren kívül elintézhető legyen.

Felek megállapodnak, hogy jelen szerződésből eredő valamennyi perben értékhatártól függően alávetik magukat a Székesfehérvári Járásbíróság, illetőleg a Székesfehérvári Törvényszék kizárólagos illetékességének.

12.9.) Felek a jelen szerződést, elolvasás és közös értelmezés után, mint szerződéses akaratukkal mindenben megegyezőt négy eredeti példányban jóváhagyólag írták alá azzal, hogy az itt nem szabályozott kérdések tekintetében a Polgári Törvénykönyvről szóló 2013. évi V. törvény, a közbeszerzésekről szóló 2015. évi CXLI. törvény és végrehajtási rendeletei, az építőipari kivitelezési tevékenységről szóló 191/2009. (IX. 15.) Korm. rendelet, valamint az egyéb vonatkozó hatályos magyar jogszabályok rendelkezései irányadóak.

Szerződő felek nyilatkozzák, hogy a megállapodás kettő-kettő példányát átvették, mely alapján járnak el.

Mellékletek:

- |                   |   |
|-------------------|---|
| 1. sz. melléklet: | Ajánlati felhívás   |
| 2. sz. melléklet: | Közbeszerzési Dokumentumok  |
| 3. sz. melléklet: | Ajánlat   |
| 4. sz. melléklet: | Átláthatósági nyilatkozat   |
| 5. sz. melléklet: | Felelősségbiztosítási szerződés/kötvény (amennyiben a szerződés az aláírása napján hatályba lép). |

Bakonycsernye, 202... .., 202... ..

.....  
**Bakonycsernye Nagyközség Önkormányzata**

**Megrendelő**

képv.: Turi Balázs  
polgármester

.....  
**Vállalkozó**

képv.: .....  
.....

## VI.

### SPECIFIKÁCIÓ

#### (KÖZBESZERZÉSI MŰSZAKI LEÍRÁS)

**Külön dokumentumként kerülnek feltöltésre a műszaki dokumentáció és az árazatlan költségvetés**

**A részletes műszaki leírást, specifikációt a közbeszerzési dokumentumok mellékletét képező anyagok és az árazatlan költségvetések tartalmazzák.**

A részletes műszaki leírást, a feladatok részletes meghatározását a közbeszerzési dokumentumok részét képező kiviteli tervdokumentáció és árazatlan költségvetésekben rögzített tételek tartalmazzák.

A megvalósítás során a kiviteli tervdokumentációban megfogalmazott előírásokat maradéktalanul figyelembe kell venni és be kell tartani.

A közbeszerzés tárgyának egyértelmű és közérthető meghatározása érdekében Ajánlatkérő jelen dokumentációban meghatározott gyártmányú, eredetű, típusú dologra, eljárásra, tevékenységre, személyre, illetőleg szabadalomra vagy védjegyre hivatkozhat.

Minden ilyen esetben a megnevezés csak a tárgy jellegének egyértelmű meghatározása érdekében történt, ajánlatot jelen dokumentációban előírt, vagy az azzal – az adott termék vonatkozásában a műszaki paraméterek tekintetében – egyenértékű termékre lehet tenni.

A műszaki tartalom értékelése során az egyenértékűséget Ajánlatkérőnek kell megítélni, amely eldöntéséhez minden adatot Ajánlattevőnek kell megadnia. Ajánlattevő kötelessége tehát annak bizonyítása az ajánlatban, hogy a megajánlott termék az Ajánlatkérő által meghatározott termékkel egyenértékű. Az esetleges el nem fogadást Ajánlatkérő tényszerűen megindokolja. Ajánlatkérő számára ezeknél kedvezőbb jellemzőkkel rendelkező termékre is tehető ajánlat.

## Megállapodás

amely létrejött egyrészről

Neve: **TRP Hungary Kft.**

Címe: 2040 Budaörs, Edison utca 5. 3. em.

Adószáma: 24765356-2-13

Cégjegyzékszám: 13-09-223443

Képviseli: Öry Tamás Attila ügyvezető igazgató

Telefonszáma: +36 20 919 4070

Rendezvényfelelős: Czézinger Kristóf rendezvény manager

Telefonszáma: +36 30 651 3661

továbbiakban **Szervező,**

másrészt

Neve: **Bakonycsernye Nagyközség Önkormányzata**

Címe: 8056 Bakonycsernye, Rákóczi út 83.

Adószáma: 15727237-2-07

Törzsszám: 727233

Képviseli: Turi Balázs polgármester

Telefonszáma: 06202640605

Kapcsolattartó: Kaviczkiné Oravecz Erika

Telefonszáma: +36 20 237 2451

továbbiakban **Önkormányzat** között az alábbi feltételek kikötése mellett.

1. Szervező úthasználatra kért engedélyt az Önkormányzattól a 2024.09.05-09.09.-én „Győr Rally 2024” elnevezésű autóverseny (továbbiakban: autóverseny vagy verseny) Kisgyónbánya-Hétházpuszta közötti gyorsasági szakasza kapcsán a Önkormányzat tulajdonában lévő 0295 hrsz-ú út teljes, a 0291/2 hrsz-ú út jelen megállapodás mellékletét képező térképen megjelöltek szerinti szakaszára. Önkormányzat kijelenti, szervező pedig tudomásul veszi, hogy az igénybevétel kizárólag a fent meghatározott szakaszon történhet. Semminemű verseny cselekmény a térképen megjelölt útszakaszon túl nem történhet, ott kizárólag a KRESZ szabályainak betartásával használható. Amennyiben az új útszakaszon rongálás, károkozás történik annak teljeskörű helyreállítását az e szerződésben foglaltakon túl a Szervező vállalja. A rendezvény megtarthatósága érdekében felek e megállapodásban rögzítik a rendezvény önkormányzat tulajdonában érintett területen a verseny megtartásának feltételeit.
2. Felek megállapodnak, hogy szervező a fentiek szerint jogosult 2024. évtől számítottan öt évre, évi egy alkalommal a szervező kérelmében meghatározottak szerinti útvonalon autóverseny megrendezésére abban az esetben, ha az autóverseny megrendezést megelőzőleg az érintett utat (továbbiakban: Út) kijavítja. Az út javítása akkor tekinthető megfelelőnek, ha erről az önkormányzat teljesítési igazolást ad ki minden évben. Abban az esetben, ha nem megfelelő az út javítása, úgy az önkormányzat jogosult az út használatának megtiltására és jogosult a következő évekre (évre) vonatkozóan a jelen szerződést egyoldalúan – minden jogkövetkezmény nélkül – felmondani írásban.

A rendezvény befejezését követően, de legkésőbb szeptember 13-án Szervező és az önkormányzat képviselői közös bejárást tartanak, ahol az esetlegesen keletkezett károk, a szükséges karbantartási munkák és a helyreállítás határidő megállapításra kerül. A bejárásról jegyzőkönyv és videófelvétel készül.

3. Felek rögzítik, hogy az autóverseny megrendezése vonatkozásában a szervező útjavítási munkálatainak szolgáltatási értékét 125.000 Ft/év+Áfa, azaz összesen 625.000 Ft + áfa összegben határozzák meg, míg az önkormányzatot megillető úthasználati díj az úthasználati díj 5 éven át évi 125.000 Ft/+Áfa azzal, hogy a felek a számláik ellenértékét kölcsönösen beszámítják, kompenzációval egyenlítik ki. A számlák kiállítására a felek azt követően jogosultak, miután a önkormányzat kiállította a teljesítési igazolást a megfelelő útjavításról.
4. A 2024. évi versenyt megelőzően szervező köteles elvégeztetni a verseny biztonságos megrendezéséhez szükséges útkarbantartási munkákat, melyhez előzetesen köteles beszerezni a önkormányzat hozzájárulását. Az útkarbantartási munkák várható időpontja: 2024. augusztus hónap.
5. Az igénybevétel ideje 2024. évben: pályaépítés: 2024.09.03-09.04., pályabejárásbejárás: 2024.09.05-09.06., verseny nap: 2024.09.07., pályabontás: 2024.09.08-09.
6. A versenyt megelőzően szervező és a önkormányzat közös útbejárást tart, melyen rögzíteni kell az út szervező által előzetesen elvégzett karbantartás előtti állapotát (eredeti állapot).
7. Szervező a verseny után legkésőbb 14 naptári napon belül minden szemetet köteles összeszedni és legális gyűjtőhelyen elhelyezni, valamint köteles minden egyéb, a verseny megrendezéséhez általa kihelyezett vagy kihelyeztetett tárgyat elszállítani és az eredeti állapotot visszaállítani.
8. A verseny útvonalának jelzései csak eltávolítható kivételben helyezhetőek ki.
9. A Önkormányzat semmilyen felelősséggel sem tartozik a versennyel kapcsolatosan, minden felelősség a kizárólagosan és egyedül a Szervezőt terheli, beleértve az esetleges balesetből, vagy bármilyen káreseményből keletkező teljes károk megtérítését is a károsultak irányába.
10. A jelen szerződés csak írásban és közös megegyezéssel módosítható. A szerződő felek jelen szerződésből fakadó bármely esetleges jogvita eldöntésére járásbírói hatáskörbe tartozó ügyben kikötik a Székesfehérvári Járásbíróság, illetve törvényszéki hatáskörbe tartozó ügyben a Székesfehérvári Törvényszék kizárólagos illetékességét a Pp. 27. § alapján.
11. A szerződő felek a fenti megállapodást elolvasták, tartalmát megértették, és mint akaratukkal egyezőt cégszerűen írták alá.

Bakonycsernye, 2024. július „.....”



.....  
Bakonycsernye Nagyközség  
Önkormányzata  
képviseli:  
Turi Balázs  
polgármester

.....  
TRP Hungary Kft.  
képviseli:  
Óry Tamás Attila  
ügyvezető igazgató