



1. sz. napirendi pont

**FEJÉRVÍZ ZRT. Fejér Megyei Önkormányzatok**  
**Víz- és Csatornamű Zártkörűen Működő Részvénytársaság**  
8000 Székesfehérvár, Király sor 3-15.  
Telefon: 22/535-800, E-mail: fejervizzrt@fejerviz.hu

Bakonycsernye Nagyközség Önkormányzat  
Turi Balázs  
polgármester úr részére

Bakonycsernye  
Rákóczi F. u. 83.  
8056



FV-2600702

Levelük száma:

Ügyintézőjük:

Levelünk száma: FV/12207-4/2021

Ügyintézőnk: Matolcsi Györgyné

Dátum: 2021. augusztus 09.

**Tárgy: I/77. Bakonycsernye, Balinka-Mecsértelep szennyvízelvezetés és- tisztítás-SZV**  
**elnevezésű víziközmű rendszer 2022-2036.évi Gördülő Fejlesztési Terve (GFT)**

Tisztelt Polgármester Úr!

### A GFT elkészítésére és benyújtására kötelezett személye

**Bakonycsernye, Balinka-Mecsértelep** település tulajdonában lévő **I/77. Bakonycsernye, Balinka-Mecsértelep szennyvízelvezetés és- tisztítás-SZV (21-08730-1-002-00-13)** víziközmű rendszer ellátásért felelős/ eljárásért felelősök nevében eljárót tájékoztatjuk, hogy a víziközmű szolgáltatásról szóló 2011. évi CCIX. törvény (Vksztv.) 11.§ (1) bekezdése rendelkezik arról, hogy a víziközmű-szolgáltatás hosszú távú biztosíthatósága érdekében - a fenntartható fejlődés szempontjaira tekintettel - víziközmű-rendszerenként tizenöt éves időtávra Gördülő Fejlesztési Tervet ( a továbbiakban:GFT) kell készíteni.

A Vksztv. 11.§ (2) bekezdése szerint, a GFT **felújítási és pótlási** tervrészét a **víziközmű-szolgáltató, a beruházási tervrész** az **ellátásért felelős** készíti el és jóváhagyásra benyújtja **minden év szeptember 30-ig** a Magyar Energetikai és Közmű-szabályozási Hivatalhoz (továbbiakban: Hivatal).

Társaságunk a korábbi évekhez hasonlóan, a GFT készítésében és benyújtásában, valamint a jóváhagyási eljárásban képviseli az önkormányzatot, a Fejérvíz Zrt. és az Önkormányzat között létrejött Meghatalmazás szerint.

A fentiek alapján mellékelten megküldjük az Önkormányzat részére, mint ellátásért felelősnek/ellátásért felelősök nevében eljárónak a **2022-2036. évi felújítási és pótlási terv**, valamint a **beruházási terv táblázatait**, melyek Társaságunk javaslatait tartalmazzák.

### Véleményezési határidők

A Vksztv. 11.§ (4) pontja értelmében, az ellátásért felelős/ellátásért felelősök nevében eljáró vagy a víziközmű-szolgáltató, aki nem minősül az adott víziközmű-rendszerre vonatkozó felújítási és pótlási vagy beruházási tervrész benyújtására kötelezettnek, a tervrész tartalmára nézve véleményezési joggal rendelkezik. A **véleményezésre** a tervrész kézhezvételétől számítva **30 nap** áll rendelkezésre.

Ezen levél és annak bármely csatolt anyaga bizalmas, jogi védelem alatt áll, a nyilvános közléstől védett. A levelet és mellékleteit kizárólag a címzett, illetve az általa meghatalmazottak használhatják fel. Ha Ön nem a levél címzettje, úgy kérjük, hogy telefonon, vagy e-mail-ben értesítse erről e levél küldőjét. Kérjük, ha van rá módja, szíveskedjék a levelet valamint annak összes csatolt mellékletét feladónak visszajuttatni a FEJÉRVÍZ ZRT, 8000 Székesfehérvár, Király sor 3-15. postacímre. Ellenkező esetben kérjük a teljes dokumentum megsemmisítését. Ha Ön nem a levél címzettje, abban az esetben tilos a levelet, annak részletét, vagy bármely csatolt mellékletét lemásolnia, harmadik félnek továbbítani, a dokumentum tartalmát bárkivel közölnie vagy azzal visszaélnie!

(Amennyiben releváns: Az ellátásért felelősök nevében eljáró az 58/2013.(II.27.) Korm. rendelet 90/B.§. (2) bekezdése szerint az általa képviselt önkormányzatoknak legalább **15 napos véleményezési határidőt** biztosít.)

**Felújítási és pótlási tervrész** esetében a víziközmű-szolgáltatónak kell egyértelműen bizonyítania, hogy a véleményezési határidőket betartva időben megküldte véleményezésre a tervrészt. Amennyiben ezt bizonyítani tudja, a tervrészt elfogadottnak tekintheti.

**Beruházási tervrész** esetében csak akkor tud eljárni a víziközmű-szolgáltató az Önkormányzat nevében, amennyiben a meghatalmazáson kívül a **Testületi Határozatot határidőn belül a Szolgáltatónak visszajuttatja**. Amennyiben az említett iratanyagot a FEJÉRVÍZ Zrt.-nek nem vagy határidőn túl küldik meg, a Beruházási tervrész benyújtására a Szolgáltató nem jogosult, ebben az esetben az Önkormányzatnak kell benyújtani a Magyar Energetikai és Közmű-szabályozási Hivatalhoz.

### **Eljárási díjak**

2018. január 01-től a GFT jóváhagyásáért fizetendő igazgatási szolgáltatási díj mértéket az 1/2014. (III.4.) MEKH rendelet valamint a 13/2015. (III.31.) BM rendelet szabályozza.

A fizetendő igazgatási szolgáltatási **díj mértéke tervrészenként** (külön felújítás, pótlás és külön beruházási tervrész)

- a Hivatal részére fizetendő felhasználói egyenérték alapú tételből (min. 2x15000,- Ft) és
- az illetékes Katasztrófavédelmi Igazgatóság részére fizetendő (2x18300,-Ft) tételből áll.

A I/77. Bakonycsernye, Balinka-Mecsértelep szennyvízelvezetés és- tisztítás-SZV víziközmű rendszer tekintetében, megfizetendő eljárás díj mindösszesen: **66 600,-Ft**, melyet kérünk költségtérítésként a Fejérvíz Zrt. **12023008-00152844-00100009** bankszámlájára szíveskedjenek átutalni.

Az **eljárási díjak** megfizetése a 2011. évi törvény CCIX. törvény 18.§. szerint az **ellátásért felelős önkormányzat által az elkülönített számlán kezelt**, a víziközmű-szolgáltatási díjban képződött **használati díjból finanszírozható**.

Az **eljárási díjak megfizetése és a befizetés igazolásának megküldése feltétele a GFT benyújthatóságának**.

**Amennyiben a megküldött táblázatokban felsorolt műszaki tartalmat elfogadják, a testületi határozattal megerősített véleményüket**

### **cégkapun keresztül, elektronikus aláírással ellátva 2021. szeptember 10-ig**

kérjük részünkre megküldeni, mert a MEKH 2018 évtől kizárólag ezt a benyújtási formát fogadja el.

A GFT 2021. szeptember 30-i határidőig történő benyújtásának elmaradása esetén a Hivatal a Vksztv. 40/B §.-a értelmében bírságot szabhat ki.

### **Tájékoztatás a GFT elfogadását követő munkamenetről**

A 2022-2036. évi GFT táblázataiban betervezett munkafolyamatok az egyéb kiegészítő dokumentumokkal együtt – köztük az Önkormányzat GFT-t elfogadó Határozatával - 2021. szeptember 30-ig benyújtásra kerülnek a MEKH-hez. Amennyiben a MEKH elfogadja a GFT-t és









**FEJÉRVÍZ ZRT, Fejér Megyei Önkormányzatok**  
**Víz- és Csatornamű Zártkörűen Működő Részvénytársaság**  
8000 Székesfehérvár, Király sor 3-15.  
Telefon: 22/535-800, E-mail: fejervizzrt@fejerviz.hu

Mór Város Önkormányzat  
Fenyves Péter  
polgármester úr részére

Mór  
Szent István tér 6.  
8060

Levelük száma:

Ügyintézőjük:

Leveltink száma: FVI/12234-2/2021

Ügyintézőnk: Matolcsi Györgyné

Dátum: 2021. augusztus 09.

Tárgy: **I/32. Mór kistérségi vízmű-V elnevezésű víziközmű rendszer**  
**2022-2036.évi Gördülő Fejlesztési Terve (GFT)**

Tisztelt Polgármester Úr!

### **A GFT elkészítésére és benyújtására kötelezett személye**

Mór, Bodajk, Balinka, Bakonycsérnye, Csókakő, Csákberény, Söréd, Nagyveleg, Gánt település tulajdonában lévő **I/32. Mór kistérségi vízmű-V (11-18485-1-009-00-10) víziközmű rendszer** ellátásért felelősét/ eljárásért felelősök nevében eljárót tájékoztatjuk, hogy a víziközmű szolgáltatásról szóló 2011. évi CCIX. törvény (Vksztv.) 11.§ (1) bekezdése rendelkezik arról, hogy a víziközmű-szolgáltatás hosszú távú biztosíthatósága érdekében - a fenntartható fejlődés szempontjaira tekintettel - víziközmű-rendszerenként tizenöt éves időtávra Gördülő Fejlesztési Tervet ( a továbbiakban:GFT) kell készíteni.

A Vksztv. 11.§ (2) bekezdése szerint, a GFT **felújítási és pótlási tervrészét a víziközmű-szolgáltató, a beruházási tervrészét az ellátásért felelős készíti el és jóváhagyásra benyújtja minden év szeptember 30-ig a Magyar Energetikai és Közmű-szabályozási Hivatalhoz (továbbiakban: Hivatal).**

Társaságunk a korábbi évekhez hasonlóan, a GFT készítésében és benyújtásában, valamint a jóváhagyási eljárásban képviseli az önkormányzatot, a Fejérvíz Zrt. és az Önkormányzat között létrejött Meghatalmazás szerint.

A fentiek alapján mellékelten megküldjük az Önkormányzat részére, mint ellátásért felelősnek/ellátásért felelősök nevében eljárónak a **2022-2036. évi felújítási és pótlási terv, valamint a beruházási terv táblázatait**, melyek Társaságunk javaslatait tartalmazzák.

### **Véleményezési határidők**

A Vksztv. 11.§ (4) pontja értelmében, az ellátásért felelős/ellátásért felelősök nevében eljáró vagy a víziközmű-szolgáltató, aki nem minősül az adott víziközmű-rendszerre vonatkozó felújítási és pótlási vagy beruházási tervrész benyújtására kötelezettnek, a tervrész tartalmára nézve véleményezési joggal rendelkezik. A **véleményezésre a tervrész kézhezvételétől számítva 30 nap** áll rendelkezésre.

(Amennyiben releváns: Az ellátásért felelősök nevében eljáró az 58/2013.(II.27.) Korm. rendelet 90/B.§. (2) bekezdése szerint az általa képviselt önkormányzatoknak legalább **15 napos véleményezési határidőt** biztosít.)

**Felújítási és pótlási tervrész** esetében a víziközmű-szolgáltatónak kell egyértelműen bizonyítania, hogy a véleményezési határidőket betartva időben megküldte véleményezésre a tervrészt. Amennyiben ezt bizonyítani tudja, a tervrészt elfogadottnak tekintheti.

**Beruházási tervrész** esetében csak akkor tud eljárni a víziközmű-szolgáltató az Önkormányzat nevében, amennyiben a meghatalmazáson kívül a **Testületi Határozatot határidőn belül a Szolgáltatónak visszajuttatja**. Amennyiben az említett iratanyagot a FEJÉRVÍZ Zrt.-nek nem vagy határidőn túl küldik meg, a Beruházási tervrész benyújtására a Szolgáltató nem jogosult, ebben az esetben az Önkormányzatnak kell benyújtani a Magyar Energetikai és Közmű-szabályozási Hivatalhoz.

### Eljárási díjak

2018. január 01-től a GFT jóváhagyásáért fizetendő igazgatási szolgáltatási díj mértéket az 1/2014. (III.4.) MEKH rendelet valamint a 13/2015. (III.31.) BM rendelet szabályozza.

A fizetendő igazgatási szolgáltatási **díj mértéke tervrészenként** (külön felújítás, pótlás és külön beruházási tervrész)

- a Hivatal részére fizetendő felhasználói egyenérték alapú tételből (min. 2x15700,- Ft) és
- az illetékes Katasztrófavédelmi Igazgatóság részére fizetendő (2x18300,-Ft) tételből áll.

A I/32. Mór kistérségi vízmű-V víziközmű rendszer tekintetében, megfizetendő eljárás díj mindösszesen: **68 000,-Ft**, melyet kérünk költségtérítésként a Fejérvíz Zrt. **12023008-00152844-00100009** bankszámlájára szíveskedjenek átutalni.

Az **eljárási díjak** megfizetése a 2011. évi törvény CCIX. törvény 18.§. szerint **az ellátásért felelős önkormányzat által az elkülönített számlán kezelt, a víziközmű-szolgáltatási díjban képződött használati díjból finanszírozható.**

**Az eljárás díjak megfizetése és a befizetés igazolásának megküldése feltétele a GFT benyújthatóságának.**

**Amennyiben a megküldött táblázatokban felsorolt műszaki tartalmat elfogadják, a testületi határozattal megerősített véleményüket**

### **cégkapun keresztül, elektronikus aláírással ellátva 2021. szeptember 10-ig**

kérjük részünkre megküldeni, mert a MEKH 2018 évtől kizárólag ezt a benyújtási formát fogadja el.

A GFT 2021. szeptember 30-i határidőig történő benyújtásának elmaradása esetén a Hivatal a Vksztv. 40/B §.-a értelmében bírságot szabhat ki.

### **Tájékoztató a GFT elfogadását követő munkamenetről**

A 2022-2036. évi GFT táblázataiban betervezett munkafolyamatok az egyéb kiegészítő dokumentumokkal együtt – köztük az Önkormányzat GFT-t elfogadó Határozatával - 2021. szeptember 30-ig benyújtásra kerülnek a MEKH-hez. Amennyiben a MEKH elfogadja a GFT-t és megküldi az erről szóló Határozatát, a **GFT-ben 2022. évre betervezett munkákat a megadott műszaki tartalommal el kell végezni.**

*Fezen levél és annak bármely csatolt anyaga bizalmas, jogi védelem alatt áll, a nyilvános közléstől védett. A levelet és mellékleteit kizárólag a címzett, illetve az általa meghatalmazottak használhatják fel. Ha Ön nem a levél címzettje, úgy kérjük, hogy telefonon, vagy e-mail-ben értesítse erről a levél küldőjét. Kérjük, ha van rá módja, szíveskedjék a levelet valamint annak összes csatolt mellékletét feladónak visszajuttatni a FEJÉRVÍZ ZRT, 8000 Székesfehérvár, Királysar 3-15. postacímre. Ellenkező esetben kérjük a teljes dokumentum megsemmisítését. Ha Ön nem a levél címzettje, abban az esetben tilos a levelet, annak részletét, vagy bármely csatolt mellékletét lemásolnia, harmadik félnek továbbítania, a dokumentum tartalmát bárkivel közölnie vagy azzal visszaélnie!*

A GFT teljes műszaki tartalmát és a MEKH elfogadó Határozatát a FEJÉRVÍZ Zrt. minden évben elektronikus formában megküldi az Önkormányzatnak. Ezt követően kerülnek kiküldésre bérüzemeltetett víziközművek esetén a Fővállalkozási Szerződések az elfogadott műszaki tartalommal. A Fővállalkozási szerződésben szereplő költségtől a Fejérvíz Zrt negatív irányban eltérhet. A munkák elszámolása az érvényben lévő közvetlen önköltségszámítási szabályok szerint bonyolítási díj felszámításával történik.

Az önkormányzat és a MEKH által elfogadott, határozattal rendelkező műszaki tartalomtól eltérni, módosítani csak a MEKH részére megküldött, indoklással alátámasztott Módosítási kérelemmel lehet, az 58/2013.(II.27.) Korm. rendelet (a továbbiakban: Vhr.) alapján. **A módosítás igazgatási szolgáltatási- és eljárási díj köteles**, melynek mértéket az 1/2014. (III.4.) MEKH rendelet valamint a 13/2015. (III.31.) BM rendelet szabályozza.

Amennyiben a FEJÉRVÍZ Zrt. az Önkormányzattal nem tudja megkötni a Fővállalkozási Szerződést és nem tudja elvégezni a betervezett munkákat, azt minden esetben jelenteni kell a MEKH-nak.

A Vksztv. 40/B §.(1) cb) pontja értelmében, víziközmű-védelmi bírság szabható ki, ha az ellátásért felelős vagy a víziközmű-szolgáltató a Hivatal által jóváhagyott felújítási és pótlási tervrészben, vagy a beruházási tervrészben foglalt feladatokat nem vagy csak részben hajtja végre.

Az Önkormányzatnak joga van más vállalkozóval is elvégeztetni a GFT-ben megjelölt munkákat az alábbiak figyelembe vételével:

- a felújítási és pótlási tervrészben jóváhagyott feladatok végrehajtására a Víziközmű-szolgáltató, a beruházási tervrészben jóváhagyott feladatok végrehajtására az ellátásért felelős jogosult és köteles.
- az elvégzett feladatok megvalósítását, műszaki gazdasági és jogi eseményeit, adatait a hatályos számviteli szabályok szerint – dokumentálni szükséges.
- A felújítási és pótlási tervrész végrehajtása során kizárólag azon feladatok számolhatók el, melyek nem minősülnek a számvitelről szóló 2000. évi C. törvény 3.§ (4) bekezdésének 9. pontja szerinti karbantartásnak. (A GFT-ben előírt, felújítás-pótlás ill. beruházás végezhető el, javítás nem!).
- A Vksztv. 11§. (5) pontja értelmében amennyiben a víziközmű-szolgáltató nem kivitelezője a beruházásnak vagy felújítási és pótlási munkáknak, joga és kötelezettsége, hogy közreműködjön és szakmai álláspontját kifejtsse a fejlesztési munka műszaki tartalmának meghatározása és a kivitelezés szakszerűségé kérdésében.

Mellékletek:

- I.-III. ütem Beruházási terv javaslat
- I.-III. ütem Felújítási, Pótlási terv javaslat
- Határozat minta a 2022-2036.évi GFT. elfogadásáról

  
Böcskey Zsolt  
műszaki vezérigazgató-helyettes

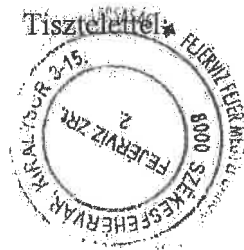

  
Rácskai András  
üzemviteli osztályvezető

**Kapják:** Címzett, Irattár

**Elektronikusan kapják:** Anyaggazdálkodási és beszerzési osztály, Móri Üm.





**FEJÉRVÍZ Fejér Megyei Önkormányzatok Víz- és Csatornamű**  
**Zártkörűen Működő Részvénytársaság**  
8000 Székesfehérvár, Király sor 3-15.  
Telefon: 22/535-800  
E-mail: fejervizzrt@fejerviz.hu

3. b. napirendi pont

A DOKUMENTUMOT DIGITÁLIS  
ALÁÍRÁSSAL LÁTTA EL:

AVDH SIGN



Bakonycsernye Nagyközség Önkormányzata  
Turi Balázs polgármester  
úr részére

Levelük száma:  
Ügyintézőjük:  
Levelünk száma: FV19-705-1/2022  
Ügyintézőnk: Kalapács Krisztina  
Dátum: 2022.05.13.



FV-2839771

Bakonycsernye

Rákóczi Ferenc u.83.

8 0 5 6

Tárgy: Bakonycsernye szennyvízhálózaton a 2. sz. átemelőben lévő FLYGT 3085.182 típusú, 0461276 gyári számú . szivattyú meghibásodása

Tisztelt Polgármester Úr!

Tájékoztatjuk T. Polgármester urat, hogy Bakonycsernye Önkormányzatának tulajdonában lévő 21-08730-1-002-00-13 kódszámú Bakonycsernye, Balinka-Mecsértelep szennyvízelvezetés és - tisztítás SZV rendszer - mint ellátásért felelősök nevében eljáró Önkormányzat képviselőjét, hogy a Bakonycsernye szennyvízhálózatán tárgyban szereplő szivattyú felújítása szükséges.

Társaságunk Gépészeti Üm.-e a központi telephelyre szállította a meghibásodott szivattyút, szétszerelés során megállapításra került, hogy a beszállított szivattyú járókereke elkopott, tömítőegységet, csapágyakat, kopógyűrűt, szűrőkosarat, járókereket cserélni kell. A felújítási költségek főalkatrész cserét is tartalmaz a szivattyú esetében, melyek cseréjével eredeti állagának megfelelően teljesítő képessége jelentősen javul, eredeti állapotára visszaáll. Az elmúlt évek tapasztalatai alapján a szivattyút megéri felújítani a mellékletben szereplő összegért. Az új berendezés bekerülési ára többszöröse a felújítási költséghez képest, így nincs szükség a selejtezésére, valamint új vásárlására.

Bakonycsernye 2. sz. átemelőben lévő szivattyú felújításának várható költségei:

FLYGT 3085.182 típusú, 0461276 gysz-ú szivattyú  
felújítási költsége: 469.056,-Ft+Áfa  
Új szivattyú beszerzése: 1.490.000,-Ft+Áfa  
beszerelése és beüzemelése:45.000,-Ft+Áfa

**összesen: 514.056,-Ft+Áfa**

Bakonycsernyei Község Önkormányzati Hivatal Bakonycsernye, Rákóczi út 83.		
2022. MÁJ 18.		
BCS/1271-2/2022		
SZÁM: MELLÉKLET:		
ELŐADÓ:	HATÁRIDŐ:	
F.3.		

A szivattyú működése a szennyvízhálózat normál üzemmenetének elengedhetetlen része, ezért haladéktalanul szükséges a felújítása.

A 2011. CCIX. törvény a víziközmű-szolgáltatásról 30.§ (1) szerint Az ellátásbiztonság fenntartása érdekében a víziközmű-szolgáltató elvégzi azokat a hibajellelleggel, váratlanul felmerülő beavatkozásokat, amelyek a számvitelről szóló törvény (a továbbiakban:Szt.) rendelkezései értelmében az értéknövelő felújítások körében számolhatók el.

30.§ (2) A víziközmű-szolgáltató – az (1) bekezdésben foglaltakon túl – elvégze a felújítás k.örébe tartozó bármely olyan beavatkozást is, amely elmaradása az ellátás biztonságát veszélyeztetné vagy egyéb kárveszély felmerülésével közvetlenül fenyeget.

30.§ (4) Az (1) és (2) bekezdés szerinti felújítási beavatkozások szükségének felismerését követően a víziközmű-szolgáltató az ellátásért felelőst haladéktalanul tájékoztatja. Az ellátásért felelős az elvégzett munkálatok indokolt költségeit megtéríti.

A 2011. CCIX. törvény a víziközmű-szolgáltatásról 30.§ (4) értelmében a fenti üzemelést gátló, havária jellegű meghibásodásokról tájékoztatjuk az Önkormányzatot.

A szivattyú felújítását társaságunk megkezdte, a tényleges költségek elszámolása a használati díj terhére történik. A munkák befejezése után a teljesítmény igazolások alapján kiállított számlát az Önkormányzat részére megküldjük. Az Önkormányzat a 2022-2036. évi GFT adatai szerint rendelkeznek tartalékforrással.

melléklet: 1 pld. árajánlat



Böcskey Zsolt

műszaki vezérigazgató-helyettes

Tisztelettel



Szamosi Dávid

fenntartási főmérnök

Kapják: Címzett,( e-papír), Irattár

Elektronikusan kapják: Északi Üm., Árképzési Cs., Czimer Krisztina., Előadó

Ezen levél és annak bármely csatolt anyaga bizalmas, jogi védelem alatt áll, a nyilvános közléstől védett. A levelet és mellékleteit kizárólag a címzett, illetve az általa meghatalmazottak használhatják fel. Ha Ön nem a levél címzettje, úgy kérjük, hogy telefonon, vagy e-mail-ben értesítse erről e levél küldőjét. Kérjük, ha van rá módja, szíveskedjék a levelet valamint annak összes csatolt mellékletét feladónak visszajuttatni a FEJÉRVÍZ ZRT, 8000 Székesfehérvár, Királysór 3-15. postacímre. Ellenkező esetben kérjük a teljes dokumentum megsemmisítését. Ha Ön nem a levél címzettje, abban az esetben tilos a levelet, annak részletét, vagy bármely csatolt mellékletét lemásolnia, harmadik félnek továbbítania, a dokumentum tartalmát bárkivel közölnie vagy azzal visszaélnie!

2

  
2022 MÁJ 16.



FEJÉRVÍZ RT  
Fejérvíz, Fejér Megyei  
Önkormányzatok Víz- és Csatornamű  
Zártkörűen Működő Részvénytársaság  
8000 Székesfehérvár, Király sor 3-15.  
Telefon: 22/535-800

## Árajánlat

Bakonycsernye 2. átemelő, Flygt 3085.182 típusú, 0461276 gysz-ú szivattyú felújítása

Tétel	Mennyiség	Mennyiségi egység	Megnevezés	Nettó egységár	Nettó ár összesen	Bruttó ár
1.	1	db	tengelytömítés alsó	34 826	34 826	44 229
2.	1	db	tengelytömítés felső	52 093	52 093	66 158
3.	1	db	járókerék	260 761	260 761	331 166
4.	1	db	kopógyűrű	8 372	8 372	10 632
5.	1	db	szűrőkosár	71 790	71 790	91 173
7.	1	db	3305 csapágy	8 200	8 200	10 414
8.	1	db	6304 csapágy	1 000	1 000	1 270
9.	1	l	parafinolaj:	2 014	2 014	2 558
10.	6	óra	munkadíj:	5 000	30 000	38 100
<b>Ajánlati ár:</b>				<b>444 056</b>	<b>469 056</b>	<b>595 701</b>

  
Szamosi Paszló  
Főmémők

Székesfehérvár, 2022. május 12.





## 2020-21. évi évvégi beszámoló

Intézmény neve:	BAKONYCSERNYEI ÁLTALÁNOS ISKOLA
Címe:	8056 Bakonycsernye Rákóczi u. 37.
OM azonosító:	201028

## Állományi adatok:

Munkakör	Fő
Pedagógusok szeptemberi nyitóállománya	23
Ebből óraadó	2
Ebből részmunkaidős	1
Pedagógusok júniusi létszáma	22
Ebből óraadó	2
Ebből részmunkaidős	1

NOKS	2
Technikai	6
Tartósan távollévők	0

A továbbra is ellátatlan órák száma:

Felső tagozaton a technika és a rajz órákat nem szakszerűen tudjuk ellátni illetve az 5. osztályos matematikát és a 8. osztályos kémia tantárgyat.

## Tanulói adatok:

	2020. október 1-jei létszám	2021. januári létszám	2021 . júni. létszám	Ebből lány	Ebből l SNl	Ebből l BTM	<b>Kitűnő</b>	<b>Bukás 1tantárgyból</b>	<b>Bukás 2 vagy több tantárgyból</b>
Félév	181	182	-	85	14	36	23	3	1(3)
Évvég e	181	182	179	83	13	39	37	1	-

„Mindig magadban keresd a titkok nyitját! Tiszta vagy és erős. Felveheted a harcot mindennel, ami az utadba kerül, de egyre vigyázz! Soha ne **ítélj** mások felett, ha nem vagy tisztában önmagaddal!”

[Weaver Andrea](#)

### **Lemorzsolódással veszélyeztetett tanulók**

#### **Évvége**

Tanulók száma: 179 fő

Bukásra álló tanulók száma: 13 fő, ami évvégére 1 főre csökkent

Tanulmányi átlag: 4.32

30 óra igazolatlan mulasztást meghaladó tanulók száma: 0 fő

250 óra mulasztást meghaladó tanulók száma: 0 fő

ESL veszélyeztetett tanulók száma: 6 fő

ESL figyelemmel kísérendő tanulók száma: 8 fő

#### **Félév**

Tanulók száma: 182 fő

Tanulmányi átlag: 4.25

30 óra igazolatlan mulasztást meghaladó tanulók száma: 0 fő

250 óra mulasztást meghaladó tanulók száma: 0 fő

ESL veszélyeztetett tanulók száma: 4 fő

ESL figyelemmel kísérendő tanulók száma: 9 fő

#### **Félév**

Andrási Anasztázia Amanda - 8.a

Kozma Dávid István - 7.b

Szebényi István Pál - 7.a

Kuti Ádám - 6.a

Balogh Enrikó - 7.b

### **Lemorzsolódással leginkább veszélyeztetett diákok évvége**

Szebényi István Pál - 7.a

Balogh Enrikó - 7.b

Kozma Dávid István - 7.b

Kuti Ádám - 6.a

Kuti Martin - 2.a

-tanulmányi átlageredménye nem éri el a közepes (3) szintet: 1 tanuló

-magatartásból rossz minősítést kapott: 0 tanuló

-szorgalomból hanyag minősítést kapott: 2 tanuló

-100 vagy több órát elérő igazolt hiányzás: 30 tanuló

-elégtelen osztályzatot kapott: 1 tanuló

A lemorzsolódással kapcsolatban iskolánkban folyamatosan figyelemmel kísérjük a veszélyeztetett gyerekeket, a családsegítő munkatársaival, az iskolánkba járó szociális munkatárssal szoros kapcsolatban vagyunk. „LEMORZSOLÓDÁS CSÖKKENTÉSE – CSELEKVÉSI TERV” címmel kidolgozott cselekvési tervünknek megfelelően ezek a gyermekek megkapnak minden segítséget az iskolában, korrepetálás, tanulószoba, fejlesztés, családsegítő támogatás.

Intézkedések a lemorzsolódás elkerülése érdekében:

-korrepetálások

-felzárkóztatók

-fejlesztő órák

-tanulószobán való tanulás és segítség

-az iskolai szociális segítő munkatárssal való aktív együttműködés

### **ISKOLAI SZOCIÁLIS SEGÍTŐ TEVÉKENYSÉG BEMUTATÁSA 2020/2021 TANÉVBEN BAKONYCSERNYE ÁLTALÁNOS ISKOLA**

A Bakonycsernyei Általános Iskola része iskolai szociális segítő tevékenységet 2020. január 1. óta hetente 1 alkalommal láttam el az intézményben. Minden héten csütörtökön alkalmam volt az oktatási intézményben pedagógusok, tanulók, szülők számára a személyes találkozás lehetőségére és ügyeletet biztosítottam 13.00-15.00 óra számukra. Az intézmény igazgatójával kialakított kapcsolatomból kölcsönös bizalomra épülő, sikeres és hatékony együttműködést mutatott, melynek következtében az iskola tantestülete is bizalommal és érdeklődéssel fordult hozzám a szociális és a gyermekek nevelési/magatartási problémáik megoldásának érdekében illetve a lemorzsolódással veszélyeztetett tanulók segítése.

Óralátogatás keretében a 2020. szeptemberében indult 1. osztályban nyújtottam segítséget 4 nevelőszülőnél nevelkedő gyermek számára, akik beilleszkedési és szocializációs problémákkal küzdöttek. A megfigyelések és a tapasztalások alapján tudtam segítséget,

tanácsot nyújtani a gyermekek viselkedésének megértésében, konfliktusok kezelésében a pedagógusok számára, valamint közreműködtem a szükséges jelzőrendszeri jelzés megtételében ezen gyermekek ügyében. Gyermekvédelmi munkát ügyükben 8 alkalommal láttam el, konzultálva a gyermekvédelmi gyámokkal valamint további szakemberekkel (pszichológus, vallásügyi referens, családsegítő, esetmenedzser).

Családlátogatáson 3 alkalommal vettem részt 3 fő tekintetében, hogy a szülői és családi háttér feltérképezése során szociális segítő tevékenységemet a gyermekek szüleinek is biztosítani tudjam, valamint a bakonycsérnyi gyermekjóléti alapellátás szakembereivel közösen a családok gondozásába is részt tudjak venni.

Segítő beszélgetésben részesítettem 2 fő tanulót, akik közül 1 főnek védelembe vétele indult el 2020. tavaszán, viszont gyámhatósági döntés alapján csak alapellátás keretében vált szükségessé mind a gyermek, mind pedig a család gondozása. 1 fő tanulónál a védelembevétel megszüntetésében működtem közre, segítő beszélgetéssel erősítettem meg a gyermek lelki egyensúlyát.

Az Általános Iskola igazgatója jelzése alapján 2021. tavaszán 1 fő tanulóval volt szükséges felvennem a kapcsolatot, mivel a 2021. március 8-tól bevezetett online digitális tanulásba sajnos nem vagy csak részben tudott becsatlakozni. Az otthoni tanulásban a tanuló nem tudta teljesíteni a digitális órákhoz való csatlakozást, mert hiába volt informatikai eszköze (laptop) otthon édesanyjának, túlságosan lassú volt az internetszolgáltatás, valamint az iskolai és házi feladatok elvégzését (alapvető ismeretek hiányában) nem tudta teljesíteni. Az igazgató tájékoztatót arról is, hogy a tanuló félévkor két tantárgyból is megbukott (fizika, kémia), így ezekre a tantárgyakra még fokozottabb hangsúlyt kellene fektetni. Lehetőséget tudtam biztosítani mind az intézmény, mind pedig a tanuló számára, hogy egyéni segítségnyújtás keretében támogassam, melynek célja volt, hogy a 7. osztályos tananyagot el tudja sajátítani. 2021. április 23. péntektől szociális segítő tevékenységemet személyes jelenlét biztosításával láttam el a tanuló számára az oktatási intézményben, hogy az iskola informatikai rendszerét használva, több napon keresztül (előre egyeztetett időpontokban) az iskolába bejárjon, velem tanuljon.

2021.04.23.-tól 7 alkalommal (2021.04.23., 04. 28., 04.29., 04.30., 05.05., 05.06., 05.07.) 8.00-13.00 óráig csatlakoztunk be együtt a digitális oktatásba. Már az első nap kiderült, hogy a tanuló számára még a Kréta felületére történő belépés is gondot okozott (ebből is lesűrhető volt számomra, hogy nem használta sokszor még a rendszert), melyhez segítséget igényeltünk az iskola iskolatitkárától. A kezdeti nehézségeket leküzdve láthatóvá vált, hogy milyen sok online órát nem hallgatott meg és órai munkát nem végzett el a tanuló, valamint a házi feladatokat sem teljesítette. Az érdemjegyeiket ekkor közösen megtekintettük, hogy felmértük melyek azok a tantárgyak amelyekből bukásra áll és mindenképp javítania kell.

Tapasztalatom szerint a tanulónak komoly hiányosságai voltak a tanulmányi előmenetelét illetően. Mivel a digitális oktatásba nem vett eddig részt 2021. március 8.-tól, ezért 39 beadandó házi feladatot, órai munkát jelzett a rendszer, melynek pótlása a határidők lejárta

miatt némely esetben már nem is volt lehetséges. Minden esetre nekiálltunk a 04.23. napján az online órákra való bejelentkezéssel a digitális rendszerű tanuláshoz, így fizikára és nyelvtan órára kapcsolódtunk be. Mivel az iskola számítástechnikai termében csak olyan számítógépek vannak amikre nincs sem kamera, sem mikrofon, ezért arra biztattam a tanulót, hogy írásban köszönjön a tanároknak és az osztálytársainak is. A tanuló elmondása szerint eddig nagyon kevés digitális órán volt jelen, édesanyja laptopja nem is rendelkezik olyan programmal amivel fel tudna csatlakozni. Az édesanyja telefonjáról volt már, hogy be tudott jelentkezni, talán 1 alkalommal, de akkor sem tudott végig az órán bent maradni. A sikeres online órákon való részvétel után az aznapi (04.23) házi feladatokat így elkészítette, a digitális felületre visszaküldte, írásban is jelezte ezt a tanároknak.

Összességében elmondható az intenzív tanulásról, digitális órákhoz való kapcsolódásról, hogy a tanuló felfogta annak jelentőségét, hogy milyen következményekkel jár ha lemarad és kimarad az online oktatásból. Teljesítendő feladatit kötelességtudóan elvégezte, viszont rengeteg segítséget igényelt abban, hogy motiváltsága folyamatos odafigyeléssel fenntartható legyen. Önálló munkavégzését sokszor akadályozta, hogy a tanárok által tartott online órákon korábban nem vett részt, ezért a leadott anyagok tanulásához szükséges tanári magyarázat hiányában önállóan kellett elsajátítania a tananyagot. Természetesen ezt a nehézséget jeleztük a szaktanároknak, akik készségesen segítettek abban, hogy újra elküldték a tanulni való anyagot, valamint külön házi feladatokat is kapott. A sikeres tanulmányi előmenetel miatt megbeszéltem a tanáraival, igazgató úrral, osztályfőnökével, hogy a jelenléti oktatás ideje alatt is szorosban tartom a kapcsolatot az intézményben töltött napjaimon, tanulok velem, a kidolgozott tanulási technikánkat tovább mélyítjük, hogy a személyes kapcsolódás lehetősége által pszichés megerősítésben, támogatásban részesítek. Ennek eredményeként sikeresen befejezte a tanuló a 7. osztályt. A tanárok és az osztályfőnök visszajelzése alapján a tanulóban megerősödött önbizalmat fedeztek fel a szociális segítő tevékenységem ellátása következményeként, mely által a tanuló jövőképe, reális énképe is szerencsésen fejlődésnek indult.

Az Általános Iskola igazgatója jelzése alapján 1 fő 8. osztályos tanuló esetében nyújtottam még aktív szociális segítő tevékenységet a 2021. második félévében, hogy a 2 tantárgyból is bukásra álló tanulót képessé tegyem a felzárkózásra valamint pszichés megerősítéssel, pozitív jövőkép vázolással támogassam. Kezdeti lépésként a családlátogatás során a tanuló édesanyjával tisztáztam, hogy a lányának segítségre van szüksége az általános iskolai tanulmányinak sikeres teljesítéséhez, valamint a középiskolai tanulmányok megkezdéséhez. Szaktanárokkal konzultáció keretében egyeztettem, hogy a bukásra álló tantárgyak tananyagának teljesítéséhez milyen és mennyi kritériumnak kell megfelelnie a tanulónak, így koordinátori szerepet töltöttem be a pedagógusok és a tanuló között, ennek eredményeként 2021. június 15-én sikeresen befejezte a tanuló a 8. osztályt.

Az Általános Iskola közösségi programjaiban is részt vettem (Farsang, Sport nap, Pedagógus Nap, Ballagás, Bankett), melyeken hol aktív szerepet töltöttem be, hol pedig meghívott

vendégként ünnepelhettem együtt az iskola tanulóival és pedagógusaival együtt, így azt érzem, hogy maximális befogadásra és elfogadásra talált az iskolában az iskolai szociális segítő tevékenység.

Guitprechné Jung Orsolya  
óvodai és iskolai szociális segítő

Tanulmányi átlag: 4,25

Hiányzási átlag: 4,94 nap, 29,64 óra 5 óra igazolatlan

Továbbtanulási, felvétellel kapcsolatos tapasztalatok:

Nyolcadikosaink a rendkívüli helyzetre való tekintettel is rengeteg tájékoztatást kaptak a pályaválasztással kapcsolatban főként online formában, már hetedikben is részt vettek pályaválasztási kiállításon, voltak gyárlátogatáson, Pályaorientációs napunkon is itt tudtak lenni, Zircen a középiskolában is jártak tavaly, a felvételit íróknak előkészítőket tartottak a kollégák, s a felvételire készítő verseny feladatait is megírták, ami tapasztalatszerzésnek nagyon jó volt és ennek az eredményeit szinte mindenki felülmúlta a központi felvételin. A felvételizők eredményei, hogy mire lesznek elegendőek az még a jövő titka, de bízunk benne, hogy mindenkinek sikerül abba a középiskolába kerülnie, ahol helyt tud állni és a jövőjét meg tudja alapozni. Az osztályfőnökök elmondása alapján a gyermekek reálisan igyekeznek iskolát választani, csak néhány tanuló bizonytalan.

név	Felvételi		Összesen
	Magyar	Matematika	
Kalincsak Kristóf	20	43	63
Szász Csongor	30	38	68
Szvitek Barnabás	31	38	69
Nochta Bence	30	34	64
Szász Zalán	17	34	51
Csepregi Csilla	32	28	60
Vass Róbert	20	27	47
Szok Jázmin	22	26	48
Repka András	12	21	33
Schattinger Dorka	29	20	49
Magyari Míra	23	18	41
Molnár Barbara	13	16	29
Lehel Lilla	20	14	44
Nagy Attila	16	17	33
Összesen	285	374	659
Átlag	20,35	26,71	47,06

Országos Átlag:

Matematika: 23,64 2020: 23,46

Magyar: 24,99 2020: 27,17

Össz: 48,65 2020: 50,66

Átlagok a 2020 és 2019-es tanévből:

Magyar haladó csoport: 30,7, 33,3 pont(2019),

Magyar alap csoport: 13,3, 24,7(2019),

Matematika haladó csoport: 17,5, 21,5(2019),

Matematika alap csoport: 11, 15,5(2019),

Matematika átlag: 15,9, 20,06 pont(2019),

Magyar átlag: 26,4, 31,18 pont(2019),

Iskolai össz. átlag: 42.3, 51,25 pont(2019),

Országos felvételi átlag: 50,66 49,5 pont(2019),

1. András Anasztázia Amanda Reguy1.
2. Antal Virág Faller 1.
3. Boros Dávid Percel 1.
4. Csepregi Csilla Mária I. István 1.
5. Kalincsák Kristóf Széchényi 2.
6. Kuti Ivett Reguly 1.
7. Lehel Lilla ( Táncsics )
8. Magyar Míra Bugát 1.
9. Molnár Barbara Táncsics 2.
10. Nagy Attila Széchényi 1.
11. Nochta Bence Széchényi 2.
12. Radocha Bence Vörösmarty 2.
13. Repka András Hunyadi 1.
14. Schattinger Dorka III. Béla 1.
15. Schweighardt Patrik Sopron erdész 0.
16. Szász Csongor Ciszter 1.
17. Szász Zalán 1. helyre-Tóparti 2.
18. Szok Attila Perczel 1

19. Szkok Jázmin I István 1.
20. Szvitek Barnabás Ciszter 1.
21. Vass Róbert Árpád Bugát 1.
22. Völgyi Jázmin Árpád sportedző 1.
23. Vörös János Dániel Váci 1.
24. Weiland Alexa Faller 1.

Az idei esztendőben is a tanulóink nagy százaléka az általa első helyen választott középiskolába került. 24 tanulóból 18-at az első helyen vettek fel, ami az osztály 75%-a, úgy gondolom , hogy ez nagyszerű arány, s elégedettek lehetünk.

### Tantárgyi átlagok 2020-21-es tanév félévi értékelés

„Sose ítéld meg egy gyermeket az osztályzatai, teljesítménye,és a tudása alapján!  
Nézd inkább mindig,hogy mennyi szeretet van a szívében,mennyi kedvesség a lelkében és mennyi jószág a cselekedetében!”

Lippai Marianna

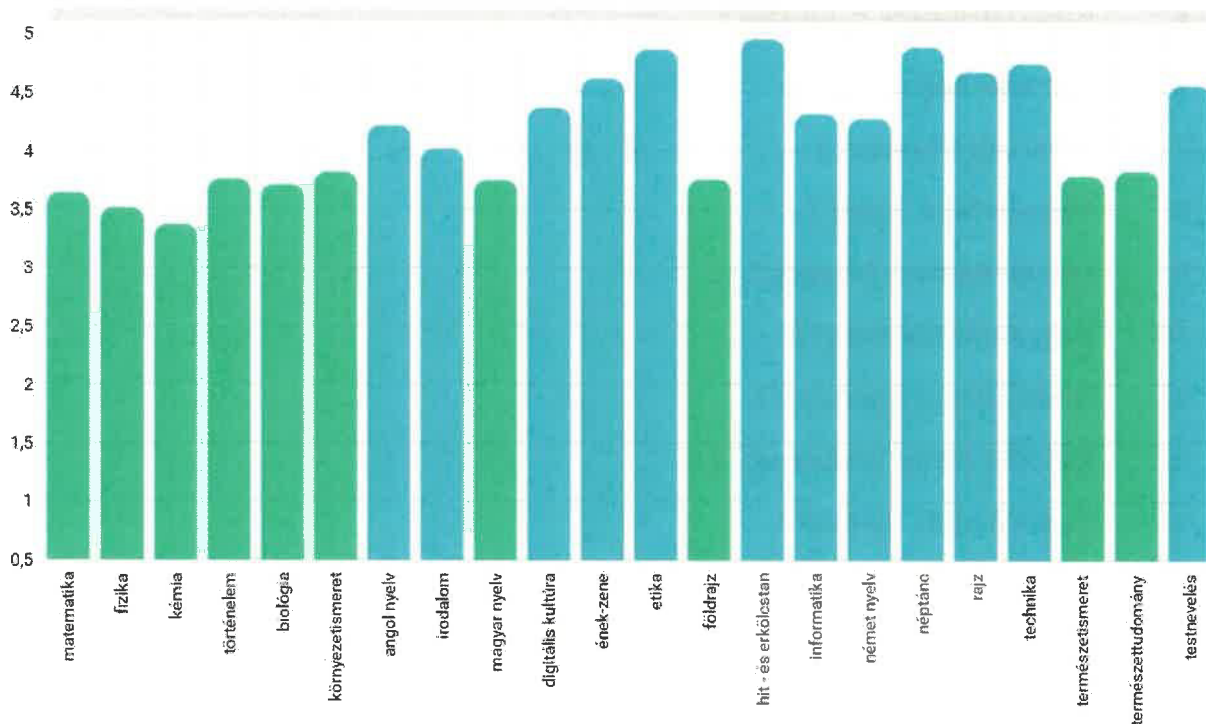



## 2020-21-es tanév évvégi értékelés

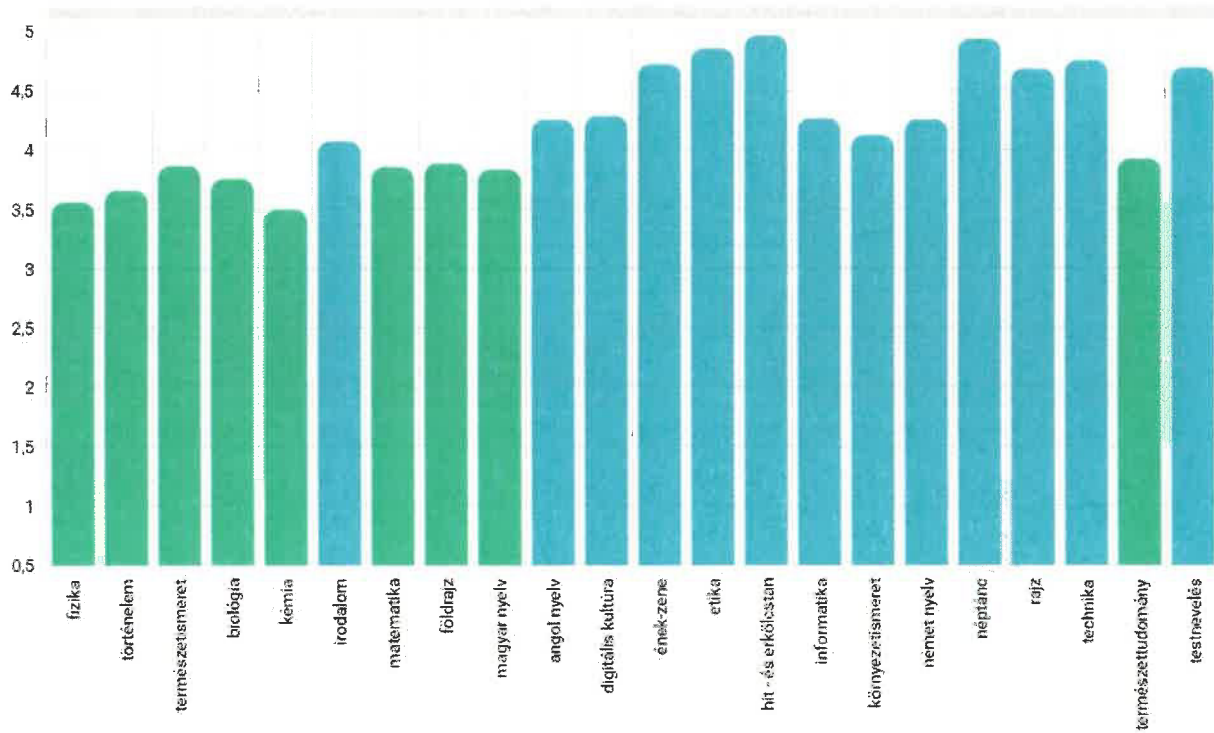

### Félévi eredmények, hiányzás

Osztályok	Tárgyak																		Igazolt hiányzás (elméleti)	Igazolt késés (elméleti, óra)	Igazolatlan hiányzás (elméleti)								
	Tanulók száma	Magartatás	Szorgalom	irodalom	magyar nyelv	matematika	etika	hit- és erkölcstan	történelem	természetudomány	környezetismeret	természetismeret	fizika	kémia	biológia	földrajz	angol nyelv	német nyelv				ének-zene	rajz	technika	informatika	testnevelés			
1.a	24						5,00																		489				
2.a	24	4,71	4,92				5,00	5,00																		894			
3.a	22	4,41	4,45	4,14	3,91	3,68	4,75	4,90		3,86						4,23	5,00	5,00	4,86	4,95					4,82	4,51	569		
4.a	24	4,04	4,17	4,17	3,79	3,88	5,00	5,00		3,92						4,54	4,67	4,79	4,83	4,38	4,54	4,46				938	0	5	
5.a	17	4,47	4,24	3,94	3,65	3,06	4,89	5,00	3,65	3,88						3,88	3,78	4,35	4,82	5,00	4,24	4,65	4,20		354	0			
6.a	19	4,21	3,89	4,05	3,68	3,79	4,86	5,00	3,58		3,74					3,67	4,40	5,00	5,00	4,84	4,32	4,74	4,33		879				
7.a	14	4,64	4,14	3,64	3,29	3,71	5,00	5,00	4,50			3,64	3,50	3,93	3,93	3,75	4,33	5,00	4,93	4,57	4,36	4,64	4,22		488				
7.b	14	4,29	3,50	3,21	3,14	3,50	5,00	4,83	3,14			3,00	3,36	3,36	3,07	3,78	3,60	4,93	4,21	4,69	3,93	4,64	3,85		298				
8.a	24	4,61	4,17	4,38	3,83	3,71	4,57	5,00	3,83			3,58	3,38	4,04	4,04	4,38	3,73	5,00	4,42		4,54	4,46	4,18		485				
<b>Tantárgyi á.</b>	<b>182</b>	<b>4,42</b>	<b>4,19</b>	<b>3,93</b>	<b>3,61</b>	<b>3,62</b>	<b>4,88</b>	<b>4,97</b>	<b>3,74</b>	<b>3,88</b>	<b>3,89</b>	<b>3,74</b>	<b>3,41</b>	<b>3,41</b>	<b>3,78</b>	<b>3,68</b>	<b>4,03</b>	<b>4,14</b>	<b>4,85</b>	<b>4,72</b>	<b>4,81</b>	<b>4,30</b>	<b>4,64</b>	<b>4,25</b>	<b>5394</b>	<b>29,64 óra</b>	<b>4,94 nap</b>		

## Évvégi eredmények, hiányzás

Oszt.	Tanulók Száma	Megatartás	Szorgalom	Irodalom	magyar nyelv	matematika	etika	hit- és erkölcstan	történelem	természettudomány	környezetismeret	természetismeret	fizika	kémia	biológia	földrajz	angol nyelv	német nyelv	énekköznevelés	rajz	technika	digitális kultúra	informatika	testnevelés	igazolt hiányzás (elismert)	igazolt késés (elismert, óra)	igazolatlan hiányzás (elismert)	igazolatlan késés (elismert, óra)	
1.a	24						5,00																		1602				
2.a	24	4,54	4,67	4,75	4,21	4,42	5,00	5,00		4,63							4,71	5,00	4,71	4,71				5,00	1732				
3.a	21	4,38	4,38	4,38	4,05	3,95	4,91	5,00		4,10							4,33	5,00	4,71	4,86	4,81				4,76	1219			
4.a	24	4,13	4,08	4,21	3,92	3,86	5,00	5,00		4,08							4,63	4,67	4,75	4,79		4,38	4,67	1761	0	5			
5.a	15	4,60	4,13	3,93	3,87	3,27	4,89	5,00	3,93	3,93							4,29	4,00	4,47	4,73	4,93	4,40		4,87	752				
6.a	19	4,37	4,00	3,89	3,84	3,89	4,86	5,00	3,58		3,84						3,78	4,40	5,00	5,00	4,95		4,37	4,79	1593				
7.a	14	4,50	4,14	3,79	3,57	4,00	4,80	5,00	4,14			3,93	3,64	4,00	4,36	3,75	4,17	5,00	4,93	4,57		4,36	4,64	805					
7.b	14	4,29	3,57	3,14	3,21	3,71	5,00	5,00	3,29			3,21	3,43	3,36	3,29	3,78	3,60	4,93	4,50	4,77		4,00	4,57	726					
8.a	24	4,58	4,21	4,25	3,83	3,79	4,71	5,00	3,71			3,71	3,63	4,08	4,04	4,23	3,82	5,00	4,25			4,58	4,50	864	0	0			
Tan.átl.	179	4,42	4,15	4,04	3,81	3,86	4,90	5,00	3,73	3,93	4,27	3,84	3,62	3,57	3,81	3,90	4,19	4,17	4,85	4,72	4,79	4,40	4,34	4,73	11054				
																								4,21	61,75 ó				10,29 n

### Osztályátlagok

Zárójelben a tavalyi (2020) és a tavalyelőtti (2019), és a 2018-as átlagok

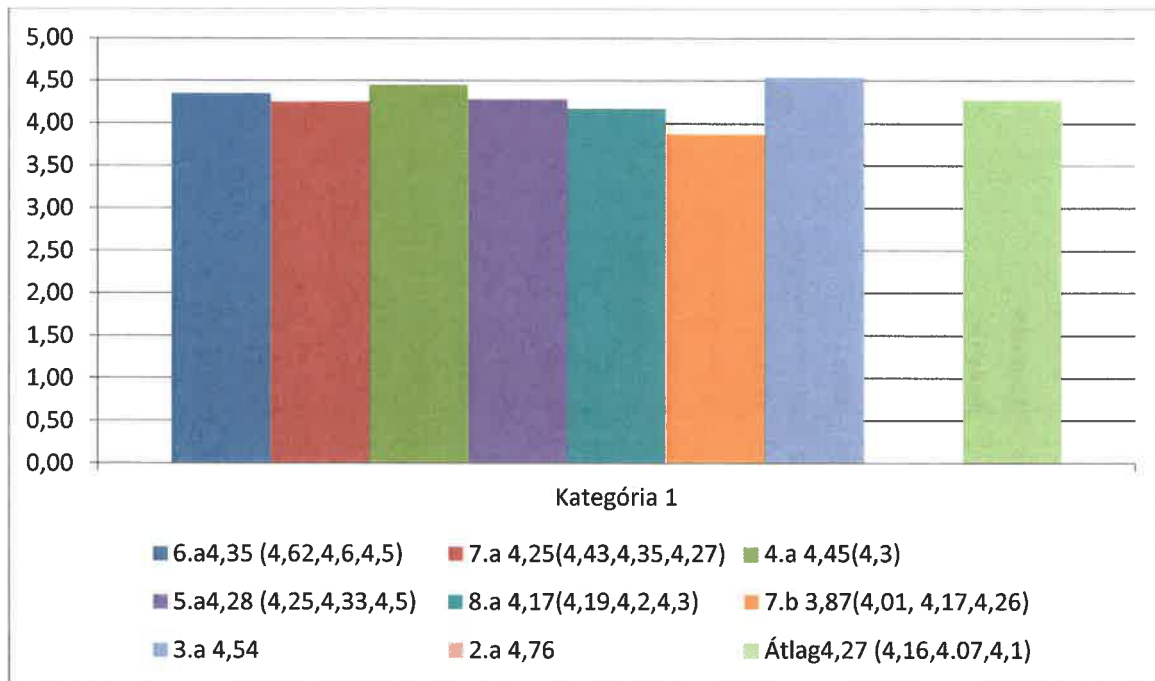

### Kréta tapasztalatok:

A legnagyobb probléma a csoportbontások miatt volt és a fejlesztő órák csoportbeosztásainál, de sikerült mindig valahogyan megoldani a problémákat illetve a frissítések során mindig történt valami, amit helyre kell állítani. A kialakított kollaborációs tterrel bővült az online oktatás egységesítése felé való elmozdulás és az iskolánkban

szervezett tájékoztatás után a tantestület megállapodott abban, hogy ezen a felületen egységesen lesz az online oktatás, amit nagyszerűen használt mindenki a tavaszi online oktatás során, amikor működött.

### **Intézményvezetői beszámoló**

**A gyermek olyan, mint a tükör. A szeretetet nem kezdeményezi, de visszatükrözi. Ha szeretetet kap, viszonzza azt, de ha nem kap szeretetet, nincs mit visszatükröznie.**  
(Ross Campbell)

Kedves Kollégák! Úgy gondolom, sok nehézségen vagyunk túl, ami nem mindig ment zökkenőmentesen, feszültségmentesen. Bármennyire is szeretjük volna, hogy minden rendesen menjen, de a Covid teljesen átírta ezt az évünket is. Magát a helyzetet mindenki másként élte meg, volt aki félelemmel, volt aki úgy gondolta, hogy nem kell foglalkozni vele. Az eljárásrendek a szabályok viszont mindenkire vonatkoznak, s ezeket egységesen be kell tartanunk.

Kis visszatekintéssel az elmúlt évre.

A tanévkezdés számunkra egy kötelező továbbképzéssel kezdődött megcsináltuk a Komplex Alaprogram kettő kötelező fő programját még hagyományosan, aztán évközben már online sokan az alprogramokat is, a következő tanévre mindenkinek kettő alprogramot el kell végeznie.

Két új kollégát köszönthettünk, Popovics Ivett és Raffay Mónika személyében, akik az elmúlt tanévben bebizonyították, hogy jó döntés volt az alkalmazásuk.

A tanévnyitó ünnepélyt a helyzetre való tekintettel csak az elsősökkel és a nyolcadikosokkal oldottuk meg, míg a többi osztály az iskolarádióon keresztül hallgatta. Pici elsőseink, 26-an esküt tettek, megkapták iskolánk nyakkendőjét, s ezzel immár igazi csernyei diákok lettek. Iskolánk az átszervezés miatt megszünt AMI lenni így a nevünk is megváltozott. Az átszervezés miatt volt egyfajta aggodás a zeneiskolások miatt, de a félév bebizonyította, hogy a gyerekek ugyanúgy megkapják ugyanazt az oktatást, mint eddig volt. A zongora oktatás ugyan nehézségbe ütközött, de sikerült azt is megoldani.

Visszatért tartós távolléte után körünkbe Hatvani Andrea, akinek nagyon örültünk és újból ő vette vissza a 7.a osztályfőnökségét.

Lezárult az iskolánkban zajló tető és nyelvi labor projekt, amiből számtalan kellemetlenségünk volt, de nagyjából sikerült mindent normálisan befejezni, amiben a tankerület is besegített. A főbejáratnál kaputelefonos, számkódos beléptető lett felszerelve. Iskolánkban a negyedikesek alapítványi pénzen vásárolt gyönyörű virágokat ültettek, ezzel is szebbé és otthonosabbá tették az iskolánk udvarát. Köszönjük!

Az iskolarádióban lejátszott 1956-ra megemlékező ünnepi műsort követően az udvaron megtekinthettük a mazsorett csoportunk "1956" produkcióját, amit Barna Anikóval gyakoroltak be. Köszönjük, és nagyon nagy gratuláció mindenkinek!

Októberben Dr. Bechtold Péter háziorvos minden osztályunknak rövid kis előadást tartott a Covidos megbetegedésekről, a betegek illetve a karanténba került társainkkal való viselkedésről.

Novemberben a tehetségondozásról tartottak számunkra egy továbbképzést, amit igyekszünk hasznosítani és kamatoztatni a gyakorlatban.

Az egy hetes kényszerű online oktatás már viszonylag egységesebben zajlott, s a kollaborációs térről tartott tájékoztatás is hasznos volt.

Decemberben a pici elsősokhöz ellátogatott a Télapó, a gyerekek nagy öröme.

A karácsonyi megemlékezést videóra vettük és így mindenki megtekinthette, ha volt rá igénye.

Az első félévben a tanítás mellett a betervezett programjaink elmaradtak, amit tudunk főleg az ünnepi megemlékezéseket az iskolarádióon keresztül oldottuk meg, köszönet érte a magyar szakkörösöknek. Néhány remek eredmény azért született ebben az időszakban is.

Az Európai Mobilitási Hét 2020 keretében a Klimabarát Közlekedés Mindenkiért! elnevezésű kreatív pályázaton különdíjat nyertek a 7. osztályosaink Hatvani Andrea tanárnő vezetésével. Gratulálunk ehhez a nagyszerű eredményhez, s a megnyert 15 ezer forintos könyvvásárlási utalványon vásárolt könyveket a könyvtárnak ajánlották fel.

Gratulálunk a Centrumban a Szakma vetélkedőn elért nagyszerű teljesítményhez a csapatainknak. A Szakmazsenik csapata: Lovasi Sára, Böjte Kitti, Hegyvári Anna, Kovács Helga, megnyerte a vetélkedőt. A CSLCS csapat: Csepregi Eszter, Kalinicsák Luca, Sági Pálma, Báles Dávid és a Minimanók csapata: Troják Réka, Fostner Melinda, Szok Ádám, Domavári Hanna is remekül szerepelt. Gratulálunk mindenkinek és a felkészítést köszönjük Hatvani Andreának!

Iskolánk először vett részt a hét éve zajló "VII. Iparkodjunk gyerekek!" szakmaismereti vetélkedőn 3 csapattal.

Cseryerők: Báles Dávid, Berki Milán, Makovek András, Tolinger Tamás

Szakmanók: Balogh Brigitta, Csepregi Eszter, Kalinicsák Luca, Sági Pálma, Szok Ádám (2.forduló)

Ezermesterek: Böjte Kitti, Hegyvári Anna, Hencz Ádám, Lakatos Dániel

Két csapatunk túljutott az első internetes fordulón és a 2. fordulóban Székesfehérváron a Szakmanók a 8., míg az Ezermesterek a 10. hely

A Negyedév Diákja címre két tanulónk lett felterjesztve az osztályfőnökök által. A hatodik osztályos Sárközy Léna és Csepregi Eszter a 7. a osztályból. Nagyon szoros eredmény született a szavazás során, mindössze egy szavazattal az első Negyedév Diákja Sárközy Léna lett, aki csapattagja volt a Bolyai matematika versenyen 7. helyezést elért csapatnak.

Iskolánk a Bolyai Matematika Csapatverseny megyei fordulóján 7. helyezést ért el.

Gratulálunk a Csapattagoknak:

- Hatvani Melaninak,
- Hodula Ramónának,
- Sárközy Lénának

Turi Balázs polgármester úr közreműködésével a Termesz-2002 Kft. vezetője Stumpf Katalin százezer forintot ajánlott fel Alapítványunknak, amiből játékok és babzsák fotel lett ajándékozva a gyerekeknek. Köszönjük Alapítványunk vezetőjének, Gyöngyi néninek is a segítségét. A gyerekek nagy örömmel ki is próbálták a könyvtárban elhelyezett kényelmes babzsák foteleket. Nagyon szépen köszönjük a nemes gesztust a gyerekek nevében is.

Nagyon szépen köszönjük a Bakonycsérnyei Pünkösdi Gyülekezetnek, s vezetőjüknek, Kocsis Józsefnek, hogy a szünet után egy kis ajándékkal, tisztasági csomaggal lepett meg bennünket.

**„Ha elhatározzuk magunkat, akkor közös munkával bármire képesek lehetünk, beleértve földi problémáink megoldását is.”**

[Scott Kelly](#)

Intézményünk a március és április hónap elején a Covid helyzet miatt ismét a digitális oktatásra állt át, ami sokkal gördülékenyebben zajlott. Nagyon köszönjük mindenkinek az együtt működést, hiszen csak közös erővel sikerül túllendülni ezen a nehéz helyzeten.

Időközben lezajlottak a nyolcadikos felvételi lapok elküldése, s reméljük, hogy mindenki bekerül a választott középiskolába.

Világnyelvész Vetélkedő

A digitális időszak előtt nagy munkával készítették el csapataink a versenyfeladatokat, s nagyszerű sikert értek el tanulóink Évike néni, Ildikó néni és Andi néni felkészítésével. A Hétvezér Iskola megyei angol versenyén a 6. osztályos angolosok 2. , a 7. osztályos angolosok 3. helyezést értek el. Németből a 6. osztályosok 5. helyezettek lettek, míg a 7. osztályosok 2. helyezettek. Szerintem nagyon szép eredmény! Tóth Botond az angol nyelvi tesztversenyen továbbjutott az országos fordulóra, amit online rendeztek meg májusban és a nagyszerű második helyezést érte el.

**Gratulálók**

minden résztvevőnek és a nagyszerű felkészítésért Évike néni, Ildikó néni és Andi néni. Hajrá Csérnye! Részletes eredmények:

A 2020-21-es tanév Világnyelvész vetélkedő eredményei:

Angol - 5-6. évfolyam

2 Bakonycsérnyei Általános Iskola RA-M-BO Hatvani Melani, Hodula Ramóna, Tóth Botond  
62

Angol - 7-8. évfolyam

SORSZÁM ISKOLA NEVE CSAPAT NEVE CSAPATTAGOK NEVE Pontszám

3 Bakonycsérnyei Általános Iskola V12 Balogh Brigitta, Szabó Norbert, Szanyi Bálint 80

Német - 5-6. évfolyam

5. Bakonycsérnyei Általános Iskola Goldene Dreien Bocska Márk, Pánczél-Nagy Panna,  
Sárközy Léna 133

Német - 7-8. évfolyam

SORSZÁM ISKOLA NEVE CSAPAT NEVE CSAPATTAGOK NEVE Pontszám

2 Bakonycsérnyei Általános Iskola DIE AUSGEWÄHLTEN Csepregi Eszter, Domavári Hanna,  
Forstner Melinda 119.5

Sikeresen megoldottuk a nyolcadikosok ballagási fotózását.

Nagy örömeinkre 33 tanulót íratunk be iskolánkba a következő tanév első osztályába. Itt is köszönjük, hogy minket választottak és igyekezünk szeretetteljes és odaadó pedagógiai munkával bebizonyítani, hogy jól választottak.

Az évvégére végre iskolánk zavartalanul tudott működni. A megfelelő biztonsági előírásokat betartva, tanulóink ismét mehettek osztálykirándulásra és szervezhettünk iskolai programokat is. A Negyedév diákja díj átadáson, összefoglaltuk az elmúlt időszak legfontosabb eseményeit, eredményeit, a kiemelkedő eredményt elért tanulóink csoki jutalomban részesültek. A legnagyobb izgalommal azonban a Negyedév Diákja Díjat várták a tanulóink. Az alsó tagozatban az elismerő díjat a 4.a. osztály tanulója Kovács Huba kapta, a felső tagozatban pedig Tóth Botond 6. osztályos tanuló.

Gratulálok Hubának és Botondnak! Zárásként elénekeltük az iskola indulónkat! Hajrá Csernye!!!!

A Nemzeti Összetartozás Napja alkalmából egy fantasztikus összeállítást készített a 4. osztályosainkkal Kalafatics Hajnalka néptánc tanárnő, az elkészített anyagot Turi Balázs polgármester úrral egyeztetve elküldjük testvér településeinknek is, Magyarcsernyére és Dózsa György Községbe is, ezzel is érzékeltetve, hogy fizikailag ugyan szét lehet szakítani egy nemzetet, de lélekben soha. Ezen a napon elénekeltük közösen a Nélküled című dalt majd Hajni néni a 4.osztályosok bemutatója után közös táncra invitált mindenkit.

Megtartottuk a gyereknapot, ahol a gyerekek sokféle játékos feladatot kipróbálhattak.

A programjaink jutalmazásához köszönjük a felajánlásokat.

A BECS csoport a pandémia miatt nem tudta elvégezni a munkatervben kitűzött feladatokat, ezért ezek a következő tanévben lesznek megvalósítva.

Betartva a biztonsági előírásokat, megtartottuk a leendő első osztályos szülőknek a szülői értekezletet, ahol személyesen is megismerhették a leendő osztályfőnököket: Simonné Albu Melinda tanító nénit és Raffay Mónika tanító nénit Bemutatkozott Popovics Ivett napközis tanító néni is. Nagy öröm számunkra, hogy hosszú évek után ismét két első osztály indulhat. Elballagtak nyolcadikosaink az idei esztendő ÉV DIÁKJA KALINCSÁK KRISTÓF míg az ÉV SPORTOLÓJA VÖLGYI JÁZMIN lett. Gratulálok mindkettő tanulóknak. A ballagáson elbúcsúztattuk Kiss Edit és Ujszászi Katalin kollégáinkat, akiknek a nyugdíjas éveikhez jó pihenést, egészséget és sok-sok örömet kívánunk. Köszönjük a munkátokat!

Végezetül köszönjük mindenkinek a segítséget, a támogatást, hogy sikeresen le tudtuk bonyolítani a ballagási ünnepségünket.

Az évszótárt zárt keretek között rendeztük meg, a tanulók osztálykeretben vehették át a bizonyítványokat, a megérdemelt jutalomkönyveket és okleveleket. Köszönjük Alapítványunk segítségét a jutalomkönyvek beszerzésében.

A beszámolókat olvasva senkinek sem volt könnyű ez a félév, de gratulálok mindenkinek, hogy ha nem is könnyen, de megoldottunk mindent, amit lehetett. Voltak hibák, voltak nehézségek, de próbáltunk rugalmasan kezelni, amit lehetett. A nyári szünetre jó pihenést, feltöltődést és legfőképpen egészséget kívánok mindenkinek.

„Ha az ember képes a szűkebb környezetében rendet teremteni és helyre tenni a dolgokat, akkor a tágabb környezetében is sikerülni fog. Nem szabad hagyni, hogy a dolgok eluraljanak minket, mert akkor előbb-utóbb elveszítjük az áttekintést és belefutunk.

[Nicolas Barreau](#)



## 2021-22. évi félévi beszámoló

Intézmény neve:	BAKONYCSERNYEI ÁLTALÁNOS ISKOLA
Címe:	8056 Bakonycsernye Rákóczi u. 37.
OM azonosító:	201028

### Állományi adatok:

Munkakör	Fő
Pedagógusok szeptemberi nyitóállománya	23
Ebből óraadó	3
Ebből rész munkaidős	1
Pedagógusok júniusi létszáma	
Ebből óraadó	
Ebből rész munkaidős	

NOKS	3
Technikai	6
Tartósan távollévők	1

A továbbra is ellátatlan órák száma:

Felső tagozaton a technika és a rajz órákat nem szakszerűen tudjuk ellátni.

### Tanulói adatok:

2021. október 1-jei létszám	2022. januári létszám	Ebből lány	Ebből SNI	Ebből BTM	<i><b>Kitűnő</b></i>	<i><b>Bukás 1 tantárgyból</b></i>	<i><b>Bukás 2 vagy több tantárgyból</b></i>
182	181	88	14	34	15	5	2(2), 2(3)

„Mindig magadban keresd a titkok nyitját! Tiszta vagy és erős. Felveheted a harcot mindennel, ami az utadba kerül, de egyre vigyázz! Soha ne **ítélj** mások felett, ha nem vagy tisztában önmagaddal!”

[Weaver Andrea](#)

Lemorzsolódással veszélyeztetett tanulók:

Tanulók száma: 181 fő

Tanulmányi átlag: 4.16

30 óra igazolatlan mulasztást meghaladó tanulók száma: 0 fő

250 óra mulasztást meghaladó tanulók száma: 0 fő

ESL veszélyeztetett tanulók száma: 4 fő

ESL figyelemmel kísérendő tanulók száma: 9 fő

## Lemorzsolódással leginkább veszélyeztetett diákok

### Lemorzsolódással leginkább veszélyeztetett diákok

Horváth Bálint Dániel - 6.a

Szebényi István Pál - 8.a

Kuti Ádám - 7.a

Bolortuya Nuudel - 7.a

Böjte Tímea Csilla - 6.a

-tanulmányi átlageredménye nem éri el a közepes (3) szintet: 4 tanuló

-magatartásból rossz minősítést kapott: 2 tanuló

-szorgalomból hanyag minősítést kapott: 6 tanuló

-100 vagy több órát elérő igazolt hiányzás: 34 tanuló

-elégtelen osztályzatot kapott: 9 tanuló

A lemorzsolódással kapcsolatban iskolánkban folyamatosan figyelemmel kísérjük a veszélyeztetett gyerekeket, a családsegítő munkatársaival, az iskolánkba járó szociális munkatárssal szoros kapcsolatban vagyunk. „LEMORZSOLÓDÁS CSÖKKENTÉSE – CSELEKVÉSI TERV” címmel kidolgozott cselekvési tervünknek megfelelően ezek a gyermekek megkapnak minden segítséget az iskolában, korrepetálás, tanulószoba, fejlesztés, családsegítő támogatás. A Covid miatti rengeteg hiányzás, jelentős nehézséget okozott a tananyagok bepótlása miatt, s ez sajnos meglátszik a bukások számában is.

Tanulmányi átlag: 4,16

Hiányzási átlag: 10,35 nap, 62,14 óra 0 óra igazolatlan

Továbbtanulási, felvétellel kapcsolatos tapasztalatok:

Nyolcadikosaink a rendkívüli helyzetre való tekintettel is rengeteg tájékoztatást kaptak a pályaválasztással kapcsolatban főként online formában, de idén több iskola is személyesen is eljött tájékoztatni a tanulókat, Pályaorientációs napunkon is itt tudtak lenni, Zircen a középiskolában is jártak, a felvételit íróknak előkészítőket tartottak a kollégák, s a felvételig készítő versenyen is részt vettek Bodajkon, ami tapasztalatszerzésnek nagyon jó volt a központi felvételire. A felvételizők eredményei, hogy mire lesznek elegendőek az még a jövő titka, de bízunk benne, hogy mindenkinek sikerül abba a középiskolába kerülnie, ahol helyt tud állni és a jövőjét meg tudja alapozni. Az osztályfőnökök elmondása alapján a gyermekek reálisan igyekeznek iskolát választani, csak néhány tanuló bizonytalan.

Országos eredmények:

A nyolcadikosok a maximális 100 pontból átlagosan **47,2 pontot** értek el (ez a szám 2020-ban és 2019-ben 49,5; 2018-ban 51,2; 2017-ben pedig 51,7 volt). **Magyarból 24,4, matekból pedig 22,7 lett az átlageredmény.**

Az összesített pontszámok jóval a tavalyi, a 2019-es és a 2018-as átlag alatt vannak. Úgy tűnik, hogy idén főként a magyartesszettel akadtak gondok - ahogy azt a diákok visszajelzései alapján már a felvételi hétvégéjén sejteni lehetett. Magyarból az elmúlt 10 év legrosszabb



eredményei születtek, alulmúlva a korábbi legrosszabb eredményt, a 2012-es 25,2-es átlagot is.

Vizsga éve	Magyar nyelvi	Matematika	Összesített eredmények	Magyar nyelvi	Matematika	Összesített eredmények	Magyar nyelvi	Matematika	Összesített eredmények
	feladatlap a 8. évfolyamosok számára			feladatlap a 6. évfolyamosok számára			feladatlap a 4. évfolyamosok számára		
2007	30,0	23,3	53,2	38,0	28,2	66,2	39,8	21,9	61,1
2008	28,0	20,6	48,5	36,1	32,2	68,3	34,8	23,4	58,1
2009	27,9	22,6	50,7	41,3	31,3	72,4	41,8	30,3	72,0
2010	35,5	16,5	52,0	34,2	20,1	54,2	34,9	32,8	67,5
2011	30,4	27,0	57,4	35,3	27,2	62,5	34,1	37,7	72,0
2012	25,2	23,5	48,7	38,8	26,8	65,6	27,1	34,3	61,4
2013	29,3	19,8	49,1	37,2	23,2	60,3	35,5	36,2	71,5
2014	33,3	20,7	54,0	28,9	25,9	54,8	36,4	29,2	65,6
2015	29,7	23,0	52,7	31,6	23,3	54,8	37,6	32,0	69,6
2016	29,0	18,5	47,6	31,8	22,3	54,1	29,1	28,2	57,3
2017	31,2	20,4	51,7	35,9	19,7	56,1	34,3	34,6	68,7
2018	32,9	18,3	51,2	30,6	33,8	64,4	35,7	32,8	68,5
2019	30,0	19,5	49,5	30,0	25,0	55,0	31,3	24,0	55,4
2020	26,8	22,7	49,5	29,1	19,9	49,0	32,7	32,5	65,2

Átlagok a 2021-22, 2020-21 és 2019-20-as tanévből:

	2021-22	2020-21	2019-20
Magyar haladó csoport:	36,4	30,7	33,3
Magyar alap csoport:	25	13,3	24,7
Matematika haladó csoport:	27,1	17,5	21,5
Matematika alap csoport:	11,2	11,	15,5
Matematika átlag:	21,4	15,9,	20,06
Magyar átlag:	30,7	26,4,	31,18
Iskolai össz. átlag:	52,1	42,3,	51,25
Országos felvételi átlag:	47,2	49,5	49,5

Tanulóink összességében az országos átlag felett teljesítettek, ami nagyszerű eredmény.

Osztályok	Tanulók száma	Magartatás	Szorgalom	technika és életvitel	magyar irodalom	magyar nyelv	matematika	erkölcstan	hit- és erkölcstan	történelem	természettudomány	környezetismeret	fizika	kémia	biológia	földrajz	angol nyelv	német nyelv	éneke-zene	rajz	vizuális kultúra	technika és tervezés	digitális kultúra	informatika	testnevelés	igazolt hiányzás (élméleti)	
1.a	16	4,31	4,38																							704	
1.b	18	4,44	4,89																								814
2.a	19																										1498
3.a	22	4,55	4,45	5,00	4,14	3,82	3,91	4,83	5,00			4,23					4,91		5,00	5,00						4,76	1442
4.a	21	4,38	4,57	4,90	4,33	3,95	3,86	5,00	4,90			4,05					4,81		4,57	4,95			4,24			4,86	1221
5.a	24	4,17	3,75		3,54	3,33	3,42	4,80	5,00	3,88	3,46						4,29		4,96		4,75	4,75	4,21			4,83	1314
6.a	15	4,13	3,67		3,33	3,40	3,13	4,75	5,00	3,00	3,00						3,57	3,63	4,87		4,47	5,00	4,33			4,33	706
7.a	19	4,42	3,84	5,00	3,68	3,16	3,63	5,00	5,00	3,74			3,89	4,16	3,84	3,68	3,70	3,56	5,00	5,00			4,74			4,63	1732
8.a	14	4,57	4,29		3,93	4,00	3,93	5,00	4,78	3,93			4,21	4,00	3,93	4,00	4,00	4,33	5,00	4,71			4,57			4,71	974
8.b	13	4,00	3,62		3,46	3,38	3,31	5,00	4,20	3,31			3,77	3,62	3,15	3,23	4,13	4,00	5,00	4,31			4,31			4,85	844
Tantárgyi átlagok		4,33	4,16	4,97	3,77	3,58	3,60	4,91	4,84	3,57	3,23	4,14	3,96	3,93	3,64	3,64	4,20	3,88	4,91	4,79	4,61	4,88	4,27	4,47	4,71		
																											11249

### Kréta tapasztalatok:

A legnagyobb probléma a csoportbontások miatt volt és a fejlesztő órák csoportbeosztásainál, de sikerült mindig valahogyan megoldani a problémákat illetve a frissítések során mindig történik valami, amit helyre kell állítani. A kialakított kollaborációs térrel bővült az online oktatás, amit a kollégák már egyre rutinosabban használnak.

### Intézményvezetői beszámoló

Nem volt könnyű tanévkezdésünk, de örültünk, hogy ismét a tantermekben, közösen a gyerekekkel dolgozhattunk. Mónika távozása, Timi betegsége megnehezítette a tantárgyfelosztást, de Évike visszatérése, Lebán Csenge és Bors Erzsébet alkalmazása, majd Vargáné Pilise Erzsébet jövetelével rendeződni tudtunk. Én remélem, hogy az új kollégák jól érzik köztünk magukat és sikerült beilleszkedniük. Az elmúlt időszakban a járvány, a negyedik hullám erősödése ellenére iskolánkban zavartalanul folyt a tanítás, ugyan a hiányzások, megbetegedések nehezítették sokszor a minőségi munkát és néhány programunkat át kellett szervezni, de kitartottunk. Sokszor a túlélésre játszottunk, de sikerült átvészelnünk nagyon nehéz helyzeteket. Az átalakulások miatt nagyon sok kolléga teljesen új szerepkörben dolgozott, de a beszámolókat olvasva nem okozott problémát számukra. Ebben a nem könnyű helyzetben is számtalan örvendetes eredmény született és program valósult meg. Az idei tanévben végre ismét megszervezhettük a hagyományos papírgyűjtést. Köszönjük a Diákönkormányzatnak a szervezést, a gyerekeknek, szülőknek, kollégáknak pedig az aktív közreműködést.

Az elsősök megkezdték az úszást az Úszónemzet programban illetve a hagyományos úszás oktatás az első félévben a 6. osztályosoknak is zajlott.

Megtartottuk az Európai Diáksport Napot, a kötelező 2021 méteres futásra a gyerekek Ugrai Dórával, zenésgimnasztikával melegítettek be. A futás után pedig tíz állomáson próbálhatták ki magukat a gyermekek. Köszönjük Tibor bácsinak a szervezést.

Bujdosó Krisztina 5.osztályos tanulónk a Székesfehérvári Flash Aerobik SE Ginger Fit egyesület versenyzőjeként és meg 2 társa Budapesten az Óbudai kupán fitness aerobik up3 trió korosztályban versenyezve arany éremmel tértek haza.

A 2014-ben alakult Logiscool Székesfehérvár iskola bemutató órákat tartott a 2., 3., 4., és 5. osztályban. Az iskola azért alakult, hogy a gyerekek könnyen, játszva tanulhassanak meg programozni. Elvük az élményalapú oktatás.

Kovács Huba 5. osztályos tanulónk egy féléves ingyenes tanulási lehetőséget kapott a Logiscool iskola képviselőjétől Kővári Emesétől.

Tóth Botond 7. osztályos tanulónk nagyszerűen teljesített a London Bridge szuperdöntőjén, amit Budapesten az ELTE-n rendeztek meg 2021.09.25-én. Botond a hatodik helyet szerezte meg.

Domavári Hanna 8.a osztályos tanulónk hatalmas lehetőségként a Papp László Sportarénában énekelhetett az István a király iskolába megy verseny győztes csapatának tagjaként az István a király koncerten.

Berze Attila és Berze Marcell a Főnix labdarúgó csapat színeiben folyamatosan részt vett számtalan tornán, mérkőzésen, ahol nagyszerű eredményeket értek el.

Nagyszerű programot szerveztek októberben a kollégák a napközis és tanulószobás gyerekeknek. Volt tökfargarás Ildi nénivel, lámpás készítés Zsani nénivel, sport Erzszi nénivel, álarc Andi nénivel, sütés Ivett nénivel.

A móri bornapi váltófutáson nagyszerűen szerepeltek tanulóink. A lányok 3. helyezést szereztek a fiúk pedig elsők lettek, s ezzel a kupát is elhozták!

A körzeti mezei futóversenyen iskolánk tanulói nagyszerűen szerepeltek, mindenki éremmel tért haza. Mind egyéniben, mind csapatban ragyogó eredmények születtek.

Székesfehérváron a mezei futás megyei döntőjén mindenki becsületesen küzdött és teljesítette a távot. Tanulóink nagyszerűen szerepeltek a Móron megrendezett futóbajnokságon is, rengeteg éremmel tértünk haza.

Alsó tagozatos osztályaink Kalafatics Hajnalka néptánc tanárnő vezetésével hangulatos órákat tartva vettek részt a Népi Játékok Napja 2021 elnevezésű programban.

A Móri Táncsics Mihály Gimnázium által szervezett Természettudományi vetélkedőn 8-os lányaink II. helyezést érték. A csapat tagjai: Balogh Brigitta, Csepregi Eszter, Sági Pálma.

A 7-8. osztályosaink ma Zircen jártak a Regulyban, ahol megismerkedhettek az ott választható szakmákkal, amiket ki is próbálhattak.

Iskolai keretek között az iskolarádióban emlékeztünk meg az 1956-os hősokról. Az 56-os forradalom hőseire emlékeztünk közösen is a nagyközségi ünnepségen, ahol Turi Balázs polgármester úr ünnepi beszéde után iskolánk tanulói csodálatos előadást adtak elő.

A Bolyai Matematika Csapatverseny megyei fordulóján a 7. évfolyamban 14. helyen végeztünk(Hodula Ramóna, Hud André, Hatvani Melani, Pánczél-Nagy Panna), a 8. évfolyamos csapatunk pedig 15. lett(Domavári Hanna, Kovács Helga, Lovasi Sára, Szanyi Bálint).

A Márton nap jegyében Hatvani Andi néni nagyszerű vetélkedőt tartott, amit nagyon élveztek a gyerekek, ezzel is hangolódtak a délutáni közös Márton napi programunkra. A délutáni Márton Napi programunk nagyszerűen sikerült. Volt előzetes rajzverseny népies tánc Hajni nénivel, kacsatánc Csenge nénivel, fűzés Ivett nénivel, lúdtollal írás Erzszi nénivel, lámpás díszítés Ági nénivel és Évike nénivel, játékos mozgás fejlesztés Zsani nénivel,nagyszerű hangosítás Laci bácsi segítségével, finom tea, zsíros/vajas kenyér, zöldség, gyümölcs, amit a felvonulás utánra Gyöngyi néni, Rami néni, Anita néni,Reni néni és Ilonka

néni előkészített a gyerekeknek. A felsősök pedig osztálybulikat tartottak a Márton Nap jegyében.

2021.11.12-én a Pályaorientációs Nap keretében 9 szakmát, foglalkozást mutattak be tanulóinknak meghívott vendégeink.:Cukrász:Horváth Mónika, Gyógyszerész:Fráterné Gaál Andrea, Mezőgazdász:Kaviczki Péter, Fogtechnikus:Troszmér Orsolya, Gázszerelő:Hatvani Attila, Takarékszövetkezet:Komenda Bence, Egészségügy:Szakácsné Kovács Judit és kollégái, Közművelődési szakember :Zuró-Hanzli Brigitta, Teológus: Kocsis József

A gyerekek nagyon élvezték, köszönjük a nagyszerű előadásokat, s külön köszönet a szervezésben való segítségért Kocsis Georginának és Horváth Mónikának.

A 3. osztályosokkal Pánczél-Nagy Éva tanító néni nagyon jó hangulatú délutáni foglalkozás keretében emlékeztek meg a Hálaadás napjáról.

A Jól felkészültem a felvételire versenyen, Sági Pálma eredménye mindenképpen kiemelkedik.Gratulálunk.

8.	32,5	26	58,5	Sági Pálma	Bakonycsernyei Ált. Isk. és AMI
----	------	----	------	------------	---------------------------------

A nagyközségi gyertyagyújtáson kollégáink, Gyöngyi néni vezetésével ismét gyönyörű ajándécsomagokat kínáltak a résztvevőknek. Egész héten szorgoskodtak, köszönjük mindenkinek, aki segített.

Iskolánkban is elkezdődött az adventi felkészülés. Köszönjük az egyházak, gyülekezetek áldozatos segítségét, léleklemelegítő szavait, hogy a béke, hit, a remény, az öröm és a szeretet gyertyáit meggyújtják, s a tanulóink és a mi lelkünkbe is beköltözzön a gyertyák fénye.

**Negyedév Diákja (2021/22-es tanév, 1.negyedév) címet együttesen két felsős diák:**

Balogh Brigitta 8.a és Lovasi Sára 8.b. tanulók kapták meg.

A közösségért és a sportban végzett nagyszerű és lelkiismeretes munkájukért, tanulmányi eredményükért, szorgalmukért, példamutató magatartásukért.

Az alsó tagozatból nem érkezett jelölés, ezért a tantestület úgy döntött, hogy a két felsős tanuló kapja meg a díjat.

Remekül sikerült az iskolai télapózás, nagyon örültek a gyerekek és a Művelődési Házban is jól érezték magukat. A decemberi szombati kötelező munkanapon programokkal készültünk a gyerekeknek, ami szintén élvezetes volt, köszönet a szervezésért Melinda néninek. A szünet előtti utolsó napon a tornateremben kis karácsonyi hangulatot varázsolt nekünk Laci bácsi és Vali néniék műsora. A januári kezdéskor mindenki felvehette a munkát nagy megkönnyebbülésünkre. A legfontosabb teendők a félévi értékelés, a központi felvételi mellett átvészelnünk valahogyan ezt az időszakot, hiszen a Covid miatti hiányzások(karantén) nagyon megnehezítették a munkát. Nagyszerű eredményt értek el az I. korcsoportos kislányok grundbirkózásban. Mezőfalván az országos elődöntő megnyerésével bejutottak az országos döntőbe, ami 02.13-án lesz Budapesten.

A LEP program keretében számtalan előadást tekintettek meg tanulóink, a hatodikosok a Fővárosi Nagycirkuszban jártak, 2. osztályosainkhoz az iskolába jött előadó, a 8. osztály pedig színházban volt Budapesten.

Köszönöm mindenkinek a beszámolókat, amiket néha úgy érzitek, hogy feleslegesek, pedig nem azok, számtalan dolgot ki lehet belőlük olvasni. Minden osztályban vannak nehéz esetek, amik megnehezítik a tanórákat, három tanulót többen is megemlítettek, amit teljesen jogosnak tartok. A beszámolókat olvasva mindenki megtesz a maga módján mindent, de valahogyan mégis azt érzem, hogy egymás munkáját nem értékeljük, még mindig ott tartunk, hogy alsó-felső. Higgyük el, hogy rengeteg munka van abban az

alsósoknak, hogy ezek a gyermekek felsőbe kerüljenek, de csodákra ők sem képesek, tanítsuk meg gondolkodni őket, vázlatot írni, fogalmi gondolkodásra..., s közben persze legyenek gyerekek is. Ezek mind egy hosszú folyamat eredményei, ami még középiskolában is gondot okoz, sőt lehet, hogy fogalmi gondolkodásra nem is lesz képes, de attól még nagyszerű felnőtt lesz belőle.

Az egyik beszámolóban a következőket olvastam:

„A mai gyermekek már más „kóddal” tevékenykednek. Egy modern világba születtek bele, melyben ők igen jól eligazodnak. Tájékozottak, de a tanítás-tanulás folyamatát más kulccsal kell indítani, motorját módosított üzemanyaggal működtetni. Idomulnunk kell ehhez a megváltozott nemzedékhez. Örölnék, ha a felsős tanárok betekintenének az alsós tanítók munkájába. Ezáltal megismernék a gyerekeket, valamint az alsó tagozatban alkalmazott módszereket.”

A beszámolókat olvasva senkinek sem volt könnyű ez a félév, de gratulálok mindenkinek, hogy ha nem is könnyen de megoldottunk mindent, amit lehetett és a második félévhez is sok erőt, kitartást, türelmet, szeretetet és legfőképpen egészséget kívánok mindenkinek.

„Ha az ember képes a szűkebb környezetében rendet teremteni és helyre tenni a dolgokat, akkor a tágabb környezetében is sikerülni fog. Nem szabad hagyni, hogy a dolgok elurajljanak minket, mert akkor előbb-utóbb elveszítjük az áttekintést és belefulladásunk.

[Nicolas Barreau](#)

## Beszámoló a könyvtár 2021 éves munkájáról

A 2021-es évet könyvtári szolgáltatás szempontjából sikeresebbnek mondhatom a 2020-as év lehetőségeinél.

A könyvtár működött, még a legnehezebb járványhelyzetben is volt könyvtárterasz, amikor is a könyvtár bejárata előtt valósult meg a dokumentum kölcsönzés.

Volt házhoz szállítás indokolt esetben, és a könyvtárközi kölcsönzés is elérhető volt.

Szerencsére a régi módon rendezett helyzetben, rendezett könyvtárban álltunk, összesen 251 munkanapon az olvasók szolgálatában.

Elmaradtak viszont a könyvtárosi továbbképzések, távkapcsolatban igyekeztünk megoldani közös gondjainkat.

Az elmúlt év megvalósult rendezvényei:

- Bemutattam olvasóimnak Budai Lotti: Rizsposos hétköznapiok c. sorozatának Női sorsok, életutak c. kötetét.
- Meghívtam Baranyai Tamást, a veszprémi Megyei Könyvtár igazgatóját, Kínában eltöltött éveinek, munkájának, tapasztalatainak, és családjának bemutatására.
- Író-olvasó találkozót szerveztem Simek Valériának, új kötetének megjelenése kapcsán, ahol vendégünk volt Bakonyi Kovács István irodalom-történész, Vali kortárs jó barátaival, akik elszavalták, megzenésítették és elénekelték verseit. Jelen volt családja, ismerősei és településünk közönsége.
- Országos Könyvtári Napok alkalmával előadást tartottam a „Könyvtárak a mentális egészségért” programban.
- KönyvtárMozi programban vetítésre került a János vitéz és Az erdélyi arisztokrácia diszkrét bája c. digitálisan felújított változatok.
- A Víz Világnapján az óvodában a „Vízcepp” c. tanmesét adtuk elő a Papírszínház segítségével.
- Szintén a Papírszínház módszerét használva meséltem el a Kőleves c. mesét a béke-telepi óvodában a Magyar Népmese Napján.
- Mindeközben havi rendszerességgel működött az Irodalomkedvelők versórája, valamint a Béke-telepi Nyugdíjas Klub irodalomterápiás könyvtárestéi.

Elfogadásra került az évi statisztikai jelentés, valamint a szintén éves leltárelőnézés. Akadálytalan volt a dokumentum ellátás, 200 darab új kötet, tudományos, történelmi, lakberendezési folyóiratokkal, illetve női magazinokkal, valamint gyermekirodalmi szórakoztató és művészeti lapokkal.

Feltöltésre került az irodalmi eszközkészlet, fénymásolóban patroncsere könyvtárosi segédeszközök pótlásával.

A személyes könyvtárhasználat 2035-re sikerült 281 14 év alatti gyermek látogatásával. 130-an vettek igénybe távhasználatot, 1740 felnőtt kölcsönzés valósult meg, ehhez társul 241 14 alatti gyermek kölcsönzése. Összesen 3026 kötet került ki a lakosság kezébe, ami település számunkhoz képest minden lakosunkra jut egy kikölcsönzött példány. 351 gyermekkönyv talált olvasóra, 722 dokumentumot pedig helyben, olvasóteremben vettek igénybe az olvasók. 175 gyermek végzett olvasótermi feladatot. 26 könyvtárközi kölcsönzés valósult meg, különleges igényekkel.

Köszönöm a tájékoztatót és mindenki érdeklődését!

Valásekne Kaszner Tímea

2022. 05. 14









# Bakonycsernyei Bóbita Óvoda - Mini Bölcsőde

8056 Bakonycsernye, Rákóczi út 141.

## 2020/2021. tanév beszámolója

<b>Intézmény OM - azonosítója: 203079</b>	<b>Intézményvezető:</b>  .....  Fojtyikné Gyuris Andrea
<b>Legitimációs eljárás</b>	
<b>Nevelőtestület nevében:</b>  .....	<b>Alkalmazotti közösség nevében:</b>  .....  <b>A fenntartó nevében:</b>  .....
<b>A dokumentum jellege: Nyilvános</b>	
<b>P.H.</b>	

## Tartalom

Tartalom .....	2
Bevezetés .....	5
Alapdokumentumokban bekövetkezett változások .....	5
Helyzetelemzés .....	6
Az intézmény gazdálkodása .....	6
Gyermeklétszám adatok .....	7
Az óvoda működése (nyitva- és zárva tartás) .....	9
Pihenő és munkanapok, hétköznapra eső ünnepnapok (2020/21. tanév) .....	10
Nevelés nélküli napok száma, időpontja (2020/21. tanév) .....	10
Nevelés nélküli munkanapok .....	10
Nevelési értekezletek időpontja, témája .....	11
Személyi feltételek .....	11
<b>További, a pedagógiai munkát segítő munkatársak .....</b>	<b>11</b>
Tárgyi feltételek .....	12
Szakmai munkánkról .....	14
A 2020-21. év nevelési feladatai .....	14
Elsődleges célok: .....	14
További céljaink: .....	15
Egészséges életmódra nevelés .....	16
Érzelmi, erkölcsi és értékorientált közösségi nevelés .....	17
Az anyanyelvi, az értelmi fejlesztés és nevelés megvalósítása .....	17
A munkára nevelés .....	18
Tanulás .....	18
Tevékenységi formák: .....	19
Játék .....	19
Külső világ tevékeny megismerése, matematikai tapasztalatszerzés .....	19
Ének, zene, énekes játék, gyermektánc .....	19

Rajzolás, festés, mintázás, kézimunka.....	20
Verselés, mesélés.....	20
Mozgás.....	20
A kompetencia alapú nevelés megvalósításáról.....	20
Témahét: Mihály napi vásár .....	20
3 hetet meghaladó projekt: Őszi kóstolgotó - dióverés, almaszedés, szőlőszüret.....	21
Intézményi innováció: Nagycsoportosok tízpróbája.....	21
Ünnepeink, hagyományaink.....	21
Eseménynaptár.....	22
Ünnepi megemlékezések .....	22
Ünnepek, rendezvények.....	22
Mérés-értékelés .....	24
Motoros képességek mérése 5 évesek körében.....	24
Iskolába indulók kimeneti mérése .....	27
Neveltségi szintmérés.....	29
Szülői elégedettségmérés.....	29
Minősítés, tanfelügyelet.....	29
A vezetői feladatok ellátásának értékelése .....	30
Az intézmény gazdálkodása.....	31
Vezetői ellenőrzés, értékelés.....	32
Gazdálkodás.....	32
Tanügyigazgatás .....	32
Szakmai-pedagógiai.....	33
Kiemelt figyelmet igénylő gyermekek ellátása.....	36
Sajátos nevelési igényű gyermekek nevelése .....	36
A beilleszkedési, magatartási, tanulási zavarral küzdő gyermekek nevelése .....	36
Tehetséggondozás.....	36
Gyermekvédelmi munka.....	37

Eredmények .....	38
Továbbképzések.....	38
Belső kapcsolatok, együttműködés .....	39
Információátadás.....	39
Óvónői megbeszélések .....	39
Dajkai megbeszélések.....	39
Alkalmazotti értekezletek .....	39
Nevelőtestületi értekezletek .....	40
Kapcsolatrendszer .....	40
Család és óvoda .....	40
Iskolával.....	41
Gyermekorvosi, védőnői szolgálattal.....	41
Gyermekjóléti Szolgálattal .....	41
<b>Művelődési Házzal .....</b>	<b>41</b>
Fenntartóval .....	41
<b>Nevelési Tanácsadóval, Szakértői Bizottsággal, Szakszolgálattal.....</b>	<b>42</b>
Óvoda és az egyház kapcsolata.....	42
Az óvodai nevelés országos alapprogramban megfogalmazott elvárásoknak és a pedagógiai programban megfogalmazott intézményi céloknak való megfelelés .....	42
Nyári élet értékelése.....	44
Jövő nevelési év feladatjelölése .....	44
Záró gondolat .....	44
Mellékletek .....	45
Beszámoló fejlesztő munkaközösség munkájáról 2019/20-as nevelési év ..... <b>Hiba! A könyvjelző nem létezik.</b>	

## **Bevezetés**

A 2020-21. nevelési év értékelésénél felhasznált dokumentumok:

- A 2020-21. nevelési év munkaterve
- KIR statisztika
- Belső kimutatások
- Csoportok éves értékelései
- Vezetői ellenőrzések során szerzett tapasztalatok

### **Az értékelés törvényi háttere:**

- 2011. évi CXCV. törvény a nemzeti köznevelésről 85.§(2)
- Önértékelési kézikönyv óvodák számára
- Tanfelügyeleti kézikönyv óvodák számára

### **A tervezés és értékelés jogszabályi háttere:**

2011. évi CXCV. törvény a nemzeti köznevelésről

20/2012.(VIII.31.) EMMI rendelet a nevelési-oktatási intézmények működéséről és a köznevelési intézmények névhasználatáról

326/2013. (VIII. 30.) Korm. rendelet a pedagógusok előmeneteli rendszeréről és a közalkalmazottak jogállásáról szóló 1992. évi XXXIII. törvény köznevelési intézményekben történő végrehajtásáról

363/2012. (XII.17.) Korm. rendelet az Óvodai nevelés országos alapprogramjáról

229/2012. (VIII.28.) Korm. rendelet a nemzeti köznevelésről szóló törvény végrehajtásáról

277/1997. (XII. 22.) Korm. rendelet a pedagógus-továbbképzésről, a pedagógus-szakvizsgáról, valamint a továbbképzésben részt vevők juttatásairól és kedvezményeiről

### **Alapdokumentumokban bekövetkezett változások**

A fenntartó az Alapító Okiratban nem végzett változtatásokat. Az óvodai csoportok férőhelyeinek növelését a 2020-21. nevelési évre 10+10%-ban engedélyezte a törvényi előírásoknak megfelelően.

## **Helyzetelemzés**

A 2020/21-es nevelési évben az eddigiekhez hasonlóan székhelyünkön, a Rákóczi úti óvodaépületben 2 óvodai vegyes csoporttal, telephelyünkön, a Rózsa úti épületben 1 óvodai vegyes csoporttal és 1 mini bölcsődei csoporttal működtünk. Az óvodai csoportok, csakúgy, mint a mini bölcsőde a nevelési év nagy részében csaknem 100%-os kihasználtságúak voltak. Az óvoda a képviselőtestület döntése értelmében a megengedett létszámtúllépéssel, a bölcsőde 8 fővel működött.

A munkaerőhiány, a betegségekből adódó hiányzások, a járvány okozta új feladatoknak való megfelelés, a folyamatos személyi változások egész év során nehézséget okoztak. Két üres óvónői álláshellyel rendelkezünk. Ezek közül az egyiket nyugdíjas óvónővel pótoltuk Boros Ildikó személyében, aki az idei nevelési évben nagy segítségünkre volt a pedagógiai munkában. A fenntartó segítő szándékának köszönhetően nevelő munkánkat két pedagógiai asszisztens is segíti, így pótoltuk az emberhiányt. A betegségekből eredő helyettesítéseket többletmunkával, folyamatos átszervezéssel, illetve megbízási szerződés megkötésével, külső helyettesítéssel oldottuk meg.

Természetesen a változásokat próbáltuk rugalmasan kezelni. Az intézmény zavartalan működése érdekében igyekeztünk alkalmazkodni a megváltozott körülményekhez. A törvényi előírásoknak megfelelően, az EMMI illetve az Oktatási Hivatal éppen aktuális ajánlásait követve végeztük munkánkat, betartva a járványügyi szabályokat. A gyermekek egészségének védelmében fokozott figyelmet fordítottunk a tisztaság betartására, a folyamatos fertőtlenítésre. Az ehhez szükséges eszközöket a fenntartó folyamatosan biztosította. A szülők belépése az intézmény területére meghatározott pontig történhetett, a gyermekeket a bejárat ajtóban fogadtuk. Igyekeztünk elkerülni minden személyes kontaktust, szükség esetén minden alkalommal betartottuk a maszkhasználatra, távolságtartásra vonatkozó előírásokat. A kapcsolattartás más formáit – telefon, online, közösségi média, zárt Facebook csoport - bevezetve nyújtottunk, és szereztünk információt az aktualitásokról, a gyermekekkel történt eseményekről. Segítettük az új munkatársak beilleszkedését, köszönet érte valamennyi dolgozónak!

## **Az intézmény gazdálkodása**

Az intézmény gazdálkodása a rendelkezésre álló költségvetési keretből valósult meg. A pénzügyi-gazdálkodási feladatokat a Bakonycsérnyei Közös Önkormányzati Hivatal munkatársai segítségével látjuk el. Költségvetésünk biztosította a működéshez, szakmai

munkához szükséges feltételeket. A takarékos gazdálkodásnak köszönhetően anyagi keretünket nem léptük túl. Tervszerűen, az előirányzatoknak megfelelően használtuk fel a pénzügyi forrásunkat. A soros és kötelező béremeléseket 2021. január 01-el, a szakmai ágazati pótlékokat aktuálisan realizáltuk.

Az intézmény étkeztetési feladatait továbbra is az Önkormányzat látja el, tálalókonyha működtetésével mindkét óvodaépületben, 1-1 fő konyhai kisegítő alkalmazásával, akik az Önkormányzat alkalmazásában állnak.

## Gyermeklétszám adatok

	2020. október 1. (STAT.) (fő)	2021. január 31. (fő)	2021. augusztus 31. (fő)
<b>Férőhely</b>			
Óvoda	75+20%	75+20%	75+20%
Bölcsőde	8	8	8
<b>Gyermeklétszám</b>			
Óvoda	72	79	80
Bölcsőde	8	6	8
Bejáró	13+1 bölcsődés	12+1 bölcsődés	11+1 bölcsődés
Tanköteles korú gyermekek száma	29	28	27
Beiskolázott gyermekek száma	-	-	19
Még egy évet óvodában marad	-	8	8
Logopédiai foglalkozást igényelő gyermekek	15	15	15
Grafomotoros fejlesztést igénylő gyermekek	4	4	-
Gyógypedagógiai fejlesztést igénylő gyermekek száma (SNI)	1	-	1
Fejlesztőpedagógiai segítséget igénylő gyermekek (BTMN)	4	8	8

Nevelési Tanácsadóba küldött gyerekek száma	-	8	8
Megyei Szakértői Bizottsághoz küldött gyermekek száma	-	-	1
Hátrányos helyzetű gyermekek száma	3+1 bölcsődés	4+1 bölcsődés	4
Halmozottan hátrányos helyzetű gyermekek száma	6	5	5
Gyermekvédelmi kedvezményben részesülő gyermekek száma	6+1 bölcsődés	8+1 bölcsődés	9

#### Óvodai csoportok létszámának alakulása

Csoport létszám:	2020. október 1.	2021. január 31.	2021. augusztus 31.
Süni csoport	24	25	25
Maci csoport	23	25	26
Napocska csoport	25	29	29
<b>MINDÖSSZESEN</b>	72	79	80

Óvodánkba a gyermekek rendszeresen járnak, igazolatlan hiányzás nem volt, azonban a 2020/21-es nevelési évben október-november hónapban a Rákóczi úti épületben a nagy számú megbetegedés miatt egy összevont csoporttal, 2020. március 8-tól április 16-ig a vírushelyzetből adódóan a szülői kéréseket figyelembe véve csökkentett létszámmal, a Rózsa úti óvoda épületében az ajánlásoknak megfelelően működtünk. Ez idő alatt covid megbetegedés miatt mindkét épületünk lezárt. A helyiségek, használati eszközök ózongenerátoros fertőtlenítése megtörtént. Mindezekből eredően sok hiányzással kellett számolnunk. A szükséges számú, kis létszámú csoportokban oldottuk meg a gyermekek elhelyezését. A betegségből eredő hiányzások mellett a szülők a betegségen kívüli hiányzásokat írásban jelzik az óvónők felé. Az óvoda nyitva tartása minden nap 10 óra, a szülők igényeihez igazodva, ami maximálisan kihasznált volt az idei nevelési évben is, hisz a gyermekek átlag 8-9 órát töltenek naponta az intézményben.

A csoportos beszámolók alapján a magatartási-, beilleszkedési-, viselkedési-, tanulási-, vagy valamilyen részképesség zavarral küzdő, hiperaktív tüneteket mutató gyermekek száma évről évre nő. Egyre több gyermek szorul egyéni fejlesztésre. A problémák leküzdéséhez



szakemberek segítségét szeptembertől június 15-ig vehettük igénybe. A sajátos nevelési igényű gyermekek részére a fejlesztő foglalkozásokat utazó gyógypedagógus segítségével biztosítottuk. A logopédiai foglalkozásokat a Móri Nevelési Tanácsadó utazó logopédusa látta el mindkét óvodaépületünkben. Az arra rászoruló grafomotoros fejlesztésben is részesültek, mely heti rendszerességgel, a finommozgások koordinációjának, rajz- és íráskészség fejlődésében elmaradt gyermekek fejlesztését szolgálja.

A BTMN nehézséggel küzdő gyermekek fejlesztését az óvodapedagógusok végezték fejlesztő pedagógusunk irányítása mellett. Fejlesztésükben nagy segítséget jelentene, ha arra külön szakembert tudnánk biztosítani. Mivel egyre többen vannak jelen, az amúgy is nagy létszámú vegyes életkorú csoportokban, egyéni fejlesztést a csoportos tevékenységek mellett, és megfelelő szakember hiányában nehézségekbe ütközik.

A szociális segítő munkatárs havi 10 órában a gyermekeknek, családjának és az intézmény óvodapedagógusainak nyújt támogatást. Segíti a gyermeket a beilleszkedésben. Részt vállal az intézmény mentálhigiéniai-, sport-, és kulturális rendezvényeiben, prevenció programjaiban, igény esetén részt vesz a nevelőtestületi-, szülői értekezleteken.

### **Az óvoda működése (nyitva- és zárva tartás)**

Mindkét óvodaépületünk 6.30-16.30-ig tart nyitva. A nyitva tartás ideje minden nap 10 óra, a szülők igényeihez igazodva, ami maximálisan kihasznált. Az óvoda teljes nyitvatartási idejére biztosítottuk az óvónő, a bölcsődében a kisgyermeknevelő illetve a bölcsődei dajka jelenlétét. Az áthelyezett munkanapok alkalmával minden esetben felmértük a szülői igényeket. Tapasztalat, hogy ezeken a napokon mindkét óvodaépület nyitva tartása felesleges és gazdaságtalan is a kihasználtság hiánya miatt.

A téli zárva tartás (karácsonyi ünnepek) idejére az előző évekhez hasonlóan nem volt igény az óvodai, bölcsődei ellátásra.

A nyári életet a Rózsa úton szerveztük. A karbantartási munkálatok idejét egy héttel lerövidítettük a járvány okozta változásokhoz, szülői igényekhez igazodva. Időpontja 2021. július 26-augusztus 13. Nyitás augusztus 16-án volt. A szülőket február 14-ig értesítettük. Ügyeleti ellátásra nem volt igény.

### Pihenő és munkanapok, hétköznapra eső ünnepnapok (2020/21. tanév)

Ünnepnap	Pihenőnap	Munkanap
2020. október 23 (péntek)	-	-
december 25 (péntek)	december 24. (csütörtök)	december 12. (szombat))
2021. január 1. (péntek)	-	-
március 15. (hétfő)	-	-
április 2. (Nagypéntek)	-	-
április 5. (Húsvét hétfő)	-	-
május 24. (pünkösdhétfő)	-	-
augusztus 20 (péntek)	-	-

### Nevelés nélküli napok száma, időpontja (2020/21. tanév)

A nemzeti köznevelésről szóló 2012. évi CXCV. törvény értelmében, a tanévben 5 nevelés nélküli munkanapot szervezhet az intézmény, melyből 4 napot vettünk igénybe, illetve 1 napot terveztünk értekezlet, szakmai nap céljából. A szülőt a nevelés nélküli munkanap előtt legkésőbb 7 nappal értesítjük, szükség esetén erre a napra ügyeleti ellátást biztosítunk. A hatósági karantén után rendkívüli nevelés nélküli munkanapon az épület fertőtlenítését végeztük el.

#### Nevelés nélküli munkanapok

	Felhasználás tárgya	Időpont
1.	Nevelőtestületi értekezlet Önértékelési kézikönyv értelmezése	2020. október 30.
2.	Szaktanácsadó előadása Önértékeléssel kapcsolatos teendők megbeszélése. Félévi munka értékelése. Aktuális feladatok.	2021. január 22.
3.	Rendkívüli nevelés nélküli munkanap	2021. április 06.
4.	Alkalmazotti értekezlet A nevelési év értékelése, szakmai munkaközösség, munkacsoport eredményei	2021. június 04.

### **Nevelési értekezletek időpontja, témája**

A nevelés nélküli szakmai napok mellett havi rendszerességgel szerveztünk nevelői értekezletet, megbeszéléseket. Ezek témája elsősorban az aktuális feladatok megbeszélése, az óvodai programok előkészítése, valamint a továbbképzéseken résztvevők a képzés témájával kapcsolatos beszámolója.

### **Személyi feltételek**

#### **Óvodapedagógusok száma: 6 fő**

Felsőfokú végzettséggel rendelkezik	6 fő
Ebből:	
Vezető óvodapedagógus végzettség, szakvizsgázott pedagógus	1 fő
Fejlesztő pedagógus végzettség, szakvizsgázott pedagógus	1 fő

#### **Nevelő munkát segítő dolgozók: 7 fő**

Dajka	dajkai végzettség	4 fő
Kisgyermeknevelő	érettségi, kisgyermekgondozó végzettség	1 fő
Pedagógiai asszisztens	érettségi, pedagógiai asszisztens végzettség	2 fő

A törvényi előírásoknak megfelelően minden csoportban főiskolát végzett óvodapedagógus volt a gyermekekkel. Az óvoda teljes nyitvatartási idejére biztosított volt az óvónői jelenlét. A bölcsődés gyermekekkel szintén szakképzett kisgyermeknevelő foglalkozott. Minden csoportunkban szakképzett dajka dolgozott. A törvényi előírásoknak megfelelően minden csoportba főiskolát végzett óvodapedagógus volt a gyermekekkel. Az óvoda teljes nyitvatartási idejére biztosított az óvónői jelenlét. Az idei nevelési évtől az egyik csoportban nyugdíjas óvónőt alkalmazunk megbízási szerződéssel az óvónői feladatok ellátására. A bölcsődés gyermekekkel szintén szakképzett kisgyermeknevelő foglalkozik. Minden csoportunkban szakképzett dajka dolgozik. Nagy segítséget jelent a pedagógiai asszisztensek jelenléte, melyek közül az egyik az üres álláshelyen, a másik szükség szerint segíti az óvónők munkáját.

#### **További, a pedagógiai munkát segítő munkatársak**

<b>Beosztás</b>	<b>Név</b>
<b>Logopédus (utazó)</b>	Kalincsné Kardos Bernadett
<b>Gyógypedagógus (utazó)</b>	Kalincsné Kardos Bernadett
<b>Szociális munkatárs</b>	Guitprechné Jung Orsolya
<b>Gyógypedagógus – grafomotoros fejlesztés</b>	Izmini Katalin

A fejlesztést segítő munkatársakkal tartalmas munkakapcsolatot alakítottunk ki. Logopédusunk, illetve gyógypedagógusunk a Fejér Megyei Pedagógiai Szakszolgálat Móri Tagintézményének munkatársa. A székhelyen 11 gyermek, a telephelyen 4 gyermek vett részt logopédiai foglalkozásokon.

Utazó gyógypedagógusunk megbízási szerződéssel látta el az SNI gyermekek fejlesztését. Kalincsné Kardos Bernadett heti rendszerességgel, a szakvéleményben megállapított óraszámában, azok megállapításai alapján végezte a fejlesztéseket.

### **Tárgyi feltételek**

Folyamatos figyelmet fordítottunk tárgyi feltételeinkre, hogy a gyermekek ellátása minél célszerűbb és hatékonyabb legyen. A gyermekeknek elegendő mennyiségű és minőségű játékot és foglalkoztató eszközöket szereztünk be. Költségvetésünknek, a szülői támogatásnak köszönhetően rendelkezünk a mozgásfejlődést, zenei és anyanyelvi fejlesztést, értelmi képességeket, kreativitást fejlesztő eszközökkel. Napi szinten tudtuk biztosítani az ábrázoláshoz, a kézműves tevékenységekhez szükséges eszközöket is. A csoportszobák felszereltsége megfelelő, szép, esztétikus bútorokkal, függönyökkel, szőnyegekkel, ízléses dekorációval berendezett. Az elhasználódott bútorzat, használati tárgyak, játékok, evőeszközök és textíliák cseréjét a költségvetésből oldottuk meg. A karbantartási munkákat, tisztasági meszeléseket a nyári zárva tartás idején elvégeztük. A pedagógiai munka napi gyakorlatához az informatikai eszközöket biztosítottuk. **IKT eszközeinket** (információs és kommunikációs technológiai eszközök: telefon, számítógép, CD-DVD lejátszó, hangszóró, projektor, laptopok, videokamera, fényképezőgépek, stb.) rendszeresen használt vettük a járványhelyzethez igazodó új információs csatornák kiépítésében. Wifi rendszerünk van mindkét óvodaépületünkben, mert csak ezekkel együtt biztosított az intézmény munkatársai számára a munkájukhoz szükséges információkhoz és ismeretekhez való hozzáférés, illetve a gyermekeknek való sokrétű információ-átadás.

Rózsa úti óvodánkban 60 m<sup>2</sup>-es tornaszobában sok mozgásfejlesztő eszköz áll rendelkezésre. A Rákóczi úti óvoda gyermekei ebben a nevelési évben sajnos nem élvezhették ennek előnyeit, mivel utaztatásukat megfelelő jármű hiányában nem tudtuk biztosítani. Ők a heti, illetve napi rendszeres mozgásfejlesztést a csoportszobában, illetve az óvoda udvarán kapták meg. A gyermekek egyéni fejlesztése, a külön foglalkozások jól felszerelt fejlesztő szobában zajlottak. Óvodaudvarainkat folyamatosan karban tartottuk, a sérült, hibás játékokat kicseréltük, a megfelelőségi tanúsítvány rendelkezésünkre áll. A nyár folyamán újabb sikeres pályázatnak köszönhetően a Rózsa úti óvoda udvara egy kéttornyú játszóvárral bővült, mely az új nevelési évtől a gyermekek biztonságos mozgását, játékigényét szolgálja. Az intézmény komfortja, külső, belső esztétikája, eszközellátottsága megfelelő feltételeket teremt az idejövő gyermekek fejlődéséhez.

<b>Tárgyi fejlesztések, beruházások</b>	<b>Forrás (kölségvetés, SZMK pénz, pályázati pénz)</b>
Rózsa úti óvodaudvar felújítása	pályázati pénz, kölségvetés
Rózsa utcai óvodaudvar füvesítése, udvarrendezés	kölségvetés
udvari játékok karbantartása	kölségvetés
udvari és csoportszobai játékok, fejlesztő eszközök vásárlása	SZMK támogatás, kölségvetés
csoportszobai berendezések (babakonyhai asztal, székek)	kölségvetés
öltöző bútor, öltözői fogasok	kölségvetés
konyhai eszközök (poharak, tálcák, leveses tálak, evőeszközök) vásárlása	kölségvetés
szakkönyvek, gyermekkönyvek	kölségvetés, SZMK pénz
akváriumok	kölségvetés
asztali számítógép, nyomtató (iroda)	kölségvetés

## **Szakmai munkánkról**

Óvodai, bölcsődei nevelésünk középpontjában a gyermek áll. Célja az óvodások, bölcsődések sokoldalú, harmonikus fejlődésének, a gyermeki személyiség kibontakozásának elősegítése, az életkori-, egyéni sajátosságok és az eltérő fejlődési ütem figyelembevételével, ideértve a kiemelt figyelmet igénylő gyermek ellátását is. Az óvodának a nevelési-gondozási feladatokon kívül fontos feladata az iskolai életmódra való felkészítés. A törvényi változásokból adódóan erre kiemelt figyelmet kell fordítani. A gyermek hat éves korban kötelezően történő beiskolázása kevesebb lehetőséget ad arra, hogy az esetleges hiányosságokat az egy évvel történő halasztás alatt bepótoljuk. Törekszünk, hogy a rendelkezésünkre álló időben (3-4 év) lehetőség szerint minden gyermeket eljuttassunk az iskolaérettség szintjére.

## **A 2020-21. év nevelési feladatai**

### **Elsődleges célok:**

- A gyermekek mindenekfelett álló érdekeinek tiszteletben tartásával mindkét óvodaépületükben a nyugodt és kiegyensúlyozott légkör biztosítása
- Törvényes és színvonalas intézményműködés
- Az óvoda pedagógiai programjában megfogalmazott – a gyermeki személyiség komplex fejlesztését szolgáló – célok tudatos beépítése a tervezés, megvalósítás, értékelés és korrekció folyamataiba a csoportok és az egyes gyermekek szintjein egyaránt:
  1. Az értelem fejlesztése:
    - tanulási motívumok, értelmi képességek fejlesztése
    - a segítő életmódra nevelés, az erkölcsi nevelés és szociális fejlesztés, szociális képességek fejlesztése
  2. Az egészséges és kulturált életmódra nevelés, személyes fejlesztés
    - az egészséges és kulturált személyiség fejlesztése érdekében személyes motívumok kialakítása
    - személyes képességek fejlesztése
  3. A speciális kompetenciák fejlesztése
    - alkotóképesség, tehetség
  4. A hátrányokkal küzdő gyermekek és családjaik segítése

- különös tekintettel a veszélyeztetett valamint a sajátos bánásmódot igénylő gyermekekre
- 5. A szülők részvételének minél sokrétűbb biztosítása az óvodai nevelés, fejlesztési folyamatában
- 6. Kiemelt feladatunk az erkölcsi nevelés alapját képező szokásrend megtervezése, megalapozása, kialakítása

### **További céljaink:**

- a szervezet szakmai színvonalának további erősítése a gyakorlat közeli belső továbbképzések (munkaközösségi foglalkozások) hatékony működésével, a lehetőség szerinti külső továbbképzéseken történő részvétellel, valamint önképzéssel
- Mindhárom szinten (pedagógus, vezető, intézmény) a jogszabályi elvárások szerinti önértékelés lebonyolítása
- Az óvodaszabályozó dokumentumainak (SZMSZ és mellékletei, PP, Házirend, Önértékelési Program) bevalás és hatékonyság vizsgálata

Pedagógiai gyakorlati munkánk során a továbbiakban is fókuszálunk az Óvodai nevelés országos alapprogramjának alábbi üzeneteire:

- Az eddigi gyakorlat továbbfejlesztése, értékmegőrzés
- Anyanyelvi nevelés: a beszélő környezet, az óvodai nevelés egészében jelen van
- Hátránycsökkentő szerep: Inkluzív (befogadó) pedagógiai szemlélet
- Játék megerősítése, a szabad játék kitüntetett szerepe
- Kompetenciafejlesztés, támogató differenciált nevelés
- Érzelmi, erkölcsi és közösségi nevelés
- Környezettudatosság: a fenntartható fejlődés érdekében hangsúlyt fektetünk a környezettudatos magatartásformálás alapozására, alakítására
- Mozgás megújulása: Egészségfejlesztő testmozgás → Az egyéni szükségletek és képességek figyelembe vétele minden gyermek számára biztosítandó lehetőség. Törekedni kell a gyermekeket legjobban fejlesztő kooperatív mozgásos játékok alkalmazására

Munkánkat saját Pedagógiai Programunk, Bölcsődei Szakmai Programunk alapján végeztük, beillesztve a kompetencia programcsomagot.

Fő feladataink:

- Erkölcsi nevelés megvalósítása, hangsúlyossá tétele mindennapi munkánkban.
- A kompetencia alapú nevelés működtetése intézményi szinten, mindhárom csoportban. A témahét: Mihály napi vásár és szüreti felvonulás, a projekt: Őszi kóstolmány, az intézményi innováció: Nagycsoportosok tízpróbája megvalósítása.
- Egyéni, differenciált bánásmód alkalmazása a mindennapokban, a gyermekek fejlődésének nyomon követése. Egyéni fejlődési lapok pontos vezetése.
- Bölcsődei csoport hatékony működtetése.
- A környezettudatos szemlélet kialakítása, annak közvetítése társak és szülők felé.
- Különleges bánásmódot igénylő gyermekek fejlődésének elősegítése (SNI, BTM, tehetséges gyermek).
- Tervezetten, rendszeresen és ellenőrizhetően tájékoztatást adni a szülőknek a gyermekek fejlődéséről, az óvodai eseményekről. Szoros és jó kapcsolat kialakítása, ápolása a családokkal.

### **Egészséges életmódra nevelés**

**Célunk volt a tanév során** a gyermekek egészséges életviteligényének alakítása, a testi fejlődés elősegítése, az egészség megtartására, megerősítésére történő felkészítés. Az egészséges fejlődés alapfeltétele az életkornak megfelelő helyes életritmus kialakítása. Mindezt a heti- és napirend rugalmas betartásával biztosítottuk. **Biztonságos** környezetet alakítottunk ki a gyermekek egészséges fejlődése érdekében. A heti- és napirendet probléma nélkül minden kisgyermek elfogadta, s beilleszkedett az óvoda, a csoport életébe. A **testápolás** területén igyekeztünk kezdettől fogva helyes szokásokat kialakítani. Figyelembe vettük az egyéni igényeket, családból hozott szokásokat. Ehhez szorosan együttműködtünk a családokkal. A gyerekekben folyamatosan alakítottuk ki önmaguk és környezetük tisztaságának, rendezettségének igényét. Igény szerint elegendő időt biztosítunk az **öltözködésre**. Fokozatos önállóságra szoktattuk a gyermekeket. A gyermekek ruháit saját jelükkel ellátott, külön szekrényben tároljuk. Megismertük a gyermekek eltérő **táplálkozási** szokásait, s azokat kellő toleranciával kezeltük. Célunk a megfelelő minőségű és mennyiségű, vitamindús, változatos táplálkozás biztosítása. Óvodásainknak napi három, bölcsődéseinknek napi négy étkezést biztosítunk. Helyes, kulturált étkezési szokásokat igyekeztünk kezdettől fogva kialakítani. **Az**



**alváshoz** jól szellőztetett, nyugodt helyiséget biztosítottunk. Halk zenével, mesével igyekeztünk megkönnyíteni az elalvást, pihenést. Minden kisgyermek az otthonról hozott ágyneműjét használta, amit kéthetente cseréltünk.

A betegségek megelőzése érdekében sokat tartózkodtunk a friss levegőn. Gyakori szellőztetéssel, fertőtlenítéssel, sok mozgással, egészséges táplálkozásra ösztönzéssel, sok gyümölcs- és zöldségfogyasztással próbáltuk növelni a gyermekek ellenálló képességét a fertőzésekkel szemben.

### **Érzelmi, erkölcsi és értékorientált közösségi nevelés**

Fő feladatunk az érzelmi biztonságot nyújtó légkör kialakítását tekintettük, amely megfelelő alaphangulatot ad, kapcsolatteremtésre, játékra, és cselekvésre ösztönöz. Alapvető magatartási formákat, erkölcsi normákat betartó, a gyermekért, a közösségért működő óvoda kialakítására törekedtünk. Érzelmi nevelésünk során boldogságra, sikerességre, szeretni tudásra, empátiára, az érzelmek kulturált kifejezésére, kudarctűrő képesség fejlesztésére fektettük a hangsúlyt. A bizalom kiépítésével, biztonságérzetük kialakításával segítettük az új gyermekek beilleszkedését a csoportba. Alapvető erkölcsi normák kiépítésére, egymáshoz való pozitív viszony kialakítására törekedünk. Ezeket az óvodai szabályok felállításával, betartatásával segítettük elő. Szeretettel, odafigyeléssel, példamutatással mutattunk követendő mintát. Nagy gondot fordítottunk a közösségi nevelésre, társas kapcsolatok alakítására. Kiemelt figyelmet szenteltünk a szorongó, hátrányos helyzetű, valamilyen problémával küzdő, egyes területen fejlődésben lemaradt gyermekeknek. Kihasználtuk az ünnepek, közös rendezvények, élmények közösségformáló hatását.

A gyermekek elfogadták az őket körülvevő felnőtteket és gyermek társaikat. A szülőkkel jó bizalmi kapcsolatot alakítottunk ki.

### **Az anyanyelvi, az értelmi fejlesztés és nevelés megvalósítása**

Az anyanyelvi és értelmi nevelést a mindennapok során az óvodai élet minden tevékenységében igyekeztünk megvalósítani. Itt is fontos volt az egyénre szabott, játékos fejlesztés, hiszen a gyermekek eltérő fejlettségi szinttel rendelkeznek, mely nem feltétlenül életkoruk függvénye. Kihasználtuk a különböző élethelyzetekben, tevékenységekben rejlő lehetőséget, figyelembe véve az egyéni igényeket.

Fontosnak tartottuk:

- az anyanyelvi kommunikációs készségek fejlesztését
- a gyerekek érdeklődésére építve, változatos tevékenységek biztosítását
- a lassabban fejlődő gyerekek differenciált segítségét

- a tanköteles korúak logopédiai fejlesztését

Fontos feladat volt a beszédhátrányok felmérése, leküzdése. A magyar nyelvi kultúra erősítésével, fejlesztésével kiemelten foglalkoztunk. A szép beszédre, a felnőtt példamutatására a beszédben, a kommunikációban nagy hangsúlyt helyeztünk. A pedagógusokra, a kisgyermeknevelőre az igényes irodalmi anyag választása a jellemző. A magyarság tudat, a hazaszeretet érzésének kialakítását a népi mondókákkal, népmesékkal, a népi hagyományok, szokások megismertetésével tudtuk elérni. Fontos volt a bábozás és a dramatizálás. Anyanyelvi munkánkat színesítettük a székesfehérvári Napsugár Óvoda „Tedd és Mondd!” anyanyelvi fejlesztő programjának használatával.

### **A munkára nevelés**

A kicsiknél az önkiszolgáló munkára fektettük a hangsúlyt a következő szempontok figyelembevételével:

- fejlettséghez mért, differenciált segítségnyújtás mellett megtanulják önmaguk ellátását étkezés, öltözködés, tisztálkodás alkalmával
- környezetük rendjének megőrzésével megtanulták a játékok- használati eszközök rendben tartásának szabályait, és azzal kapcsolatos munkafolyamatokat

A nagyok:

- a naposi munkában már nemcsak önmagukat, hanem társaikat is kiszolgálták (terítés, ágyazás, önként vállalt, önállóan vagy segítséggel végzett megbízatások teljesítése)

### **Tanulás**

Fontos tevékenységi forma volt. Az óvodai nevelési folyamat egésze alkalmas a spontán vagy irányított módon történő tapasztalatszerzésre, tanulásra. A nevelési terület tárgya és anyaga határozza meg, hogy milyen módon és milyen szervezeti formában tartja azt az óvónő vagy a kisgyermeknevelő.

Elsődleges célunk volt a gyermekek kompetenciáinak fejlesztése, formálása. Az életkori sajátosságoknak, képességeknek megfelelő, differenciált képességfejlesztésre törekedtünk.

Cselekvésbe, játéksituációba ágyazottan biztosítottunk sokoldalú tapasztalatszerzési lehetőséget, a gyerekek érdeklődésére, kíváncsiságára, ismereteire építve.

## **Tevékenységi formák:**

### **Játék**

A folyamatos szabad játéktevékenység biztosítása, a gyermekek beszédképességének fejlesztése a játékokban fontos feladat volt. A tevékenységekhez megfelelő játékeszközöket biztosítottunk. A játéktémák folyamatosságát és a szerepjátékot az óvodapedagógusok, a kisgyermeknevelő támogatták. Az élmények feldolgozására lehetőség volt, több csoportnál volt jellemző játék közben a dramatizálás, bábozás. A középső és főleg a nagycsoportos gyermekek szívesen társasjátékoztak, kedveltek voltak a képességfejlesztő- és memóriajátékok, ehhez folyamatosan vásároltunk eszközöket. Az óvónők saját készítésű eszközökkel is színesítették a mindennapi játéktevékenységet. Az udvaron szabadban használható játszó eszközöket, motorokat, labdákat is alkalmaztunk.

### **Külső világ tevékeny megismerése, matematikai tapasztalatszerzés**

Heti rendszerességgel tartott környezeti tevékenységeink célja volt, hogy a gyermekek az érdeklődésükből fakadó aktív cselekvés során szerezzenek tapasztalatokat a közvetlen és tágabb természeti-társadalmi környezetről, annak formai, mennyiségi, téri viszonyairól és az így szerzett ismeretekkel segítsük őket abban, hogy életkoruknak megfelelően biztonságosan eligazodjanak, tájékozódjanak az őket körülvevő világban. Fontosnak tartottuk, hogy megismerjék és megszeressék azt a települést, ahol élnek, óvják, védjék lakóhelyük értékeit. Megismerkedtek állatokkal, növényekkel, közlekedési eszközökkel, testünkkel stb. A néphagyomány ápolására nagy hangsúlyt fektettünk.

A környezettudatosság, a környezetvédelem alakítása mindennap életünk része volt.

### **Ének, zene, énekes játék, gyermektánc**

A zenei ízlés formálása a zenei anyag, a dalok igényes megválasztásával valósult meg. Az igazán értékes főleg magyar népzenei anyagot alkalmaztuk. Nagy hangsúlyt fektettünk a közös éneklésre, zenélésre. A hallás-, ritmusfejlesztést változatos módon biztosítottuk, a gyermekeket különböző hangszerekkel, és azok használatával is megismertettük. A mozgásos-, énekes körjátékokat a gyermekek saját kedvükre, örömeikre, az udvaron is játszották. A zenei nevelés színesítésére kompetencia programcsomag Zenevarázs kiegészítő kötet segédanyagát használtuk. A gyermekek egyszerűbb zeneművekkel is ismerkedtek a zenehallgatás során.

### **Rajzolás, festés, mintázás, kézimunka**

Az óvodai vizuális nevelés összetett, sokszínű nevelési terület, a mi magában foglalja a rajzolást, gyurmázást, festést, képalakítást, barkácsolást. Tervezett ábrázolási tevékenységet hetente tartottunk, de a szabadidős ábrázoláshoz is mindig biztosítottuk az eszközöket. Célunk volt a gyermekek képzeletének, fantáziájának kibontakoztatása, alkotókedvük serkentése, ábrázolási készségük fejlesztése. A gyerekek sok új technikával ismerkedhettek. Óvodánk jól felszerelt és ellátott igényes anyagok, eszközök szempontjából. A gyermekek valamennyi rajzát, alkotását értéként kezeltük. A falíújságokon a személyiségi jogok tiszteletben tartásával (név nélkül) rendszeresen elhelyeztük a gyermeki alkotásokat, így a szülők, gyerekek és mi magunk is gyönyörködhettünk a produktumokban.

### **Verselés, mesélés**

A verselés, mondókázás, mesélés az anyanyelvi neveléssel összefonódott és mindennapjaink fontos része volt. Igyekeztünk a meséket, verseket minél kifejezőbb előadásmóddal előadni, hogy minél inkább érzékeltessük azok hangulatát, mondanivalóját, játékosságát. A mesélésnek kialakult szokásai voltak (állandó dal, meseszőnyeg). A verseket a különböző tevékenységek közben is szívesen mondogatták. Több alkalommal is részesei voltak bábszínházi előadásnak, könyvtárlátogatásnak.

### **Mozgás**

A mindennapi szabad mozgás lehetőségét az udvaron vagy kirándulások, séták alkalmával biztosítottuk. Heti egy alkalommal tervezett mozgásos tevékenység keretében szervezett, irányított gyakorlatok végzésével valósítottuk meg a gyermekek mozgásfejlesztését. Ehhez járultunk még hozzá a minden nap megtartott, irányított testmozgás beiktatásával, ahol játékos utánozó gyakorlatokkal biztosítottuk a gyermekek mozgásigényének kielégítését.

## **A kompetencia alapú nevelés megvalósításáról**

Projekt, témahét és innováció megvalósítása

### **Témahét: Mihály napi vásár**

Ebben a témában egy néphagyományt elevenítettünk fel és dolgoztunk ki 5 napra tervezetten külső világ tevékeny megismerése, irodalom-anyanyelv, vizuális, ének-zene, mozgás tevékenységekre alapozva. Vásárt rendeztünk, ahol népi játékokat játszottak, népzene

táncoltak a gyerekek, „gesztenyepénzen” apró ajándéktárgyakat vásároltak, melyeket ajándékba hazavittek.

### **3 hetet meghaladó projekt: Őszi kóstolgotó - dióverés, almaszedés, szőlőszüret**

A gyermekek részesei lehettek az őszi betakarítási munkáknak, lehetőségük volt a tapasztalatszerzésre, új ismeretek elsajátítása, cselekvésre. Terményekből, termésekből „kiállítási anyagot” készítettek. A szülőknek, a zárt közösségi oldalon adtunk tájékoztatást az addig végzett tevékenységeinkről. A tevékenységek képeiből készült prezentáció, a gyermekek témához kapcsolódó versekből, dalokból, mondókákból álló kis műsora adott ízelítőt a szülőknek, melyet szintén online módon tettünk közzé.

### **Intézményi innováció: Nagycsoportosok tízpróbája**

A nagycsoportos gyermekek részvételével tartottuk a programot. A jelen járványügyi szabályok betartásával nem intézményi, hanem csoport szinten történt a megvalósítás. Kidolgoztuk a részletes mozgásfejlesztés feladatait, elkészítettük az írásos dokumentációt. E program célja volt különböző ügyességi játékok megtanítása a gyerekeknek, mozgásigényük kielégítése, állóképességük fejlesztése, az egészséges életmód megalapozása a mozgás által.

### **Ünnepeink, hagyományaink**

Valljuk, hogy a felnőtteknek, de még inkább a gyermekeknek igényük és szükségük van arra, hogy dolgos hétköznapijait ünnepnapok váltsák fel. Az óvodáskorú gyermek időérzéke fejletlen, életük folyását sajátos módon ünnepnapjaikhoz kötik. Ünnepeink fényét és tartalmát a várakozás és készülődés érzelem- és tevékenységgazdagsága adja. Minden ünnepet hosszas előkészület előz meg, változatos tevékenységekkel, együtt játszással, tervezgetéssel. A Mikulás, a Karácsony, a Húsvét, Anyák-napja, Évzáró, születésnapok, jeles napok, hagyományaink ünneplése mindig fontos része intézményünk életének. A színvonalas ünnepek és megemlékezések keretében élményekben gazdag programok megrendezésére az idei nevelési évben az intézményen belül került sor. A szülők számára nem tudtunk az előzőekhez hasonló nyitott alkalmakat biztosítani a járvány miatt. A programok szervezésében, lebonyolításában a szülői szervezet volt segítségünkre (húsvéti készülődés, gyermekheti programok, gyermeknapi meglepetés, nagycsoportosok búcsúztatása).

## Eseménynaptár

### Ünnepi megemlékezések

A március 12-re tervezett ünnepi megemlékezés, koszorúzás a veszélyhelyzet kihirdetése, és a rendkívüli szünet miatt nem valósulhatott meg.

### Ünnepek, rendezvények

Időpont:2020.	Esemény	Felelős
10. 02.	Mihály napi vásár	Felelevenítettük a Mihály naphoz kapcsolódó népszokásokat. A hagyományápolással igazi vásári hangulatot teremtettünk népi játékokkal, kézműves tevékenységekkel, ügyességi játékokkal tettük színesé a délelőttöt.
10.05.	Almaszedés	Autóbuszos kirándulás a móri gazdaságba.
10.22-25.	„Őszi kóstolgotató” projektzáró nap csoport szinten a kompetencia jegyében	A 3 hét eseményeiből készült prezentáció, a gyermekmunkákból készült kiállítás, a tanult versekből, dalokból készült összeállítás az intézmény zárt facebook csoportjában került bemutatásra. A projektzáró napon a gyermekek elfogyasztották a saját készítésű, gyümölcsös finomságokat.
10.07.	Faültetés	Fenntartói pályázatnak köszönhetően a Rózsa úti óvoda udvarán gyermekekkel, szülőkkel közösen több facsemete került elültetésre. Minden csoportnak fáját emléktáblával láttuk el.
12.04.	Óvodai Mikulás ünnepség	Minden csoportba ellátogatott a Mikulás, és ajándékot is hozott a kicsiknek, akik dallal, verssel köszöntötték.
12.18.	Karácsonyi ünnepség a csoportokban	Az ünnepet csoportszinten tartottuk, melyet lázas készülődés előzött meg. A gyerekekkel közösen ünnep díszbe öltöztettük az óvodát, saját készítésű ajándékkal leptük meg a szülőket.

		Minden csoportban feldíszített karácsonyfa, sok-sok ajándék, meghitt hangulat várta reggel a gyermekeket.
01. 21.	Nagy csoportosok tízpróbája	Az idei nevelési évben csoportszinten mozgásos ügyességi feladatokat, játékokat végeztünk. Minden évben megrendezésre kerül az iskolába menő nagy csoportosok részére. A próbatétel teljesítésével igazi iskolásokká válnak.
02. 05., 12.	Farsangi mulatság a csoportokban	Csoportszinten tartottunk jelmezes farsangi mulatságot, melyen minden évben a felnőttek is maskarába bújnak. Vidám ügyességi játékokkal, dallal, tánccal üzzük el a telet.
A március 15-ei ünnepi megemlékezés a veszélyhelyzet kihirdetése és a rendkívüli szünet miatt nem valósulhatott meg.		
A Húsvéti ünnep a hatósági karantén miatt nem valósulhatott meg.		
Anyák napja – az apukák bevonásával (óvodában tanult versekkel, dalokkal, saját készítésű ajándékkal, virággal köszöntötték az édesanyákat, nagymamákat).		
05. 26.	Ballagási ünnepség	Az ünnepséget csak a ballagó gyermekek és szüleik körében tartottuk az aktuális járványhelyzetnek megfelelő szabályok betartása mellett.



## Mérés-értékelés

A gyermeki teljesítményeket folyamatosan követtük, dokumentáltuk, elemeztük, és az egyes évek értékelési eredményeit összekapcsolva, szükség szerint fejlesztési tervet is készítettünk. Minden gyermekről egyéni fejlődési naplót vezetünk. A gyermekek eredményeiről a szülőket tájékoztattuk a tanév folyamán két alkalommal, fogadóóra keretében.

### Motoros képességek mérése 5 évesek körében

<b>Motoros képességek mérése 5 évesek körében</b>		
<b>Mérésben részvevő gyermek száma: 36 fő</b>		
Részképesség terület	Fejlettségi szintek rendszere fő/%	
<b>1. Kondicionáló képesség</b>		
1.1. Erő- erőnlét	a) gyenge (0-10mp)	<b>10/28%</b>
	b) átlagos (11-15mp)	<b>16/44%</b>
	c) jó (16-20mp)	<b>6/17%</b>
	d) erős (21-30mp)	<b>4/11%</b>
	e) kimagasló (31mp-től)	
1.2. Gyorsaság (30 méter)	a) igen lassú (15mp fölött)	<b>4/11%</b>
	b) lassú (15mp)	<b>6/17%</b>
	c) átlagos (13mp)	<b>14/39%</b>
	d) gyors (11mp)	<b>8/22%</b>
	e) igen gyors (10mp)	<b>4/11%</b>
1.3. Állóképesség	a) igen gyenge (30-39)	<b>5/14%</b>
	b) gyenge (40-48)	<b>12/33%</b>
	c) átlagos (49-59)	<b>13/36%</b>
	d) jó (60-72)	<b>6/17%</b>
	e) igen jó (73-85)	
1.4. Hajlékonyság	a) igen merev	
	b) merev	<b>7/19%</b>
	c) átlagos	<b>21/58%</b>
	d) hajlékony	<b>6/17%</b>
	e) igen hajlékony	<b>2/6%</b>

<b>2. Koordinációs képesség- nagymozgás</b>		
2.1. Járásmódok - járás ütemesen	a) nem képes ütemesen járni	<b>3/8%</b>
	b) részben képes ütemesen járni	<b>8/22%</b>
	c) képes ütemesen járni	<b>11/31%</b>
	d) 1-2 tempóváltás után képes ütemesen járni	<b>5/14%</b>
	e) képes ütemesen- és tempótartással járni (többszöri változtatás után is)	<b>9/25%</b>
2.2. Járásmódok – járás ütemtartással	a) nem képes ütemtartással járni	<b>2/6%</b>
	b) nem, vagy többszöri tévesztéssel képes ütemtartással járni	<b>6/17%</b>
	c) képes ütemtartással járni	<b>14/39%</b>
	d) irányváltoztatás esetén is képes ütemtartással járni	<b>8/22%</b>
	e) tempóváltoztatás esetén is képes ütemtartásos járásra	<b>6/17%</b>
2.3. Kúszás – mászás	a) nem képes kúszni, mászni	
	b) a kúszást, mászást talajon technikailag helytelenül végzi	<b>3/8%</b>
	c) a kúszást, mászást talajon helyesen, de padon bizonytalanul végzi	<b>7/19%</b>
	d) a kúszást, mászást talajon, padon helyesen végzi, de a megváltozott térbeli körülmények között bizonytalan	<b>15/42%</b>

	e) a kúszást, mászást minden eszközön, megváltozott térbeli feltételek mellett is technikailag helyesen alkalmazza	<b>11/31%</b>
2.4. Egyensúlyozás	a) talajon bizonytalan az egyensúlyozása	
	b) talajon képes az egyensúlyozásra	<b>13/36%</b>
	c) talajon, változott körülmények között képes az egyensúlyozásra	<b>11/31%</b>
	d) padon, megfordított és rézsútos padon, emelt padon képes az egyensúlyozásra	<b>5/14%</b>
	e) megváltozott térbeli és más körülmények között is képes az egyensúlyozásra	<b>7/19%</b>

## Iskolába indulók kimeneti mérése

Mérés ideje: 2021. május

Létszám: 19 fő

### Iskolába indulók mérés-értékelés elemzése, kimeneti jellemzők

<b>Kimeneti jellemzők óvodáskor végére</b>	<b>Iskolába indulók létszáma / ebből a fejlettségi szintet elérte (fő)</b>	<b>Mutató%</b>
Teste arányosan fejlett, teherbíró	19/19	<b>100%</b>
Mozgása összerendezett, harmonikus	19/19	<b>100%</b>
Finommozgásra képes	19/19	<b>100%</b>
Nyitott, érdeklődő	19/19	<b>100%</b>
Szándékos emlékezeti bevésés és felidézés jellemzi	19/18	<b>95%</b>
Figyelme tartós, figyelemmegosztásra képes	19/15	<b>79%</b>
Gondolkodása fejlett (fogalmi gondolkodás kialakulóban)	19/15	<b>79%</b>
Érthetően, folyamatosan kommunikál, képes gondolatait kifejezni	19/18	<b>95%</b>
Végig tudja hallgatni, és megérti mások beszédét	19/19	<b>100%</b>
Tisztán ejti a magán- és mássalhangzókat	19/19	<b>100%</b>
Elemi ismeretekkel rendelkezik önmagáról, és környezetéről	19/19	<b>100%</b>
Ismeri a viselkedési szabályokat	19/19	<b>100%</b>
Képes az együttműködésre, kapcsolatteremtésre felnőttel, és gyermektársaival	19/19	<b>100%</b>
Kitartó	19/18	<b>95%</b>
Képes szabályokhoz alkalmazkodni	19/19	<b>100%</b>
Önálló	19/19	<b>100%</b>
Késleltetni tudja szükségletei kielégítését, van önfegyelme	19/19	<b>100%</b>
A feladat megértésében, feladattartásban eredményes	19/19	<b>100%</b>

**Átlag:**

**97%**

## Neveltségi szintmérés

Mérés ideje: 2021. május

Létszám: 80 fő

Területek	Létszám/fő	%	
I. Normákhoz, szabályokhoz való viszony			<b>Átlag %:</b>
egészségügyi szokások	80/74		<b>93%</b>
önkiszolgálás	80/73		<b>91%</b>
viselkedési szokások	80/68		<b>85%</b>
II. Társas kapcsolatok			<b>Átlag %:</b>
gyermek-felnőtt	80/73		<b>91%</b>
gyermek-gyermek	80/71		<b>89%</b>
gyermek-közösség kapcsolata	80/73		<b>91%</b>
III. Tevékenységekhez való viszony			<b>Átlag:%</b>
önként vállalt	80/69		<b>86%</b>
kötelező jellegű	80/74		<b>93%</b>
közösségért végzett	80/66		<b>83%</b>

## Szülői elégedettségmérés

3 óvodai csoportunkban, valamint a bölcsődei csoportban is minden nevelési évben mérjük a szülők elégedettségét az óvodában, bölcsődében folyó nevelőmunkával kapcsolatban. Felmérésünk a működési feltételekkel, a nevelés színvonalával, a szülő-intézmény kapcsolatával, valamint a pedagógiai programmal kapcsolatos témakörökre vonatkoznak. A 2020-21-es nevelési évben a járványhelyzetből adódó nehézségek miatt a szülői elégedettséget nem tudtuk lemérni.

## Minősítés, tanfelügyelet

Ebben a tanévben sem minősítés, sem tanfelügyelet nem volt intézményünkben

## A vezetői feladatok ellátásának értékelése

Az intézménygazdálkodással, munkáltatással, tanügyigazgatással, pedagógiai munkával kapcsolatos teendőket 2020. február óta látom el intézményvezetőként. A 2020-21-es nevelési év az előzőkhöz hasonlóan a már megszokottak mellett újabb váratlan feladatok, és megoldásra váró problémák elé állított. Egész évben küzdöttünk a járványhelyzetből adódó nehézségekkel. Igyekeztem elegendő időt és energiát fordítani a gyerekek igényeire, arra, hogy a pandémiás időszakban is zökkenőmentes legyen intézményünk működése, szem előtt tartva a magas színvonalú nevelés fontosságát. Támazkodtam a munkatársakra, véleményükre, igényeltem a segítségüket, Havonta egyszer óvónői megbeszéléseket tartottam, valamint a pedagógiai munkát segítő dolgozókkal is időt fordítottunk az aktuális feladatok, problémák átbeszélésére. Igyekeztem a feladatoknak megfelelni, a felmerülő problémákat, megoldandó helyzeteket a kollegákkal, a fenntartóval megosztani, mindenkit, beleértve a szülőket is időben tájékoztatni a várható változásokról.

A nevelési év fő feladatai *a járványügyi helyzethez alkalmazkodva* az előző évhez hasonlóan a következők:

- az intézmény működésének irányítása
  - kapcsolattartás a szülőkkel, a fenntartóval és más partnereinkkel
  - szülői értekezletek megtartása – járványhelyzetre tekintettel más módját választottuk a szülői tájékoztatásnak (kétszemélyes megbeszélés, online informálás, telefonos kapcsolattartás).
  - rendszeres és rendkívüli munkatársi és nevelőtestületi értekezletek megtartása
  - belső továbbképzések szervezése
  - nyílt napok, családokkal közös rendezvények, gyermekprogramok megszervezése
  - települési rendezvényeken való közreműködésünk megszervezése
- A nyílt napok, rendezvények mind óvodai, mind települési szinten elmaradtak a járványhelyzet miatt.
- nagycsoportosok beiskolázási folyamatának irányítása és koordinálása
  - változó törvényi környezet állandó figyelemmel kísérése
  - az új előírások megismertetése és betartatása az alkalmazotti közösség tagjaival
  - a különféle statisztikák elkészítése

- az adminisztrációs munka elvégzése és az alkalmazottak munkájának ellenőrzése, értékelése
- az ünnepek, megemlékezések szervezése, hagyományok ápolása – csoport szinten
- baleset –tűz –és munkavédelemi, valamint gyermekvédelmi feladatok koordinálása
- híradás óvodánk életéről: újságcikkek írása, közösségi oldal kezelése
- aktív részvétel a mini bölcsődével kapcsolatos aktuális feladatok elvégzésében

Az előző évhez hasonlóan sok időt és energiát vett el az aktuális járványügyi helyzethez való alkalmazkodás, az abból adódó, folyton változó feladatok koordinálása, a gyors helyzetfelismerés, reagálás, a helyes döntések meghozatala és végrehajtása.

Mindennapi tevékenységeim között jelentős részt foglal el az alkalmazottak munkájának irányítása, a sok „apró” elintézendő feladat végrehajtása, a folyamatosan változó jogszabályok megismerése, megismertetése, alkalmazása. A pedagógiai munka irányítása gördülékenyebben folyt, mert óvodapedagógus kollégáim magas szakmai színvonalon, egymás munkáját is segítve látják el feladataikat.

### **Az intézmény gazdálkodása**

A rendelkezésre álló költségvetési keret elegendő volt az intézmény gazdálkodásának megvalósulására. Ebben a nevelési évben is biztosította a működéshez, a szakmai munkához szükséges, elegendő pénzügyi keretet, melyet a fenntartó a járvány miatt további eszközökkel, fertőtlenítőszerrel bővített ki. A soros és kötelező béremeléseket 2021. január 1-el realizáltuk. Intézményünket takarékos gazdálkodás jellemezte, keretünket nem léptük túl. Tervszerűen, az előirányzatoknak megfelelően használtuk fel a pénzügyi forrásunkat.



## Vezetői ellenőrzés, értékelés

Óvodánk éves munkaterve alapján a belső ellenőrzés megtörtént.

### Gazdálkodás

Ellenőrzés területe	Ideje	Módszerek	Eszköz	Érintettek	Eredmény
Használt nyomtatványok áttekintése, frissítése	10.30.	dokumentumelemzés	nyomtatványok	óvodavezető óvodavezető helyettes	naprakész nyomtatványok
Étkező nyilvántartás pontossága	havonta	egyeztetés	étkező nyilvántartók	konyhai kisegítő óvodapedagógusok kisgyermeknevelő	naprakész pontos nyomtatványok
Étkezési térítési díj befizetése	havonta	egyeztetés, dokumentumelemzés	számlák, nyilvántartók	konyhai kisegítő óvodavezető	értékelés visszacsatolás
Leltár elkészítése	12.20.	leltározás	dokumentumok elemzése, leltári tárgyak számbavétele	óvodavezető, leltárfelelősök	aktuális leltár

### Tanügyigazgatás

Ellenőrzés területe	Ideje:	Módszere:	Eszköze	Érintettek	Eredmény
Törzskönyv aktualizálása	10. 02.	dokumentum kitöltése	dokumentum	óvodavezető	naprakész dokumentum
Személyi anyagok aktualizálása	10.14.	dokumentumok kitöltése, rendezése	dokumentum	óvodavezető	naprakész dokumentum
Felvételi mulasztási naplók	09.30 01.30. 05.30.	elemzés, megbeszélés	naplók	óvodapedagógusok	pontosan vezetett dokumentum
Csoportnaplók ellenőrzése	09.30. 01.30. 05.30.	elemzés, megbeszélés	naplók	óvodapedagógusok kisgyermeknevelő	az elvárásoknak megfelelő naplóvezetés
iskola készült-ségi vizsgálatok, állapotfelmérés	11.20 illetve folyamatos	vizsgálatkérő lapok kitöltése, megbeszélés	dokumentum	óvodapedagógusok szülők	körültekintő beiskolázás, segítségnyújtás a szülőknek

Óvodai beiratás	05. 08-09. illetve folyamatosan	dokumentum előkészítése, pontos kitöltése	nyomtatvány	óvodavezető, vezető helyettes	gördülékeny csoport- beosztás
Egyéni fejlődési napló	01.30. 05.30.	elemzés, megbeszélés	dokumentum	óvodapedagógusok	pontosan, naprakészen vezetett a dokumentum
szabadságok nyilvántartása	havonta	egyeztetés, dokumentum ellenőrzés	dokumentum	óvodavezető	visszacsatolás a dolgozónak
szabadságolási terv	02.15.	egyeztetés, megbeszélés	dokumentum	óvodavezető	visszacsatolás a dolgozónak

### Szakmai-pedagógiai

Ellenőrzés területe	Ideje /hó/	Módszerek	Eszköze	Érintettek	Eredmény
Tervezési és értékelési dokumentumok.	09. 01. 05.	megfigyelés, dokumentumelemzés	dokumentumok	óvodapedagógusok kisgyermeknevelő	A dokumentumok vezetését a tudatosság és tervszerűség jellemzte
Nevelési gyakorlat - szülői értekezletek -befogadás -foglalkozás- vezetés - tervezés, értékelés	10. 11. 12. 02. 03. 04.	csoportlátogatás foglalkozás megfigyelés	csoportnapló foglalkozás vázlat	óvónők kisgyermeknevelő	A megfigyeléseket megbeszélés követte, az erőségeket emeltük ki, a gyengeségekre megoldást kerestünk
Nevelőmunkát segítő alkalmazottak munkája	10. 11. 12. 04.	megfigyelés, megbeszélés	munkaköri leírás megfigyelési szempontsor	dajkák ped. asszisztens	Összegző értékelés elkészült, erőségek, fejlesztendő területek meg határozásával

Gyermekvédelem	10. 01. 05.	megfigyelés dokumentumelemzés	dokumentumok	óvodapedagógusok kisgyermeknevelő	Pontosan vezetett nyilvántartás
Szakmai munkaközösség, munkacsoport tevékenysége	01. 05.	megbeszélés	éves tervek	munkaközösség vezető becs. vezető	Az éves tervek elkészültek, az eredmények az értékelésben nyomon követhetők

Az ellenőrzési terv alapján különböző területeket érintettek az ellenőrzések:

- az alapidokumentumok megléte, naprakész vezetése, változások figyelemmel kísérése
- a szakmai munka fejlesztése, szakmai munkaközösség, munkacsoport éves terve, megvalósulása
- a csoportokban az óvodapedagógusok, a kisgyermeknevelő szakmai munkavégzésének színvonala-csoportlátogatás keretében
- nevelőmunkát segítők feladatainak végzése, minősége, munkamorál, munkafegyelem
- a csoportszobák, öltözők, mosdók tisztasága, higiéniája
- az ünnepek szervezése, lebonyolítása, aktív, tartalmas részvétel
- gyermekvédelem, a hátrányos és veszélyeztetett helyzetű gyermek felkutatása, velük való folyamatos törődés.

Óvodapedagógusok: pedagógiai adminisztráció munka, csoportban végzett pedagógiai tevékenység.

Az ellenőrzésekre előre egyeztetett időpontban, a szempontrendszer ismertetésével került sor. Ezt követően az érintett dolgozóval megbeszéltük a látogatás tapasztalatait, amelyhez reflexiót, önreflexiót fogalmazhatott meg. Minden alkalomról rövid írásbeli feljegyzés is készült. Összefoglalóan elmondható az óvodapedagógusok körében végzett ellenőrzésekről: naprakészen történik a csoportnaplók vezetése, tükrözik a csoportokban folyó munkát. Tervszerű, a helyi pedagógiai program tartalmának megfelelő mind a három csoportban a pedagógiai munka dokumentálása. A felvételi és mulasztási napló vezetésében kisebb hiányosságok fordultak elő, amelyeket pótoltak az óvodapedagógusok. A gyermekek személyiségfejlődési naplóit is az óvodapedagógusok rendszeresen vezetik, a gyermek

fejlettségi szintjének megfelelő megállapításokat tartalmaznak. A szülői tájékoztatás évi két alkalommal megtörtént.

A csoportban végzett pedagógiai munkáról, jeles napok, illetve előre egyeztetett vezetői látogatások alkalmával tájékoztam, de sok információhoz jutottam a hétköznapiak során történő villámlátogatások alkalmával is.

Szakmailag felkészült, lelkes, gyermekeket és hivatásukat szerető óvodapedagógusok dolgoznak intézményünkben. Munkájuk eredményessége lemérhető a gyermekek neveltségi szintjén, a csoportok kiegyensúlyozott légkörén, a gyermeki megnyilvánulásokon, az elkészült gyermekmunkákon. Minden óvodapedagógust dicséret illet a nevelési év során csoportjában végzett munkája alapján.

A vezető-helyettesi feladatokat Simek Balázné magas színvonalon látta el. Munkájával kiválóan segített, és nagyban hozzájárult az intézményi vezetés hatékonyságához.

A pedagógiai asszisztensek: tevékenységük sok apró feladat elvégzéséből áll, munkájukat közvetlen kapcsolatban végzik a vezetővel, és az intézmény valamennyi alkalmazottjával. Mivel két csoportban is egy óvodapedagógus látja el a csoportos feladatokat, nagy szükség van a pedagógiai asszisztensek munkájára, segítségére. Mindketten rendelkeznek munkájuk hatékonyságához szükséges kompetenciákkal, alkalmazkodóképességgel, rugalmassággal.

Kisgyermeknevelő: bölcsődés gyermekek gondozásával-nevelésével kapcsolatos feladatok ellátásának ellenőrzése, dokumentumellenőrzés. A 2018-19-es nevelési évtől kezdte meg működését a mini bölcsődei csoport. Jelenleg 8 gyermek ellátására van lehetőség, 6 hónapos kortól három éves korig. A bölcsőde kiegyensúlyozott légköre, a magas színvonalú szakmai munka megvalósulása, az ott dolgozók egymást kiegészítő-segítő tevékenységén alapul. Nagyon fontos szereplője ennek a munkatársi közösségnek a kisgyermeknevelő, aki a bölcsődés korú kisgyermek gondozási, nevelési feladatait látta el. Nagyon erősen kötődnek hozzá érzelmileg a gyerekek, barátságos, szeretetteljes közeledésének köszönhetően. Kellően következetes a gyermekekkel, elősegítve ezzel önmagukhoz mért fejlődésüket. Rendszeresen vezeti a dokumentációt és kapcsolatot tart a szülőkkel.

Dajkai munka ellenőrzése: takarítási feladatok ellenőrzése a csoportszobákban és a közös helyiségben, pedagógiai munka segítésének ellenőrzése, munkafegyelem, munkamorál. Az ellenőrzés menete a már korábban ismertetett módon történt a dajkai munkakörben dolgozó munkatársak esetében is. Minden érintettel külön megbeszéltük a tapasztalatainkat, kértük, fogalmazzák meg ők is meglátásaikat. Megbeszéltük, melyek a jól működő területek és melyek azok, amelyekre nagyobb figyelmet kell fordítani.

Ki szeretném emelni, hogy egész nevelési év során rendszeres tisztaságot és rendet tapasztaltam. A teljes körű fertőtlenítésre az eddigieknél többször is nagyobb gondot fordítottunk. Nagyra értékelem, hogy a dajkák is bekapcsolódtak az óvodai és óvodán kívüli rendezvényekbe egyaránt. A gyermekcsoportban végzett pedagógiai munkát segítő feladataikat mindannyian az óvodapedagógusok, kisgyermeknevelő útmutatása alapján végzik. Megfelelő módszertani kultúrával rendelkeznek, kedvesek a gyermekekkel, szüleikkel.

Köszönöm egész éves munkájukat.

## **Kiemelt figyelmet igénylő gyermekek ellátása**

### **Sajátos nevelési igényű gyermekek nevelése**

SNI gyermek fejlesztésére az 2020/21-es nevelési évben nem volt szükség, mivel az egy SNI gyermek év elején elköltözött. Az SNI gyermek fejlesztésénél célunk a közösségbe való beilleszkedésük segítése (alkalmazkodó képesség, akarat erő, önállóság, érzelmi élet, együttműködés fejlesztése) óvodapedagógiai eszközökkel, esélyegyenlőség biztosítása. Képességeik fejlesztése (vizuális, akusztikus, taktilis, motoros és nyelvi) gyógypedagógiai eszközökkel. Ehhez szükség esetén a meghatározott óraszámban, a megfelelő végzettséggel rendelkező utazó gyógypedagógusok nyújtanak segítséget.

### **A beilleszkedési, magatartási, tanulási zavarral küzdő gyermekek nevelése**

A BTMN-es gyermekek fejlesztését fejlesztőpedagógusunk, Simek Balázné irányításával az óvodapedagógusok végezték a csoportokban. A szakvélemények alapján egyéni fejlesztési tervet készítettünk, majd a fejlesztési naplóban a gyermekek haladását rögzítettük. Munkánkat segítette a szakmai munkaközösség bemutató foglalkozásokkal, tájékoztató anyagokkal, konzultációkkal. Évről évre egyre több gyermek szorul fejlesztésre valamilyen területen, ezért felvesszük a kapcsolatot a Fejér Megyei Pedagógiai Szakszolgálat Móri Tagintézményével, hogy segítséget kérjünk ezeknek a gyerekeknek a fejlesztésében. Ehhez kiérjük a Fenntartó együttműködését is szükség esetén.

### **Tehetséggondozás**

A tehetséggondozásra az idei tanévben is kiemelt figyelmet fordítottunk. Erre a célra külön foglalkozásokat az óvónő hiány miatt nem tudtunk szervezni. Viszont a mindennapokban

biztosítottuk a különböző területeken az egyéni tehetségek fejlesztésének lehetőségét, feltételeit.

## **Gyermekvédelmi munka**

Intézményünk gyermekvédelmi rendszert működtet. Gyermekvédelmi felelős: Pavek Eszter.

Intézményünkben a 80 fő óvodás és 8 fő bölcsődés gyermek közül hátrányos helyzetű 4 fő, halmozottan hátrányos helyzetű 5 fő, gyermekvédelmi kedvezményben részesül 9 fő.

Célunk volt:

- a prevenció, feltáró és problémamegszüntető tevékenység
- a gyermekek hátrányos helyzetének csökkentése
- a veszélyeztetettség kialakulásának megelőzése
- adott időben, aktuális állapot szerinti segítségnyújtás
- együttműködés a különböző társintézményekkel és szakemberekkel

Az intézmény minden dolgozója szeretetteljes odafigyeléssel, egyénre szabott fejlesztéssel segítette a hátránnyal érkező gyermekeket. Tapintatos, személyes kapcsolatot igyekeztünk kialakítani azon családokkal, akik segítséget kértek vagy láthatóan segítségre szorultak. Az intézmény gyermekvédelmi feladatait Pavek Eszter látta el, összefogta, koordinálta a munkát. Vezette a nyilvántartásokat, részt vett a Gyermekjóléti Szolgálat esetmegbeszélésein (online), segítette, tájékoztatta a szülőket, figyelemmel kísérte a gyermekek óvodai, bölcsődei életét. Folyamatos kapcsolatban állt minden óvodapedagógussal, védőnővel, orvossal, problémajelzés után azonnal intézkedett. Állandó és szinte napi kapcsolatban állunk a helyi családgondozó személyével. Munkája nagymértékben segíti gyermekvédelmi munkánk hatékony működését. A családok szociális helyzetének támogatására a 2020/2021-es nevelési évben is lehetőség volt a 100 %-os étkezési térítési kedvezmény igénybevétele által. augusztus 31.-i adat:

<b>kategóriák</b>	<b>fő</b>
rendszeres gyermekvédelmi kedvezményben részesülők	9
családjában 3 vagy több gyermeket nevelnek	15
családjában az 1 főre jutó havi jövedelem összege nem haladja meg a kötelező legkisebb munkabér nettó összegének 130 %-át	44
nevelésbe vételét rendelte el a gyámhatóság	2
tartósan beteg vagy fogyatékos	-
családjában tartósan beteg vagy fogyatékos gyermeket nevelnek	1

Összesen: 71 fő, 89 %

## Eredmények

Sorszám	Intézmény által elért eredmények	Adatok
1.	Beiskolázás:	
	Tanköteles korú gyermekek száma	(29)27
	Iskolai tanulmányaikat megkezdő gyermekek száma/ aránya	19/70%
	Óvodában maradó gyermekek száma/aránya	8/30%
2.	Óvodai szintű „versenyeken” részt vett gyerekek száma	
	Sportverseny - Nagycsoportosok Tízpróbája	27
3.	Felzárkóztató foglalkozásokon részt vett gyermekek száma:	
	Logopédiai fejlesztés	15
	Fejlesztő pedagógiai (BTM)	10
	Sajátos nevelési igényű gyermekek száma	2
4.	Tehetséggondozásban részt vevő gyermekek száma	
	Igény és alkalom szerint	
5.	Gyermekrendezvények és programok száma/alkalom	
	Könyvtárlátogatás	1
	Bábszínház, műsoros rendezvények	2
	Élményszerző kirándulások	1
6.	Szülők részvételével lebonyolított rendezvények és programok száma	
	Hagyományápoló ünnepek és rendezvények	-

## Továbbképzések

Továbbképzési program felülvizsgálata 2019. januárban megtörtént, melynek során 2019-2023. időszakra részleges továbbképzési programot dolgoztunk ki. Végzettségünknek meg kell felelnie a törvényi előírásoknak, amely szerint az óvodapedagógusi alkalmazás feltétele a felsőfokú oktatási intézményben szerzett oklevél. Az óvodapedagógusok felkészülése nem fejeződik be az oklevél megszerzésével. Az ismeretek bővítése áthatja pályánk egészét. Hétévente kötelező a továbbképzéseken való részvétel, Továbbképzési programunk iránymutatását figyelembe véve minden év március 15-ig kell elfogadnia a nevelőtestületnek a következő nevelési évre szóló beiskolázási tervet. A 2021/2022-es nevelési évre 2021. március 15-ig senki Kirmerné Vodilla Zsuzsanna kérte felvételét a beiskolázási tervbe. A 120 óra

teljesítésére 2023. augusztus 31-ig van lehetősége. Így a következő tanévben terveztünk továbbképzésen való részvételt.

## **Belső kapcsolatok, együttműködés**

### **Információátadás**

Intézményünkben rendszeres, szervezett és hatékony az információáramlás és kommunikáció.

Az intézményi információ átadás formái:

- szóbeli, mely lehet naponta, hetente, kéthetente
- e-mail, telefon formájában
- értekezletek formájában
- körlevelek, tájékoztatók formájában

Intézményünk munkatársai számára biztosított a munkájukhoz szükséges információkhoz és ismeretekhez való hozzáférés. Az általános óvodai kérdéseket, szakmai egyeztetéseket nevelőtestületi értekezleteken vitattuk meg. A dajkák, kisgyermeknevelő, pedagógiai asszisztens is megfelelő tájékoztatást kaptak az óvodát és ezen belül az őket érintő kérdésekről a számukra szervezett munkatársi értekezleteken.

### **Óvónői megbeszélések**

Minden hónap első munkanapján 13 órakor tartottuk a hónap aktuális feladatairól. A megbeszélésen minden csoportból a reggeles óvónő, illetve aktualitásától függően a kisgyermeknevelő is részt vett, és csoportos kolléganőjét tájékoztatta az elhangzottakról.

### **Dajkai megbeszélések**

A tanév során több alkalommal került sor a megbeszélésekre. Témái voltak: aktuális feladatok megbeszélése, felkészülés az ünnepekre, első félév értékelése, tapasztalatok, tavaszi tennivalók, év végi programokkal kapcsolatos teendők.

### **Alkalmazotti értekezletek**

2 alkalommal tartottunk értekezletet, ahol a teljes munkatársi kör részt vett.

2020. 08. 29. Tanévnyitó értekezlet. Éves munkaterv ismertetése. Tanévi aktualitások megbeszélése.

2021.06.04. Tanévzáró alkalmazotti értekezlet. Évértékelés, nyári étellel kapcsolatos teendők megbeszélése.



## **Nevelőtestületi értekezletek**

3 alkalommal tartottunk nevelőtestületi értekezletet.

2020. 09. 01. 2019-20. évi beszámoló elfogadása. 2020-21-es év munkatervének ismertetése, elfogadása

2020. 10. 30. Az önértékelés aktuális feladatai. A kézikönyvek egységes értelmezése.

2021. 01. 24. Első félévi munka értékelése. Összegzések, tapasztalatok. A második félévi tennivalók megbeszélése. Belső tudásmegosztás, továbbképzésen szerzett tapasztalatok megosztása

2020. 03. 09. Rendkívüli nevelőtestületi értekezlet az 5 éves beiskolázási terv elfogadása

## **Kapcsolatrendszer**

### **Család és óvoda**

Legfontosabb, legszorosabb kapcsolatunk az óvodába járó gyermekek családjával van. A kapcsolattartás több rétegű. A családlátogatásokra a nevelési év kezdetén a járvány miatt nem került sor. A szülői értekezletek szintén e miatt elmaradtak. A szülők tájékoztatása a zárt óvodai közösségi oldalon történt, illetve telefonos beszélgetések alkalmával. A napi kapcsolat biztosítja a megbeszélés lehetőségeit. A kapcsolattartáshoz tartozik a szülői szervezettel való online formában történő megbeszélések, valamint igény esetén a négy szemközti fogadóóra, a szigorú biztonsági intézkedések betartásával (szájmaszk használata, lázmérés, kézfertőtlenítés, nyitott ablak).

Bölcsődés szülőknek a kisgyermeknevelő igény szerint ad tájékoztatást hasonló formában online, telefonon vagy személyesen.

A szülői szervezettel a tanév során 4 alkalommal tartottunk megbeszélést.

Zárt online óvodai csoportot működtetünk a szorosabb kapcsolattartás, a tájékoztatás, az óvodai életbe való betekintés hatékonyabbá tétele érdekében. Szinte valamennyi szülő tagja a csoportnak.

Egyéb kapcsolattartási formák:

- fogadóórák
- üzenő füzet bölcsődéseknek
- napi szinten egyéni beszélgetés, tájékoztatás
- online tájékoztatás az óvodai zárt közösségi oldalon
- év végén egyszer ballagás alkalmával (járványhelyzet)

## **Iskolával**

Ahogy az elmúlt évek gyakorlata során is, az eredményes beiskolázás lehetőségét biztosítja az iskolával kialakult együttműködő kapcsolatunk. A kapcsolattartás formái:

- erre a célra létrehozott zárt iskolai közösségi oldal
- iskolai nyílt napok alkalmával

## **Gyermekorvosi, védőnői szolgálattal**

Rendszeres a kapcsolatunk a védőnővel, az egészségügyi dolgozókkal.

- évente ismétlődő szűrővizsgálatok elvégzése
- tisztasági vizsgálatok a védőnő részéről évente többször

## **Gyermekjóléti Szolgálattal**

Gyermekvédelmi esetek kapcsán a jelzőrendszer tagjaival kölcsönösen segítjük egymás munkáját.

- gyermekvédelmi felelős tartja a kapcsolatot, havi 1 alkalommal részt vesz az esetmegbeszéléseken (online)
- családgondozó rendszeres látogatásai a hátrányos helyzetű gyermekeknél az óvodában, (szükség esetén a családnál,) közös megbeszélés
- használt ruha, játékgyűjtésben segítség

## **Művelődési Házzal**

Rendszeres és tartalmas együttműködést alakítottunk ki a művelődési házzal, a rendezvényszervezővel.

- az idei nevelési évben a gyermekek által látogatható kulturális programok nem valósultak meg a rendezvények megtiltása miatt

## **Fenntartóval**

Az eredményes működéshez a Fenntartóval való jó és szoros kapcsolattartás elengedhetetlen. Tartalmas, jó kapcsolat alakult ki az elmúlt tanévben.

- Beszámolók, jelentések, adatok megküldése
- közös egyeztetések, megbeszélések
- költségvetés készítése során

- karbantartással kapcsolatos egyeztetések kapcsán
- óvodai rendezvényeken
- személyes beszélgetés alkalmával

### **Nevelési Tanácsadóval, Szakértői Bizottsággal, Szakszolgálattal**

Egész évben folyamatos és szoros kapcsolat volt a szervezetek munkatársaival. Telefonos, e-mail formájában tartottuk a kapcsolatot.

- logopédiai, gyógypedagógiai ellátás kapcsán szakembereikkel
- tanácsadás, vizsgálatkérés, szakvélemény kérése kapcsán

### **Óvoda és az egyház kapcsolata**

Óvodánkban szülői igény és nyilatkozat alapján hittan foglalkozáson vehetnek részt a gyermekek. Szarka Éva evangélikus lelkész, illetve Apolczer Norbertné katolikus hitoktató heti egy-egy foglalkozást tartott mindkét óvodaépületünkben.

### **Az óvodai nevelés országos alapprogramban megfogalmazott elvárásoknak és a pedagógiai programban megfogalmazott intézményi céloknak való megfelelés**

Nevelőmunkánk során a magyar köznevelési rendszer irányelveinek, a fenntartó, valamint a szülők elvárásainak kívántunk megfelelni. Óvodásainkat olyan optimális fejlettségi szintre törekedtünk eljuttatni, hogy jó eséllyel kezdhessék meg az iskolai tanulást. Napi munkánk során igyekeztünk sokféle színes programot szervezni, ezáltal élmény gazdag fejlődési lehetőséget biztosítani minden kisgyermekünk számára. Olyan gyerekek nevelése a célunk, akik képesek másokért is tenni, szeretetet adni. Fontos, hogy érezzék a családot, az óvodát, az őket körülvevő természet és szülőföld fontosságát, szeretetét, tudjanak az élet elvárásainak megfelelni. Az esélyegyenlőség biztosítása érdekében a szociálisan hátrányos és a kiemelkedő tehetségű gyermekeket is kellő odafigyelésben részesítettük. Folyamatosan nyomon követtük a Pedagógiai programunkban foglaltak megvalósulását. A nevelési év tervezésekor megtörtént az óvoda tevékenységeinek, terveinek ütemezése, ami az éves munkatervben, és más terveinkben is rögzítésre kerül. Terveink nyilvánossága biztosított volt.

Jól követhetők terveinkben a Pedagógiai programunk kiemelt céljaira vonatkozó részcélok, feladatok, felelősök, a megvalósulást jelző eredménymutatók. Annak érdekében képeztük, fejlesztettük magunkat, hogy szakmai tudásunk megfeleljen óvodánk jelenlegi és jövőbeli igényeinek, elvárásainak. A nevelést segítő eszközök és módszereink kiválasztása, alkalmazása rugalmasan, a pedagógiai prioritásokkal összhangban történt.

### **Óvodánk Pedagógiai programjának fő értékei:**

Szülők-nevelők jó kapcsolata - rendkívül fontos a szülőkkel való nevelőpartneri kapcsolat ápolása, formálása. Ebben a nevelési évben is számos alkalmat teremtettünk arra, hogy a szülőket minél jobban bevonjuk az óvodai élet különböző mozzanataiba óvodán belül és kívül. Szülői Munkaközösség működik óvodánkban. Rendszeres volt a kapcsolattartás a tagokkal. A törvényi előírásoknak megfelelően a nevelési év folyamán többször kértük ki véleményüket (pl. éves munkaterv, programok). Kapcsolatunkat minden téren korrektség jellemezte. Törekedtünk a gyermekek életkorához, szükségleteihez megfelelő programokat szervezni, melyeken a szülők is szívesen részt vettek, segítettek a lebonyolításban.

Több alkalommal – már hagyományként – részt vettünk községi rendezvényeken, pl. Szüreti felvonulás, Adventi vásár- ahova a szülők is elkísértek bennünket.

Anyák napjára édesanyák, nagymamák érkeztek a nagy odaadással tanult műsor megható pillanatait átélni. Az évvárókon összeállított műsorok nagy tetszést arattak, a szülői szervezet ajándékkal kedveskedett az iskolába indulóknak

Népi hagyományaink ápolása kapcsán tapasztaljuk, hogy milyen nagy éltető erő a gyermek életében a velünk élő és a mindennapok hagyományainak ápolása. Településünkön még ma is élnek a hagyományok, múltunk örökségeit, értékeit szeretnénk átörökíteni gyermekeinkbe életkoruknak megfelelően. Célunk a népi kultúra átörökítése: a népszokások ápolása, (Szüreti vigasság, Mihály napi vásár, farsangozás, Húsvéti locsolkodás stb.), népi gyermekjátékok, népmesék, népi mondókák és gyermek néptánc megőrzése.

A környezet védelmére, a természet iránti szeretet megalapozására törekszünk. A körülöttünk levő természeti adottságokat kihasználva nagy hangsúlyt fektettünk a környezetvédelmi nevelésre és a természettel való mind szorosabb kapcsolatra. Környezettudatos nevelőmunkával – a gyermekek szemléletét alakítva – megalapoztuk a fenntarthatóságra nevelés iránti igényt.

## **Nyári élet értékelése**

A gyermekek nyári életét is változatosan, tevékenyen igyekeztünk megszervezni. Az idei nevelési évben, csakúgy, mint az előzőben, a nyár folyamán a Rózsa úti óvoda épületünkben működtünk. A mindennapi élet szervezésében mindig törekedtünk valami újra, valami olyanra, ami nem megszokott. Többször is „piknikeztünk” az udvaron, aszfalt rajzversenyt rendeztünk. A meleg nyári napokon megengedhető mezítláb, félmeztelenül tapicskolni a homokban, és pancsolni kicsit. Ügyeltünk arra, hogy a tűző nap ártalmas sugaraitól megvédjük a gyerekeket. A vízpótlást folyamatosan biztosítottuk. Fontos volt, érezzék a gyerekek, hogy nyár van. Változatos programokkal leptük meg őket, engedték, hogy lehessenek egy kicsit szabadabbak.

## **Jövő nevelési év feladatjelölése**

- A jogszabályi változások folyamatos figyelemmel kísérése, új elvárásoknak való megfelelés (pedagógusok szakmai ellenőrzése, önértékelés, minősítés)
- Intézményi dokumentumok új jogszabályoknak megfelelő átdolgozása
- Hatékony együttműködés a helyi általános iskolával és az óvodai szülői szervezettel
- Gyermeki fejlődést nyomon követő dokumentáció bevalásának vizsgálata

## **Záró gondolat**

A Bakonycsernyei Bóbita Óvoda a vonatkozó törvények, jogszabályok és rendeletek alapján látta el az alapító okiratban meghatározott feladatait. Az intézmény fenntartója a zavartalan működéshez szükséges anyagi fedezetet biztosította. Az óvodában végzett pedagógiai munka megfelelő színvonalú. Az óvodánk gyermek és alkalmazotti közössége rendszeresen részt vett a község kulturális rendezvényein, együttműködő kapcsolatot tartott a fenntartóval, az iskolával és a helyi civil szervezetekkel.

A 2019/2020-as nevelési év kitűzött céljait, feladatait a járványhelyzet korlátozásaiából adódóak kivételével sikeresen megvalósítottuk.

Bakonycsernye, 2021. augusztus 31.

Fojtyikné Gyuris Andrea  
intézményvezető

## **Mellékletek**

1. Gyermekvédelmi beszámoló
2. Munkaközösségi beszámoló

## 1. melléklet.

### Beszámoló a Bakonycsérnyei Bóbita Óvoda – Mini Bölcsőde 2020-2021. évi gyermekvédelmi munkájáról

A gyermekvédelmi feladatok ellátása egész év folyamán mindannyiunk feladata. A gyermekvédelmi felelős és a csoportos óvónők közösen végzik. Rendszeresen és folyamatosan tájékoztattuk egymást a gyermekeket érintő problémákról, szükséges intézkedésekkel kapcsolatban.

- A tanév elején felkutattuk a hátrányos és halmozottan hátrányos, illetve veszélyeztetett helyzetű gyermekeket, s feltártuk helyzetük okait. Szükség esetén azonnal megkezdtük a veszélyeztető körülmények felszámolását, vagy legalább csökkentését. E munkát a tanév közben érkező gyermekek esetében folyamatosan végeztük.
- A gyermekeket alaposan megismertük, testi, lelki fejlődésüket nyomon követtük.
- A nyilvántartásokat rendszeresen vezettük, az intézkedéseket megjelöltük. A szülőket tájékoztattuk a lehetőségekről, a törvényi változásokról, szükség esetén a megfelelő szervhez irányítottuk az érintetteket.
- Együttműködtünk a Gyermejkölési Szolgálattal, védőnővel, háziorvossal, Nevelési Tanácsadóval. A nevelőszülőknél elhelyezett gyermekek gyámjaival folyamatosan tartottuk a kapcsolatot.
- Szükség esetén kértük a Családgondozó közreműködését, éltünk jelzési kötelezettségünkkel.
- Igénybe vettük a Nevelési Tanácsadó segítségét a felmerülő problémák okainak feltárásához, kezeléséhez.
- A hátrányos helyzetű gyermekeket folyamatosan segítettük. Igyekeztünk őket minél jobban megismerni, testi, lelki fejlődésüket elősegíteni, egészségi állapotukat nyomon követni. Az arra rászorulókat higiénés tanácsokkal láttuk el.
- Az igazolatlan mulasztások okát próbáltuk felderíteni, s azokat felszámolni.

- A Gyermekjóléti Szolgálat havi esetmegbeszélései a Covid járvány miatt elmaradtak. Az intézményi és a Szolgálat által vezetett nyilvántartásokat online egyeztettük. Az aktuális problémákat is online beszéltük meg.
- Szülői értekezleten a szülőket tájékoztattuk az intézményben folyó gyermekvédelmi munkáról.
- Az alkalmazotti értekezletek alkalmával rendszeres konzultációt tartottunk az aktuális esetekről.
- A COVID 19 járvány miatt több héten keresztül csak ügyeleti ellátást biztosított az óvoda. Ez idő alatt is figyelemmel kísértük a problémás gyermekeket. Az étkezést minden gyermek igénybe vehette ez idő alatt is.

Bakonycsérnye, 2021. május 31.

Pavek Eszter

gyermekvédelmi felelős



2020/2021-es gyermekvédelmi adatok: (2021. május)

Gyermekvédelmi támogatásban részesülő gyermekek névsora

1. Dömsödi Tiana
2. Halápi Péter
3. Halápi Szilvia
4. Magócs Ákos
5. Muzs Luca Annamari
6. Steiner Hanna Kira
7. Steiner Mirella
8. Steiner Leila Vanessza
9. Zetényi Viktória Katalin

Hátrányos helyzetű gyermek

1. Magócs Ákos
2. Steiner Hanna Kira
3. Steiner Mirella
4. Steiner Leila Vanessza

Halmozottan hátrányos helyzetűek:

1. Bogdán Rajmund Nikolasz
2. Halápi Péter
3. Halápi Szilvia
4. Nagy Izabella
5. Zetényi Viktória Katalin

Sajátos nevelési igényű gyermek:

1. Vörös Farkas Zsolt

Beilleszkedési-, tanulási-, és magatartászavarral küzdő gyermekek:

1. Bogdán Rajmund Nikolasz
2. Cervik Attila Dávid
3. Dömsödi Tiana
4. Farkas Jázmin
5. Kozma Ádám
6. Kövics Gergő Joachim
7. Szabó Zsófia

Családban tartósan beteg gyermeket nevelő

1. Hatvani Mira

Tartósan beteg gyermekek névsora: -

Nagycsaládosok névsora:

- |                       |                          |
|-----------------------|--------------------------|
| 1. Báles Olivér       | 10. Katona Levente János |
| 2. Balogh Barnabás    | 11. Király Roland        |
| 3. Baranyai Tamás     | 12. Kövesi Hanna         |
| 4. Basnyár Péter      | 13. Kövesi Jázmin        |
| 5. Brayer Kata        | 14. Molnár Anna          |
| 6. Brayer Luca        | 15. Takács Rita          |
| 7. Elekes Hanna Lejla |                          |
| 8. Elekes Patrícia    |                          |
| 9. Farkas Jázmin      |                          |

Gyermekvédelmi támogatásban részesülők: 9 fő

Hátrányos helyzetűek: 4 fő

Halmazottan hátrányos helyzetűek: 5 fő

Sajátos nevelési igényűek: 1 fő

Beilleszkedési-, tanulási-, magatartászavarosok: 7 fő

Családban tartósan beteg gyermeket nevelők: 1 fő

Tartósan beteg gyermekek: -

Nagycsaládosok: 15 fő

## 2. melléklet.

### **Beszámoló fejlesztő munkaközösség munkájáról**

#### **2020/21-es nevelési év**

A munkaközösség munkáját az idei nevelési évben 2020-09-06-án az éves munkaterv megismerésével, elfogadásával kezdtük.

Az óvodapedagógusok újra felmérték a csoportokban a kiemelt figyelmet igénylő gyermekeket. Minden csoportban áttekintettük a szakvéleményeket. Szükség esetén történtek esetmegbeszélések, problémák azonosítása, megbeszélése, konzultáció egymással, óvodavezetővel, fejlesztőpedagógussal.

A tanévre megfogalmazott céljaink, feladataink megvalósítása a veszélyhelyzetre való tekintettel a második félévben nem valósulhattak meg. Két munkaközösségi tag óvodai csoportját egyedül irányította. A pedagógus hiány miatt, a munkaközösségi összejöveteleket továbbra is nehezebb volt összeegyeztetni, megvalósítani. Március 16-tól pedig a koronavírus miatti veszélyhelyzetre tekintettel az óvoda ügyeleti ellátással üzemelt.

Legfontosabb feladatunk továbbra is a különleges bánásmódot igénylő gyermekek, közülük is a BTM nehézséggel küzdő gyermekek rendszeres fejlesztésének segítése, figyelemmel kísérése, esetmegbeszélésekkel egymás segítése.

#### **Megvalósult feladatok, tevékenységek:**

- Kiemelt figyelmet igénylő gyerekek felmérése, megismerése, azonosítása, szakvélemények javaslatainak áttekintése, szülőkkel való kapcsolat felvétel, egyéni fejlesztési tervek elkészítése, fejlesztő foglalkozások megkezdése, egyéni nyilvántartási lap és foglalkozási napló folyamatos vezetése.
- Felvettük és folyamatosan fenntartottuk, a szakmai munkánkat segítő szakszolgálat munkatársaival, valamint az érintett gyermekek szüleivel a kapcsolatot. A fejlesztést végző óvodapedagógusok folyamatosan tájékoztatták a fejlesztő foglalkozásokkal kapcsolatos tudnivalókról, a gyermek fejlődési üteméről az érintett szülőket.
- Felülvizsgálatra, iskolaérettségi vizsgálatra, illetve általános állapotfelmérésre irányuló vizsgálat iránti kérelmek kitöltése, leadása időben megtörtént.  
(Határidő:2020-11-10)
- Aktuális feladatok, nehézségek megbeszélése, megoldások keresése, egymás segítése, konzultáció, beszélgetés a BTM nehézség körébe tartozó gyermekek fejlődéséről, fejlesztéséről a lehetőségekhez képest folyamatos volt.

- **Játékos néptánc** bemutató foglalkozáson kaptak ízelítőt a szülők az, ott folyó munkáról, az elért eredményekről.
- Aktuális szakvélemények eredményeinek, javaslatainak megismerése megtörtént.
- Az egyéni nyilvántartási lap és foglalkozási napló vezetése a BTM nehézséggel küzdő gyermekek egyéni fejlesztéséről március 16-ig folyamatos, előírt fejlesztési javaslatoknak megfelelő, fejlesztési tervre épülő, rendszeres munkát tükrözött.

A nevelési év végére **4 fővel nőtt a BTM nehézség körébe tartozó gyermekek száma.**

**Jelenleg:**

Napocska csoportban 1 fő

Maci csoport 3fő

Süni csoportban 4fő

Jelenleg év végére 1 fő SNI gyermek

**Elért eredményeink:**

- A tanévre kitűzött, tervezett célokat, feladatokat többségében sikerült megvalósítani.
- Gyakorlati segítséget nyújtottunk egymásnak.
- A rendszeres, tervszerű munka eredménye a BTM nehézség körébe tartozó gyermekek önmagukhoz mért fejlődése.
- SNI gyermek fejlesztését végző gyógypedagógussal kialakított jó kapcsolat, konzultáció, fejlődésük nyomon követése, egyéni differenciált fejlesztésük érdekében.
- Tehetséggondozás játékos néptánc foglalkozások keretében valósult meg.

**Fejlesztendő terület a következő nevelési évre:**

- Képzési lehetőségek kihasználása, egymástól való tanulás lehetőségeinek hatékonyabb kihasználása.
- Továbbképzési lehetőségek keresése, kihasználása a minél szakszerűbb nevelés érdekében.

Kirmerné Vodilla Zsuzsanna  
munkaközösség vezető

Bakonycsernye, 2021-06-04

## Beszámoló Művelődési Ház 2021. évi tevékenységéről

2021. januárjában rendhagyó módon indult a munka a közösségi színtér falain belül. Mivel a korlátozások még tiltották a jelenléti közösségi találkozások lehetőségét, így civil szervezeteink egyáltalán nem tartottak klubfoglalkozásokat. Online térben azonban zajlottak a tánccsoporti foglalkozások, a jóga gyakorlások.

Online keretek között ünnepeltük a Magyar Kultúra Napját, farsangi mulatságot idéztünk az éterben, a tánccsoport növendékeinek közreműködésével méltó március 15-i ünnepi videót készítettünk. A Holdviola kiscsoportosainak közreműködésével megelevenítettük a húsvéti ünnepkör hagyományait, locsolkodtunk, hímes tojást festettünk, terítékre kerültek a húsvéti ételek is az online térben. Az első negyedév személyes kontakt nélkül, a közösségi színtér falain kívül zajlott, de nem engedték el egymás kezét, törekedtünk a csoportok összetartására.

Művelődésszervező a színtérben végezte kötelező feladatait, ugyan a vírushelyzet miatt kilátástalannak tűnt a megvalósítások üteme, mégis készült a 2021. évi programtervezet, a szolgáltatási terv, az éves költségvetés előirányzat, az előző évi statisztikai jelentés.

Május 15-én nyithatta meg kapuit a Művelődési Ház látogatói előtt. Természetesen a nyitás és a korlátozások oldása nem volt teljes, a védettségi igazolvány megléte esetén fogadhattuk klubjainkat, csoportjainkat, vendégeinket. A kártya megléte - természetesen szűkítette a jelenlévők létszámát, nem működtünk teljes kapacitással, - a terembérletes lehetőségeket is jelentős mértékben korlátozta.

Aztán megérkezett a várva várt jó idő, június-július hónapban nyári napközis táborokat szerveztünk gyermekek számára.

Nyári játszóházi (Indiántábor), valamint 1 tánctábort szerveztünk. A táborok igényes programjainak összeállításában és megvalósításában önkéntes segítőként Turják Barbara és Hagymási Kriszta volt segítségemre. Mint minden évben, 2021-ben is nagyon jó értékelést kaptunk a táborok programjaira, igényességére, tartalmasságára. Nagyon elfáradtunk, de annál nagyobb lelkesedéssel és örömmel éltük meg a táborok minden egyes közösségi étellel teli napját!

Július hónap utolsó hétvégéje a falunapi programok ideje. A járványügyi korlátozások miatt sajnós a szokásos háromnapos rendezvénysorozatot nem valósíthattuk meg, helyette azonban a Bakonycsérnyei Bányász Sport Egyesülettel közös szervezésben és megvalósításban családi sportnapon fogadhattuk kikapcsolódni vágyó látogatóinkat. A kínálatban szerepelt programok mindenki számára ingyenesek voltak, körhinta, kishinta, ugrálóvárak, habparti, arcfestés, lufi, báb- és zenés gyermekelőadások, buborékfoci, táncbemutatók színesítették a programot. Csodás nap volt, hosszú idő után először gyakorolhatták a csérnyeiak a közösséghez való tartozási igényüket.

Augusztus hónap első hétvégéjén került megrendezésre az I. Csernye Trail futóverseny, melynek szervezését helyi lelkes fiatalok vették szárnyuk alá, tervezték,

bonyolították le! Művelődésszervező segítséget nyújtott az előkészületek, a lebonyolítás során adódott feladatok megvalósításához.

Szeptember hónap a szüreti multság ideje. 2021-ben is terveztünk és megálmodtuk a Nyitott Pincék Szüreti Vigasságát, és végül meg is valósíthattuk. Az ünnepélyes megnyitó fellépői voltak Laki Péter operetténekes, Szabó Szilvia énekművész, valamint az Országos Operett és Musical Kurzus növendékei. Ezt követően a Holdviola Néptáncsoport vezetésével jártuk végig az iznai szőlőhegyet, ahol ismét megnyíltak előttünk a cserneyi pincék.

Szeptember 24-én a művelődési ház Holdviola Néptáncsoportjának növendékei részt vettek a Halastó főépületének átadó műsorában, mellyel csatlakoztunk az országosan meghirdetett Kultúrházak Éjjel nappal programsorozathoz.

Október 19-én a Digitális Jólét Program Központnak köszönhetően közel 70 bakonycsernyei felső tagozatos diák vehetett részt digitális kompetenciafejlesztő előadáson a művelődési ház nagytermében.

Október 22-én szigorú szabályozások betartásával emlékeztünk az 1956-os forradalom és szabadságharc eseményeire.

November hónapban kezdetét vette a Nemzeti Művelődési Intézet és az Aszakkör felhívására létrehozott bakonycsernyei hímzőszakkör, melynek keretén belül 6 alkotni vágyó hölgy heti rendszerességgel, szerda délelőttönként sajátította el a hímzés kultúrájának csínját-bínját. A szakkör indításának fő mozgatórugója a karantén időszakban megszűnt közösségek, közösségi élet újra indítása és ápolása közművelődési intézményi keretek között.

November hónap utolsó hétvégén 1 év kihagyás után ismét első adventi gyertyagyújtó ünnepségre, jótekonysági adventi vásárra invitáltuk a település lakosságát. Ismét élettelt telt meg a művelődési ház udvara, meghitt, bensőséges ünnepséget tartottunk.

December szintén egy zsúfolt időszak a közösségi színtér életében. 2021-ben már tarthattunk ünnepi eseményeket, azonban a járványügyi helyzetre itt is kiemelt figyelmet kellett tartanunk. Ennek következtében került megrendezésre a központi mikulás ünnepség, melyben 3 mikulás érkezéssel egybekötött gyermekelőadás során közel 250 db mikuláscsomag került kiosztásra a cserneyi óvadás, kisiskolás gyermekek között. Mikulás hajnalán nemcsak a gyerekeket örvendeztette meg a télapó, hanem a munkába induló felnőttek is találkozhattak vele, találhatták meg az utcán elrejtett csokoládé mikulásokat, mindezeket az önkormányzat támogatásának köszönhetően.

A járványügyi helyzetre való tekintettel az idősök karácsonya ünnepség elmaradt, azonban a karácsonyi csomagok kiosztásában művelődésszervező is segédkezett.

Az évet zeneiskolai karácsonyi koncerttel zártuk, mely méltó hangulatot teremtett a közelgő ünnep megéléséhez.

A 2021. évi statisztikai jelentés készítése közben elszomorító adatokat kaptam, mely 15 éves munkásságom alatti leggyengébb évet zárta. Visszaköszönt ez a

rendezvények, az alkalmak, a közösségi szintér látogatóinak számában, tükrözve ezzel a közel fél éves látogatókat nem fogadható intézmény működését, a féléves lezárást.

Az elmúlt járványügyi időszak sok kárt okozott az eddig jól működő szintér életében. Terembérletek száma szinte egyenlő volt a nullával, így jelentős bevételi forrástól estünk el. A közösségek kevésbé viselték jól a személyes kontakt hiányát, lassan, vagy szinte alig tértek vissza a megszokott működési formához. Újra kellett „építkezni”, az enyhítések idején kihasználni minden lehetséges formát, mellyel segíteni próbáltuk közösségeink életének beindítását. Újra kellett tanulni és bevetni az aktivitást elősegítő technikákat.

Köszönöm Polgármester Úr, Jegyzős Asszony és a Képviselő testület támogató segítségét a nehéz időszakban. Bízom benne, hogy a 2022-es esztendő megtartja korlátozásmentes közösségi életünk gyakorlásának lehetőségét.

Turjánké Szentesi Icu művelődésszervező

18. Kiállítások, műsorok, rendezvények		Részvétel száma összesen	Látogatók száma összesen
(csak a saját területi rendezvényekről kell kitölteni)			
1.	Küzdő- és sportverseny	1	2
2.	Feszt		
3.	Népművészet	2	365
4.	Helybirtoklás		
5.	Művelődési, szociális, kulturális		
6.	Egyéb:		
Különösen			
7.	Küzdő- és sportversenyek összesen (1.+2.+3.+4.+5.+6.)	2	365
8.	Előadó-művészet és egyéb művészeti rendezvények		
9.	Film- és videófilm-vetítés		
10.	Művészeti események		
11.	Művészeti események összesen (8.+9.+10.)	0	0
12.	Előadó-művészet és műsoros rendezvények	3	180
13.	Szórakoztató rendezvények	1	60
14.	Szórakoztató rendezvények összesen (12.+13.)	4	240
15.	Társadalmi rendezvény, ünnep	10	1140
16.	Játszóház, közösségi foglalkozás	6	180
17.	Kulturális célú kirándulás		
18.	Közösségi rendezvények		
19.	Közösségi rendezvények összesen (15.+16.+17.+18.)	25	1320
20.	Kiállítások, műsorok, rendezvények mindösszesen (7.+11.+14.+19.)	31	1825
21.	- A közösségi rendezvényekből népművelődési, falunapok keretében megvalósuló (a 20. sorból kivevett adat)	1	500
22.	- A művelődési rendezvényekből fesztiválok keretében megvalósuló (a 20. sorból kivevett adat)		
23.	Fentiekből célra kötötten megvalósított összesen (20. sorból kivevett adat)	7	420

23. Össziátogató, résztvevő létszám		1.
1.	Rendszeres művelődési formák (Alkalmak száma osztva a csoportok számával, szorozva a résztvevők számával.) (15. tábla 1. sor)	4948
2.	Ismeretterjesztés összesen (16. tábla 3. sor)	152
3.	Táborok összesen (17. tábla 1. sor)	68
4.	Kiállítások, műsorok, rendezvények (18. tábla 20. sor)	1925
5.	Szolgáltatások (19. tábla 8. sor)	125
6.	Külső szervek tevékenysége (20. tábla 1.+4. sorok)	0
7.	Mindösszesen (1.+2.+3.+4.+5.+6.)	7218

24. A tevékenységet ellátó által kiadott közművelődési ismerethordozók		Címek száma/Megjelenések száma	Össz példány
		1.	2.
1.	Újság, hírlap (papíralapú)		
2.	Újság, hírlap (elektronikus)		
3.	Könyv		
4.	Egyéb alkalmi kiadvány		
5.	E-könyv		
6.	Audio CD		
7.	Multimédiás CD, DVD		
8.	Szórólap, meghívó	3	240
9.	Plakát	3	45
10.	Műsorfüzet		
11.	Online videó	6	6



8. Pénzügyi adatok		1. (E Ft-ban)	
1.	<b>Bevételek</b>	Működési bevétel	64
2.		- ebből jegy-, részvételi-, tagdíj bevétel	
3.		Felhalmozási és tőke jellegű bevételek	
4.		Támogatások, kiegészítések és átvett pénzeszközök	7905
5.		- ebből (4. sorból) irányító, fenntartó szervtől kapott támogatás	2701
6.		- ebből (4. sorból) központi költségvetési támogatás	4204
7.		- ebből (4. sorból) pályázati támogatás	1000
8.		= ebből (7. sorból) EU-s forrásból kapott támogatás	
9.		Egyéb bevételek	
10.		<b>Bevételek összesen (1. + 3. + 4. + 9.)</b>	<b>7969</b>
11.	<b>Kiadások</b>	Személyi juttatások	3728
12.		Munkaadókat terhelő járulékok	576
13.		Dologi kiadások	2359
14.		Felújítási kiadások	
15.		Felhalmozási kiadások	1306
16.		Egyéb kiadások	
17.		<b>Kiadások összesen (11. + 12. + ... + 16.)</b>	<b>7969</b>
18.		- a kiadásokból ÁFA és egyéb adójellegű kiadások	354

8.2 Tárgyévi pénzmaradvány		1. (E Ft-ban)
1.		0

**BAKONYCSERNYE NAGYKÖZSÉG POLGÁRMESTERE**  
**8056 Bakonycserye, Rákóczi út 83.**☎: 22/413-001, Fax: 22/592-031  
e-mail: pm.bakonycserye@morterseg.hu**ELŐTERJESZTÉS****TOP\_Plusz-1.2.1-21-Fe1-2022-00024 - „Fő tér kialakítás Bakonycseryén” pályázattal kapcsolatos döntés**Képviselő-testületi ülés időpontja: 2022.05.26.Előterjesztést tárgyalja: Képviselő-testületDöntéshozatal módja/formája: Nyílt ülés/ határozatElőterjesztést készítette: Berze MelindaEllenőrizte: Fidrich Tamásné

Tisztelt Képviselő-testület!

A TOP\_Plusz-1.2.1-21-21-FE1-2022-00024 - „Fő tér kialakítása Bakonycseryén” elnevezésű pályázat 200 280 118, - Ft összegű támogatásban részesült.

A pályázat megvalósítását javasolnánk megkezdeni. A beruházás megkezdése előtt szükséges összevont engedélyes és kiviteli tervet készíttetni, ezért árajánlatokat kértünk be tervezőktől, melyek az alábbiak szerint alakulnak:

<b>Cég név:</b>	<b>Nettó ár</b>	<b>Áfa (27 %)</b>	<b>Bruttó ár</b>
<b>Kvadrum Építést Kft.</b> 1034 Budapest, Makovecz Imre utca 25. adószám: 10398520-2-41	6 680 000, - Ft	1 803 600. – Ft	8 483 600. - Ft
<b>Techtum-Art Építésziroda Kft.</b> 2364 Ócsa, Viola utca 15. adószám: 14222375-2-13	7 200 000, - Ft	1 944 000, - Ft	9 144 000, - Ft
<b>AXIS Építés Iroda Kft.</b> 1024 Budapest, Margit krt. 5/a. IV./3. adószám: 10398506-2-41	7 550 000, - Ft	2 038 500, - Ft	9 588 500, - Ft

Kérem a napirendi pont megtárgyalását.

## HATÁROZAT TERVEZET

Bakonycsernye Nagyközség Önkormányzatának Képviselő-testülete a TOP\_Plusz-1.2.1-21-FE1-2022-00024 - „Fő tér kialakítása Bakonycsernyén” elnevezésű pályázat tervezési feladatainak elvégzésével a Kvadrum Építész Kft-t (1034 Budapest, Makovecz Imre utca 25. adószám: 10398520-2-41) bízta meg bruttó 8 483 600, - Ft, azaz bruttó nyolcmilliónégyszáznyolcvanhárom ezer-hatszáz forint összegben.

Felhatalmazza a polgármestert a szerződés mellékletét képező szerződés megkötésére.

Határidő: azonnal

Felelős: polgármester

## Árajánlat

**TOP\_PLUSZ-1.2.1-21-FE1-2022-00024 sz. „Fő tér kialakítása Bakonycsernyén” c. projekthez engedélyezési és kiviteli tervek elkészítése**

### Árajánlattevő adatai:

Árajánlattevő neve:	Kvadrum Építész Kft.
Árajánlattevő székhelye:	1034 Budapest Makovecz Imre utca 25.
Árajánlattevő cégjegyzékszám/EV száma:	Cg.01-09-069411
Belföldi adószáma:	10398520-2-41
Képviselő neve, beosztása:	Zsigmond László ügyvezető

### Ajánlatkérő adatai:

Ajánlatkérő neve:	Bakonycsernye Nagyközség Önkormányzata
Ajánlatkérő székhelye:	8056 Bakonycsernye, Rákóczi út 83.
Ajánlatkérő adószáma:	15727237-2-07

Azon számszerűsíthető adatok, amelyek a bírálati szempont alapján értékelésre kerülnek:

#### 1. Ár szempont:

Megnevezés	Mennyiség	Mérté k-egység	Nettó	ÁFA (27 %)	Bruttó
összevont engedélyezési és kiviteli tervdokumentáció elkészítése; tervező által megjelölt normagyűjtemény szerinti tételazonosítóval ellátott tételes tervezői költségvetés (árazott és árazatlan) elkészítése, engedélyezési eljárás lefolytatása	1	db	6.680.000,- Ft	1.803.600,- Ft	8.483.600,- Ft
<b>Összesen:</b>			<b>6.680.000,- Ft</b>	<b>1.803.600,- Ft</b>	<b>8.483.600,- Ft</b>

Az árajánlat érvényessége **60 nap**.

Az árajánlatkérésben leírt feladatok teljesítéséhez szükséges szaktudással és jogosultságokkal rendelkezünk (vagy alvállalkozónk rendelkezik), az árajánlatkérésben megjelenített kötelezettségeket, feltételeket elfogadjuk.

Kelt: Budapest, 2022.05.20.

**KVADRUM ÉPÍTÉSZ Kft.**

*Z. L.*

.....  
cégszerű aláírás

## NYILATKOZAT ALKALMASSÁGRÓL

**TOP\_PLUSZ-1.2.1-21-FE1-2022-00024 sz. „Fő tér kialakítása Bakonycsernyén” c. projekthez engedélyezési és kiviteli tervek elkészítése**

Alulírott **Zsigmond László**, mint a(z) **Kvadrum Építész Kft. 1034 Budapest, Makovecz Imre utca 25.** ajánlattevő cégjegyzésre/kötelezettségvállalásra jogosult képviselője a TOP\_PLUSZ-1.2.1-21-FE1-2022-00024 sz. „Fő tér kialakítása Bakonycsernyén” című projekthez kapcsolódó **engedélyezési és kiviteli tervek** elkészítése tárgyú Árajánlatkérés során ezennel felelősségem tudatában

**n y i l a t k o z o m,**

**hogy**

- Társaságunkkal szemben az Árajánlatkérésben előírt kizáró okok nem állnak fenn,
- Társaságunk átlátható és az Árajánlatkérőtől független szervezet,
- Társaságunk bejegyzett tevékenységi körében szerepel a TEÁOR 7112'08 tevékenység

Kelt: Budapest, 2022.05.20.

**KVADRUM ÉPÍTÉSZ Kft.**



.....  
cégszerű aláírás

## ÖSSZEFÉRHETETLENSÉGI NYILATKOZAT

Alulírott Zsigmond László (cím: 1034 Budapest, Makovecz Imre utca 25.) mint a Bakonycsernye Nagyközség Önkormányzata (cím: 8056 Bakonycsernye, Rákóczi u. 83.) ajánlatkérő által megindított szolgáltatás megrendelés eljárásba bevont Kvadrum Építész Kft. képviselője kijelentem, hogy a beszerzési szabályzat 4. pontja szerinti **összeférhetetlenség velem szemben nem áll fenn.**

Jelen nyilatkozatomat a Bakonycsernye Nagyközség Önkormányzata által TOP\_Plusz-1.2.1-21 kódszámú „Élhető települések” tárgyú pályázat építési tevékenységéhez kapcsolódó tervezői feladatok ellátása (engedélyezési tervdokumentáció elkészítése; engedélyezési eljárás lefolytatása szükség esetén; kiviteli tervdokumentáció elkészítése, érintett szakhatóságokkal való egyeztetéssel lefolytatása és a tervező által megjelölt normagyűjtemény szerinti tételazonosítóval ellátott tételes tervezői költségvetés (árazott és árazatlan) elkészítése) tárgyban lefolytatandó szolgáltatás megrendelés eljárással kapcsolatban teszem.

Dátum: 2022.05.20.

**KVADRUM ÉPÍTÉSZ Kft.**



.....  
nyilatkozattevő aláírása

#### 4. Összeférhetetlenség

- 4.1. Összeférhetetlen és nem vehet részt az eljárás előkészítésében és lefolytatásában az ajánlatkérő, megrendelő nevében olyan személy vagy szervezet, amely funkcióinak pártatlan és tárgyilagos gyakorlására bármely okból, így különösen gazdasági érdek vagy az eljárásban részt vevő gazdasági szereplővel fennálló más közös érdek miatt nem képes.
- 4.2<sup>1</sup>. Nem eredményezi a verseny tisztaságának sérelmét és nem összeférhetetlen az olyan személy (szervezet) részvétele az eljárásban, akitől, illetve ameytől az ajánlatkérő a támogatásra irányuló igény (pályázat) benyújtásához szükséges árajánlatot kapott, feltéve, hogy az ajánlatkérő az adott támogatásra irányuló igény (pályázat) benyújtásához kizárólag a felmérés érdekében szükséges adatokat közölve kért tájékoztatást, *illetve amely az ajánlatkérő által folytatott előzetes piaci konzultációban vett részt*, vagy az ajánlatkérő nem közölte vele az eljárás során az összes ajánlattevő vagy részvételre jelentkező részére rendelkezésre bocsátott adatok körét meghaladó információt.
- 4.3. Az ajánlatkérő, a megrendelő vagy ajánlati felhívást közzétevő nevében eljáró és az ajánlatkérő, a megrendelő vagy ajánlati felhívást közzétevő által az eljárással vagy annak előkészítésével kapcsolatos tevékenységbe bevont személy vagy szervezet – a jelen szabályzat 2/a. számú vagy 2/b. számú melléklete szerint – írásban köteles nyilatkozni arról, hogy vele szemben fennáll-e az összeférhetetlenség.

---

<sup>1</sup> Módosult 2020. 02. 10-én.

## Árajánlat

**TOP\_PLUSZ-1.2.1-21-FE1-2022-00024 sz. „Fő tér kialakítása Bakonycsernyén” c. projekthez  
engedélyezési és kiviteli tervek elkészítése**

### Árajánlattevő adatai:

Árajánlattevő neve:	Tectum-Art Építésziroda Kft.
Árajánlattevő székhelye:	2364 Ócsa, Viola utca 15.
Árajánlattevő cégjegyzékszám/EV száma:	Cg.13-09-118281
Belföldi adószáma:	14222375-2-13
Képviselő neve, beosztása:	Horváth Zoltán ügyvezető

### Ajánlatkérő adatai:

Ajánlatkérő neve:	Bakonycsernye Nagyközség Önkormányzata
Ajánlatkérő székhelye:	8056 Bakonycsernye, Rákóczi út 83.
Ajánlatkérő adószáma:	15727237-2-07

Azon számszerűsíthető adatok, amelyek a bírálati szempont alapján értékelésre kerülnek:

### 1. Ár szempont:

Megnevezés	Mennyiség	Mértékegység	Nettó	ÁFA (27 %)	Bruttó
összevont engedélyezési és kiviteli tervdokumentáció elkészítése; tervező által megjelölt normagyűjtemény szerinti tételazonosítóval ellátott tételes tervezői költségvetés (árazott és árazatlan) elkészítése, engedélyezési eljárás lefolytatása	1	db	7.200.000,- Ft	1.944.000,- Ft	9.144.000,- Ft
<b>Összesen:</b>			<b>7.200.000,- Ft</b>	<b>1.944.000,- Ft</b>	<b>9.144.000,- Ft</b>

Az árajánlat érvényessége **60 nap**.

Az árajánlatkérésben leírt feladatok teljesítéséhez szükséges szaktudással és jogosultságokkal rendelkezünk (vagy alvállalkozónk rendelkezik), az árajánlatkérésben megjelenített kötelezettségeket, feltételeket elfogadjuk.

Kelt: Ócsa, 2022.05.23.

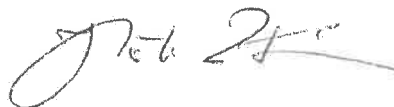

**Tectum-ART**  
ÉPÍTÉSZIRODA KFT.  
2364 Ócsa, Viola u. 15.  
Adószám: 14222375-2-13  
11742221-20035664-00000000

## NYILATKOZAT ALKALMASSÁGRÓL

**TOP\_PLUSZ-1.2.1-21-FE1-2022-00024 sz. „Fő tér kialakítása Bakonycsernyén” c. projekthez engedélyezési és kiviteli tervek elkészítése**

Alulírott **Horváth Zoltán**, mint a(z) **Tectum-Art Építésziroda Kft.** 2364 Ócsa, Viola utca 15. ajánlattevő cégjegyzésre/kötelezettségvállalásra jogosult képviselője a TOP\_PLUSZ-1.2.1-21-FE1-2022-00024 sz. „Fő tér kialakítása Bakonycsernyén” című projekthez kapcsolódó engedélyezési és kiviteli tervek elkészítése tárgyú Árajánlatkérés során ezennel felelősségem tudatában

**n y i l a t k o z o m,**

**hogy**

- Társaságunkkal szemben az Árajánlatkérésben előírt kizáró okok nem állnak fenn,
- Társaságunk átlátható és az Árajánlatkérőtől független szervezet,
- Társaságunk bejegyzett tevékenységi körében szerepel a TEÁOR 7112'08 tevékenység

Kelt: Ócsa, 2022.05.23.

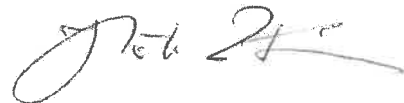



## ÖSSZEFÉRHETETLENSÉGI NYILATKOZAT

Alulírott Horváth Zoltán (cím: 2364 Ócsa Viola utca 15.)  
mint a Bakonycsernye Nagyközség Önkormányzata (cím: 8056 Bakonycsernye, Rákóczi u. 83.)  
ajánlatkérő által megindított szolgáltatás megrendelés eljárásba bevont Tectum-Art  
Építésziroda Kft. képviselője kijelentem, hogy a beszerzési szabályzat 4. pontja szerinti  
**összeférhetlenség velem szemben nem áll fenn.**

Jelen nyilatkozatomat a Bakonycsernye Nagyközség Önkormányzata által TOP\_Plusz-1.2.1-21  
kódszámú „Élhető települések” tárgyú pályázat építési tevékenységéhez kapcsolódó tervezői  
feladatok ellátása (engedélyezési tervdokumentáció elkészítése; engedélyezési eljárás  
lefolytatása szükség esetén; kiviteli tervdokumentáció elkészítése, érintett szakhatóságokkal  
való egyeztetéssel lefolytatása és a tervező által megjelölt normagyűjtemény szerinti  
tételazonosítóval ellátott tételes tervezői költségvetés (árazott és árazatlan) elkészítése)  
tárgyban lefolytatandó szolgáltatás megrendelés eljárással kapcsolatban teszem.

Dátum: 2022. 05. 23.

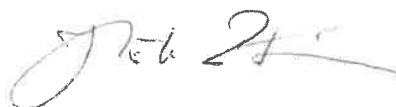

nyilatkozattevő aláírása

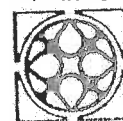

**Tectum-ART**  
ÉPÍTÉSZIRODA KFT.  
2364 Ócsa, Viola u. 15.  
Adószám: 14222375-2-13  
11742221-20035564-00600060

#### 4. Összeférhetlenség

- 4.1. Összeférhetetlen és nem vehet részt az eljárás előkészítésében és lefolytatásában az ajánlatkérő, megrendelő nevében olyan személy vagy szervezet, amely funkcióinak pártatlan és tárgyilagos gyakorlására bármely okból, így különösen gazdasági érdek vagy az eljárásban részt vevő gazdasági szereplővel fennálló más közös érdek miatt nem képes.
- 4.2<sup>1</sup>. Nem eredményezi a verseny tisztaságának sérelmét és nem összeférhetetlen az olyan személy (szervezet) részvétele az eljárásban, akitől, illetve amelytől az ajánlatkérő a támogatásra irányuló igény (pályázat) benyújtásához szükséges ajánlatot kapott, feltéve, hogy az ajánlatkérő az adott támogatásra irányuló igény (pályázat) benyújtásához kizárólag a felmérés érdekében szükséges adatokat közölve kért tájékoztatást, *illetve amely az ajánlatkérő által folytatott előzetes piaci konzultációban vett részt*, vagy az ajánlatkérő nem közölte vele az eljárás során az összes ajánlattevő vagy részvétellel jelentkező részére rendelkezésre bocsátott adatok körét meghaladó információt.
- 4.3. Az ajánlatkérő, a megrendelő vagy ajánlati felhívást közzétevő nevében eljáró és az ajánlatkérő, a megrendelő vagy ajánlati felhívást közzétevő által az eljárással vagy annak előkészítésével kapcsolatos tevékenységbe bevont személy vagy szervezet – a jelen szabályzat 2/a. számú vagy 2/b. számú melléklete szerint – írásban köteles nyilatkozni arról, hogy vele szemben fennáll-e az összeférhetlenség.

<sup>1</sup> Módosult 2020. 02. 10-én.

## Árajánlat

**TOP\_PLUSZ-1.2.1-21-FE1-2022-00024 sz. „Fő tér kialakítása Bakonycsernyén” c. projekthez engedélyezési és kiviteli tervek elkészítése**

### Árajánlattevő adatai:

Árajánlattevő neve:	Axis Építész Iroda Kft.
Árajánlattevő székhelye:	1024 Budapest, Margit krt. 5/a IV./3.
Árajánlattevő cégjegyzékszám/EV száma:	Cg.01-09-068770
Belföldi adószáma:	10398506-2-41
Képviselő neve, beosztása:	Salamon Ferenc Varga Csaba ügyvezetők

### Ajánlatkérő adatai:

Ajánlatkérő neve:	Bakonycsernye Nagyközség Önkormányzata
Ajánlatkérő székhelye:	8056 Bakonycsernye, Rákóczi út 83.
Ajánlatkérő adószáma:	15727237-2-07

Azon számszerűsíthető adatok, amelyek a bírálati szempont alapján értékelésre kerülnek:

#### 1. Ár szempont:

Megnevezés	Mennyiség	Mértékegység	Nettó	ÁFA (27 %)	Bruttó
összevont engedélyezési és kiviteli tervdokumentáció elkészítése; tervező által megjelölt normagyűjtemény szerinti tételazonosítóval ellátott tételes tervezői költségvetés (árazott és árazatlan) elkészítése, engedélyezési eljárás lefolytatása	1	db	7.550.000,- Ft	2.038.500,- Ft	9.588.500,- Ft
<b>Összesen:</b>			<b>7.550.000,- Ft</b>	<b>2.038.500,- Ft</b>	<b>9.588.500,- Ft</b>

Az árajánlat érvényessége **60 nap**.

Az árajánlatkérésben leírt feladatok teljesítéséhez szükséges szaktudással és jogosultságokkal rendelkezünk (vagy alvállalkozónk rendelkezik), az árajánlatkérésben megjelenített kötelezettségeket, feltételeket elfogadjuk.

Kelt: Budapest, 2022.05.23.

**AXIS** 1024 BUDAPEST  
 MARGIT KRT. 5/A IV./3.  
 TEL: 315-1970, 315-4957  
 FAX: 315-4955  
 ÉPÍTÉSZIRODA KFT.



.....  
cégszerű aláírás

## NYILATKOZAT ALKALMASSÁGRÓL

**TOP\_PLUSZ-1.2.1-21-FE1-2022-00024 sz. „Fő tér kialakítása Bakonycsernyén” c. projekthez engedélyezési és kiviteli tervek elkészítése**

Alulírott *Salamin Ferenc és Varga Csaba*, mint a(z) *Axis Építész Iroda Kft.* 1024 Budapest, Margit krt. 5/a IV./3. ajánlattevő cégjegyzésre/kötelezettségvállalásra jogosult képviselője a TOP\_PLUSZ-1.2.1-21-FE1-2022-00024 sz. „Fő tér kialakítása Bakonycsernyén” című projekthez kapcsolódó engedélyezési és kiviteli tervek elkészítése tárgyú Árajánlatkérés során ezennel felelősségem tudatában

**n y i l a t k o z o m,**

**hogy**

- Társaságunkkal szemben az Árajánlatkérésben előírt kizáró okok nem állnak fenn,
- Társaságunk átlátható és az Árajánlatkérőtől független szervezet,
- Társaságunk bejegyzett tevékenységi körében szerepel a TEÁOR 7112'08 tevékenység

Kelt: Budapest, 2022.05.23.

AXIS 1024 BUDAPEST  
MARGIT KRT. 5/A IV.3.  
TEL: 315-1973-338-4937  
FAX: 438-4965  
ÉPÍTÉSZIRODA KFT.

.....  
cégszerű aláírás

## ÖSSZEFÉRHETETLENSÉGI NYILATKOZAT

Alulírott Salamin Ferenc és Varga Csaba (cím: 1024 Budapest Margit krt. 5/a IV./3.) mint a Bakonycserye Nagyközség Önkormányzata (cím: 8056 Bakonycserye, Rákóczi u. 83.) ajánlatkérő által megindított szolgáltatás megrendelés eljárásba bevont Axis Építésziroda Kft. képviselői kijelentjük, hogy a beszerzési szabályzat 4. pontja szerinti **összeférhetetlenség velünk szemben nem áll fenn.**

Jelen nyilatkozatomat a Bakonycserye Nagyközség Önkormányzata által TOP\_Plusz-1.2.1-21 kódszámú „Élhető települések” tárgyú pályázat építési tevékenységéhez kapcsolódó tervezői feladatok ellátása (engedélyezési tervdokumentáció elkészítése; engedélyezési eljárás lefolytatása szükség esetén; kiviteli tervdokumentáció elkészítése, érintett szakhatóságokkal való egyeztetéssel lefolytatása és a tervező által megjelölt normagyűjtemény szerinti tételazonosítóval ellátott tételes tervezői költségvetés (árazott és árazatlan) elkészítése) tárgyban lefolytatandó szolgáltatás megrendelés eljárással kapcsolatban teszem.

Dátum: 2022. 05. 23.

AXIS 1024 BUDAPEST  
MARGIT KRT. 5/A IV./3.  
TEL: 315-1971, 838-4957  
AXIS 1024 KFT.  
ÉPÍTÉSZIRODA KFT.

.....  
nyilatkozattevő aláírása

#### 4. Összeférhetetlenség

- 4.1. Összeférhetetlen és nem vehet részt az eljárás előkészítésében és lefolytatásában az ajánlatkérő, megrendelő nevében olyan személy vagy szervezet, amely funkcióinak pártatlan és tárgyilagos gyakorlására bármely okból, így különösen gazdasági érdek vagy az eljárásban részt vevő gazdasági szereplővel fennálló más közös érdek miatt nem képes.
- 4.2<sup>1</sup>. Nem eredményezi a verseny tisztaságának sérelmét és nem összeférhetetlen az olyan személy (szervezet) részvétele az eljárásban, akitől, illetve amelytől az ajánlatkérő a támogatásra irányuló igény (pályázat) benyújtásához szükséges árajánlatot kapott, feltéve, hogy az ajánlatkérő az adott támogatásra irányuló igény (pályázat) benyújtásához kizárólag a felmérés érdekében szükséges adatokat közölve kért tájékoztatást, *illetve amely az ajánlatkérő által folytatott előzetes piaci konzultációban vett részt*, vagy az ajánlatkérő nem közölte vele az eljárás során az összes ajánlattevő vagy részvételre jelentkező részére rendelkezésre bocsátott adatok körét meghaladó információt.
- 4.3. Az ajánlatkérő, a megrendelő vagy ajánlati felhívást közzétevő nevében eljáró és az ajánlatkérő, a megrendelő vagy ajánlati felhívást közzétevő által az eljárással vagy annak előkészítésével kapcsolatos tevékenységbe bevont személy vagy szervezet – a jelen szabályzat 2/a. számú vagy 2/b. számú melléklete szerint – írásban köteles nyilatkozni arról, hogy vele szemben fennáll-e az összeférhetetlenség.

---

<sup>1</sup> Módosult 2020. 02. 10-én.

## TERVEZÉSI SZERZŐDÉS

amely létrejött egyrészről

**Bakonycsernye Nagyközség Önkormányzata** (székhelye: 8056 Bakonycsernye, Rákóczi út 83., képviseli: Turi Balázs polgármester, adószáma: 15727237-2-07, bankszámlaszáma: 11736044-15362137-00000000, telefon: 06-22/413-001, fax: 06-22/592-031, e-mail: pm.bakonycsernye@morterseg.hu), mint **Megrendelő** (a továbbiakban: **Megrendelő**)

másrészről a

**Kvadrum Építész Kft.** (1034 Budapest, Makovecz Imre utca 25.), adószám:10398520-2-41., bankszámlaszáma:, képviseli: Zsigmond László ügyvezető), mint **Tervező Vállalkozó** (a továbbiakban: **Tervező**)

(Megrendelő és Tervező a továbbiakban együttesen: Felek) között az alulírott napon és helyen az alábbiak szerint:

1. Megrendelő megrendeli, Tervező elvállalja a **TOP\_Plusz-1.2.1-21-FE1-2022-00024 – “Fő tér kialakítás Bakonycsernyén”** című pályázat **megvalósításához szükséges összevont engedélyezési és kiviteli tervdokumentáció elkészítése, tervező által megjelölt normagyűjtemény szerinti tételazonosítóval ellátott tételes tervezői költségvetés (árazott és árazatlan) elkészítése, engedélyezési eljárás lefolytatása** tárgyú, tervezési munka elkészítését.

2. Megrendelő vállalja az 1. pontban meghatározott munka elvégzését követően a tervek átvételét és ellenértékének megfizetését. A tárgybeli dokumentációnak a szerződés létrejötte napján hatályos szabványoknak és műszaki előírásoknak kell megfelelnie.

3. Tervező a terveket **3 papír alapú és 1 elektronikus** példányban szállítja.

4. A tervező a szerződést teljesíti, ha a teljesítési határidőre a tervdokumentációt a megrendelőnek átadja, továbbá a terv hatósághoz való benyújtása, ill. az engedélyeztetési eljárás megindítása a Tervező kötelezettsége, így a teljesítés az engedélyezési eljárás lefolytatását lezáró határozat kézhezvétele.

5. A szerződés teljesítésének véghatárideje: **2022. december 31.**

6. Tervezőt az 1. pontban vállalt tevékenységért a következő összegű tervezési díj illeti meg:

tervezési díj: **6 680 000, -Ft +Áfa = Ft azaz bruttó 8 483 600, - Ft**

7. A tervezési díjat a Megrendelő a Tervező által a teljesítés után megküldött számla alapján 8 napos határidő alatt, átutalással köteles megfizetni az alábbi ütemezés szerint:

- nettó 5.000.000 Ft + áfa összeg tervdokumentációk átadását követően Megrendelő részére,  
- nettó 1.680.000 Ft + áfa összeg engedélyezési eljárás lefolytatását követő, eljárást lezáró engedély kézhezvételét követően.

Késedelmes fizetés esetén a késedelmi kamat mértéke: a mindenkori jegybanki alapkamat kétszerese.

8. A tervező feladatának teljesíthetősége érdekében a Megrendelőt a következő adatszolgáltatási kötelezettség terheli:-

### **A tér geodéziai tervei**

9. A megrendelő hozzájárul ahhoz, hogy e szerződés tárgyát képező munka keretében a Tervező a következő jogi oltalmat élvező megoldást alkalmazza: -

A jogi oltalmat élvező megoldás felhasználásának díját a jelen szerződés szerinti tervezési díj tartalmazza.

Amennyiben a jogi oltalmat élvező megoldás felhasználásának szükségessége a jelen szerződés megkötése után merül fel, ennek használati díja ellenértékéről a felek külön állapodnak meg.

10. A Tervező a szerződést aláírt dokumentáció szállításával teljesíti. Ez postázással, vagy átvételi elismervény ellenében való átadással történik.

11. A Tervező feladata teljesítéséhez tetszőleges alvállalkozót vehet igénybe.

12. Megrendelő jogosult a Tervező munkáját figyelemmel kíséreni, s a Tervező pedig igényelheti, hogy a Megrendelő a konzultációkon, tervbírálókon részt vegyen. A Megrendelő köteles a a tervező felhívására az elkészült munkarészekkel, vagy a továbbtervezés szempontjából lényeges kérdésekben állásfoglalni. A jóváhagyásával készült megoldást a Megrendelő utólag nem kifogásolhatja, ill. annak megváltoztatására vonatkozó igénye következményeit / tervezési díj, határidő hosszabbodás stb. / viselnie kell.

13. A 6. pont szerinti tervezési díj tartalmazza az engedélyezési eljárásban közreműködő Hatóságokkal való egyeztetések, valamint a közüzemi vállalatok nyilatkozatai beszerzésének ellenértékét. Tervező csak akkor köteles a Hatóság által az elbíráláshoz kért dokumentumokat beszerezni, ha ez jogszabály előírása, illetve a jelen szerződés alapján feladata.

14. A Megrendelő a teljesítéstől számított 3 év után, korszerűségi nyilatkozat nélkül csak saját felelősségére használhatja fel a dokumentációt. Tervező a korszerűségi felülvizsgálat elvégzését külön díjazásért vállalja.

15. Felek a szerződést módosítják, ha a körülmények jelentős változása, harmadik személy, vagy a Megrendelő magatartása, tevékenysége, rendelkezése, vagy annak hiánya akadályozza a szerződés teljesíthetőségét, illetve olyan tevékenységet tesz szükségessé, amelyet a Tervező a szerződés kidolgozásakor még nem vett figyelembe.

A jogszabályoknak, a hatósági előírásoknak, a szabványoknak, a normatíváknak, stb. a tervezés során történő megváltoztatása esetén a tervező jogosult a változásból eredő többletmunka ellenértékét követelni és szükség szerint a teljesítési határidő meghosszabbítását igényelni, s ez esetben is a felek ennek alapján a szerződést módosítják. A szerződés kötéskor előre nem látható, de a tervezés során szükségessé váló tervezési munka (közmmű kiváltás, támfal, stb.) esetén a felek a szerződést szintén módosítják.

16. Amennyiben a Megrendelő jogszabályból, vagy e szerződésből rá háruló kötelezettségének teljesítésével késedelembe esik, a késedelem időtartamával valamennyi tervezési határidő / résszámla fizetési késedelem esetén a következő szakaszok teljesítési határidejei / külön intézkedés nélkül meghosszabbodik.

Bármely érdekelt hatóság esetleges késedelme miatt bekövetkező tervezői késedelem esetén, a szerződésszegés szabályai nem alkalmazandók.

A Tervező megrendelői fizetési késedelem esetén jogosult a fizetési késedelemmel érintett részteljesítési szakaszt követő részteljesítési szakasz teljesítésének megkezdését megtagadni, vagy a már megkezdett teljesítést leállítani, mindaddig amíg a Megrendelő az esedékes fizetési kötelezettségének nem tesz eleget. Amennyiben a megrendelő fizetési késedelme a 15 napot meghaladja, úgy a tervező jogosult elállni. Az ilyen okból való elállás esetén, a Megrendelő a szerződésből a tervező által még nem teljesített részteljesítési szakaszok együttes tervezési díja 20 %-ával megegyező, de minimum a teljes tervezési díj 10 %-ával egyező mértékű kötbért tartozik fizetni, valamint terheli a tervező által az elállás időpontjáig végzett - megrendelői fizetéssel még ki nem egyenlített - munka ellenértékének megfizetése is.

17. A Megrendelő általános elállási joga keretében akkor állhat el a szerződéstől, ha a törvényes jogkövetkezményeken kívül - a tervező által még nem teljesített munkákra jutó tervezési díj 10 %-ával megegyező mértékű kötbért fizet a tervező részére

A tervező a szerződést a teljesítési határidő előtt azonnali hatállyal jogosult felmondani, ha a megrendelő

- közbenső intézkedései, adatszolgáltatási vagy utasításadási kötelezettségének határidőben nem tesz eleget, és ez, vagy a megrendelő érdekkörében felmerült egyéb körülmény a tervezést akadályozza,
- a munkát bármely oknál fogva felfüggeszti ( leállítja ) és ez az állapot a tervező érdekkörébe nem tartozó okok miatt 60 napnál tovább tart tovább tart. A 60 napos időtartam számításánál a szerződés hatálya alatti valamennyi esetleges felfüggesztés tartamát össze kell számítani.

A szerződésnek a tervező által az előbbi okokból való felmondása esetén, a Megrendelő a szerződésből a tervező által még nem teljesített részteljesítési szakaszok együttes tervezési díja 20 %-ával megegyező, de minimum a teljes tervezési díj 10 %-ával egyező mértékű kötbért tartozik fizetni, valamint terheli a tervező által a felmondás időpontjáig végzett - megrendelői fizetéssel még ki nem egyenlített - munka ellenértékének megfizetése is.

18. Kapcsolattartás és nyilatkozatok:

**A Megrendelő részéről nyilatkozattételre jogosult személy:**

**Turi Balázs polgármester** Tel: 22/413-001; E-mail: [turi.balazs@bakonycsernye.hu](mailto:turi.balazs@bakonycsernye.hu)

**A Megrendelő részéről kapcsolattartásra jogosult személy:**

**Berze Melinda ügyintéző** Tel: 22/413-001, E-mail: [berze.melinda@bakonycsernye.hu](mailto:berze.melinda@bakonycsernye.hu)

**A Vállalkozó által kapcsolattartással, valamint a feladat elvégzésével megbízott személy:**

**Jánosi János tervező** Tel:06/703182615 +, E-mail: [janosi@kvadrum.hu](mailto:janosi@kvadrum.hu)

19. A Megrendelő tudomásulveszi, hogy a jelen szerződés alapján szolgáltatott dokumentáció szerzői jogvédelem alá tartozó alkotás, amely a Tervező szellemi tulajdona, s ezért azt a Megrendelő kizárólag az e szerződésben meghatározott célra és példányszámban, egyszeri megvalósításra jogosult felhasználni, és azt nyilvánosságra nem hozhatja. A terv vagy annak egyes részei megváltoztatásához (módosításához ) a tervező előzetes, és írásbeli hozzájárulása szükséges.

A dokumentáció bármely formában való ismételt felhasználására ( beleértve ebbe az esetleges további tervfázisok során való felhasználást is ) sokszorosítására, vagy 3. személynek való átadására, ill. átengedésére a tervezővel külön kell megállapodni.

A Megrendelő az előbbi további tervezési munkákat csak akkor végeztetheti más tervezővel, ha azok elvégzését a Megrendelő ajánlati felhívására a jelen szerződés tervezője nem vállalja. Ha a további tervezési munkákat - a jelen szerződés tervezője általi nemleges nyilatkozaton kívüli - bármilyen ok miatt mégis 3. személlyel végeztetné a Megrendelő, úgy a jelen szerződés szerinti összes tervezési díj 30 %-ával megegyező összegű kötbért tartozik fizetni.

20. Jelen szerződés által nem szabályozott kérdésekben a Ptk., s különösen annak a tervezési és vállalkozási szerződésekre vonatkozó szabályait, valamint a Magyar Építész Mérnöki Kamara, ill. a Magyar Mérnöki Kamara által kiadott tervezői díjszabás / MÉDI / rendelkezéseit kell alkalmazni.

21. A Felek képviselői kijelentik, hogy a jelen szerződés érvényes megkötésére az általuk képviselt önkormányzat, illetve társaság nevében jogosultak, illetőleg az aláírásnak belső szabályzataik alapján akadályuk nincsen.

Jelen megállapodást a Felek képviselői, elolvasás és közös értelmezés után, mint akaratukkal mindenben megegyezőt, kettő eredeti példányban jóváhagyólag aláírták. Szerződő felek nyilatkozzák, hogy a megállapodás egy-egy példányát átvették, mely alapján járnak el.

Bakonycsernye, 2022. május 26.

Budapest, 2022. május ...

.....  
**Bakonycsernye Nagyközség**  
**Önkormányzata**  
**Megrendelő**  
 Képv.: Turi Balázs  
 polgármester

.....  
**KVADRUM Kft.**  
**Vállalkozó**  
 Képv.: Zsigmond László  
 ügyvezető

.....  
**Jánosi János tervező**



**BAKONYCSERNYE NAGYKÖZSÉG POLGÁRMESTERE**  
**8056 Bakonycsernye, Rákóczi út 83.**

☎: 22/413-001, Fax: 22/592-031  
 e-mail: pm.bakonycsernye@morterseg.hu

**ELŐTERJESZTÉS**

Magyar Falu Program – „Önkormányzati tulajdonban lévő ingatlanok fejlesztése – 2022”  
 elnevezésű, MFP-ÖTIK/2022/3 kódszámú pályázat (óvoda kerítés építés) megvalósításához  
 műszaki ellenőr kijelölése

Képviselő-testületi ülés: 2022.05.26.  
 Előterjesztést tárgyalja: Képviselő-testület  
 Döntéshozatal módja/formája: Nyílt ülés/határozat  
 Előterjesztést készítette: Berze Melinda  
 Ellenőrizte: Fidrich Tamásné

Tisztelt Képviselő-testület!

A Magyar Falu Program – „Önkormányzati tulajdonban lévő ingatlanok fejlesztése – 2022”  
 elnevezésű, MFP-ÖTIK/2022/3 kódszámú pályázat megvalósításához, a Bakonycsernyei  
 Bóbita Óvoda-Mini Bölcsőde Bakonycsernye, Rózsa utca 67/b épület **kerítés építése** tárgyban  
 a 2022. április 28-i testületi ülésen kijelölésre került a kivitelező.

A megvalósítás során szükséges műszaki ellenőri szolgáltatás igénybevétele, ezért árajánlatot  
 kért be önkormányzatunk.

A beérkezett árajánlatok az alábbiak szerint alakul:

<b>Árajánlat adó</b>	<b>Nettó</b>	<b>ÁFA (27%)</b>	<b>Bruttó</b>
Euroszak Kft. (8000 Székesfehérvár, Ipoly u. 78. adószám: 11453024-2- 07)	110 000 Ft	29 700 Ft	139 700 Ft
Nagy Krisztián ev. (8000 Székesfehérvár, Jankovich u. 16.1/1. adószám: 56192254-1- 27)	60 000 Ft	AM	60 000 Ft
Korcsák Balázs ev. (8051 Sárkeresztes, Géza utca 5/B. adószám: 66775764-1- 27)	85 000 Ft	AM	85 000 Ft

Kérem a tisztelt Képviselő-testületet a napirendi pont megtárgyalására.

## HATÁROZAT TERVEZET

Bakonycsernye Nagyközség Önkormányzat Képviselő-testülete a Magyar Falu Program – „Önkormányzati tulajdonban lévő ingatlanok fejlesztése – 2022” elnevezésű, MFP-ÖTIK/2022/3 kódszámú pályázat műszaki ellenőri feladatok ellátásával Nagy Krisztián ev.-t (8000 Székesfehérvár, Jankovich u. 16.1/1. adószám: 56192254-1-27)) bízza meg bruttó 60 000 Ft, azaz bruttó Hatvan-ezer forint összegben.

Felhatalmazza a polgármestert határozat mellékleték képző szerződés megkötésére.

Felelős: polgármester

Határidő: azonnal

480/2022

Cégnév: Euroszak Kft.

Tel.:36 30 2042240

Cím: 8000 Szfvár Ipoly u. 78.

E-mail:euroszak@gmail.com

Tárgy: Árjábanlat – műszakiellenőri  
tevékenység elvégzésére

Turi Balázs polgármester részére

Bakonycsernye Nagyközség Önkormányzata  
8056 Bakonycsernye, Rákóczi u. 83.

BAKONYCSERNYEI KÖZÖS ÖNKORMÁNYZATI HIVATAL BAKONYCSERNYE, RÁKÓCZI ÚT 83.		
IRTAI VA		2022. MÁJ. 19.
BCS/480-15/2022		
SZÁM. MELLÉKLET		
ELŐSZÁM	ELŐADÓ:	HATÁRIDŐ:
	J.M.	

Tisztelt Polgármester Úr!

Köszönettel vettem megkeresését!  
Ajánlatkérő felhívásukra az alábbi ajánlattal élek.

A 2022. május 16-én kelt, Bakonycsernye Nagyközség Önkormányzata, mint Ajánlatkérő, a Magyar Falu Program – „Önkormányzati temetők infrastrukturális fejlesztése” projektje keretében a műszaki ellenőri tevékenység elvégzésére vonatkozó árjábanlat kérésére az alábbi ajánlatot adom:

Megnevezés	Nettó	AFA (27%)	Bruttó
műszaki ellenőri tevékenység elvégzése – Bóbita Óvoda – Mini Bölcsőde átalakítása és felújítása tárgyban	440.000,-Ft	118.800,-Ft	558.800,-Ft
műszaki ellenőri tevékenység elvégzése – Bóbita Óvoda – Mini Bölcsőde új kerítés építése tárgyban	110.000,-Ft	29.700,-Ft	139.700,-Ft
		Összesen:	698.500,-Ft

Árajánlat adó neve: Euroszak Kft  
Árajánlat adó székhelye: 8000 Székesfehérvár Ipoly u. 78.  
Árajánlat adó adószáma: 11453024-2-07

Ajánlat érvényességi ideje: 45 nap

**EGYÉB:**

Alulírott Pauer Gábor, mint az Euroszak Kft ajánlattevő cégjegyzésre jogosult képviselője ezennel nyilatkozom, hogy:

1. a szerződés teljesítésében részt vevő legalább egy fő szakember rendelkezik legalább 2 darab építés műszaki ellenőri szolgáltatás referenciával.
2. az árajánlatkéréshez viszonyítva az Euroszak Kft 1 évnél régebben végzi tevékenységét.

Székesfehérvár, 2022. év 05. hónap 18. nap

**EUROSZAK Kft.**  
8000 Székesfehérvár, Ipoly u. 78.  
Adószám: 11453024-2-07  
Bank: 10200232-29115918-00000000



.....  
hivatalos képviselő

cégnév

## ÖSSZEFÉRHETETLENSÉGI NYILATKOZAT

Alulírott Pauer Gábor (lakcím: 8000 Székesfehérvár Ipoly u. 78.) mint a Bakonycsérnye Nagyközség Önkormányzata (cím: 8056 Bakonycsérnye, Rákóczi u. 83.) ajánlatkérő által megindított beszerzési eljárásba bevont személy kijelentem, hogy a beszerzési szabályzat 4. pontja szerinti összeférhetetlenség velem szemben nem áll fenn.

Jelen nyilatkozatomat a Bakonycsérnye Nagyközség Önkormányzata által a Magyar Falu Program – „Önkormányzati tulajdonban lévő ingatlanok fejlesztése - 2021” és a Magyar Falu Program – „Önkormányzati tulajdonban lévő ingatlanok fejlesztése - 2022” tárgyban lefolytatandó beszerzési eljárással kapcsolatban teszem.

Dátum: 2022.05.18.



nyilatkozattevő aláírása

### 4. Összeférhetetlenség

- 4.1. Összeférhetetlen és nem vehet részt az eljárás előkészítésében és lefolytatásában az ajánlatkérő, megrendelő nevében olyan személy vagy szervezet, amely funkcióinak pártatlan és tárgyilagos gyakorlására bármely okból, így különösen gazdasági érdek vagy az eljárásban részt vevő gazdasági szereplővel fennálló más közös érdek miatt nem képes.
- 4.2<sup>1</sup>. Nem eredményezi a verseny tisztaságának sérelmét és nem összeférhetetlen az olyan személy (szervezet) részvétele az eljárásban, akitől, illetve amelytől az ajánlatkérő a támogatásra irányuló igény (pályázat) benyújtásához szükséges árajánlatot kapott, feltéve, hogy az ajánlatkérő az adott támogatásra irányuló igény (pályázat) benyújtásához kizárólag a felmérés érdekében szükséges adatokat közölve kért tájékoztatást, illetve amely az ajánlatkérő által folytatott előzetes piaci konzultációban vett részt, vagy az ajánlatkérő nem közölt vele az eljárás során az összes ajánlattevő vagy részvételre jelentkező részére rendelkezésre bocsátott adatok körét meghaladó információt.
- 4.3. Az ajánlatkérő, a megrendelő vagy ajánlati felhívást közzétevő nevében eljáró és az ajánlatkérő, a megrendelő vagy ajánlati felhívást közzétevő által az eljárással vagy annak előkészítésével kapcsolatos tevékenységbe bevont személy vagy szervezet – a jelen szabályzat 2/a. számú vagy 2/b. számú melléklete szerint – írásban köteles nyilatkozni arról, hogy vele szemben fennáll-e az összeférhetetlenség.

<sup>1</sup> Módosult 2020. 02. 10-én.

Cégnév: Korcsák Balázs ev.

Tel.: 06 30 220 2929

Cím: 8051 Sárkeresztes, Géza utca 5/B.

E-mail: korcsak.balazs@gmail.com

Tárgy: Árajánlat – műszaki ellenőri  
tevékenység elvégzésére

**Turi Balázs polgármester részére**

Bakonycsernye Nagyközség Önkormányzata  
8056 Bakonycsernye, Rákóczi u. 83.

Tisztelt Polgármester Úr!

Köszönettel vettem megkeresését!  
Ajánlatkérő felhívásukra az alábbi ajánlattal élek.

A 2022. május 16-én kelt, Bakonycsernye Nagyközség Önkormányzata, mint Ajánlatkérő, a Magyar Falu Program – „Önkormányzati temetők infrastrukturális fejlesztése” projektje keretében a műszaki ellenőri tevékenység elvégzésére vonatkozó árajánlat kérésére az alábbi ajánlatot adom:

Megnevezés	Nettó	ÁFA (27%)	Bruttó
műszaki ellenőri tevékenység elvégzése – Bóbita Óvoda – Mini Bölcsőde átalakítása és felújítása tárgyban	375.000,-Ft	0,-Ft	375.000,-Ft
műszaki ellenőri tevékenység elvégzése – Bóbita Óvoda – Mini Bölcsőde új kerítés építése tárgyban	85.000,-Ft	0,-Ft	85.000,-Ft
		Összesen:	460.000,-Ft

Árajánlat adó neve: Korcsák Balázs ev.  
Árajánlat adó székhelye: 8051 Sárkeresztes, Géza utca 5/B.  
Árajánlat adó adószáma: 66775764-1-27

Ajánlat érvényességi ideje: 45 nap

**EGYÉB:**

Alulírott Korcsák Balázs ev., ajánlattevő cégjegyzésre jogosult képviselője ezennel nyilatkozom, hogy:

1. a szerződés teljesítésében részt vevő legalább egy fő szakember rendelkezik legalább 2 darab építési műszaki ellenőri szolgáltatás referenciával.
2. az árajánlatkéréshez viszonyítva Korcsák Balázs ev. 1 évnél régebben végzi tevékenységét.

Sárkeresztes, 2022. május hónap 19 nap

Korcsák Balázs e.v.  
8051 Sárkeresztes, Géza u. 5/B.  
Adószám: 66775764-1-27  
Nyilvánt. szám: 38900299  
Bank: 11600006-00000000-13318352  
„KISADOZO”



hivatalos képviselő

cégnév

## ÖSSZEFÉRHETETLENSÉGI NYILATKOZAT

Alulírott Körösi É. Beke.....(lakcím: Szőrös utca, Győr u. 17/B)  
mint a Bakonyesernye Nagyközség Önkormányzata (cím: 8056 Bakonyesernye, Rákóczi u. 83.)  
ajánlatkérő által megindított beszerzési eljárásba bevont személy kijelentem, hogy a beszerzési  
szabályzat 4. pontja szerinti összeférhetetlenség velem szemben nem áll fenn.

Jelen nyilatkozatomat a Bakonyesernye Nagyközség Önkormányzata által a Magyar Falu  
Program – „Önkormányzati tulajdonban lévő ingatlanok fejlesztése - 2021” és a Magyar Falu  
Program – „Önkormányzati tulajdonban lévő ingatlanok fejlesztése - 2022” tárgyban  
lefolytatandó beszerzési eljárással kapcsolatban teszem.

Dátum: 2022.07.19.....

  
.....  
nyilatkozattevő aláírása

### 4. Összeférhetetlenség

- 4.1. Összeférhetetlen és nem vehet részt az eljárás előkészítésében és lefolytatásában az ajánlatkérő, megrendelő nevében olyan személy vagy szervezet, amely funkcióinak pártatlan és tárgyilagos gyakorlására bármely okból, így különösen gazdasági érdek vagy az eljárásban részt vevő gazdasági szereplővel fennálló más közös érdek miatt nem képes.
- 4.2<sup>1</sup>. Nem eredményezi a verseny tisztaságának sérelmét és nem összeférhetetlen az olyan személy (szervezet) részvétele az eljárásban, akitől, illetve amelytől az ajánlatkérő a támogatásra irányuló igény (pályázat) benyújtásához szükséges árajánlatot kapott, feltéve, hogy az ajánlatkérő az adott támogatásra irányuló igény (pályázat) benyújtásához kizárólag a felmérés érdekében szükséges adatokat közölve kért tájékoztatást, illetve amely az ajánlatkérő által folytatott előzetes piaci konzultációban vett részt, vagy az ajánlatkérő nem közölte vele az eljárás során az összes ajánlattevő vagy részvételre jelentkező részére rendelkezésre bocsátott adatok körét meghaladó információt.
- 4.3. Az ajánlatkérő, a megrendelő vagy ajánlati felhívást közzétevő nevében eljáró és az ajánlatkérő, a megrendelő vagy ajánlati felhívást közzétevő által az eljárással vagy annak előkészítésével kapcsolatos tevékenységbe bevont személy vagy szervezet – a jelen szabályzat 2/a. számú vagy 2/b. számú melléklete szerint – írásban köteles nyilatkozni arról, hogy vele szemben fennáll-e az összeférhetetlenség.

<sup>1</sup> Módosult 2020. 02. 10-én.



Cégnév: Nagy Krisztián ev.

Tel.: 06 30 8211-802

Cím: 8000 Székesfehérvár, Jankovich u. 16. 1/1.

E-mail: nagykrisztian.nk@gmail.com

Tárgy: Árajánlat – műszaki ellenőri  
tevékenység elvégzésére

**Turi Balázs polgármester részére**

Bakonycsernye Nagyközség Önkormányzata  
8056 Bakonycsernye, Rákóczi u. 83.

Tisztelt Polgármester Úr!

Köszönettel vettem megkeresését!  
Ajánlatkérő felhívásukra az alábbi ajánlattal élek.

A 2022. május 16-én kelt, Bakonycsernye Nagyközség Önkormányzata, mint Ajánlatkérő, a Magyar Falu Program – „Önkormányzati temetők infrastrukturális fejlesztése” projektje keretében a műszaki ellenőri tevékenység elvégzésére vonatkozó árajánlat kérésére az alábbi ajánlatot adom:

Megnevezés	Nettó	ÁFA (27%)	Bruttó
műszaki ellenőri tevékenység elvégzése – Bóbita Óvoda – Mini Bölcsőde átalakítása és felújítása tárgyban	320 000.-Ft	AM. 0.-Ft	320 000.-Ft
műszaki ellenőri tevékenység elvégzése – Bóbita Óvoda – Mini Bölcsőde új kerítés építése tárgyban	60 000.-Ft	AM. 0.-Ft	60 000.-Ft

Összesen: 380 000.-Ft
-----------------------

Árajánlat adó neve: Nagy Krisztián ev.  
Árajánlat adó székhelye: 8000 Székesfehérvár, Jankovich utca 16. 1/1.  
Árajánlat adó adószáma: 56192254-1-27

Ajánlat érvényességi ideje: 45 nap

EGYÉB:

Alulírott Nagy Krisztián, mint a (z) Nagy Krisztián ev. (cégnév) ajánlattevő cégjegyzésre jogosult képviselője ezennel nyilatkozom, hogy:

1. a szerződés teljesítésében részt vevő legalább egy fő szakember rendelkezik legalább 2 darab építési műszaki ellenőri szolgáltatás referenciával.
2. az árajánlatkéréshez viszonyítva a (z) Nagy Krisztián ev. (cégnév) 1 évnél régebben végzi tevékenységét.

Székesfehérvár, 2022. május 19.



Nagy Krisztián ev.

## ÖSSZEFÉRHETETLENSÉGI NYILATKOZAT

Alulírott Nagy Krisztián (lakcím: 8000 Székesfehérvár, Jankovich utca 16. 1/1.)  
mint a Bakonycsernye Nagyközség Önkormányzata (cím: 8056 Bakonycsernye, Rákóczi u. 83.)  
ajánlatkérő által megindított beszerzési eljárásba bevont személy kijelentem, hogy a beszerzési  
szabályzat 4. pontja szerinti összeférhetlenség velem szemben nem áll fenn.

Jelen nyilatkozatomat a Bakonycsernye Nagyközség Önkormányzata által a Magyar Falu  
Program – „Önkormányzati tulajdonban lévő ingatlanok fejlesztése - 2021” és a Magyar Falu  
Program – „Önkormányzati tulajdonban lévő ingatlanok fejlesztése - 2022” tárgyban  
lefolytatandó beszerzési eljárással kapcsolatban teszem.

Dátum: Székesfehérvár, 2022. május 19.

  
nyilatkozattevő aláírása

### 4. Összeférhetetlenség

- 4.1. Összeférhetetlen és nem vehet részt az eljárás előkészítésében és lefolytatásában az ajánlatkérő, megrendelő nevében olyan személy vagy szervezet, amely funkcióinak pártatlan és tárgyilagos gyakorlására bármely okból, így különösen gazdasági érdek vagy az eljárásban részt vevő gazdasági szereplővel fennálló más közös érdek miatt nem képes.
- 4.2<sup>1</sup>. Nem eredményezi a verseny tisztaságának sérelmét és nem összeférhetetlen az olyan személy (szervezet) részvétele az eljárásban, akitől, illetve amelytől az ajánlatkérő a támogatásra irányuló igény (pályázat) benyújtásához szükséges árajánlatot kapott, feltéve, hogy az ajánlatkérő az adott támogatásra irányuló igény (pályázat) benyújtásához kizárólag a felmérés érdekében szükséges adatokat közölve kért tájékoztatást, *illetve amely az ajánlatkérő által folytatott előzetes piaci konzultációban vett részt*, vagy az ajánlatkérő nem közölt vele az eljárás során az összes ajánlattevő vagy részvételre jelentkező részére rendelkezésre bocsátott adatok körét meghaladó információt.
- 4.3. Az ajánlatkérő, a megrendelő vagy ajánlati felhívást közzétevő nevében eljáró és az ajánlatkérő, a megrendelő vagy ajánlati felhívást közzétevő által az eljárással vagy annak előkészítésével kapcsolatos tevékenységbe bevont személy vagy szervezet – a jelen szabályzat 2/a. számú vagy 2/b. számú melléklete szerint – írásban köteles nyilatkozni arról, hogy vele szemben fennáll-e az összeférhetlenség.

<sup>1</sup> Módosult 2020. 02. 10-én.

## VÁLLALKOZÓI SZERZŐDÉS

mely létrejött egyrészről

Név: **Bakonycsernye Nagyközség Önkormányzata**  
Cím: 8056 Bakonycsernye, Rákóczi út 83.  
Adószám: 15727237-2-07  
Bankszámlaszám: 11736044-15362137  
Képviseli: **Turi Balázs** polgármester  
mint megrendelő (a továbbiakban: Megrendelő)

másrészről

Név: **Nagy Krisztián e.v.**  
Cím: 8000 Székesfehérvár, Jankovich u. 16 1/1.  
Adószám: 56192254-1-27  
Képviseli: Nagy Krisztián  
mint vállalkozó (a továbbiakban: Vállalkozó)

együttesen Felek között az alulírott helyen és időben az alábbi feltételek szerint:

### 1. Szerződés tárgya:

A Magyar Falu Program keretében a „Önkormányzati tulajdonban lévő ingatlanok fejlesztése - 2021” című projekt (óvoda kerítés) műszaki ellenőri feladatok ellátása.

### 2. Feladatkörök:

- a) az építőipari kivitelezési tevékenység végzésének figyelemmel kísérése és ellenőrzése,
- b) az építési-szerelési munka szakszerűségének ellenőrzése a jogerős és végrehajtható építési engedély és a hozzá tartozó jóváhagyott építészeti-műszaki dokumentáció, valamint a kivitelezési dokumentáció alapján, az engedélyekben és tervdokumentációkban foglaltak betartatása,
- c) az építmény rendeltetésszerű és biztonságos használatához szükséges járulékos építmények, tereprendezési, fásítási, parkosítási munkálatok elvégzésének ellenőrzése, megkövetelése,
- d) az építmény kitűzése helyességének, szükség esetén a talajmechanikai, környezetvédelmi és egyéb felmérések, vizsgálatok megtörténtének ellenőrzése,
- e) az építési napló(k) ellenőrzése, a bejegyzések és egyéb jegyzőkönyvek ellenjegyzése, észrevételezése,
- f) biztosítása annak, hogy az építési napló - jogszabályban meghatározott esetekben – a használatbavételi engedélyezési eljárás lefolytatása során az építésügyi hatóság rendelkezésére álljon,
- g) a hibák, hiányosságok, eltérések feltüntetése az építési naplóban,

- h) a műszaki, illetve gazdasági szükségességből indokolt tervváltoztatásokkal kapcsolatos javaslatok megtétele az építető részére,
- i) a munkák eltakarása előtt azok mennyiségi és minőségi ellenőrzése,
- j) az átadás-átvételi és a birtokbaadási eljárásban való részvétel,
- k) egyes építményfajták műszaki teljesítmény-jellemzőinek ellenőrzése, a technológiával összefüggő biztonsági előírások betartásának ellenőrzése,
- l) a beépített anyagok, késztermékek és berendezések megfelelőség-igazolása meglétének ellenőrzése,
- m) a műszaki ellenőri feladatok elvégzésének dokumentálása az építési naplóban.

**3. Megbízási határidő:** 2022. augusztus 19.

**4. Garanciális határidő:** garanciális felülvizsgálat, felügyelet a műszaki átadás-átvétel lezárását követő egy évig.

**5. Vállalkozói díj:**

Bruttó 60.000, - Ft azaz Hatvan-ezer forint

**6. Fizetési feltételek:**

A megbízási díj kifizetését a Megrendelő a Vállalkozónak készpénz kifizetéssel teljesíti.

**7. Teljesítés:**

A teljesítés határideje a kivitelezés eredményes műszaki átadás átvételi eljárás lezárása. A Megbízási szerződés teljesítettnek tekintendő a 2. pontban felsorolt feladatok folyamatos elvégzésével.

**8. Utasítások:**

A kivitelezés során a fővállalkozónak utasítást a Megrendelő csak a Vállalkozó egyidejű értesítésével adhat. Amennyiben a hatóság, üzemeltető vagy más érintett részéről a kivitelező munkájával kapcsolatosan észrevétel vagy kívánság merül fel, Vállalkozó köteles a Megrendelőt erről haladéktalanul tájékoztatni. A tájékoztatási kötelezettség kiterjed arra, hogy az utasítás vagy kívánság nem ütközik-e hatósági előírásba vagy jogszabályba.

A Vállalkozó a feladatát a szakembertől elvárható gondossággal köteles végezni, minden tőle telhetőt megtenni a létesítmény határidőre és jó minőségben való megvalósulása érdekében. Felek kötelesek egymást tájékoztatni a megbízás ellátásával kapcsolatos lényeges körülményekről. Megrendelő jogosult az ügyellátás során a Vállalkozót utasítani, a Vállalkozó köteles a Megrendelőt figyelmeztetni, ha az utasítás célszerűtlen vagy szakszerűtlen.

A Vállalkozó a Megrendelő által adott utasítás szerint nem végezheti el a munkáját, ha az jogszabály vagy hatósági rendelkezés megsértésére, vagy élet- és vagyonbiztonság veszélyeztetésére vezetne.

A Vállalkozó a kivitelezővel szemben pótmunka elrendelését, szerződésmódosítást csak a Megrendelővel történt előzetes egyeztetés és jóváhagyásával tehet.

## **9. Felek együttműködése:**

A szerződő felek a szerződésben foglaltak maradéktalan megvalósítása érdekében szükség szerint, folyamatosan együttműködnek.

A szerződő felek kötelezettséget vállalnak arra, hogy haladéktalanul jelzik, ha a szerződés maradéktalan teljesítése előtt, ellenük-csőd-, felszámolási-, illetve végelszámolási eljárás indul, a beruházás pénzügyi finanszírozás ellehetetlenülése elkerülésének érdekében.

A szerződő felek haladéktalanul kötelesek egymás tudomására hozni, ha a szerződésben foglalt adataikban bármiféle változás következett be.

Amennyiben a Megrendelő írásbeli utasítása a szerződés tartalmát érinti, azt a Vállalkozó a szerződés módosítására irányuló javaslatnak tekinti. A felek a szerződést csak közös megegyezéssel írásban módosíthatják, vagy szüntethetik meg.

## **10. Kapcsolattartás, képviselő:**

Felek közötti kapcsolattartás írásban történik.

Vállalkozó írásban köteles jelezni a szerződés végrehajtását akadályozó tényezőket, illetve minden olyan egyéb körülményt, amely a kivitelezés befejezését, minőségét gátolja.

Megrendelő képviselője:

Turi Balázs polgármester

tel.: 22/413-001

e-mail: pm.bakonycsernye@morterseg.hu

Vállalkozó képviselője:

Nagy Krisztián

tel.: 30/8211-802

e-mail: [nagykrisztian.nk@gmail.com](mailto:nagykrisztian.nk@gmail.com)

## **11. Záró rendelkezések:**

Jelen szerződés módosításához írásbeli alakszerűség szükséges, az ezzel kapcsolatos szóbeli megegyezések hivatkozási alapként nem szolgálnak.

Felek kijelentik, hogy jogképes, Magyarországon nyilvántartásba vett jogi személyek, szerzési és ügyleti képességük nem korlátozott, jogaikat és kötelezettségeiket képviselőik útján gyakorolják. Felek képviselőiben eljáró személyek kijelentik, hogy jogképes és cselekvőképes magyar állampolgárok, a jognyilatkozat megtételére, a jogi személy képviselőjére jogosultak, a Szerződés aláírásához szükséges felhatalmazásokkal rendelkeznek.

A jelen szerződésből eredő vagy azzal összefüggő minden vitájukat Felek megkísérlik tárgyalásos úton rendezni, amennyiben ez nem vezet eredményre a Székesfehérvári Járásbíróság illetékességét kötik ki.

A jelen szerződésben nem szabályozott kérdésekben a vonatkozó hatályos magyar jogszabályok, különösen a Polgári Törvénykönyvről szóló 2013. évi V. törvény, valamint Vállalkozó ajánlata az irányadóak.

Jelen szerződés Felek egybehangzó akaratából jött létre, összesen 3 példányban, melyből 2 példány a Megrendelőt, 1 példány pedig a Vállalkozót illeti.

Bakonycsernye 2022. május .....

-----  
Bakonycsernye Nagyközség Önkormányzata  
képviseli: Turi Balázs polgármester  
MEGRENDELŐ

-----  
Nagy Krisztián e.v.  
VÁLLALKOZÓ

**BAKONYCSERNYE NAGYKÖZSÉG POLGÁRMESTERE**  
**8056 Bakonycsernye, Rákóczi út 83.**

☎: 22/413-001, Fax: 22/592-031  
e-mail: pm.bakonycsernye@morterseg.hu

**ELŐTERJESZTÉS**

Magyar Falu Program – „Önkormányzati tulajdonban lévő ingatlanok fejlesztése – 2021”  
elnevezésű, MFP-ÖTIK/2021 kódszámú pályázat (óvoda felújítás) megvalósításához műszaki  
ellenőr kijelölése

Képviselő-testületi ülés: 2022.05.26.

Előterjesztést tárgyalja: Képviselő-testület

Döntéshozatal módja/formája: Nyílt ülés/határozat

Előterjesztést készítette: Berze Melinda

Ellenőrizte: Fidrich Tamásné

Tisztelt Képviselő-testület!

A Magyar Falu Program – „Önkormányzati tulajdonban lévő ingatlanok fejlesztése – 2021”  
elnevezésű, MFP-ÖTIK/2021 kódszámú pályázat megvalósításához, a Bakonycsernyei Bóbita  
Óvoda-Mini Bölcsőde Bakonycsernye, Rózsa utca 67/b épület **átalakítása és felújítása**  
tárgyban a 2022. március 11-i testületi ülésen kijelölésre került a kivitelező.

A megvalósítás során szükséges műszaki ellenőri szolgáltatás igénybevétele, ezért árajánlatot  
kért be önkormányzatunk.

A beérkezett árajánlatok az alábbiak szerint alakul:

<b>Árajánlat adó</b>	<b>Nettó</b>	<b>ÁFA (27%)</b>	<b>Bruttó</b>
Euroszak Kft. (8000 Székesfehérvár, Ipoly u. 78. adószám: 11453024-2- 07)	440 000 Ft	118 800 Ft	558 800 Ft
Nagy Krisztián ev. (8000 Székesfehérvár, Jankovich u. 16.1/1. adószám: 56192254-1- 27)	320 000 Ft	AM	320 000 Ft
Korcsák Balázs ev. (8051 Sárkeresztes, Géza utca 5/B. adószám: 66775764-1- 27)	375 000 Ft	AM	375 000 Ft

Kérem a tisztelt Képviselő-testületet a napirendi pont megtárgyalására.



## HATÁROZAT TERVEZET

Bakonycsernye Nagyközség Önkormányzat Képviselő-testülete a Magyar Falu Program – „Önkormányzati tulajdonban lévő ingatlanok fejlesztése – 2021” elnevezésű, MFP-ÖTIK/2021 kódszámú pályázat műszaki ellenőri feladatok elvégzésével Nagy Krisztián ev.-t (8000 Székesfehérvár, Jankovich u. 16.1/1.. adószám: 56192254-1-27) bízza meg bruttó 320 000 Ft, azaz bruttó Háromszáz-húszezer forint összegben.

Felhatalmazza a polgármestert határozat mellékleték képző szerződés megkötésére.

Felelős: polgármester

Határidő: azonnal

## VÁLLALKOZÓI SZERZŐDÉS

mely létrejött egyrészről

Név: **Bakonycsernye Nagyközség Önkormányzata**  
Cím: 8056 Bakonycsernye, Rákóczi út 83.  
Adószám: 15727237-2-07  
Bankszámlaszám: 11736044-15362137  
Képviseli: **Turi Balázs** polgármester  
mint megrendelő (a továbbiakban: Megrendelő)

másrészről

Név: **Nagy Krisztián e.v.**  
Cím: 8000 Székesfehérvár, Jankovich u. 16 1/1.  
Adószám: 56192254-1-27  
Képviseli: Nagy Krisztián  
mint vállalkozó (a továbbiakban: Vállalkozó)

együttesen Felek között az alulírott helyen és időben az alábbi feltételek szerint:

### 1. Szerződés tárgya:

A Magyar Falu Program keretében a „Önkormányzati tulajdonban lévő ingatlanok fejlesztése - 2021” című projekt (óvoda épület átalakítás és felújítás) műszaki ellenőri feladatok ellátása.

### 2. Feladatkörök:

- a) az építőipari kivitelezési tevékenység végzésének figyelemmel kísérése és ellenőrzése,
- b) az építési-szerelési munka szakszerűségének ellenőrzése a jogerős és végrehajtható építési engedély és a hozzá tartozó jóváhagyott építészeti-műszaki dokumentáció, valamint a kivitelezési dokumentáció alapján, az engedélyekben és tervdokumentációkban foglaltak betartatása,
- c) az építmény rendeltetésszerű és biztonságos használatához szükséges járulékos építmények, tereprendezési, fásítási, parkosítási munkálatok elvégzésének ellenőrzése, megkövetelése,
- d) az építmény kitűzése helyességének, szükség esetén a talajmechanikai, környezetvédelmi és egyéb felmérések, vizsgálatok megtörténtének ellenőrzése,
- e) az építési napló(k) ellenőrzése, a bejegyzések és egyéb jegyzőkönyvek ellenjegyzése, észrevételezése,
- f) biztosítása annak, hogy az építési napló - jogszabályban meghatározott esetekben – a használatbavételi engedélyezési eljárás lefolytatása során az építésügyi hatóság rendelkezésére álljon,
- g) a hibák, hiányosságok, eltérések feltüntetése az építési naplóban,

- h) a műszaki, illetve gazdasági szükségességből indokolt tervváltoztatásokkal kapcsolatos javaslatok megtétele az építető részére,
- i) a munkák eltakarása előtt azok mennyiségi és minőségi ellenőrzése,
- j) az átadás-átvételi és a birtokbaadási eljárásban való részvétel,
- k) egyes építményfajták műszaki teljesítmény-jellemzőinek ellenőrzése, a technológiával összefüggő biztonsági előírások betartásának ellenőrzése,
- l) a beépített anyagok, késztermékek és berendezések megfelelőség-igazolása meglétének ellenőrzése,
- m) a műszaki ellenőri feladatok elvégzésének dokumentálása az építési naplóban.

**3. Megbízási határidő:** 2022. augusztus 19.

**4. Garanciális határidő:** garanciális felülvizsgálat, felügyelet a műszaki átadás-átvétel lezárását követő egy évig.

**5. Vállalkozói díj:**

Bruttó 320.000, - Ft azaz Hatvan-ezer forint

**6. Fizetési feltételek:**

A megbízási díj kifizetését a Megrendelő a Vállalkozónak készpénz kifizetéssel teljesíti.

Számla megnevezése	Kibocsátás időpontja	Összege
1 db részszámla 50%-os teljesítéskor	a kivitelezés 50%-os teljesítéskor	Br. 160.000, - Ft
1 db végszámla 100%-os teljesítéskor	műszaki átadás lezárását követően 3 nappal	Br. 160.000, - Ft
<b>Összesen</b>		<b>Br. 320.000, - Ft</b>

**7. Teljesítés:**

A teljesítés határideje a kivitelezés eredményes műszaki átadás átvételi eljárás lezárása. A Megbízási szerződés teljesítettnek tekintendő a 2. pontban felsorolt feladatok folyamatos elvégzésével.

**8. Utasítások:**

A kivitelezés során a fővállalkozónak utasítást a Megrendelő csak a Vállalkozó egyidejű értesítésével adhat. Amennyiben a hatóság, üzemeltető vagy más érintett részéről a kivitelező munkájával kapcsolatosan észrevétel vagy kívánság merül fel, Vállalkozó köteles a Megrendelőt erről haladéktalanul tájékoztatni. A tájékoztatási kötelezettség kiterjed arra, hogy az utasítás vagy kívánság nem ütközik-e hatósági előírásba vagy jogszabályba.

A Vállalkozó a feladatát a szakembertől elvárható gondossággal köteles végezni, minden tőle telhetőt megtenni a létesítmény határidőre és jó minőségben való megvalósulása érdekében. Felek kötelesek egymást tájékoztatni a megbízás ellátásával kapcsolatos lényeges

körülményekről. Megrendelő jogosult az ügyellátás során a Vállalkozót utasítani, a Vállalkozó köteles a Megrendelőt figyelmeztetni, ha az utasítás célszerűtlen vagy szakszerűtlen.

A Vállalkozó a Megrendelő által adott utasítás szerint nem végezheti el a munkáját, ha az jogszabály vagy hatósági rendelkezés megsértésére, vagy élet- és vagyonbiztonság veszélyeztetésére vezetne.

A Vállalkozó a kivitelezővel szemben pótmunka elrendelését, szerződésmódosítást csak a Megrendelővel történt előzetes egyeztetés és jóváhagyásával tehet.

### **9. Felek együttműködése:**

A szerződő felek a szerződésben foglaltak maradéktalan megvalósítása érdekében szükség szerint, folyamatosan együttműködnek.

A szerződő felek kötelezettséget vállalnak arra, hogy haladéktalanul jelzik, ha a szerződés maradéktalan teljesítése előtt, ellenük-csőd-, felszámolási-, illetve végelszámolási eljárás indul, a beruházás pénzügyi finanszírozás ellehetetlenülése elkerülésének érdekében.

A szerződő felek haladéktalanul kötelesek egymás tudomására hozni, ha a szerződésben foglalt adataikban bármiféle változás következett be.

Amennyiben a Megrendelő írásbeli utasítása a szerződés tartalmát érinti, azt a Vállalkozó a szerződés módosítására irányuló javaslatnak tekinti. A felek a szerződést csak közös megegyezéssel írásban módosíthatják, vagy szüntethetik meg.

### **10. Kapcsolattartás, képviselő:**

Felek közötti kapcsolattartás írásban történik.

Vállalkozó írásban köteles jelezni a szerződés végrehajtását akadályozó tényezőket, illetve minden olyan egyéb körülményt, amely a kivitelezés befejezését, minőségét gátolja.

Megrendelő képviselője:

Turi Balázs polgármester

tel.: 22/413-001

e-mail: pm.bakonycsernye@morterseg.hu

Vállalkozó képviselője:

Nagy Krisztián

tel.: 30/8211-802

e-mail: [nagykrisztian.nk@gmail.com](mailto:nagykrisztian.nk@gmail.com)

### **11. Záró rendelkezések:**

Jelen szerződés módosításához írásbeli alakszerűség szükséges, az ezzel kapcsolatos szóbeli megegyezések hivatkozási alapként nem szolgálnak.

Felek kijelentik, hogy jogképes, Magyarországon nyilvántartásba vett jogi személyek, szerzési és ügyleti képességük nem korlátozott, jogaikat és kötelezettségeiket képviselőik útján gyakorolják. Felek képviselőiben eljáró személyek kijelentik, hogy jogképes és cselekvőképes magyar állampolgárok, a jognyilatkozat megtételére, a jogi személy képviselőjére jogosultak, a Szerződés aláírásához szükséges felhatalmazásokkal rendelkeznek.

A jelen szerződésből eredő vagy azzal összefüggő minden vitájukat Felek megkísérlik tárgyalásos úton rendezni, amennyiben ez nem vezet eredményre a Székesfehérvári Járásbíróság illetékességét kötik ki.

A jelen szerződésben nem szabályozott kérdésekben a vonatkozó hatályos magyar jogszabályok, különösen a Polgári Törvénykönyvről szóló 2013. évi V. törvény, valamint Vállalkozó ajánlata az irányadóak.

Jelen szerződés Felek egybehangzó akaratából jött létre, összesen 3 példányban, melyből 2 példány a Megrendelőt, 1 példány pedig a Vállalkozót illeti.

Bakonycsernye 2022. május .....

-----  
Bakonycsernye Nagyközség Önkormányzata  
képviseli: Turi Balázs polgármester  
MEGRENDELŐ

-----  
Nagy Krisztián e.v.  
VÁLLALKOZÓ

**BAKONYCSERNYE NAGYKÖZSÉG POLGÁRMESTERE**  
**8056 Bakonycsernye, Rákóczi út 83.**

☎: 22/413-001, Fax: 22/592-031  
 e-mail: pm.bakonycsernye@morterseg.hu

**ELŐTERJESZTÉS**

Magyar Falu Program – „Önkormányzati temetők infrastrukturális fejlesztése – 2022”  
 elnevezésű, MFP-ÖTIF/2022 kódszámú pályázat megvalósításához kivitelező és műszaki  
 ellenőr kijelölése

Képviselő-testületi ülés: 2022.05.26.

Előterjesztést tárgyalja: Képviselő-testület

Döntéshozatal módja/formája: Nyílt ülés/határozat

Előterjesztést készítette: Berze Melinda

Ellenőrizte: Fidrich Tamásné

Tisztelt Képviselő-testület!

A Magyar Falu Program – „Önkormányzati temetők infrastrukturális fejlesztése – 2022”  
 elnevezésű, MFP-ÖTIF/2022 kódszámú pályázat (Köztemető - Ravatalozó felújítása,  
 Bakonycsernye, 1338 hrsz) 28.439.038.-Ft összegű támogatásban részesült.

A támogatás az önkormányzat számlájára megérkezett.

A projekt megvalósítását szeretnénk megkezdeni.

Képviselő testületünk a korábbi ülésen döntött a kivitelezők meghívásáról.

A kivitelezőktől kért árajánlatok beérkeztek, melyek az alábbiak szerint alakulnak:

<b>Árajánlat adó</b>	<b>Nettó</b>	<b>ÁFA (27%)</b>	<b>Bruttó</b>
MAVA PLAN Kft. (2484 Gárdony, Mező utca 10/a. adószám: 11453859-2-07)	21 365 600 Ft	5 768 712 Ft	27 134 312 Ft
V+V Kft. (8000 Székesfehérvár, Privigyei u. 44. adószám: 10483372-2- 07))	21 226 196 Ft	5 731 073 Ft	26 957 269 Ft
Equiscorp Kft. (8000 Székesfehérvár, Fiskális út 58. adószám: 14450109-2-07)	21 285 650 Ft	5 747 126 Ft	27 032 776 Ft

A megvalósítás során szükséges műszaki ellenőri szolgáltatás igénybevétele, ezért árajánlatot  
 kért be önkormányzatunk.

A beérkezett árajánlatok az alábbiak szerint alakul:

Árajánlat adó	Nettó	ÁFA (27%)	Bruttó
Euroszak Kft. (8000 Székesfehérvár, Ipoly u. 78. adószám: 11453024-2-07)	600 000 Ft	162 000 Ft	762 000 Ft
Nagy Krisztián ev. (8000 Székesfehérvár, Jankovich u. 16.1/1. adószám: 56192254-1-27)	508 000 Ft	AM	508 000 Ft
Korcsák Balázs ev. (8051 Sárkeresztes, Géza utca 5/B. adószám: 66775764-1-27)	530 000 Ft	AM	530 000 Ft

Kérem a tisztelt Képviselő-testületet, tegyen javaslatot a kivitelezők és a vállalkozók meghívására.

#### HATÁROZAT TERVEZET I.

Bakonycsernye Nagyközség Önkormányzat Képviselő-testülete a Magyar Falu Program – „Önkormányzati tulajdonban lévő ingatlanok fejlesztése – 2022” elnevezésű, MFP-ÖTIK/2022/3 kódszámú pályázat kivitelezési munkáinak elvégzésével V+V Kft.-t (8000 Székesfehérvár, Privigyeyi utca 4. adószám: 10483372-2-07) bízza meg. A vállalkozói díjat bruttó 26 957 269 Ft, azaz bruttó Huszonhatmillió-kilencszázötvenhétezer-kettőszázhatvankilenc forint összegben határozza meg.

Felhatalmazza a polgármestert határozat mellékleték képző vállalkozói szerződés megkötésére.

Felelős: polgármester

Határidő: azonnal

#### HATÁROZAT TERVEZET II.

Bakonycsernye Nagyközség Önkormányzat Képviselő-testülete a Magyar Falu Program – „Önkormányzati tulajdonban lévő ingatlanok fejlesztése – 2021” elnevezésű, MFP-ÖTIK/2021 kódszámú pályázat műszaki ellenőri feladatok elvégzésével Nagy Krisztián ev.-t (8000 Székesfehérvár, Jankovich u. 16.1/1.. adószám: 56192254-1-27) bízza meg. A vállalkozói díjat bruttó 320 000 Ft, azaz bruttó Háromszáz-húszezer forint összegben határozza meg.

Felhatalmazza a polgármestert határozat mellékleték képző szerződés megkötésére.

Felelős: polgármester

Határidő: azonnal

**Tárgy: Árajánlat – kivitelezési munkák elvégzése**

**Tisztelt Ajánlatkérő!**

Köszönettel vettem megkeresését.

Ajánlatkérő felhívásukra az alábbi ajánlattal élek.

A Magyar Falu Program keretében, MFP-ÖTIF/2022. kódszámon meghirdetett „Önkormányzati temető infrastrukturális fejlesztése - 2022” című pályázati felhívásra benyújtott projekt megvalósításához szükséges kivitelezési munkák ellátására vonatkozó árajánlat kérésére az alábbi ajánlatot adom:

**Árajánlatadó adatai:**

Neve:	<b>Equiscorp Kft</b>
Címe:	<b>8000 Székesfehérvár, Fiskális út 58.</b>
Adószáma:	<b>14450109-2-07</b>
Hivatalos képviselő:	<b>Schmid Gyula</b>
Kapcsolattartó:	<b>Rada Anita</b>
Kapcsolattartó telefonszáma:	<b>06 30 143 9043</b>
Kapcsolattartó e-mail címe:	<b>penzugy@equiscorp.hu</b>

<b>Tétel megnevezése</b>	<b>Nettó</b>	<b>ÁFA (27%)</b>	<b>Bruttó</b>
<b>MFP-ÖTIF/2022 kódszámú, Ravatalozó felújítása, új előtető építése (1338 hrsz) című pályázat megvalósításához szükséges kiviteli munka ellátása</b>	<b>21.285.650.-</b>	<b>5.747.126.-</b>	<b>27.032.776.-</b>

**AJÁNLAT ÉRVÉNYESSÉGI IDEJE: 90 NAP**

**Ajánlatkérő adatai:**

Neve:	<b>Bakonycsernye Nagyközség Önkormányzata</b>
Címe:	<b>8056 Bakonycsernye, Rákóczi út 83.</b>
Adószáma:	<b>15727237-2-07</b>
Hivatalos képviselő:	<b>Turi Balázs polgármester</b>
Kapcsolattartó:	<b>Berze Melinda</b>
Kapcsolattartó telefonszáma:	<b>22/413-001</b>
Kapcsolattartó e-mail címe:	<b>berze.melinda@bakonycsernye.hu</b>

**Equiscorp Kft**  
8000 Székesfehérvár, Fiskális út 58.  
Adószáma: 14450109-2-07  
Cégjegyzékszám: 07-09-0115130  
MKB: 10300002-10692662-00114901



**EGYÉB:**

Alulírott, **Schmid Gyula** - mint az **Equiscorp Kft** ajánlattevő cégjegyzésre jogosult képviselője ezennel nyilatkozom, hogy cégünk az árajánlatkéréshez viszonyítva 1 évnél régebben végzi tevékenységét.

**Melléklet: Árazott költségvetés, összeférhetetlenségi nyilatkozat**

**Kelt.: Székesfehérvár, 2022. 05 hó 18 nap**

**Equiscorp Kft.**  
8000 Székesfehérvár, Felsőis ut 58.  
Adószám: 14450109-2-07  
Cégjegyzékszám: 07-09-015130  
MKE: 14450109-2-07-00114901

.....  
**cégszerű aláírás**

**Megrendelő: Bakonycsérnye Nagyközség Önkormányzata**  
8056 Bakonycsérnye, Rákóczi u. 83

**Ravatalozó felújítás, előtető építés költségvetés**  
**ÖSSZESÍTŐ**

1.	Beton munkák	2 658 700 Ft	2 372 000 Ft
2.	Tető munkák	6 596 700 Ft	4 847 850 Ft
3.	Belső munkák	2 560 000 Ft	2 250 400 Ft
<b>Összesen:</b>		<b>11 815 400 Ft</b>	<b>9 470 250 Ft</b>
			<b>21 285 650 Ft</b>
		<b>Áfa (27%):</b>	<b>5 747 126 Ft</b>
			<b>27 032 776 Ft</b>

Székesfehérvár, 2022.05.18.

  
**Equiscorp Kft.**  
8000 Székesfehérvár, Fiskális út 58.  
Adószám: 14450109-2-07  
Cégjegyzékszám: 07-09-015130  
MKB: 10300002-10692662-00114901

**Ügyvezető**

Megrendelő: Bakonycsérnye Nagyközség Önkormányzata  
8056 Bakonycsérnye, Rákóczi u. 83

Ravatalozó felújítás, előtető építés költségvetés kifizetés

	anyag	díj	anyag összesen	munkadíj összesen
<b>1 Beton munkák</b>			<b>2 658 700 Ft</b>	<b>2 372 000 Ft</b>
*térkő bontás	15 m2	2 500 Ft	20 400 Ft	37 500 Ft
*alapásás	8 m3	900 Ft	45 000 Ft	7 200 Ft
*alap betonozás	8 m3	125 000 Ft	20 650 Ft	1 000 000 Ft
*vasbetonbeton tartópillér - természetes lábazat	3 m3	265 000 Ft	335 600 Ft	795 000 Ft
*térkő javítás	15 m2	54 600 Ft	35 600 Ft	819 000 Ft
<b>2 Tető munkák</b>			<b>6 596 700 Ft</b>	<b>4 847 850 Ft</b>
* tető felület bontása	220 m2	700 Ft	1 700 Ft	154 000 Ft
* pala bontás homlokzatról	40 m2	700 Ft	1 700 Ft	28 000 Ft
* bontott pala elszállítása (veszélyes hulladék)	10 m3	72 000 Ft	51 200 Ft	720 000 Ft
* íves ragasztott fa tartók gyártása, beépítése	1 egys	980 000 Ft	435 200 Ft	980 000 Ft
* tetőszerkezet építés	100 m2	5 400 Ft	4 100 Ft	540 000 Ft
* deszkázások	140 m2	5 400 Ft	3 400 Ft	756 000 Ft
* homlokzati deszka burkolat készítés				
bontott pala burkolat helyén	30 m2	5 400 Ft	4 560 Ft	162 000 Ft
* lécezés, fóliázás	280 m2	2 400 Ft	1 960 Ft	672 000 Ft
* cserépfedés készítése teljes épületen	280 m2	7 200 Ft	4 250 Ft	2 016 000 Ft
* vápa készítés horganyzott lemezből	8 fm	3 900 Ft	22 600 Ft	31 200 Ft
* cseppentő lemez készítés	25 fm	3 900 Ft	3 050 Ft	97 500 Ft
* lazúros felületképzés	200 m2	2 200 Ft	2 200 Ft	440 000 Ft
<b>3. Belső munkák</b>			<b>2 560 000 Ft</b>	<b>2 250 400 Ft</b>
*vizesblokk felújítási munkák,(járólap, csempe burkolat bontás-építés, mosdó wc bontás-építés)	1 egys	1 303 600 Ft	932 700 Ft	1 303 600 Ft
* válaszfal készítése	10 m2	7 620 Ft	3 800 Ft	76 200 Ft
* meglévő belső ajtók bontása új beépítése	2 db	252 600 Ft	98 600 Ft	505 200 Ft
* vakolás, vakolat javítás	50 m2	4 250 Ft	7 650 Ft	212 500 Ft
* tisztasági festés	250 m2	1 850 Ft	2 800 Ft	462 500 Ft

Székesfehérvár, 2022.05.17.

  
Equiscorp Kft. 9  
8000 Székesfehérvár, Fiskális út 58.  
Adószám: 14450109-2-07  
Cégjegyzékszám: 07-09-015130  
MKB: 10300002-10692662-00114901

**Tárgy: Áránlat – kivitelezési munkák elvégzése**

**Tisztelt Ajánlatkérő!**

Köszönettel vettem megkeresését.

Ajánlatkérő felhívásukra az alábbi ajánlattal élek.

A Magyar Falu Program keretében, MFP-ÖTIF/2022. kódszámon meghirdetett „Önkormányzati temető infrastrukturális fejlesztése - 2022” című pályázati felhívásra benyújtott projekt megvalósításához szükséges **kivitelezési munkák ellátására** vonatkozó áránlat kérésére az alábbi ajánlatot adom:

**Áránlatadó adatai:**

Neve:	MAVA PLAN Kft.
Címe:	2484 Gárdony, Mező utca 10/a.
Adószáma:	11453859-2-07
Hivatalos képviselő:	Marjanek József
Kapcsolattartó:	Marjanek József
Kapcsolattartó telefonszáma:	+36/309565-161
Kapcsolattartó e-mail címe:	info@mavaplan.hu

Tétel megnevezése	Nettó	ÁFA (27%)	Bruttó
MFP-ÖTIF/2022 kódszámú, Ravatalozó felújítása, új előtető építése (1338 hrsz) című pályázat megvalósításához szükséges kiviteli munka ellátása	21.365.600.-	5.768.712.-	27.134.312.-

**AJÁNLAT ÉRVÉNYESSÉGI IDEJE: 90 NAP**

**Ajánlatkérő adatai:**

Neve:	Bakonycsernye Nagyközség Önkormányzata
Címe:	8056 Bakonycsernye, Rákóczi út 83.
Adószáma:	15727237-2-07
Hivatalos képviselő:	Turi Balázs polgármester
Kapcsolattartó:	Berze Melinda
Kapcsolattartó telefonszáma:	22/413-001
Kapcsolattartó e-mail címe:	berze.melinda@bakonycsernye.hu

EGYÉB:

Alulírott, Marjanek József - mint a MAVA PLAN Kft. ajánlattevő cégjegyzésre jogosult képviselője ezennel nyilatkozom, hogy cégünk az árajánlatkéréshez viszonyítva 1 évnél régebben végzi tevékenységét.

**Melléklet: Árazott költségvetés, összeférhetlenségi nyilatkozat**

Kelt.: Gárdony, 2022.05.18.

 MAVA PLAN Kft.  
2481 Velence,  
Meggyfásor utca 1.  
Adószám: 11453859-2-07

.....  
cégszerű aláírás

## ÖSSZEFÉRHETETLENSÉGI NYILATKOZAT

Alulírott Marjanek József (lakcím: 2484 Gárdony, Mező utca 10/a.), mint a Bakonycsernye Nagyközség Önkormányzata (cím: 8056 Bakonycsernye, Rákóczi u. 83.) ajánlatkérő által megindított beszerzési eljárásba bevont szervezet képviselője kijelentem, hogy a beszerzési szabályzat 4. pontja szerinti **összeférhetetlenség velem szemben nem áll fenn.**

Jelen nyilatkozatomat a Bakonycsernye Nagyközség Önkormányzata által a Magyar Falu Program keretében, MFP-ÖTIF/2022. kódszámon meghirdetett „Önkormányzati temetők infrastrukturális fejlesztése - 2022” című pályázati felhívásra benyújtott projekt építési tevékenységéhez kapcsolódó kivitelezési munka elvégzése tárgyban lefolytatandó beszerzési eljárással kapcsolatban teszem.

Dátum: Gárdony, 2022.05.18.

 MAVA PLAN Kft.  
2481 Velence,  
Meggyfasor utca 1.  
Adószám: 11453859-2-07

.....  
nyilatkozattevő aláírása

#### 4. Összeférhetetlenség

- 4.1. Összeférhetetlen és nem vehet részt az eljárás előkészítésében és lefolytatásában az ajánlatkérő, megrendelő nevében olyan személy vagy szervezet, amely funkcióinak pártatlan és tárgyilagos gyakorlására bármely okból, így különösen gazdasági érdek vagy az eljárásban részt vevő gazdasági szereplővel fennálló más közös érdek miatt nem képes.
- 4.2<sup>1</sup>. Nem eredményezi a verseny tisztaságának sérelmét és nem összeférhetetlen az olyan személy (szervezet) részvétele az eljárásban, akitől, illetve amelytől az ajánlatkérő a támogatásra irányuló igény (pályázat) benyújtásához szükséges árajánlatot kapott, feltéve, hogy az ajánlatkérő az adott támogatásra irányuló igény (pályázat) benyújtásához kizárólag a felmérés érdekében szükséges adatokat közölve kért tájékoztatást, *illetve amely az ajánlatkérő által folytatott előzetes piaci konzultációban vett részt, vagy az ajánlatkérő nem közölte vele az eljárás során az összes ajánlattevő vagy részvételre jelentkező részére rendelkezésre bocsátott adatok körét meghaladó információt.*
- 4.3. Az ajánlatkérő, a megrendelő vagy ajánlati felhívást közzétevő nevében eljáró és az ajánlatkérő, a megrendelő vagy ajánlati felhívást közzétevő által az eljárással vagy annak előkészítésével kapcsolatos tevékenységbe bevont személy vagy szervezet – a jelen szabályzat 2/a. számú vagy 2/b. számú melléklete szerint – írásban köteles nyilatkozni arról, hogy vele szemben fennáll-e az összeférhetetlenség.

<sup>1</sup> Módosult 2020. 02. 10-én.

Megrendelő: Bakonycsérnye Nagyközség Önkormányzata  
8056 Bakonycsérnye, Rákóczi u. 83

Ravatalozó felújítás, előtető építés költségvetés

**ÖSSZESÍTŐ**

1.	Beton munkák	2 596 100 Ft	2 364 900 Ft
2.	Tető munkák	6 843 100 Ft	5 071 500 Ft
3.	Belső munkák	2 523 000 Ft	1 967 000 Ft
<b>Összesen:</b>		<b>11 962 200 Ft</b>	<b>9 403 400 Ft</b>
			<b>21 365 600 Ft</b>
		<b>Áfa (27%):</b>	<b>5 768 712 Ft</b>
			<b>27 134 312 Ft</b>

Gárdony, 2022.05.18.

**MVA PLAN Kft.**  
2481 Velence,  
Meggyfásor utca 1.  
Adószám: 11453859-2-07  
ügyvezető

Megrendelő: Bakonycsérnye Nagyközség Önkormányzata  
8056 Bakonycsérnye, Rákóczi u. 83

**Ravatalozó felújítás, előtető építés költségvetés kiírás**

		anyag	díj	anyag összesen	munkadíj összesen
<b>1. Beton munkák</b>				<b>2 596 100 Ft</b>	<b>2 364 900 Ft</b>
*térkő bontás	15 m2	3 200 Ft	21 600 Ft	48 000 Ft	324 000 Ft
*alapásás	8 m3	700 Ft	49 800 Ft	5 600 Ft	398 400 Ft
*alap betonozás	8 m3	112 500 Ft	22 500 Ft	900 000 Ft	180 000 Ft
*vasbetonbeton tartópillér - terméskő lábazat	3 m3	248 500 Ft	325 000 Ft	745 500 Ft	975 000 Ft
*térkő javítás	15 m2	59 800 Ft	32 500 Ft	897 000 Ft	487 500 Ft
<b>2. Tető munkák</b>				<b>6 843 100 Ft</b>	<b>5 071 500 Ft</b>
* tető felület bontása	220 m2	1 500 Ft	1 900 Ft	330 000 Ft	418 000 Ft
* pala bontás homlokzatról	40 m2	1 500 Ft	2 600 Ft	60 000 Ft	104 000 Ft
* bontott pala elszállítása (veszélyes hulladék)	10 m3	72 500 Ft	44 300 Ft	725 000 Ft	443 000 Ft
* íves ragasztott fa tartók gyártása, beépítése	1 egys.	1 120 000 Ft	490 000 Ft	1 120 000 Ft	490 000 Ft
* tetőszerkezet építés	100 m2	4 900 Ft	4 400 Ft	490 000 Ft	440 000 Ft
* deszkázások	140 m2	4 900 Ft	3 800 Ft	686 000 Ft	532 000 Ft
* homlokzati deszka burkolat készítés bontott pala burkolat helyén	30 m2	5 700 Ft	4 800 Ft	171 000 Ft	144 000 Ft
* Lécezés, fóliázás	280 m2	2 700 Ft	1 800 Ft	756 000 Ft	504 000 Ft
* cserépfedés készítése teljes épületen	280 m2	6 800 Ft	4 600 Ft	1 904 000 Ft	1 288 000 Ft
* vápa készítés horganyzott lemezből	8 fm	4 200 Ft	19 500 Ft	33 600 Ft	156 000 Ft
* cseppentő lemez készítés	25 fm	3 500 Ft	2 900 Ft	87 500 Ft	72 500 Ft
* lazúros felületképzés	200 m2	2 400 Ft	2 400 Ft	480 000 Ft	480 000 Ft
<b>3. Belső munkák</b>				<b>2 523 000 Ft</b>	<b>1 967 000 Ft</b>
*vizesblokk felújítási munkák,(járólap, csempe burkolat bontás-építés, mosdó wc bontás-építés)	1 egys	1 500 000 Ft	700 000 Ft	1 500 000 Ft	700 000 Ft
* válaszfal készítése	10 m2	7 800 Ft	4 200 Ft	78 000 Ft	42 000 Ft
* meglévő belső ajtók bontása új beépítése	2 db	185 000 Ft	75 000 Ft	370 000 Ft	150 000 Ft
* vakolás, vakolat javítás	50 m2	4 000 Ft	7 000 Ft	200 000 Ft	350 000 Ft
* tisztasági festés	250 m2	1 500 Ft	2 900 Ft	375 000 Ft	725 000 Ft

Gárdony, 2022.05.18.



Tárgy: Árajánlat – kivitelezési munkák elvégzése

Tisztelt Ajánlatkérő!

Köszönettel vettem megkeresését.

Ajánlatkérő felhívásukra az alábbi ajánlattal élek.

A Magyar Falu Program keretében, MFP-ÖTIF/2022. kódszámon meghirdetett „Önkormányzati temető infrastrukturális fejlesztése - 2022” című pályázati felhívásra benyújtott projekt megvalósításához szükséges **kivitelezési munkák ellátására** vonatkozó árajánlat kérésére az alábbi ajánlatot adom:

**Árajánlatadó adatai:**

Neve:	V+V KFT
Címe:	SZEKESFEHÉRVÁR PRIVIGYEI U. 9. 8000
Adószáma:	10483372-2-07
Hivatalos képviselő:	VARGA BALÁZS
Kapcsolattartó:	VARGA BALÁZS
Kapcsolattartó telefonszáma:	+36209427709
Kapcsolattartó e-mail címe:	vpluszvkt@gmail.com

Tétel megnevezése	Nettó	AFA (27%)	Bruttó
MFP-ÖTIF/2022 kódszámú, <b>Ravatalozó felújítása, új előtető építése</b> (1338 hrsz) című pályázat megvalósításához szükséges kiviteli munka ellátása	21.226.196.-	5.731.073.-	26.957.269.-

AJÁNLAT ÉRVÉNYESSÉGI IDEJE: 90 NAP

**Ajánlatkérő adatai:**

Neve:	Bakonycsernye Nagyközség Önkormányzata
Címe:	8056 Bakonycsernye, Rákóczi út 83.
Adószáma:	15727237-2-07
Hivatalos képviselő:	Turi Balázs polgármester
Kapcsolattartó:	Berze Melinda
Kapcsolattartó telefonszáma:	22/413-001
Kapcsolattartó e-mail címe:	berze.melinda@bakonycsernye.hu

EGYÉB:

Alulírott, Varga Balázs - mint a V+V Kft ajánlattevő cégjegyzésre jogosult képviselője ezennel nyilatkozom, hogy cégünk az árajánlatkéréshez viszonyítva 1 évnél régebben végzi tevékenységét.

Melléklet: Árazott költségvetés, összeférhetlenségi nyilatkozat

Kelt.: Székesfehérvár, 2022. 05 hó 17 nap

  
.....  
cégszerű aláírás

**V+V KFT.**  
8000 Székesfehérvár, Privigyel u. 4.  
T.: 22/506-728 Email: vplusvkt@gmail.com  
Adószám: 10483372-2-07  
Bankszámlasz.: 57800129-10009299



Megrendelő: Bakonycsérnye Nagyközség Önkormányzata  
8056 Bakonycsérnye, Rákóczi u. 83

Ravatalozó felújítás, előtető építés költségvetés

### ÖSSZESÍTŐ

1.	Beton munkák	2 497 700 Ft	2 227 000 Ft
2.	Tető munkák	6 704 196 Ft	4 808 300 Ft
3.	Belső munkák	2 655 000 Ft	2 334 000 Ft
Összesen:		11 856 896 Ft	9 369 300 Ft
			21 226 196 Ft
		Afa (27%):	5 731 073 Ft
			26 957 269 Ft

Székesfehérvár, 2022.05.17

Varga Balázs  
Ügyvezető

**V+V KFT.**

8000 Székesfehérvár, Privigyey u. 4.  
T.: 22 506 728 Email: vpluszvkt@gmail.com  
Adószám: 10-483372-2-07  
Bankszámlasz.: 57800129-10009299

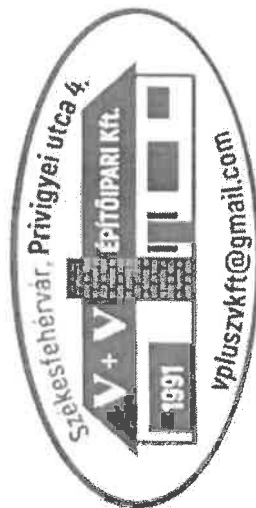

Megrendelő: Bakonycsérnye Nagyközség Önkormányzata  
8056 Bakonycsérnye, Rákóczi u. 83

Ravatalozó felújítás, előtető építés költségvetés kiírás

	anyag	díj	anyag összesen	munkadíj összesen
<b>1. Beton munkák</b>			<b>2 497 700 Ft</b>	<b>2 227 000 Ft</b>
*térkő bontás	15 m <sup>2</sup>	31 400 Ft	34 500 Ft	471 000 Ft
*alapásás	8 m <sup>3</sup>	900 Ft	7 200 Ft	368 000 Ft
*alap betonozás	8 m <sup>3</sup>	133 000 Ft	1 064 000 Ft	171 200 Ft
*vasbetonbeton tartópillér - terméskő lábazat	3 m <sup>3</sup>	230 000 Ft	690 000 Ft	712 800 Ft
*térkő javítás	15 m <sup>2</sup>	46 800 Ft	702 000 Ft	504 000 Ft
<b>2. Tető munkák</b>			<b>6 704 196 Ft</b>	<b>4 808 300 Ft</b>
* tető felület bontása	220 m <sup>2</sup>	520 Ft	114 400 Ft	418 000 Ft
* pala bontás homlokzatról	40 m <sup>2</sup>	520 Ft	20 800 Ft	62 000 Ft
* bontott pala elszállítás (veszélyes hulladék)	10 m <sup>3</sup>	78 700 Ft	49 500 Ft	495 000 Ft
* íves ragasztott fa tartók gyártása, beépítése	1 egys.	884 800 Ft	884 800 Ft	439 300 Ft
* tetőszerkezet építés	100 m <sup>2</sup>	6 700 Ft	4 380 Ft	438 000 Ft
* deszkázások	140 m <sup>2</sup>	5 500 Ft	3 650 Ft	511 000 Ft
* homlokzati deszka burkolat készítés bontott pala burkolat helyén	30 m <sup>2</sup>	5 400 Ft	4 400 Ft	132 000 Ft

**V+V KFT.**

8000 Székesfehérvár, Privigyei u. 4  
T: 72/506-718 Email: vpluszvkt@gmail.com  
Adószám: 10483372-2-07  
Bankszámlasz.: 57800129-1000929

* Lécezés, fóliázás	280 m <sup>2</sup>	2 300 Ft	2 000 Ft	644 000 Ft	560 000 Ft
* cserépfedés készítése teljes épületen	280 m <sup>2</sup>	7 700 Ft	3 900 Ft	2 156 000 Ft	1 092 000 Ft
* vápa készítés horganyzott lemezből	8 fm	4 400 Ft	27 000 Ft	35 200 Ft	216 000 Ft
* cseppentő lemez készítés	25 fm	3 600 Ft	3 000 Ft	90 000 Ft	75 000 Ft
* lazúros felületképzés	200 m <sup>2</sup>	1 850 Ft	1 850 Ft	370 000 Ft	370 000 Ft
<b>3. Belső munkák</b>				<b>2 655 000 Ft</b>	<b>2 334 000 Ft</b>

* vízesblokk felújítási munkák (járólapp, csempe burkolat bontás-építés, mosdó wc bontás-építés)	1. egys	1 357 000 Ft	970 000 Ft	1 357 000 Ft	970 000 Ft
* válaszfal készítése	10 m <sup>2</sup>	7 900 Ft	4 000 Ft	79 000 Ft	40 000 Ft
* meglévő belső ajtók bontása új beépítése	2 db	262 000 Ft	102 000 Ft	524 000 Ft	204 000 Ft
* vakolás, vakolat javítás	50 m <sup>2</sup>	4 400 Ft	7 900 Ft	220 000 Ft	395 000 Ft
* tisztasági festés	250 m <sup>2</sup>	1 900 Ft	2 900 Ft	475 000 Ft	725 000 Ft

Székesfehérvár, 2022.05.17.

*Handwritten signature*

**V+V KFT.**  
 8000 Székesfehérvár, Piványei u. 4.  
 T: 22/506-728 Email: tpaszvaki@gmail.com  
 Adószám: 10483372-2-07  
 Bankszámlaszám: 57800129-10009299

## VÁLLALKOZÓI SZERZŐDÉS

mely létrejött:

**Bakonycsernye Nagyközség Önkormányzata**

8056 Bakonycsernye, Rákóczi u.83.

Adószám:15727237-2-07 ,

képviseli Turi Balázs polgármester(a továbbiakban: **Megrendelő**), másrésztől

**V+V Kft.**

8000 Székesfehérvár, Privigyei utca 4.

Cégjegyzékszám: 07-09-001321

Regisztrációs szám: 34A00811

Adószám: 10483372-2-207,

képviseli Varga Balázs ügyvezető(a továbbiakban: **Vállalkozó**) között, alulírott napon és helyen az alábbi feltételekkel:

### Szerződéses előzmények

A Bakonycsernye Nagyközség Önkormányzata a Magyar Falu Program – Önkormányzati temetők infrastrukturális fejlesztése – elnevezésű MFP-ÖTIF/2022 kódszámú pályázat keretében vissza nem térítendő támogatást nyert 1338 hrsz-ú ingatlanon lévő Ravatalozó épület átalakítása és felújítása tárgyban, melynek megvalósítására jelen szerződést köti. Ezen pályázati támogatás nyújt fedezetet jelen szerződés pénzügyi teljesítésére.

### A szerződés tárgya

1./ Megrendelő megrendeli, Vállalkozó elvállalja, a Bakonycsernye 1338 hrsz-ú ingatlanon lévő Ravatalozó épületfelújítási munkáit a jelen szerződés elválaszthatatlan részét képező árajánlatban szereplő munkanemek és mennyiségek alapján kivéve a kerítés megvalósítására vonatkozó rész.

### A szerződés teljesítése:

2./ A munkaterület átadásának napja a Vállalkozó részére: 2022.06.07.

A szerződés teljesítési határideje: 2022.10.21. amely a műszaki átadás-átvétel sikeres lezárásának határideje is egyben. Vállalkozó előteljesítésre jogosult.

### Fizetési feltételek és ütemezése

3./A Szerződő Felek megállapodnak abban, hogy a Vállalkozót a szerződés teljesítéséért **21.226.196,- Ft + ÁFA = bruttó 26.957.269 Ft** azaz bruttó huszonhatmillió-kilencszázötvenhétezer-kettőszázhatvankilenc forint összegű vállalkozói díj illeti meg. A vállalkozói díj átalányáras, azaz a beruházás során felmerülő összes költséget tartalmazza.

3.1/ Megrendelő az ellenszolgáltatás teljesítése keretében 1 db előlegszámla 1 db részszámla és 1 darab végszámla benyújtására biztosít lehetőséget az alábbi ütemezés szerint:

Számlázás:

<b>Számla megnevezése:</b>	<b>Kibocsátás időpontja:</b>	<b>Számla bruttó összege:</b>
<b>1. előlegszámla (20%)</b>	<b>munkaterület átadás-átvételt követő 15 napon belül</b>	<b>5.391.454 Ft</b>
<b>1. rész számla</b>	<b>50%-os teljesítés esetén</b>	<b>13.478.635 Ft</b>
<b>1. végszámla</b>	<b>3.2/. pontban foglaltak szerint</b>	<b>13.478.634 Ft</b> <b><u>-5.391.454 Ft</u></b> <b>8.087.180 Ft</b>
<b>Összesen:</b>		<b>26.957.269 Ft</b>

3.2/. Az igényelt előleg összege a végszámlában kerül elszámolásra, amely a munkák teljesítését követően állítható ki, amennyiben a szerződés tárgyát képező kivitelezési munkák teljeskörűen, hiánytalanul elvégzésre és készre jelentésre, továbbá átadás-átvételre kerültek, valamint Megrendelő erről kiállította a teljesítésigazolást, amelyet a számlához mellékelni kell (100%-os készütségi fok).

3.3/ A vállalkozói díjat a Megrendelő pénzügyileg szabályosan kiállított számlák ellenében, átutalással egyenlíti ki.

3.4/ Amennyiben jelen beruházás fordított áfa fizetés hatálya alá tartozik, a Vállalkozó a számláját ennek megfelelően köteles kiállítani.

3.5/A Megrendelő a vállalkozói díjat a teljesítés igazolását követően, a Vállalkozó által benyújtott számla alapján, a számla átadásától számított 8 naptári napon belül utalja át a Vállalkozó fent megjelölt bankszámlájára.

4./ Megrendelő képviselője: Turi Balázs

tel: + 36 20 2640605

Vállalkozó képviselője: Varga Balázs  
Vincz Balázs

tel: + 36 20 942 7709  
tel: + 36 20 460 6989

5./ Felek törekednek arra, hogy a jelen szerződéssel, annak értelmezésével, teljesítésével, illetve a jelen szerződéses jogviszonyukkal kapcsolatban esetlegesen felmerülő vitás kérdéseket jóhiszeműen, egymás között ésszerű rövid időn belül rendezzék. A felek saját érdekkörükön belül és a mindenkor jogszabályi keretek között megtesznek minden ésszerű intézkedést annak érdekében, hogy a vitás kérdés peren kívül elintézhető legyen.

Felek megállapodnak, hogy jelen szerződésből eredő valamennyi perben értékhatártól függően alávetik magukat a Székesfehérvári Járásbíróság, illetőleg a Székesfehérvári Törvényszék kizárólagos illetékességének.

Felek a jelen szerződést, elolvasás és közös értelmezés után, mint szerződéses akaratukkal mindenben megegyezőt négy eredeti példányban jóváhagyólag írták alá

azzal, hogy az itt nem szabályozott kérdések tekintetében a Polgári Törvénykönyvről szóló 2013. évi V. törvény, valamint az egyéb vonatkozó hatályos magyar jogszabályok rendelkezései irányadóak.

Szerződő felek nyilatkozzák, hogy a megállapodás kettő-kettő példányát átvették, mely alapján járnak el.

Bakonycsernye, 2022. május .....

Bakonycsernye Nagyközség Önkormányzata  
mint Megrendelő képviselőjében  
Turi Balázspolgármester

V+V Kft  
mint Vállalkozó képviselőjében  
Varga Balázs ügyvezető



Cégnév: Nagy Krisztián ev.

Tel.: 06 30 8211-802

Cím: 8000 Székesfehérvár, Jankovich u. 16. 1/1.

E-mail: nagykrisztian.nk@gmail.com

Tárgy: Árajánlat – műszaki ellenőri  
tevékenység elvégzésére

**Turi Balázs polgármester részére**

Bakonycsernye Nagyközség Önkormányzata  
8056 Bakonycsernye, Rákóczi u. 83.

Tisztelt Polgármester Úr!

Köszönettel vettem megkeresését!  
Ajánlatkérő felhívásukra az alábbi ajánlattal élek.

A 2022. május 16-én kelt, Bakonycsernye Nagyközség Önkormányzata, mint Ajánlatkérő, a Magyar Falu Program – „Önkormányzati temetők infrastrukturális fejlesztése” projektje keretében a műszaki ellenőri tevékenység elvégzésére vonatkozó árajánlat kérésére az alábbi ajánlatot adom:

Megnevezés	Nettó	ÁFA (27%)	Bruttó
műszaki ellenőri tevékenység elvégzése – Ravatalozó felújítása, új elötető építése tárgyban	508 000.-Ft	AM. 0.-Ft	508 000.-Ft

Árajánlat adó neve: Nagy Krisztián ev.

Árajánlat adó székhelye: 8000 Székesfehérvár, Jankovich utca 16. 1/1.

Árajánlat adó adószáma: 56192254-1-27

Ajánlat érvényességi ideje: 45 nap

**EGYÉB:**

Alulírott Nagy Krisztián, mint a (z) Nagy Krisztián ev. (cégnév) ajánlattevő cégjegyzésre jogosult képviselője ezennel nyilatkozom, hogy:

1. a szerződés teljesítésében részt vevő legalább egy fő szakember rendelkezik legalább 2 darab építési műszaki ellenőri szolgáltatás referenciával.
2. az árajánlatkéréshez viszonyítva a (z) Nagy Krisztián ev. (cégnév) 1 évnél régebben végzi tevékenységét.

Székesfehérvár, 2022. május 19.



Nagy Krisztián ev.

## ÖSSZEFÉRHETETLENSÉGI NYILATKOZAT

Alulírott Nagy Krisztián (lakcím: 8000 Székesfehérvár, Jankovich utca 16. 1/1.)  
mint a Bakonycsernye Nagyközség Önkormányzata (cím: 8056 Bakonycsernye, Rákóczi u. 83.)  
ajánlatkérő által megindított beszerzési eljárásba bevont személy kijelentem, hogy a beszerzési  
szabályzat 4. pontja szerinti összeférhetetlenség velem szemben nem áll fenn.

Jelen nyilatkozatomat a Bakonycsernye Nagyközség Önkormányzata által a Magyar Falu  
Program – „Önkormányzati temetők infrastrukturális fejlesztése - 2022” tárgyban lefolytatandó  
beszerzési eljárással kapcsolatban teszem.

Dátum: Székesfehérvár, 2022. május 19.

  
.....  
nyilatkozattevő aláírása

### 4. Összeférhetetlenség

- 4.1. Összeférhetetlen és nem vehet részt az eljárás előkészítésében és lefolytatásában az ajánlatkérő, megrendelő nevében olyan személy vagy szervezet, amely funkcióinak pártatlan és tárgyilagos gyakorlására bármely okból, így különösen gazdasági érdek vagy az eljárásban részt vevő gazdasági szereplővel fennálló más közös érdek miatt nem képes.
- 4.2<sup>1</sup>. Nem eredményezi a verseny tisztaságának sérelmét és nem összeférhetetlen az olyan személy (szervezet) részvétele az eljárásban, akitől, illetve amelytől az ajánlatkérő a támogatásra irányuló igény (pályázat) benyújtásához szükséges árajánlatot kapott, feltéve, hogy az ajánlatkérő az adott támogatásra irányuló igény (pályázat) benyújtásához kizárólag a felmérés érdekében szükséges adatokat közölve kért tájékoztatást, illetve amely az ajánlatkérő által folytatott előzetes piaci konzultációban vett részt, vagy az ajánlatkérő nem közölte vele az eljárás során az összes ajánlattevő vagy részvételre jelentkező részére rendelkezésre bocsátott adatok körét meghaladó információt.
- 4.3. Az ajánlatkérő, a megrendelő vagy ajánlati felhívást közzétevő nevében eljáró és az ajánlatkérő, a megrendelő vagy ajánlati felhívást közzétevő által az eljárással vagy annak előkészítésével kapcsolatos tevékenységbe bevont személy vagy szervezet – a jelen szabályzat 2/a. számú vagy 2/b. számú melléklete szerint – írásban köteles nyilatkozni arról, hogy vele szemben fennáll-e az összeférhetetlenség.

<sup>1</sup> Módosult 2020. 02. 10-én.

Cégnév: Korcsák Balázs ev.

Tel.: 06 30 220 2929

Cím: 8051 Sárkeresztes, Géza utca 5/B.

E-mail: korcsak.balazs@gmail.com

Tárgy: Árajánlat – műszaki ellenőri  
tevékenység elvégzésére

**Turi Balázs polgármester részére**

Bakonycsernye Nagyközség Önkormányzata  
8056 Bakonycsernye, Rákóczi u. 83.

Tisztelt Polgármester Úr!

Köszönettel vettem megkeresését!  
Ajánlatkérő felhívásukra az alábbi ajánlattal élek.

A 2022. május 16-én kelt, Bakonycsernye Nagyközség Önkormányzata, mint Ajánlatkérő, a Magyar Falu Program – „Önkormányzati temetők infrastrukturális fejlesztése” projektje keretében a műszaki ellenőri tevékenység elvégzésére vonatkozó árajánlat kérésére az alábbi ajánlatot adom:

Megnevezés	Nettó	ÁFA (27%)	Bruttó
műszaki ellenőri tevékenység elvégzése – Ravatalozó felújítása, új elötető építése tárgyban	530.000,- Ft	0,- Ft	530.000,- Ft

Árajánlat adó neve: Korcsák Balázs ev.

Árajánlat adó székhelye: 8051 Sárkeresztes, Géza utca 5/B.

Árajánlat adó adószáma: 66775764-1-27

Ajánlat érvényességi ideje: 45 nap

**EGYÉB:**

Alulírott Korcsák Balázs ev., ajánlattevő cégjegyzésre jogosult képviselője ezennel nyilatkozom, hogy:

1. a szerződés teljesítésében részt vevő legalább egy fő szakember rendelkezik legalább 2 darab építési műszaki ellenőri szolgáltatás referenciával.
2. az árajánlatkéréshez viszonyítva Korcsák Balázs ev. 1 évnél régebben végzi tevékenységét.

Sárkeresztes, 2022. május hónap 19 nap

**Korcsák Balázs e.v.**  
8051 Sárkeresztes, Géza u. 5/B.  
Adószám: 66775764-1-27  
Nyilvánt. szám: 38900299  
Bank: 11600006-00000000-13318352  
„KISADÓZÓ”



.....  
hivatalos képviselő

cégnév

## ÖSSZEFÉRHETETLENSÉGI NYILATKOZAT

Alulírott Kovács Balázs (lakcím: Sárkeresztes, Geéza u. 5/B.)  
mint a Bakonycserye Nagyközség Önkormányzata (cím: 8056 Bakonycserye, Rákóczi u. 83.)  
ajánlatkérő által megindított beszerzési eljárásba bevont személy kijelentem, hogy a beszerzési  
szabályzat 4. pontja szerinti összeférhetetlenség velem szemben nem áll fenn.

Jelen nyilatkozatomat a Bakonycserye Nagyközség Önkormányzata által a Magyar Falu  
Program – „Önkormányzati temetők infrastrukturális fejlesztése - 2022” tárgyban lefolytatandó  
beszerzési eljárással kapcsolatban teszem.

Dátum: 2022.05.19.

  
nyilatkozattevő aláírása

### 4. Összeférhetetlenség

- 4.1. Összeférhetetlen és nem vehet részt az eljárás előkészítésében és lefolytatásában az ajánlatkérő, megrendelő nevében olyan személy vagy szervezet, amely funkcióinak pártatlan és tárgyilagos gyakorlására bármely okból, így különösen gazdasági érdek vagy az eljárásban részt vevő gazdasági szereplővel fennálló más közös érdek miatt nem képes.
- 4.2<sup>1</sup>. Nem eredményezi a verseny tisztaságának sérelmét és nem összeférhetetlen az olyan személy (szervezet) részvétele az eljárásban, akitől, illetve amelytől az ajánlatkérő a támogatásra irányuló igény (pályázat) benyújtásához szükséges árajánlatot kapott, feltéve, hogy az ajánlatkérő az adott támogatásra irányuló igény (pályázat) benyújtásához kizárólag a felmérés érdekében szükséges adatokat közölve kért tájékoztatást, *illetve amely az ajánlatkérő által folytatott előzetes piaci konzultációban vett részt*, vagy az ajánlatkérő nem közölt vele az eljárás során az összes ajánlattevő vagy részvételre jelentkező részére rendelkezésre bocsátott adatok körét meghaladó információt.
- 4.3. Az ajánlatkérő, a megrendelő vagy ajánlati felhívást közzétevő nevében eljáró és az ajánlatkérő, a megrendelő vagy ajánlati felhívást közzétevő által az eljárással vagy annak előkészítésével kapcsolatos tevékenységbe bevont személy vagy szervezet – a jelen szabályzat 2/a. számú vagy 2/b. számú melléklete szerint – írásban köteles nyilatkozni arról, hogy vele szemben fennáll-e az összeférhetetlenség.

<sup>1</sup> Módosult 2020. 02. 10-én.

107/2022

Cégnév: Euroszak Kft  
Cím: 8000 Székesfehérvár, Ipoly u. 78.

Tel.: 36 30 2042240  
E-mail: euroszak@gmail.com

Tárgy: Árajánlat – műszakiellenőri  
tevékenység elvégzésére

**Turi Balázs polgármester részére**

Bakonycsernye Nagyközség Önkormányzata  
8056 Bakonycsernye, Rákóczi u. 83.

Tisztelt Polgármester Úr!

Köszönettel vettem megkeresését!  
Ajánlatkérő felhívásukra az alábbi ajánlattal élek.

A 2022. május 16-én kelt, Bakonycsernye Nagyközség Önkormányzata, mint Ajánlatkérő, a Magyar Falu Program – „Önkormányzati temetők infrastrukturális fejlesztése” projektje keretében a műszaki ellenőri tevékenység elvégzésére vonatkozó árajánlat kérésére az alábbi ajánlatot adom:

Megnevezés	Nettó	AFA (27%)	Bruttó
műszaki ellenőri tevékenység elvégzése	600.00,-Ft	162.000,-Ft	762.000,-Ft
Ravatalozó felújítása, új elötető építése tárgyban			

Árajánlat adó neve: Euroszak Kft  
Árajánlat adó székhelye: 8000 Székesfehérvár Ipoly u. 78.  
Árajánlat adó adószáma: 11453024-2-07

BAKONYCSERNYEI KÖZÖS ÖNKORMÁNYZATI HIVATAL BAKONYCSERNYE, RÁKÓCZI UT 83.		
2022 MÁJ 19.		
BACS/107 - 34/2022 SZÁM MELLÉKLET:		
ELŐSZÁM.	EI ÓADÓ	HATÁRIDŐ.
	J.M.	

Ajánlat érvényességi ideje: 45 nap

**EGYÉB:**

Alulírott Pauer Gábor, mint a Euroszak Kft. ajánlattevő cégjegyzésre jogosult képviselője ezennel nyilatkozom, hogy:

1. a szerződés teljesítésében részt vevő legalább egy fő szakember rendelkezik legalább 2 darabépítés műszaki ellenőri szolgáltatás referenciával.
2. az árajánlatkéréshez viszonyítva az Euroszak Kft. 1 évnél régebben végzi tevékenységét.

Székesfehérvár, 2022. év 05. hónap 18. nap

**EUROSZAK Kft.**

8000 Székesfehérvár, Ipoly u. 73  
Adószám: 114530242-01  
Bank: 10200233-02-14918-66000001



.....  
hivatalos képviselő

cégnév



## ÖSSZEFÉRHETETLENSÉGI NYILATKOZAT

Alulírott Pauer Gábor (lakcím: 8000 Székesfehérvár Ipoly u. 78.) mint a Bakonycsernye Nagyközség Önkormányzata (cím: 8056 Bakonycsernye, Rákóczi u. 83.) ajánlatkérő által megindított beszerzési eljárásba bevont személy kijelentem, hogy a beszerzési szabályzat 4. pontja szerinti összeférhetetlenség velem szemben nem áll fenn.

Jelen nyilatkozatomat a Bakonycsernye Nagyközség Önkormányzata által a Magyar Falu Program – „Önkormányzati temetők infrastrukturális fejlesztése - 2022” tárgyban lefolytatandó beszerzési eljárással kapcsolatban teszem.

Dátum: 2022.05.18.



nyilatkozattevő aláírása

### 4. Összeférhetetlenség

- 4.1. Összeférhetetlen és nem vehet részt az eljárás előkészítésében és lefolytatásában az ajánlatkérő, megrendelő nevében olyan személy vagy szervezet, amely funkcióinak pártatlan és tárgyilagos gyakorlására bármely okból, így különösen gazdasági érdek vagy az eljárásban részt vevő gazdasági szereplővel fennálló más közös érdek miatt nem képes.
- 4.2. Nem eredményezi a verseny tisztaságának sérelmét és nem összeférhetetlen az olyan személy (szervezet) részvétele az eljárásban, akitől, illetve amelytől az ajánlatkérő a támogatásra irányuló igény (pályázat) benyújtásához szükséges ajánlatot kapott, feltéve, hogy az ajánlatkérő az adott támogatásra irányuló igény (pályázat) benyújtásához kizárólag a felmérés érdekében szükséges adatokat közölve kért tájékoztatást, illetve amely az ajánlatkérő által folytatott előzetes piaci konzultációban vett részt, vagy az ajánlatkérő nem közölt vele az eljárás során az összes ajánlattevő vagy részvételre jelentkező részére rendelkezésre bocsátott adatok körét meghaladó információt.
- 4.3. Az ajánlatkérő, a megrendelő vagy ajánlati felhívást közzétevő nevében eljáró és az ajánlatkérő, a megrendelő vagy ajánlati felhívást közzétevő által az eljárással vagy annak előkészítésével kapcsolatos tevékenységbe bevont személy vagy szervezet – a jelen szabályzat 2/a. számú vagy 2/b. számú melléklete szerint – írásban köteles nyilatkozni arról, hogy vele szemben fennáll-e az összeférhetetlenség.

<sup>1</sup> Módosult 2020. 02. 10-én.

## VÁLLALKOZÓI SZERZŐDÉS

mely létrejött egyrészről

Név: **Bakonycsernye Nagyközség Önkormányzata**  
Cím: 8056 Bakonycsernye, Rákóczi út 83.  
Adószám: 15727237-2-07  
Bankszámlaszám: 11736044-15362137  
Képviseli: **Turi Balázs** polgármester  
mint megrendelő (a továbbiakban: Megrendelő)

másrészről

Név: **Nagy Krisztián e.v.**  
Cím: 8000 Székesfehérvár, Jankovich u. 16 1/1.  
Adószám: 56192254-1-27  
Képviseli: Nagy Krisztián  
mint vállalkozó (a továbbiakban: Vállalkozó)

együttesen Felek között az alulírott helyen és időben az alábbi feltételek szerint:

### 1. Szerződés tárgya:

A Magyar Falu Program keretében a „Önkormányzati temetők infrastrukturális fejlesztése” című projekt műszaki ellenőri feladatok ellátása.

### 2. Feladatkörök:

- a) az építőipari kivitelezési tevékenység végzésének figyelemmel kísérése és ellenőrzése,
- b) az építési-szerelési munka szakszerűségének ellenőrzése a jogerős és végrehajtható építési engedély és a hozzá tartozó jóváhagyott építészeti-műszaki dokumentáció, valamint a kivitelezési dokumentáció alapján, az engedélyekben és tervdokumentációkban foglaltak betartatása,
- c) az építmény rendeltetésszerű és biztonságos használatához szükséges járulékos építmények, tereprendezési, fásítási, parkosítási munkálatok elvégzésének ellenőrzése, megkövetelése,
- d) az építmény kitűzése helyességének, szükség esetén a talajmechanikai, környezetvédelmi és egyéb felmérések, vizsgálatok megtörténtének ellenőrzése,
- e) az építési napló(k) ellenőrzése, a bejegyzések és egyéb jegyzőkönyvek ellenjegyzése, észrevételezése,
- f) biztosítása annak, hogy az építési napló - jogszabályban meghatározott esetekben – a használatbavételi engedélyezési eljárás lefolytatása során az építésügyi hatóság rendelkezésére álljon,
- g) a hibák, hiányosságok, eltérések feltüntetése az építési naplóban,

- h) a műszaki, illetve gazdasági szükségességből indokolt tervváltoztatásokkal kapcsolatos javaslatok megtétele az építető részére,
- i) a munkák eltakarása előtt azok mennyiségi és minőségi ellenőrzése,
- j) az átadás-átvételi és a birtokbaadási eljárásban való részvétel,
- k) egyes építményfajták műszaki teljesítmény-jellemzőinek ellenőrzése, a technológiával összefüggő biztonsági előírások betartásának ellenőrzése,
- l) a beépített anyagok, késztermékek és berendezések megfelelőség-igazolása meglétének ellenőrzése,
- m) a műszaki ellenőri feladatok elvégzésének dokumentálása az építési naplóban.

**3. Megbízási határidő:** 2022. október 21.

**4. Garanciális határidő:** garanciális felülvizsgálat, felügyelet a műszaki átadás-átvétel lezárását követő egy évig.

**5. Vállalkozói díj:**

Bruttó 508.000, - Ft azaz Ötszáznyolc-ezer forint

**6. Fizetési feltételek:**

A megbízási díj kifizetését a Megrendelő a Vállalkozónak készpénz kifizetéssel teljesíti.

Számla megnevezése	Kibocsátás időpontja	Összege
1 db részszámla 50%-os teljesítéskor	a kivitelezés 50%-os teljesítéskor	Br. 254.000, - Ft
1 db végszámla 100%-os teljesítéskor	műszaki átadás lezárását követően 3 nappal	Br. 254.000, - Ft
<b>Összesen</b>		<b>Br. 508.000, - Ft</b>

**7. Teljesítés:**

A teljesítés határideje a kivitelezés eredményes műszaki átadás átvételi eljárás lezárása. A Megbízási szerződés teljesítettnek tekintendő a 2. pontban felsorolt feladatok folyamatos elvégzésével.

**8. Utasítások:**

A kivitelezés során a fővállalkozónak utasítást a Megrendelő csak a Vállalkozó egyidejű értesítésével adhat. Amennyiben a hatóság, üzemeltető vagy más érintett részéről a kivitelező munkájával kapcsolatosan észrevétel vagy kívánság merül fel, Vállalkozó köteles a Megrendelőt erről haladéktalanul tájékoztatni. A tájékoztatási kötelezettség kiterjed arra, hogy az utasítás vagy kívánság nem ütközik-e hatósági előírásba vagy jogszabályba.

A Vállalkozó a feladatát a szakembertől elvárható gondossággal köteles végezni, minden tőle telhetőt megtenni a létesítmény határidőre és jó minőségben való megvalósulása érdekében. Felek kötelesek egymást tájékoztatni a megbízás ellátásával kapcsolatos lényeges

körülményekről. Megrendelő jogosult az ügyellátás során a Vállalkozót utasítani, a Vállalkozó köteles a Megrendelőt figyelmeztetni, ha az utasítás célszerűtlen vagy szakszerűtlen.

A Vállalkozó a Megrendelő által adott utasítás szerint nem végezheti el a munkáját, ha az jogszabály vagy hatósági rendelkezés megsértésére, vagy élet- és vagyonbiztonság veszélyeztetésére vezetne.

A Vállalkozó a kivitelezővel szemben pótmunka elrendelését, szerződésmódosítást csak a Megrendelővel történt előzetes egyeztetés és jóváhagyásával tehet.

## **9. Felek együttműködése:**

A szerződő felek a szerződésben foglaltak maradéktalan megvalósítása érdekében szükség szerint, folyamatosan együttműködnek.

A szerződő felek kötelezettséget vállalnak arra, hogy haladéktalanul jelzik, ha a szerződés maradéktalan teljesítése előtt, ellenük-csőd-, felszámolási-, illetve végelszámolási eljárás indul, a beruházás pénzügyi finanszírozás ellehetetlenülése elkerülésének érdekében.

A szerződő felek haladéktalanul kötelesek egymás tudomására hozni, ha a szerződésben foglalt adataikban bármiféle változás következett be.

Amennyiben a Megrendelő írásbeli utasítása a szerződés tartalmát érinti, azt a Vállalkozó a szerződés módosítására irányuló javaslatnak tekinti. A felek a szerződést csak közös megegyezéssel írásban módosíthatják, vagy szüntethetik meg.

## **10. Kapcsolattartás, képviselet:**

Felek közötti kapcsolattartás írásban történik.

Vállalkozó írásban köteles jelezni a szerződés végrehajtását akadályozó tényezőket, illetve minden olyan egyéb körülményt, amely a kivitelezés befejezését, minőségét gátolja.

Megrendelő képviselője:

Turi Balázs polgármester

tel.: 22/413-001

e-mail: [pm.bakonycsernye@morterseghu](mailto:pm.bakonycsernye@morterseghu)

Vállalkozó képviselője:

Nagy Krisztián

tel.: 30/8211-802

e-mail: [nagykrisztian.nk@gmail.com](mailto:nagykrisztian.nk@gmail.com)

## **11. Záró rendelkezések:**

Jelen szerződés módosításához írásbeli alakszerűség szükséges, az ezzel kapcsolatos szóbeli megegyezések hivatkozási alapként nem szolgálnak.

Felek kijelentik, hogy jogképes, Magyarországon nyilvántartásba vett jogi személyek, szerzési és ügyleti képességük nem korlátozott, jogaikat és kötelezettségeiket képviselőik útján gyakorolják. Felek képviselőiben eljáró személyek kijelentik, hogy jogképes és cselekvőképes magyar állampolgárok, a jognyilatkozat megtételére, a jogi személy képviselőjére jogosultak, a Szerződés aláírásához szükséges felhatalmazásokkal rendelkeznek.

A jelen szerződésből eredő vagy azzal összefüggő minden vitájukat Felek megkísérik tárgyalásos úton rendezni, amennyiben ez nem vezet eredményre a Székesfehérvári Járásbíróság illetékességét kötik ki.

A jelen szerződésben nem szabályozott kérdésekben a vonatkozó hatályos magyar jogszabályok, különösen a Polgári Törvénykönyvről szóló 2013. évi V. törvény, valamint Vállalkozó ajánlata az irányadóak.

Jelen szerződés Felek egybehangzó akaratából jött létre, összesen 3 példányban, melyből 2 példány a Megrendelőt, 1 példány pedig a Vállalkozót illeti.

Bakonycsernye 2022. május .....

-----  
Bakonycsernye Nagyközség Önkormányzata  
képviseli: Turi Balázs polgármester  
MEGRENDELŐ

-----  
Nagy Krisztián e.v.  
VÁLLALKOZÓ

**ÉPÜLETEKKEKEL KAPCSOLATOS  
TERVEZÉSI SZOLGÁLTATÁSOK AJÁNLOTT DÍJSZABÁSA**

**A projekt megnevezése:**

Bakonycsernye Ravatalozó előtető

**A projekt díjalapja, becsült költsége millió forintban kifejezve (D):**

10 millió Ft

**Díjostályi szorzó végértéke (B):**

19. *templom, kápolna, ravatalozó*

1.18

**Tervezési díj az ajánlott díjszabás szerint (áfa nélkül):**

Előkészítő szakasz, előterv (nettó)	14 %	125 eFt
Engedélyezési terv (nettó)	30 %	0Ft
Kiviteli terv (nettó)	55 %	450 eFt
<b>Összesen (nettó):</b>	<b>100 %</b>	<b>575 eFt</b>

**Ajánlás a tervezési díj szakágankénti bontására (áfa nélkül):**

Tervezési szakasz	Generál	Építész	Statikus	Épületgépész	Épületvillamos	Összesen
Előkészítő szakasz	20%	21%	5%	5%	10%	14%
Engedélyezési terv	40%	34%	25%	28%	20%	30%
Kiviteli terv	40%	45%	70%	67%	70%	55%
<b>Összesen (nettó):</b>	<b>100%</b>	<b>100%</b>	<b>100%</b>	<b>100%</b>	<b>100%</b>	<b>100%</b>
	20 (eFt)	395 (eFt)	160 (eFt)	0 (eFt)	0 (eFt)	575 eFt

A Magyar Mérnöki Kamara által a mérnöki szolgáltatásokra meghatározott, az 1996. évi LVIII. törvény 11. §. (2) bekezdés g) pontjában elrendelt ajánlott díjszabás. Kírívóan alacsony az ajánlott díj 67%-ánál alacsonyabb és kírívóan magas az ajánlott díj 150%-ánál magasabb díj.

KÖZÖSSÉGI ÉPÍTÉSZ Kft.  

## TERVEZÉSI SZERZŐDÉS

amely létrejött egyrészről

**Bakonycsernye Nagyközség Önkormányzata** (székhelye: 8056 Bakonycsernye, Rákóczi út 83., képviseli: Turi Balázs polgármester, adószáma: 15727237-2-07, bankszámlaszáma: 11736044-15362137-00000000, telefon: 06-22/413-001, fax: 06-22/592-031, e-mail: pm.bakonycsernye@morterseg.hu), mint **Megrendelő** (a továbbiakban: **Megrendelő**)

másrészről a

**Kvadrum Építész Kft.** (1034 Budapest, Makovecz Imre utca 25.), adószám:10398520-2-41., bankszámlaszáma:, képviseli: Zsigmond László ügyvezető), mint **Tervező Vállalkozó** (a továbbiakban: Tervező)

(Megrendelő és Tervező a továbbiakban együttesen: Felek) között az alulírott napon és helyen az alábbiak szerint:

1. Megrendelő megrendeli, Tervező elvállalja a **a Magyar Falu Program – „Önkormányzati temetők infrastrukturális fejlesztése” című, MFP-ÖTIF/2022. kódszámú pályázat KIVITELI TERVDOKUMENTÁCIÓ elkészítése** tárgyú, tervezési munka elkészítését.

2.Megrendelő vállalja az 1. pontban meghatározott munka elvégzését követően a tervek átvételét és ellenértékének megfizetését. A tárgybeli dokumentációnak a szerződés létrejötte napján hatályos szabványoknak és műszaki előírásoknak kell megfelelnie.

3.Tervező a terveket **3 papír alapú és 1 elektronikus** példányban szállítja.

4. A tervező a szerződést teljesíti, ha a teljesítési határidőre a tervdokumentációt a megrendelőnek átadja. Amennyiben a tervdokumentációra, vagy annak alapján valamely hatósági engedélyt kell beszerezni, úgy a terv hatósághoz való benyújtása, ill. az engedélyeztetési eljárás megindítása a Megrendelő kötelezettsége. A felek azonban megállapodnak abban is, hogy a tervező - külön megállapodás és külön díjazás ellenében - az engedélyeztetési eljárásban segíti a Megrendelő tevékenységét, s megbízása alapján a megrendelő helyett különböző feladatokat elvégez.

5.A szerződés teljesítésének véghatárideje: **2022. év június hónap 7. nap.**

6. Tervezőt az 1. pontban vállalt tevékenységért a következő összegű tervezési díj illeti meg:

tervezési díj: **450.000 +Áfa = Ft azaz bruttó 571.500,-Ft**

7.A tervezési díjat a Megrendelő a Tervező által a teljesítés után megküldött számla alapján 8 napos határidő alatt, átutalással köteles megfizetni.

Késedelmes fizetés esetén a késedelmi kamat mértéke: a mindenkori jegybanki alapkamat kétszerese.

8. A tervező feladatának teljesíthetősége érdekében a Megrendelőt a következő adatszolgáltatási kötelezettség terheli: -

## A tér geodéziai tervei

9. A megrendelő hozzájárul ahhoz, hogy e szerződés tárgyát képező munka keretében a Tervező a következő jogi oltalmat élvező megoldást alkalmazza: -

A jogi oltalmat élvező megoldás felhasználásának díját a jelen szerződés szerinti tervezési díj tartalmazza.

Amennyiben a jogi oltalmat élvező megoldás felhasználásának szükségessége a jelen szerződés megkötése után merül fel, ennek használati díja ellenértékéről a felek külön állapodnak meg.

10. A Tervező a szerződést aláírt dokumentáció szállításával teljesíti. Ez postázással, vagy átvételi elismervény ellenében való átadással történik.

11. A Tervező feladata teljesítéséhez tetszőleges alvállalkozót vehet igénybe.

12. Megrendelő jogosult a Tervező munkáját figyelemmel kíséreni, s a Tervező pedig igényelheti, hogy a Megrendelő a konzultációkon, tervbírálókon részt vegyen. A Megrendelő köteles a tervező felhívására az elkészült munkarészekkel, vagy a továbbtervezés szempontjából lényeges kérdésekben állásfoglalni. A jóváhagyásával készült megoldást a Megrendelő utólag nem kifogásolhatja, ill. annak megváltoztatására vonatkozó igénye következményeit / tervezési díj, határidő hosszabbodás stb. / viselnie kell.

13. A 6. pont szerinti tervezési díj tartalmazza az engedélyezési eljárásban közreműködő Hatóságokkal való egyeztetések, valamint a közüzemi vállalatok nyilatkozatai beszerzésének ellenértékét. Tervező csak akkor köteles a Hatóság által az elbíráláshoz kért dokumentumokat beszerezni, ha ez jogszabály előírása, illetve a jelen szerződés alapján feladata.

14. A Megrendelő a teljesítéstől számított 3 év után, korszerűségi nyilatkozat nélkül csak saját felelősségére használhatja fel a dokumentációt. Tervező a korszerűségi felülvizsgálat elvégzését külön díjazásért vállalja.

15. Felek a szerződést módosítják, ha a körülmények jelentős változása, harmadik személy, vagy a Megrendelő magatartása, tevékenysége, rendelkezése, vagy annak hiánya akadályozza a szerződés teljesíthetőségét, illetve olyan tevékenységet tesz szükségessé, amelyet a Tervező a szerződés kidolgozásakor még nem vett figyelembe.

A jogszabályoknak, a hatósági előírásoknak, a szabványoknak, a normatíváknak, stb. a tervezés során történő megváltoztatása esetén a tervező jogosult a változásból eredő többletmunka ellenértékét követelni és szükség szerint a teljesítési határidő meghosszabbítását igényelni, s ez esetben is a felek ennek alapján a szerződést módosítják. A szerződés kötéskor előre nem látható, de a tervezés során szükségessé váló tervezési munka (közmű kiváltás, támfal, stb.) esetén a felek a szerződést szintén módosítják.

16. Amennyiben a Megrendelő jogszabályból, vagy e szerződésből rá háruló kötelezettségének teljesítésével késedelembe esik, a késedelem időtartamával valamennyi tervezési határidő / résszámla fizetési késedelem esetén a következő szakaszok teljesítési határidejei / külön intézkedés nélkül meghosszabbodik.



Bármely érdekelt hatóság esetleges késedelme miatt bekövetkező tervezői késedelem esetén, a szerződésszegés szabályai nem alkalmazandók.

A Tervező megrendelői fizetési késedelem esetén jogosult a fizetési késedelemmel érintett részteljesítési szakaszt követő részteljesítési szakasz teljesítésének megkezdését megtagadni, vagy a már megkezdett teljesítést leállítani, mindaddig amíg a Megrendelő az esedékes fizetési kötelezettségének nem tesz eleget. Amennyiben a megrendelő fizetési késedelme a 15 napot meghaladja, úgy a tervező jogosult elállni. Az ilyen okból való elállás esetén, a Megrendelő a szerződésből a tervező által még nem teljesített részteljesítési szakaszok együttes tervezési díja 20 %-ával megegyező, de minimum a teljes tervezési díj 10 %-ával egyező mértékű kötbért tartozik fizetni, valamint terheli a tervező által az elállás időpontjáig végzett - megrendelői fizetéssel még ki nem egyenlített - munka ellenértékének megfizetése is.

17. A Megrendelő általános elállási joga keretében akkor állhat el a szerződéstől, ha a törvényes jogkövetkezményeken kívül - a tervező által még nem teljesített munkákra jutó tervezési díj 10 %-ával megegyező mértékű kötbért fizet a tervező részére

A tervező a szerződést a teljesítési határidő előtt azonnali hatállyal jogosult felmondani, ha a megrendelő

- közbenső intézkedései, adatszolgáltatási vagy utasításadási kötelezettségének határidőben nem tesz eleget, és ez, vagy a megrendelő érdekkörében felmerült egyéb körülmény a tervezést akadályozza,
- a munkát bármely oknál fogva felfüggeszti ( leállítja ) és ez az állapot a tervező érdekkörébe nem tartozó okok miatt 60 napnál tovább tart tovább tart. A 60 napos időtartam számításánál a szerződés hatálya alatti valamennyi esetleges felfüggesztés tartamát össze kell számítani.

A szerződésnek a tervező által az előbbi okokból való felmondása esetén, a Megrendelő a szerződésből a tervező által még nem teljesített részteljesítési szakaszok együttes tervezési díja 20 %-ával megegyező, de minimum a teljes tervezési díj 10 %-ával egyező mértékű kötbért tartozik fizetni, valamint terheli a tervező által a felmondás időpontjáig végzett - megrendelői fizetéssel még ki nem egyenlített - munka ellenértékének megfizetése is.

18. Kapcsolattartás és nyilatkozatok:

**A Megrendelő részéről nyilatkozattételre jogosult személy:**

**Turi Balázs polgármester** Tel: 22/413-001; E-mail: [turi.balazs@bakonycsernye.hu](mailto:turi.balazs@bakonycsernye.hu)

**A Megrendelő részéről kapcsolattartásra jogosult személy:**

**Berze Melinda ügyintéző** Tel: 22/413-001, E-mail: [berze.melinda@bakonycsernye.hu](mailto:berze.melinda@bakonycsernye.hu)

**A Vállalkozó által kapcsolattartással, valamint a feladat elvégzésével megbízott személy:**

**Jánosi János tervező** Tel:06/703182615 +, E-mail: [janosi@kvadrum.hu](mailto:janosi@kvadrum.hu)

19. A Megrendelő tudomásulveszi, hogy a jelen szerződés alapján szolgáltatott dokumentáció szerzői jogvédelem alá tartozó alkotás, amely a Tervező szellemi tulajdona, s ezért azt a Megrendelő kizárólag az e szerződésben meghatározott célra és példányszámban, egyszeri megvalósításra jogosult felhasználni, és azt nyilvánosságra nem hozhatja. A terv vagy annak egyes részei megváltoztatásához (módosításához ) a tervező előzetes, és írásbeli hozzájárulása szükséges.

A dokumentáció bármely formában való ismételt felhasználására ( beleértve ebbe az esetleges további tervfázisok során való felhasználást is ) sokszorosítására, vagy 3. személynek való átadására, ill. átengedésére a tervezővel külön kell megállapodni.

A Megrendelő az előbbi további tervezési munkákat csak akkor végeztetheti más tervezővel, ha azok elvégzését a Megrendelő ajánlati felhívására a jelen szerződés tervezője nem vállalja. Ha a további tervezési munkákat - a jelen szerződés tervezője általi nemleges nyilatkozaton kívüli - bármilyen ok miatt mégis 3. személlyel végeztetné a Megrendelő, úgy a jelen szerződés szerinti összes tervezési díj 30 %-ával megegyező összegű kötbért tartozik fizetni.

20. Jelen szerződés által nem szabályozott kérdésekben a Ptk., s különösen annak a tervezési és vállalkozási szerződésekre vonatkozó szabályait, valamint a Magyar Építész Mérnöki Kamara, ill. a Magyar Mérnöki Kamara által kiadott tervezői díjszabás / MÉDI / rendelkezéseit kell alkalmazni.

21. A Felek képviselői kijelentik, hogy a jelen szerződés érvényes megkötésére az általuk képviselt önkormányzat, illetve társaság nevében jogosultak, illetőleg az aláírásnak belső szabályzataik alapján akadálya nincsen.

Jelen megállapodást a Felek képviselői, elolvasás és közös értelmezés után, mint akaratukkal mindenben megegyezőt, kettő eredeti példányban jóváhagyólag aláírták. Szerződő felek nyilatkozzák, hogy a megállapodás egy-egy példányát átvették, mely alapján járnak el.

Bakonycsernye, 2022. május ...

Budapest, 2022. május ....

.....  
**Bakonycsernye Nagyközség**  
**Önkormányzata**  
**Megrendelő**  
 Képv.: Turi Balázs  
 polgármester

.....  
**KVADRUM Kft.**  
**Vállalkozó**  
 Képv.: Zsigmond László  
 ügyvezető

.....  
**Jánosi János tervező**

**BAKONYCSERNYE NAGYKÖZSÉG POLGÁRMESTERE**  
**8056 Bakonycsernye, Rákóczi út 83.**

☎: 22/413-001, Fax: 22/592-031  
e-mail: pm.bakonycsernye@morterseg.hu

---

VP6-19.2.1.-1-813-17 kódszámú „Bakonyi települések megújítása, közösségi élettér és szolgáltatások fejlesztése” című (Falusi Bolt előtti tér) pályázattal kapcsolatos döntések

Képviselő-testületi ülés: 2022.05.26.  
Előterjesztést tárgyalja: Képviselő-testület  
Döntéshozatal módja/formája: Nyílt ülés/határozat  
Előterjesztést készítette: Berze Melinda  
Ellenőrizte: Fidrich Tamásné

Tisztelt Képviselő-testület!

A VP6-19.2.1.-1-813-17 kódszámú „Bakonyi települések megújítása, közösségi élettér és szolgáltatások fejlesztése” című (Falusi Bolt előtti tér) pályázat 2021. augusztus 30-án benyújtásra került a Bakonycsernye, Rákóczi út 1224/1 hrsz-ú helyszínre vonatkozóan.

2022. május 19-én a pályázathoz hiánypótlás érkezett, melyben kérik, hogy a rendezett tulajdoni viszonyokat igazoljuk.

A hiánypótlást 15 napon belül szükséges teljesíteni, azonban a tulajdoni viszony rendezéshez még körülbelül 4 hét szükséges, ezért javasolnánk a pályázatot visszaadni, majd a rendezett tulajdoni viszonyt követően újra benyújtani.

Kérem a Tisztelt Képviselő-testületet a napirendi pont megtárgyalását

**HATÁROZAT TERVEZET I.**

Bakonycsernye Nagyközség Önkormányzat Képviselő-testülete a VP6-19.2.1.-1-813-17 kódszámú „Bakonyi települések megújítása, közösségi élettér és szolgáltatások fejlesztése” című pályázatát a 1224/1 hrsz-ú helyszínre vonatkozóan visszavonja, tekintettel arra, hogy a pályázattal érintett terület tulajdonjoga még nem rendezett.

Felhatalmazza a polgármestert a pályázat ugyan ilyen tartalommal történő ismételt benyújtására, a tulajdonjog rendezését követően.

Felelős: polgármester

Határidő: azonnal

**HATÁROZAT TERVEZET II.**

Bakonycsernye Nagyközség Önkormányzat Képviselő-testülete pályázatot nyújt be a tulajdoni viszonyok rendezését követően a VP6-19.2.1.-1-813-17 kódszámú „Bakonyi települések megújítása, közösségi élettér és szolgáltatások fejlesztése” támogatására, a 8056 Bakonycsernye, Rákóczi út 1224/1 hrsz. (Falusi Bolt előtti tér) helyszínre vonatkozóan. a projekt címe: Bakonycsernye közpark

Felhatalmazza a polgármestert a pályázat előkészítésével és benyújtásával.

Felelős: polgármester

Határidő: azonnal

12. m. napirendi pont  
2022.05.27



HATTAT

NIUBO  
AGRICULTURAL DIVISION

BAKONYCSÉRNYESI KÖZSÉGI ÖNKORMÁNYZATI HIVATAL  
BAKONYCSÉRNYE, RÁKÓCZI ÚT 83

IKTATVA: 2022 MÁJ. 26.

3cs/202-13/2022 SZÁMÚ MELLÉKLET:

ELŐSZÁM: ELŐADÓ: HATÁRIDŐ:  
3.M.

## Hattat A90 traktor ajánlat



Műszaki leírás	3000 series Hattat A90/C3065DT/A63CDT/260GDT
Motor	Perkins (U.K.) – 1104D – 4T
Teljesítmény kW (LE)/RPM	60.5 (82) / 2200
Nyomaték Nm/RPM	352 / 1400
Furat X Löket	105 mm X 127 mm
Légszűrő	Száraz papír, figyelmeztető szenzorral
Feltöltés	Turbó
Differenciálzár	Elektro-Hidraulikus 12+12-es váltó esetén
Négykerék meghajtás	Elektro-Hidraulikus 12+12-es váltó esetén
Üzemi Fék	Hidraulikusan üzemeltetett több tárcsás fék
4WD Fék	Automatikusan üzemeltetett
Kézifék	Mechanikusan üzemeltetett
Sebességváltó	Teljesen szinkronizált, mechanikus 12+12
Kuplung	Száraz, függesztett pedállal
Kardán RPM / Motor RPM	Független, 540 (1890) / 1000 (2074)



[www.trakik.hu](http://www.trakik.hu)

Lakkos Kft logisztikai központ: 2730 Albertirsa, Szentmártoni út 60.



Kiegészítő Hidraulika	6 csatlakozó, 3 Szelep
Emelési Kapacitás Hátul	3750 Kg
HVAC	Légkondicionáló + Fűtés
Üzemanyagtartály	115 l
Front Súly:	10 X 40 Kg
Hátsó Keréksúly	4 X 80 Kg (320 Kg)
Hossz	3985 mm
Magasság	2882 mm
Szélesség	2220 mm
Tengelytáv	2300 mm
Nyomtáv Első Tengely	1780 mm
Nyomtáv Hátsó Tengely	1795 mm
Hasmagasság	500 mm
Kerék Méret Elöl	380/85 R24
Kerék Méret Hátul	480/85 R34

#### A Hattat A90 traktor ára:

Nettó	10 400 000	Forint
Áfa	2 808 000	Forint
Bruttó	13 208 000	Forint

Az ajánlat 30 napig érvényes.

Az árajánlat 1db (egy darab) Hattat A90 traktorra vonatkozik.

A traktorra 12+12 hónap (vagy 1000 üzemóra) garanciát vállalunk. Az ár a műszaki vizsga költségeit tartalmazza, de a forgalomba helyezés okmányirodai költségeit nem.

A gép állapota új, kizárólagos forgalmazással.

Az árajánlat tárgyát képező gép megfelel a vonatkozó európai irányelveknek, szabályoknak, illetve az azokat átültető magyar jogszabályoknak, szabványoknak, környezetvédelmi előírásoknak.

*Jelen forintos-s árunk 380-s MNB középárfolyamig érvényes, ettől magasabb élő árfolyam esetében MNB aznapi középárfolyammal kalkulálva számlázunk.*

*Az árváltozás jogát fenn tartjuk rajtunk kívül álló tényezők fennállása esetében.*

*A gyártó fenntartja a jogot a változtatásokra/fejlesztésekre, ami eltérhet az ajánlatban szereplő adatoktól, ezért felelősséget nem tudunk vállalni.*

*Amennyiben a szállítási késedelem tőlünk független okból következik be, a késedelemért felelősséget nem vállalunk. Az ajánlat albertirsai telephelyi gépvételre vonatkozik.*



[www.trakik.hu](http://www.trakik.hu)

**Lakkos Kft logisztikai központ: 2730 Albertirsa, Szentmártoni út 60.**



**Ajánlatkérő adatai:**

Bakonycsérnye Nagyközség Önkormányzata  
8056 Bakonycsérnye, Rákóczi út 83.  
15727237-2-07

**Ajánlattevő adatai:**

Lakkos Kft.  
2636 – Tésa  
Petőfi Sándor utca 16.  
Adószám: 14872372-2-13

Albertirsa, 2022.05.25.

LAKKOS KFT.  
Adószám: 14872372-2-13  
2636 Tésa, Petőfi Sándor utca 16.



[www.trakik.hu](http://www.trakik.hu)

**Lakkos Kft logisztikai központ: 2730 Albertirsa, Szentmártoni út 60.**

## Sonarol SNR 400 homlokrakodó

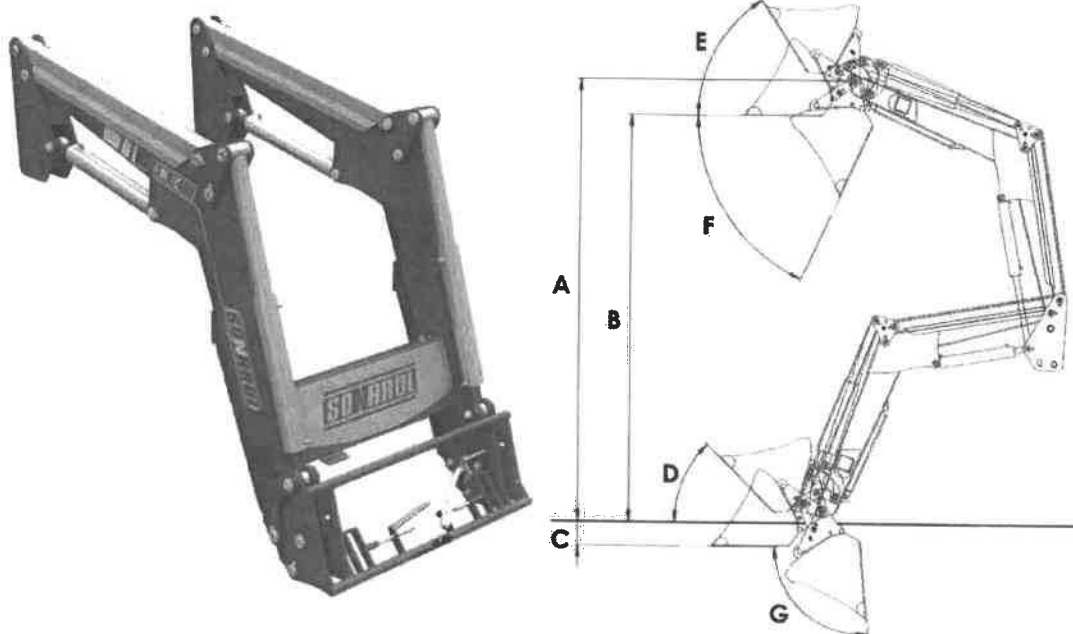

Név	Sonarol SNR 400
Terhelhetőség	1800 kg
Munkahengerek	75/80 mm
Emelési magasság (A)	3800 mm
Rakodási magasság (B)	3400 mm
Ásási mélység (C)	200 mm
Alsó helyzetben bezárt szög (D)	45°
Felső helyzetben bezárt szög (E)	57°
Billentésnél bezárt szög felső pozícióban (D)	65°
Döntési szög alsó pozícióban (D)	95°
Joystick aktiválású rezgéscsillapítás	alapfelszereltség
Súly	560 kg
Joystick + 3 kör hidraulika	alapfelszereltség
Hidraulika gyorskapcsolás	alapfelszereltség
Csatlakozás	EURO



**Sonarol SNR400 homlokrakodó ára:**

Nettó	3 300 000	Forint
Áfa	891 000	Forint
Bruttó	4 191 000	Forint

Az ajánlat 1 db Sonarol SNR 400 homlokrakodóra vonatkozik.  
Az ajánlat 30 napig érvényes.

Az ajánlat tárgyát képező gép, eszköz megfelel a vonatkozó európai irányelveknek, szabványoknak, illetve az azokat átültető magyar jogszabályoknak, szabványoknak, környezetvédelmi előírásoknak. Az ár tartalmazza felszerelést, albertirsai telephelyünkön. Garancia 12 hónap.

Hattat, Sonarol SNR400 homlokrakodóval



**LAKKOS Kft., Postai címünk: 2730 Albertirsa, Pf.: 55.**

**[www.trakik.hu](http://www.trakik.hu)**

**Logisztikai központ: 2730 Albertirsa, Szentmártoni út 60.**





*Jelen forintos-s árunk 380-s MNB középárfolyamig érvényes, ettől magasabb élő árfolyam esetében MNB aznapi középárfolyammal kalkulálva számlázunk.*

*Az árváltozás jogát fenn tartjuk rajtunk kívül álló tényezők fennállása esetében.*

*A gyártó fenntartja a jogot a változtatásokra/fejlesztésekre, ami eltérhet az ajánlatban szereplő adatoktól, ezért felelősséget nem tudunk vállalni.*

*Amennyiben a szállítási késedelem tőlünk független okból következik be, a késedelemért felelősséget nem vállalunk. Az ajánlat albertirsai telephelyi gépátvételre vonatkozik.*

**Ajánlatkérő adatai:**

Bakonycsernye Nagyközség Önkormányzata  
8056 Bakonycsernye, Rákóczi út 83.  
15727237-2-07

**Ajánlattevő adatai:**

Lakkos Kft.  
2636 – Tésa  
Petőfi Sándor utca 16.  
Adószám: 14872372-2-13

Albertirsa, 2022.05.26.



**LAKKOS Kft., Postai címünk: 2730 Albertirsa, Pf.: 55.**

**[www.trakik.hu](http://www.trakik.hu)**

**Logisztikai központ: 2730 Albertirsa, Szentmártoni út 60.**



## **Importőri, forgalmazói igazolás**

Tárgy: Magyarországi Vezérképviselet igazolása.

A Hema Hattat Holding által gyártott, Hattat traktorok hivatalos kizárólagos forgalmazója, importőri vezérképviselete Magyarországon a Lakkos Kft.

Jelen igazolás ügyfél kérésére adtuk ki pályázati dokumentáció mellékletéhez.

Albertirsa, 2022.05.26.

LAKKOS KFT.  
Adószám: 24372375-01-13  
2030 Tésa, Pálosi S. út 13.

.....  
Povázsai Szilvia ügyvezető



[www.hattat.hu](http://www.hattat.hu)  
[www.trakik.hu](http://www.trakik.hu)

**Logisztikai központ: 2730 Albertirsa, Szentmártoni út 60.**

## Hattat A90 traktor ajánlat



Műszaki leírás	3000 series Hattat A90/C3065DT/A63CDT/260GDT
Motor	Perkins (U.K.) – 1104D – 4T
Teljesítmény kW (LE)/RPM	60,5 (82) / 2200
Nyomaték Nm/RPM	352 / 1400
Furat X Löket	105 mm X 127 mm
Légszűrő	Száraz papír, figyelmeztető szenzorral
Feltöltés	Turbó
Differenciálzár	Elektro-Hidraulikus 12+12-es váltó esetén
Négykerék meghajtás	Elektro-Hidraulikus 12+12-es váltó esetén
Üzemi Fék	Hidraulikusan üzemeltetett több tárcsás fék
4WD Fék	Automatikusan üzemeltetett
Kézifék	Mechanikusan üzemeltetett
Sebességváltó	Teljesen szinkronizált, mechanikus 12+12
Kuplung	Száraz, függesztett pedállal
Kardán RPM / Motor RPM	Független, 540 (1890) / 1000 (2074)



<b>Kiegészítő Hidraulika</b>	<b>6 csatlakozó, 3 Szelep</b>
<b>Emelési Kapacitás Hátul</b>	<b>3750 Kg</b>
<b>HVAC</b>	<b>Légkondicionáló + Fűtés</b>
<b>Üzemanyagtartály</b>	<b>115 l</b>
<b>Front Súly:</b>	<b>10 X 40 Kg</b>
<b>Hátsó Keréksúly</b>	<b>4 X 80 Kg (320 Kg)</b>
<b>Hossz</b>	<b>3985 mm</b>
<b>Magasság</b>	<b>2882 mm</b>
<b>Szélesség</b>	<b>2220 mm</b>
<b>Tengelytáv</b>	<b>2300 mm</b>
<b>Nyomtáv Első Tengely</b>	<b>1780 mm</b>
<b>Nyomtáv Hátsó Tengely</b>	<b>1795 mm</b>
<b>Hasmagasság</b>	<b>500 mm</b>
<b>Kerék Méret Elöl</b>	<b>380/85 R24</b>
<b>Kerék Méret Hátul</b>	<b>480/85 R34</b>

#### A Hattat A90 traktor ára:

Nettó	10 400 000	Forint
Áfa	2 808 000	Forint
Bruttó	13 208 000	Forint

Az ajánlat 30 napig érvényes.

Az árajánlat 1 db (egy darab) Hattat A90 traktorra vonatkozik.

A traktorra 12+12 hónap (vagy 1000 üzemóra) garanciát vállalunk. Az ár a műszaki vizsga költségeit tartalmazza, de a forgalomba helyezés okmányirodai költségeit nem.

A gép állapota új, kizárólagos forgalmazással.

Az árajánlat tárgyát képező gép megfelel a vonatkozó európai irányelveknek, szabályoknak, illetve az azokat átültető magyar jogszabályoknak, szabványoknak, környezetvédelmi előírásoknak.

*Jelen forintos-s árunk 380-s MNB középárfolyamig érvényes, ettől magasabb élő árfolyam esetében MNB aznapi középárfolyammal kalkulálva számlázunk.*

*Az árváltozás jogát fenn tartjuk rajtunk kívül álló tényezők fennállása esetében.*

*A gyártó fenntartja a jogot a változtatásokra/fejlesztésekre, ami eltérhet az ajánlatban szereplő adatoktól, ezért felelősséget nem tudunk vállalni.*

*Amennyiben a szállítási késedelem tőlünk független okból következik be, a késedelemért felelősséget nem vállalunk. Az ajánlat albertirsai telephelyi gépvételre vonatkozik.*



[www.trakik.hu](http://www.trakik.hu)

**Lakkos Kft logisztikai központ: 2730 Albertirsa, Szentmártoni út 60.**



**Ajánlatkérő adatai:**

Bakonycsernye Nagyközség Önkormányzata  
8056 Bakonycsernye, Rákóczi út 83.  
15727237-2-07

**Ajánlattevő adatai:**

Lakkos Kft.  
2636 – Tésa  
Petőfi Sándor utca 16.  
Adószám: 14872372-2-13

Albertirsa, 2022.05.25.

**LAKKOS KFT.**  
Adószám: 14872372-2-13  
2636 Tésa, Petőfi S. u. 16.



**[www.trakik.hu](http://www.trakik.hu)**

**Lakkos Kft logisztikai központ: 2730 Albertirsa, Szentmártoni út 60.**



## Importóri, forgalmazói igazolás

Tárgy: Magyarországi Vezérképviselet igazolása.

A Hema Hattat Holding által gyártott, Hattat traktorok hivatalos kizárólagos forgalmazója, importóri vezérképviselete Magyarországon a Lakkos Kft.

Jelen igazolás ügyfél kérésére adtuk ki pályázati dokumentáció mellékletéhez.

Albertirsa, 2022.05.26.

**LAKKOS KFT.**  
Adószám: 15872372-2-13  
2636 Tésa, Petőfi S. u. 16.

.....  
Povázsai Szilvia ügyvezető



[www.hattat.hu](http://www.hattat.hu)

[www.trakik.hu](http://www.trakik.hu)

**Logisztikai központ: 2730 Albertirsa, Szentmártoni út 60.**

Bcs/.....-...../2022.

## ADÁSÉVELTI SZERZŐDÉS

mely létrejött egyrészről a **Lakkos Kft.** (székhely: 2636 Tésa, Petőfi Sándor utca 16. cégjegyzékszám: 13-09-143468, adószám: 14872372-2-13, továbbiakban, mint **Eladó**, képviseli: Povázsai Szilvia, másrészről **Bakonycsernye Nagyközség Önkormányzata** (8056 Bakonycsernye, Rákóczi út 83. adószám: 15727237-2-07) továbbiakban **Vevő**, képviseli: Turi Balázs polgármester

között alulírott helyen és időben a következő feltételek szerint:

### SZERZŐDÉS TÁRGYA:

#### 1. Szerződés tárgya: erógép és homlokrakodó vásárlás megtekintett állapotban.

Eladó eladja, Vevő megvásárolja a jelen szerződésben meghatározott feltételek szerint az alábbi erógépeket:

Megnevezés: 1: : 3000 series Hattat A90/C3065DT/A63DT/260GDT mezőgazdaságilassú jármű erógép

Egységár: 10.400.000 Ft + áfa.

Sonarol SNR 400 homlokrakodó

Egységár: 3.300.000 Ft + áfa.

### BIRTOKBA ADÁS – ÁTADÁS

#### 2. A birtokba adás időpontja a sikeres műszaki vizsgált követő 2. munkanap, de legkésőbb 2022. június 30.

Átadás helye: Bakonycsernye, Rákóczi út 83.

#### 3. A SZERZŐDÉS ÉRTÉKE:

Kikötött vételár: **nettó 13.700.000 Ft + áfa, azaz bruttó tizenhétmillió-háromszázkilencvenkilenczer forint.**

#### 4. A KIKÖTÖTT VÉTEL TARTALMAZA:

A mezőgazdasági erógép forgalmi engedélyét, melyben már feltüntetésre került a homlokrakodó, Eladó nevére szóló törzskártyát, melyek átadása a vételár teljes összegű kifizetését követően, postai úton kerül megküldésre Vevő részére.

### FIZETÉSI FELTÉTELEK

#### 5. Vevő a vételár teljes összegét egyösszegben fizeti meg Eladó részére a K&H Banknál vezetett 10409015-50515650-55561007 számú bankszámlára történő utalással, a jármű sikeres műszaki vizsgáját követő első munkanapon.

## TULAJDONJOG ÁTRUHÁZÁS, SZAVATOSSÁG

6. Eladó a termékeket per-, igény- és tehermentes állapotban adja a Vevő kizárólagos tulajdonában, a kikötött vételár maradéktalan megfizetésével egyidejűleg, melyet a termékek átadás-átvételi jegyzőkönyvébe foglalt nyilatkozatával igazol. A teljes vételár megfizetéséig az Eladó a tulajdonjogát fenntartja.
7. Eladó szavatol azért, hogy a termék az átadáskor megfelel a törvényes és a szerződésben, továbbá Eladó Vevő részére megküldött árajánlatában foglalt műszaki tulajdonságoknak és rendeltetésszerű használatra alkalmas. A szavatossági jogokra, valamint azok érvényesítésére a Polgári Törvénykönyv vonatkozó rendelkezési irányadóak. A gépek a megtekintett állapotban kerülnek átadásra, illetve Vevő az Eladó telephelyén is részletesen megvizsgálja ezt megelőzően, a tájékoztatás megtörtént.
8. Vevő szavatolja és garantálja a gép állagának megóvását, megfelelő karbantartását, szakszerű üzemeltetését, gondos gazda mindenkori eljárást alkalmazza. vevő esetleges törés, lopás, kár esetén fennálló károkért, ezekkel összefüggő felmerülő plusz fuvarozási költségek esetében is felelősséget vállal.

### EGYÉB RENDELKEZÉSEK

A felek a jelen szerződést elolvasták és megértették, majd mind akaratukkal mindenben megegyezőt írták alá jóváhagyólag. Vevő a jelen adásvételi szerződésre vonatkozó általános szerződési feltételeket megismerte és magára nézve kötelező érvényűnek ismeri el. Ezen szerződés elválaszthatatlan részét képezik az „Általános szerződési feltételek”, továbbá az Eladó 2022. május 26-án megküldött árajánlata.

Bakonycsernye, 2022. június „.....”

Albertirsa, 2022. június „.....”

.....  
**Bakonycsernye Nagyközség Önkormányzata**  
**mint Vevő nevében: Turi Balázs polgármester**

.....  
**Lakkos Kft. mint Eladó nevében:**  
**Povázsai Szilvia**



## ÁLTALÁNOS SZERZŐDÉSI FELTÉTELEK

### Birtokba adás - átadás

1. Eladó abban az esetben köteles az adásvétel tárgyát képező terméket a Vevő birtokába adni, ha a Vevő az átadásig a gép(ek) teljes vételárának ÁFA-val növelt (bruttó) összegét és az esetlegesen kikötött további járulékos költségeket is teljes egészében megfizette.
2. Ha a Vevő az Eladó értesítése szerinti átadás időpontjában vagy attól számított legkésőbb tíz (10) napon belül a terméket nem veszi át, az értesítésben jelölt átadási időponttól számított tizenegyedik (11.) naptól kezdődően a Vevő tárolási díjat köteles fizetni. Értesítésnek számít a telefonos értesítés is. A Tárolási díj napi mértéke: 10000.- Ft / db de legfeljebb a bruttó vételár 20 %- a.
3. A Vevő az Eladóval szemben a termék vételárába semminemű jogcímen nem jogosult sem pénz-, sem egyéb követelése beszámítására abban az esetben sem, ha arra egyébként a jogszabály lehetőséget biztosít, a Vevő az esetleges beszámítási joga gyakorlásáról a szerződés aláírásával igazoltan feltétlenül és visszavonhatatlanul lemond.

A Vevő tudomásul veszi, hogy az Eladó a termék szállítási határidejét (a szerződés 2. pontjában jelölt tervezett birtokba adási időpontot) a Termék Gyártójának a megrendelés teljesítésére vonatkozó közlése alapján határozza meg. Az Eladó mindennemű felelősségét teljes körűen kizárja, ha a termék tervezett átadási időpontját (a vállalt teljesítési határidőt) utóbb a Gyártó bármely oknál fogva megváltoztatja, vagy akadályközlésre hivatkozással azt határidőre nem teljesíti és egyoldalúan módosítja.

### Fizetési feltételek

4. A Vevő által vállalt fizetési mód (kivéve az állami támogatás igénybe vételére vonatkozó eljárás) érdekkörében felmerülő olyan ok, amelynek esetleges nem teljesülése nem fizetést eredményez, arra a szerződésszegés következményei alóli mentesülés érdekében az Eladóval szemben nem hivatkozhat..
5. A banki átutalással történő fizetés azon a napon teljesített, amely napon a Vevő által átutalt összeget az Eladó megjelölt bankszámláján a számlát vezető pénzüintézet jóváírja.

## Szankciók

- 6.. Ha a Vevő a fizetési kötelezettségének a meghatározott határidő(k)ben részben vagy egészben nem tesz eleget, úgy a késedelem harmadik (3.) napjától kezdődően az Eladó az adásvételi szerződéstől eláll. A Vevő szerződésszegő magatartása miatt az Eladó elállási jogának gyakorlása esetén a Vevő az adott foglalót, befizetett előleget elveszti. Az Eladó jogosult továbbá a foglalót és előleget meghaladó kárát a Vevőn érvényesíteni.

Ha az Eladó a jelen pontban írott elállási jogát nem érvényesíti, a Vevő a számla szerinti fizetési késedelme idejére a mindenkori jegybanki alapkamat kétszeres összegét kitevő mértékű késedelmi kamatot köteles az Eladónak megfizetni a hátralékos összeg után számítottan. Ebben az esetben az Eladó akkor köteles a terméket a Vevőnek átadni, ha a Vevő megfizette a vételáron felül a késedelmi kötbért és/vagy késedelmi kamatot továbbá az eljárás megindításával okozott költségeket is. Ha a Vevő által fizetett összeg az Eladóval szemben fennálló összes tartozása kiegyenlítésére nem elég, azt elsősorban a költségekre, azután a kamatokra és végül a főtartozásra kell elszámolni. /Ptk. 293.§./

7. Abban az esetben, ha az Eladó a saját érdekkörében felmerülő oknál fogva nem teljesíti a vállalt határidőn belül a termék átadására vonatkozó kötelezettségét és a késedelem eléri a hatvan (60) napot, vagy ha az Eladó a vállalt teljesítési határidőt a Gyártó akadályközlése miatt nem teljesíti, és a késedelem eléri az egyszáznyolcvanegyedik (181.) napot a Vevő jogosult a jelen szerződéstől egyoldalúan, indokolás nélkül, írásban közölt nyilatkozatával elállni. Az Eladó köteles ebben az esetben bármilyen levonás nélkül a Vevő által addig - a nem foglaló jogcímén teljesített - valamennyi befizetés összegét és a foglaló kétszeres összegét az elállást tartalmazó Vevői nyilatkozatban közölt módon, banki átutalással visszafizetni öt (5) munkanapon belül.

## Szavatosság

8. Eladó szavatol azért, hogy a termék kizárólagos, per- igény- és tehermentes tulajdonjogát továbbá birtokjogát ruházza át a Vevőre az adásvételi szerződésben kikötött feltételek szerint.
9. Eladó a mezőgazdasági erőgépek átadásától számított három (3) éven belül a gyári szavatossági körbe tartozó hibákhoz a szükséges alkatrészeket (a hibás alkatrészek ellenében, az avulás és a magyar jogszabályoknak megfelelően) biztosítja. A Vevő a megvásárolt termékek (traktorok, erő-, munkagépek stb.) kötelező (garanciális) szervizét az előírások szerinti gyakorisággal elvégezteti, és erről szervizkönyvet vezet. Ezek hiánya a szavatosság megszűnését eredményezi.

10. **Az Eladó nyomatékosan felhívja a Vevő figyelmét arra, hogy a traktorok csak megfelelő minőségű gázolajjal és kenőanyaggal üzemeltethetők. A kenőanyagokat a Vevő garanciális időszak alatt az Eladótól szerzi be. Ellenkező esetben a nem megfelelő kenőanyagok használata miatt adódó meghibásodásokért az Eladót felelősség nem terheli, ezért felelősséget nem vállal.**

Vevő köteles a szavatossági igényét a hiba felfedezése után haladéktalanul a hiba megjelölésével a gép(ek) szervizelésére kijelölt szervizzel közölni. A Vevőt terheli az ezen közlés késedelméből eredő minden kár.

11. Abban az esetben, ha a hiba jellege (pl. garanciális körbe tartozik-e, vagy a javíthatóság, a javítás módja, az értékcsökkenés mértéke stb.) tekintetében vita merül fel, akkor a vitás kérdéseket a felek közös tárgyalások keretében tisztázzák. Megegyezés hiányában a műszaki kérdések tekintetében a felek alávetik magukat a Gödöllői Agrártudományi Egyetem szakértői által készítendő szakvéleményben foglaltaknak.
12. Az Eladót nem terheli sem szavatossági, sem jótállási kötelezettség a Használati Utasításban megjelölt esetekben.

#### **Egyéb rendelkezések**

13. Az Eladó a Vevő által fizetett foglaló egyszeres összegét és az azon felül teljesített vételár előleget a Vevőnek visszafizeti, ha erre a szerződésben a felek külön megállapodnak. Ezt meghaladóan a Vevő az Eladóval szemben további követeléssel nem élhet, az Eladónak átadott pénzüsszeg(ek) a Vevő javára nem kamatoznak.
14. A termék vételárának megfizetése érdekében, esetlegesen, létrehozni kívánt lízingszerződése szerinti Lízingbeadót az adásvételi szerződésben meghatározott feltételek feltétlenül és visszavonhatatlanul kötik, és azokat a Lízingbeadó által elfogadottnak és szerződésszerűen teljesíteni vállaltaknak kell tekinteni. Ellenkező megállapodás kikötése az Eladóval szemben hatálytalan, és az Eladót nem köti.
15. Az adásvételi szerződés mindennemű módosítása csak írásban érvényes, a felek szóbeli megállapodása érvénytelen. A szerződés megkötését megelőző valamennyi szóbeli vagy írásbeli megegyezés hatályát veszti, és helyébe az adásvételi szerződés lép, így a korábbi esetleges megállapodások alapján a felek egymással szemben igényt nem érvényesíthetnek.
16. Felek írásban tájékoztatni, illetőleg értesíteni kötelesek egymást az adataikban, elérhetőségükben esetlegesen bekövetkező változásokról.
17. Az adásvételi jelen szerződéssel összefüggésben keletkező esetleges jogvitákat a felek elsősorban egyeztető tárgyalás útján kísérlik meg rendezni. Amennyiben a peren kívüli

egyeztetés a jogvita rendezését nem eredményezi, annak elbírálására – a hatásköri szabályoktól függően – a Fővárosi

Bíróság vagy a Budai Központi Kerületi Bíróság kizárólagos illetékességét kötik ki.

18. Az adásvételi szerződés a magyar jog hatálya alá tartozik, így arra a magyar anyagi és eljárási jog rendelkezései irányadóak. Ha a – magyar nyelven készült – szerződésről idegen nyelvű fordítás készül, az esetleges szövegértelmezésből eredő vita esetén a magyar nyelvű szöveg értelmezése irányadó. Az adásvételi szerződésben vagy a jelen általános szerződési feltételekben nem szabályozott kérdések tekintetében a Polgári Törvénykönyv vonatkozó rendelkezései irányadóak.

Bakonycsernye Nagyközség Polgármestere  
 Bakonycsernye, Rákóczi út 83.  
 Tel.: 22/413-001  
 Email: pm.bakonycsernye@morterserg.hu

**ELŐTERJESZTÉS**

*Bakonycsernye Nagyközség Önkormányzata 2021. évi költségvetésének évvégi módosításáról*

Képviselő-testületi ülés időpontja: 2022. május .....

Előterjesztést tárgyalja: Pénzügyi és Településüzemeltetési Bizottság

Döntéshozatal módja/formája: Nyílt ülés/ rendelet

Előterjesztés készítésében részt vett: Fidrich Tamásné jegyző, Csik Ildikó

Jogsabályi háttér:

- 3/2021. (II.26.) önkormányzati rendelet az önkormányzat 2021. évi költségvetéséről
- Magyarország helyi önkormányzatairól szóló 2011.évi CLXXXIX. törvény
- Az államháztartásról szóló 2011. évi CXCV. törvény

Tisztelt Képviselő-testület!

Bakonycsernye Nagyközség Önkormányzatának képviselő-testülete a 3/2021. (II.26.) számú rendeletével Bakonycsernye Nagyközség Önkormányzatának intézményeivel (hivatal, óvoda) összesített költségvetési főösszegét 1.005.197.000 Ft bevétellel és 1.005.197.000 Ft kiadással fogadta el. Az első féléves módosított főösszeg 1.068.993.842 Ft volt, a háromnegyedéves módosított főösszeg 1.089.311.574 Ft volt.

A jogszabályi változások, a pályázati döntések, a képviselő-testület döntései, az előre nem tervezhető bevételek és kiadások, illetve a gazdaságban bekövetkező változások szükségessé teszik a költségvetés módosítását.

*Az önkormányzat 2021. évi saját bevételeit érintő módosítások:*

Módosítás előtti összeg:	927 594 094 Ft
<u><i>Növelő tételek:</i></u>	
Közfoglalkoztatás támogatása	147 628 Ft
Hozzájárulás gyermekjóléti szolgálathoz Balinka önkormányzat (laptop vásárlása)	444 868 Ft
Iparűzési adó	2 564 784 Ft
Kommunális adó	266 875 Ft
Pótlék, bírság	197 201 Ft
Pályázati támogatás: MFP-KEB, Művelődési Ház	1 999 991 Ft
Pályázati támogatás: MFP-ÖTIK, Rózsa utcai óvoda felújítása	49 413 229 Ft
Pályázati támogatás: ZP Zárkerti fejlesztés	15 840 151 Ft
Pályázati támogatás: GYVRE gyejo informatikai eszközök	573 904 Ft
Közterület használat	4 080 Ft
Továbbszámlázott szolgáltatások	6 096 Ft
Sírhely megváltás	87 000 Ft
Bérleti díjak	24 245 Ft
2 db telek eladás	1 265 428 Ft
Szennyvíz bérleti díj	887 769 Ft
Víz vagyongazdálkodási díj	246 261 Ft
2022. évi normatíva megelőlegezés	11 866 992 Ft
<u><i>Csökkentő tételek</i></u>	
Bérkompenzáció (beépült az általános normatívába)	149 688 Ft
Októberi felmérés - gyermekétkeztetés támogatása (üzemeltetési)	1 839 172 Ft
Szociális ágazati összevont pótlék	14 181 Ft

Módosítás utáni összeg: 1 011 427 555 Ft

Az önkormányzat 2021. évi saját kiadásait érintő módosítások:

Módosítás előtti összeg: 927 594 094 Ft

Növelő tételek:

Záportároló kártérítések kifizetés (ingatlanvásárlás sor terhére)	2 433 165 Ft
Pályázati kiadások MFP-KEB, Művelődési Ház	1 999 991 Ft
Pályázati kiadások: MFP-ÖTIK, Rózsa utcai óvoda felújítása	49 413 229 Ft
Pályázati kiadások GYVRE gyejo informatikai eszközök -tartalékba	573 904 Ft
Pályázati kiadások: ZP Zárkerti fejlesztés pályázatírás	76 200 Ft
Pályázati kiadások: ZP Zárkerti fejlesztés tartalékba	15 763 951 Ft
Projekt előkészítő tanulmány- TOP Rózsa utca vízelvezetés	1 270 000 Ft
Fizetendő áfa (telekeladások miatt)	674 000 Ft
Fizetendő áfa szennyvíz bérleti díj miatt)	635 000 Ft
Lombfűvő vásárlás (közfoglalkoztatási támogatásból)	129 901 Ft
Féltető, gk. beálló: tetőanyag, faanyag, kapu	1 806 590 Ft
Járólap védőbe	320 000 Ft
Laptop gyejo-nak (Balinka hozzájárulásából)	444 868 Ft
8 db Tablet + tartó vásárlás	898 926 Ft
Idősek csomagja élelmiszer (segélykeret terhére)	540 445 Ft
Önerős felújításra	448 262 Ft
2022. évi normatíva megelőlegezés tartalékba	11 866 992 Ft

Csökkentő tételek

Vásárolt élelmezés (októberi felmérés miatt)	1 839 172 Ft
Bér, tb., szociális ágazati összevont pótlék miatt	8 147 Ft
Támogatás társulásnak, szociális ágazati összevont pótlék miatt	6 034 Ft
Záportároló ingatlanvásárlás (kártérítések kifizetése miatt)	2 433 165 Ft
Felújítás áfa-ja szennyvíztelep (befizetendő áfa keletkezett)	635 000 Ft
Segélyek (idősek csomagjára)	540 445 Ft
Módosítás utáni összeg:	1 011 427 555 Ft

A Hivatal 2021. évi kiadásait érintő módosítások:

Módosítás előtti összeg: 87 725 480 Ft

Növelő tételek:

Fénymásoló gép vásárlása (dologi kiadások átcsoportosításából)	939 739 Ft
Laptop vásárlás (dologi kiadások átcsoportosításából)	423 926 Ft

Csökkentő tételek

Dologi kiadások	1 363 665 Ft
Módosítás utáni összeg:	87 725 480 Ft

Az óvodánál előirányzat csoportok közötti módosítás nem történt.

Kérem a T. Képviselőtestületet az előterjesztés megtárgyalására.

Bakonycsernye, 2022. május .....

Turi Balázs  
polgármester

## RENDELET TERVEZET

Bakonycsernye Nagyközség Önkormányzata Képviselő-testületének  
...../2021. (.....) önkormányzati rendelete  
az önkormányzat 2021. évi költségvetéséről szóló 3/2021. (II.26.) rendelet évvégi  
módosításáról

Bakonycsernye Nagyközség Önkormányzata képviselő-testülete az Alaptörvény 32. cikk (2) bekezdésében meghatározott eredeti jogalkotói hatáskörében, az Alaptörvény 32. cikk (1) bekezdés f. pontjában meghatározott feladatkörében eljárva, véleményezési jogkörében eljáró Pénzügyi- és Településüzemeltetési Bizottság véleményének kikérésével a következőket rendeli el:

1.§ A Rendelet 2.§-a helyébe a következő rendelkezés lép:

„2. § (1) A képviselő-testület az önkormányzat önkormányzati szinten összesített 2021. évi költségvetésének kiadási és bevételi főösszegét 1.173.145.035 forintban állapítja meg.

(2) Az önkormányzat 2021. évi összesített bevételi előirányzatainak részletezését az 1. melléklet, az önkormányzat 2021. évi összesített kiadási előirányzatainak részletezését a 2. melléklet, az önkormányzat 2021. évi összesített előirányzatainak részletezését kormányzati funkciók szerinti tagolásban a 3. melléklet tartalmazza.”

2.§ A Rendelet 3.§-a helyébe a következő rendelkezés lép:

„3. § (1) Az önkormányzat összesített 2021. évi költségvetési bevételei kiemelt előirányzatonként:

a) önkormányzatok működési támogatása	306.857.045 Ft
b) működési és felhalmozási célú támogatások államháztartáson belülről	181.543.923 Ft
ebből:	
ba) működési célú támogatások	32.193.856 Ft
bb) felhalmozási célú támogatások	149.350.067 Ft
c) közhatalmi bevételek	31.690.116 Ft
d) működési bevételek	23.873.861 Ft
e) felhalmozási bevételek	2.495.200 Ft
f) felhalmozási célú átvett pénzeszközök	2.844.850 Ft
g) finanszírozási bevételek	623.840.040 Ft
ebből: ga) belföldi finanszírozás bevételei	623.840.040 Ft

(2) Az önkormányzat összesített költségvetési bevételeiből

a) a kötelező feladatok bevételei:	549.078.935 Ft
b) az önként vállalt feladatok bevételei:	226.060 Ft

(3) Az önkormányzat összesített költségvetési bevételeiből

a) működési bevételek	383.848.003 Ft
b) felhalmozási bevételek	165.456.992 Ft.”

3.§ A Rendelet 4.§-a helyébe a következő rendelkezés lép:

„4. § (1) Az önkormányzat összesített 2021. évi kiemelt kiadási előirányzatai az alábbiakban meghatározott tételekből állnak, azaz

a) működési kiadások	529.034.486 Ft
aa) személyi juttatások	194.130.302 Ft
ab) munkaadókat terhelő járulékok	

és szociális hozzájárulási adó	29.305.164 Ft
ac) dologi kiadások	241.084.802 Ft
ad) ellátottak pénzbeli juttatásai	9.253.555 Ft
ae) egyéb működési célú kiadások	55.260.663 Ft
b) felhalmozási kiadások	478.285.143 Ft
ba) beruházások	44.347.102 Ft
bb) felújítások	433.938.041 Ft
c) finanszírozási kiadások	165.825.406 Ft
ebből: ca) belföldi finanszírozás kiadásai	165.825.406 Ft

(2) Az önkormányzat összesített költségvetési kiadásaiból:	
a) akötelező feladatok kiadásai:	1.006.973.569 Ft
b) az önként vállalt feladatok kiadásai:	346.060 Ft

(3) Az önkormányzat összesített költségvetési kiadásaiból	
a) működési kiadások:	529.034.486 Ft
b) felhalmozási kiadások:	478.285.143 Ft

(4) A helyi önkormányzat nevében végzett:	
a) beruházási kiadások	44.347.102 Ft
b) felújítási kiadások	433.938.041 Ft

(5) Az önkormányzat nevében végzett felhalmozások részletezését az 4. melléklet tartalmazza.

(6) Az önkormányzat által a lakosságnak juttatott támogatásait, szociális, rászorultság jellegű ellátásait az 5. melléklet tartalmazza.”

4.§ A Rendelet 5.§-a helyébe a következő rendelkezés lép:

„5.§ (1) A költségvetési egyenleg 458.014.634 Ft hiány

    a) működési cél szerint 145.186.483 Ft hiány

    b) felhalmozási cél szerint 312.828.151 Ft hiány.

(2) Az önkormányzat 2021. évi hiányának finanszírozása belső finanszírozással történik.

(3) A belső finanszírozáson belül

    a) előző évek maradványának igénybevétele 457.802.878 Ft

    b) államháztartáson belüli megelőlegezés 211.756 Ft.”

5.§ A Rendelet 8.§-a helyébe a következő rendelkezés lép:

„8.§ (1) A képviselő-testület az önkormányzat saját, 2021. évi költségvetésének főösszegét 1.011.427.555 forintban állapítja meg.”

6.§ A Rendelet 9.§-a helyébe a következő rendelkezés lép:

„9.§ (1) Az önkormányzat saját, 2021. évi költségvetési bevételei kiemelt előirányzatonként:

    a) önkormányzatok működési támogatása 306.857.045 Ft

    b) működési és felhalmozási célú támogatások államháztartáson belülről 180.547.323 Ft

ebből:

    ba) működési célú támogatások 31.197.256 Ft



bb) felhalmozási célú támogatások	149.350.067 Ft
c) közhatalmi bevételek	31.690.116 Ft
d) működési bevételek	23.853.016 Ft
e) felhalmozási bevételek	2.495.200 Ft
f) működési és felhalmozási célú átvett pénzeszközök	2.844.850 Ft
g) finanszírozási bevételek	463.140.005 Ft
ebből:	

ga) belföldi finanszírozás bevételei	463.140.005 Ft
--------------------------------------	----------------

(2) Az önkormányzat saját költségvetési bevételeiből	
a) a kötelező feladatok bevételei:	548.061.490 Ft
b) az önként vállalt feladatok bevételei:	226.060 Ft

(3) Az önkormányzat saját költségvetési bevételeiből	
a) működési bevételek:	382.830.558 Ft
b) felhalmozási bevételek:	165.456.992 Ft.”

7.§ A Rendelet 10.§-a helyébe a következő rendelkezés lép:

„10. § (1) Az önkormányzat saját, 2021. évi kiemelt kiadási előirányzatai az alábbiakban meghatározott tételekből állnak, azaz

a) működési kiadások	370.866.671 Ft
aa) személyi juttatások	74.679.302 Ft
ab) munkaadókat terhelő járulékok és szociális hozzájárulási adó	11.050.684 Ft
ac) dologi kiadások	220.622.467 Ft
ad) ellátottak pénzbeli juttatásai	9.253.555 Ft
ae) egyéb működési célú kiadások	55.260.663 Ft
b) felhalmozási költségvetés	474.735.478 Ft
ba) beruházások	40.797.437 Ft
bb) felújítások	433.938.041 Ft
c) finanszírozási kiadások	165.825.406 Ft
ebből: ca) belföldi finanszírozás kiadásai	165.825.406 Ft

(2) Az önkormányzat saját költségvetési kiadásaiból:	
a) a kötelező feladatok kiadásai:	845.256.089 Ft
b) az önként vállalt feladatok kiadásai:	346.060 Ft

(3) Az önkormányzat saját költségvetési kiadásaiból	
a) működési kiadások:	370.866.671 Ft
b) felhalmozási kiadások:	474.735.478 Ft.”

8.§ A Rendelet 18.§-a helyébe a következő rendelkezés lép:

„18. § (1) A hivatal saját, 2021. évi kiemelt kiadási előirányzatai az alábbiakban meghatározott tételekből állnak, azaz

a) működési kiadások	85.790.815 Ft
aa) személyi juttatások	64.931.000 Ft
ab) munkaadókat terhelő járulékok és szociális hozzájárulási adó	10.041.480 Ft
ac) dologi kiadások	10.818.335 Ft
ad) ellátottak pénzbeli juttatásai	0 Ft

ae) egyéb működési célú kiadások	0 Ft	
b) felhalmozási költségvetés		1.934.665 Ft
ba) beruházások	1.934.665 Ft	
bb) felújítások	0 Ft	
bc) egyéb felhalmozási célú kiadások	0 Ft	
c) finanszírozási kiadások		0 Ft
ebből: ca) belföldi finanszírozás kiadásai	0 Ft	

(2) A hivatal saját költségvetési kiadásaiból:

a) a kötelező feladatok kiadásai:	87.725.480 Ft
b) az önként vállalt feladatok kiadásai:	0 Ft

(3) A hivatal saját költségvetési kiadásaiból

a) működési kiadások:	85.790.815 Ft
b) felhalmozási kiadások:	1.934.665 Ft.”

9. §(1) A Rendelet 1. melléklete helyébe e rendelet 1. melléklete lép.

(2) A Rendelet 2. melléklete helyébe e rendelet 2. melléklete lép.

(3) A Rendelet 3. melléklete helyébe e rendelet 3. melléklete lép.

(4) A Rendelet 4. melléklete helyébe e rendelet 4. melléklete lép.

(5) A Rendelet 8. melléklete helyébe e rendelet 5. melléklete lép.

(6) A Rendelet 9. melléklete helyébe e rendelet 6. melléklete lép.

(7) A Rendelet 12. melléklete helyébe e rendelet 7. melléklete lép.

10. § E rendelet ..... napján lép hatályba.

Rendelkezéseit ..... kell alkalmazni.

(2) Hatályát veszti a kihirdetést követő 10. napon.

Turi Balázs  
polgármester

Fidrich Tamásné  
jegyző

Záradék:

A rendeletet a mai napon kihirdettem.

Kelt: Bakonycsérnye, .....

Fidrich Tamásné  
jegyző

## Bakonycsérnye Nagyközség Önkormányzata és intézményei 2021. évi bevételi előirányzatai

BEVÉTELEK		Előirányzat 2021. év (Ft-ban)	
<b>Önkormányzat saját bevételei</b>			
<b>I.</b>	<b>Helyi önkormányzatok működésének általános támogatása</b>		<b>168 789 387</b>
	Önkormányzati hivatal működésének támogatása	84 534 000	
	Zöldterület gazdálkodással kapcsolatos feladatok támogatása	7 214 760	
	Közvilágítás fenntartásának támogatása	8 128 000	
	Köztemető fenntartással kapcsolatos feladatok támogatása	2 623 725	
	Közutak fenntartásának támogatása	5 256 639	
	Egyéb önkormányzati feladatok támogatása	8 572 500	
	Lakott külterülettel kapcsolatos feladatok támogatása	153 000	
	I.1.jogcímekhez kapcsolódó kiegészítés	51 658 874	
	Kiegészítő felmérés	647 889	
<b>II.</b>	<b>Települési önkormányzatok köznevelési feladatainak támogatása</b>		<b>56 235 820</b>
	Óvodaműködtetés támogatása	54 639 820	
	Kiegészítő felmérés	1 596 000	
<b>III.</b>	<b>Szociális, gyermekjóléti és gyermekétkeztetési feladatok támogatása</b>		<b>38 781 085</b>
	Települési önkormányzatok szociális feladatainak egyéb támogatása	13 084 000	
	Család- és gyermekjóléti szolgálat	4 100 000	
	Szociális étkeztetés támogatása (115 fő)	8 394 540	
	Házi segítségnyújtás támogatása (1 fő szoc.segítés, 1 fő szem.gondozás)	496 900	
	Bölcsőde, mini bölcsőde támogatása	8 901 000	
	Összevont ágazati pótlék Gyermekjóléti szolgálat (2 fő)	3 119 875	
	Összevont ágazati pótlék Gajamenti ÖT (1 fő)	355 740	
	Kiegészítő felmérés	329 030	
<b>IV.</b>	<b>A települési önkormányzatok gyermekétkeztetési feladatainak támogatása</b>		<b>25 482 748</b>
	Intézményi gyermekétkeztetés bértámogatás	13 097 700	
	Intézményi gyermekétkeztetés üzemeltetési támogatás	12 109 168	
	Szünidei gyermekétkeztetés támogatása	275 880	
<b>V.</b>	<b>Települési önkormányzatok kulturális feladatainak támogatása</b>		<b>7 004 050</b>
	Könyvtári, közművelődési feladatok támogatása	6 889 750	
	Kiegészítő felmérés	114 300	
<b>VI.</b>	<b>Kiegészítő támogatás (iparüzési adóbevétel kiesése miatti)</b>	8 938 743	<b>8 938 743</b>
<b>VII.</b>	<b>2020.évi elszámolás felmérés</b>	1 625 212	<b>1 625 212</b>
	<b>Önkormányzatok működési támogatásai összesen</b>	<b>306 857 045</b>	<b>306 857 045</b>
		-	-
<b>VIII.</b>	<b>Közhatalmi bevételek</b>		<b>31 690 116</b>
	Magánszemélyek kommunális adója	10 766 875	
	Helyi iparüzési adó	20 626 040	
	Késedelmi pótlék, egyéb bevételek, egyéb bírságok, illeték	297 201	
<b>IX.</b>	<b>Működési bevételek</b>		<b>23 853 016</b>
	Házasságkötés	150 000	
	Temető fenntartás	316 000	
	Önkormányzati vagyonnal való gazdálkodás	15 306 979	
	Város és községgazdálkodás	1 556 726	
	Művelődési Ház	250 000	
	Intézményi gyermekétkeztetés	5 967 215	
	Bölcsődei gyermekétkeztetés	110 000	
	Gyermekjóléti szolgálat (tsz.gáz)	196 096	
<b>X.</b>	<b>NEAK, AEEK finanszírozás</b>		<b>21 676 787</b>

	Védőnői szolgálat 1.103.600 Ft/hó	13 242 730	
	Háziorvos ifjúságetű.12.100 Ft/hó	145 200	
	Háziorvosi szolgálat 600.000 Ft/hó	7 200 000	
	Alapbér támogatása asszisztens 98.987 Ft/hó x 11 hó	1 088 857	
<b>XI.</b>	<b>Működési célú támogatások áht-on belülről</b>		<b>9 520 469</b>
	Közfoglalkoztatás támogatása 6 fő	6 008 629	
	Közfoglalkoztatás támogatása közvetlen költség	0	
	Diákmunka támogatása 8 fő x 1 hó 6 órás	878 850	
	Hozzájárulás GYEJO-hoz Balinka	1 645 990	
	Hozzájárulás GYEJO-hoz Nagyveleg	987 000	
<b>XII.</b>	<b>Felhalmozási és tőke jellegű bevételek</b>		<b>2 495 200</b>
	Ingyatlan. telek értékesítése	2 495 200	
<b>XIII.</b>	<b>Felhalmozási pályázati támogatások</b>		<b>149 350 067</b>
	TOP - Rózsa utca felújítása II. szakasz	39 019 704	
	EBR - Kuruc utca felújítása II. szakasz	20 000 000	
	Kamatmentes kölcsön igénybevétele (Megyei Önkormányzattól)	4 500 000	
	MFP- Orvosi eszközök beszerzése 2021	1 999 903	
	MFP- Kommunális eszköz (traktor) beszerzése	14 999 997	
	Kistélepülési önkormányzati rendezvény támogatás (sátor, ruha)	1 000 000	
	Pályázati elszámolás - járdaépítés Rózsa utca-kisgyóni út	3 188	
	MFP- KEB pályázat Műv.Ház	1 999 991	
	MFP- Rózsa utcai óvoda felújítása	49 413 229	
	GYVRE pályázat gyejoinfo eszközök	573 904	
	ZP- zártkerti fejlesztés	15 840 151	
<b>XIV.</b>	<b>Felhalmozási célú átvett pénzeszközök</b>		<b>2 844 850</b>
	Hozzájárulás VP 6 kisgyóni út felújítása pályázathoz - VADEX	1 896 600	
	Hozzájárulás VP 6 kisgyóni út felújítása pályázathoz - Balinka község	948 250	
<b>XV.</b>	<b>Finanszírozás</b>		
	Áht-on belüli megelőlegezés	11 866 992	<b>11 866 992</b>
	Maradvány-önkormányzat	451 273 013	<b>451 273 013</b>
	<b>Önkormányzat bevételek mindösszesen</b>		<b>1 011 427 555</b>
<b>XVI.</b>	<b>Közös Hivatal saját bevételei</b>		
	<b>Költségvetési bevételek összesen</b>	20 841	
	Intézményfinanszírozás-Hivatal	84 796 480	
	Maradvány igénybevétele - Hivatal	2 908 159	
	<b>Hivatal bevételek mindösszesen</b>		<b>87 725 480</b>
<b>XVII.</b>	<b>Óvoda saját bevételei</b>		
	<b>Költségvetési bevételek összesen</b>	996 604	
	Intézményfinanszírozás-Óvoda	69 373 690	
	Maradvány igénybevétele - Óvoda	3 621 706	
	<b>Óvoda bevételek mindösszesen</b>		<b>73 992 000</b>
	<b>BEVÉTELEK MINDÖSSZESEN:</b>		<b>1 173 145 035</b>

2. melléklet

Az önkormányzat és költségvetési szervei 2021. évi kiadási előirányzatai

Címek/Alcímek megnevezése	Személyi juttatások	Munkaadói járulékok	Dologi kiadások	Pénzeszköz átadás	Beruházások	Felújítások	Összesen 2021.év Ft
Önkormányzati igazgatás	17 351 000	2 536 000	3 380 319	0	1 733 405	0	25 000 724

Köztemető fenntartás és működtetés	709 300	108 700	2 180 339	0	1 040 130	0	4 038 469
Önkormányzati vagyonnal való gazdálkodás	932 500	144 500	10 054 414	4 601 586	0	3 861 000	19 594 000
Közfoglalkoztatás	10 039 000	1 140 064	620 000	0	129 901	0	11 928 965
Közutak, hidak, üzemeltetése, fenntartása	0	0	16 679 748	0	527 000	119 373 561	136 580 309
Árvízvédelemmel összefüggő tevékenységek	852 991	163 309	107 897 633	0	1 138 835	255 017 732	365 070 500
Közvilágítás	0	0	8 325 000	0	1 300 000	0	9 625 000
Zöldterület-kezelés	0	0	8 961 000	0	0	0	8 961 000
Város és községgazdálkodási egyéb szolgáltatások	4 569 000	748 936	20 829 293	15 763 951	22 656 831	6 272 519	70 840 530
Háziorvosi alapellátás	5 135 000	765 000	2 540 500	1 370 172	1 603 000	0	11 413 672
Család és nővédelmi egészségügyi gondozás	12 184 000	1 879 000	2 204 387	41 828	810 478	0	17 119 693
Könyvtári szolgáltatások	3 497 000	541 000	543 600	0	90 000	0	4 671 600
Közművelődés	3 787 000	603 000	3 916 803	0	3 356 188	0	11 662 991
Civil szervezetek támogatása	0	0	0	5 810 010	89 990	0	5 900 000
Óvodai nevelés, ellátás működtetési feladatai	0	0	1 517 238	0	5 083 168	49 413 229	56 013 635
- gyermekétkeztetés köznevelési intézményben	5 997 000	938 000	25 390 408	0	407 000	0	32 732 408
Gyermekétkeztetés bölcsődében	0	0	1 345 954	0	0	0	1 345 954
Intézményen kívüli gyermekétkeztetés	0	0	412 386	0	0	0	412 386
Család és gyermekjóléti szolgáltatások	9 625 511	1 483 175	1 383 000	573 904	831 511	0	13 897 101
Egyéb szociális pénzbeli és természetbeni ellátások	0	0	2 440 445	9 253 555	0	0	11 694 000
Támogatási célú finanszírozási műveletek (Társulás, tagdíjak)	0	0	0	15 041 181	0	0	15 041 181
Elszámolás az állami költségvetéssel	0	0	0	191 039	0	0	191 039
Megelőlekezés tartalékba helyezve	0	0	0	11 866 992	0	0	11 866 992
Óvoda kiadásai	54 520 000	8 213 000	9 644 000	0	1 615 000	0	73 992 000
Hivatal kiadásai	64 931 000	10 041 480	10 818 335	0	1 934 665	0	87 725 480
<b>Költségvetési kiadások összesen</b>	<b>194 130 302</b>	<b>29 305 164</b>	<b>241 084 802</b>	<b>64 514 218</b>	<b>44 347 102</b>	<b>433 938 041</b>	<b>1 007 319 629</b>
00.havi támogatás visszafizetése							11 655 236
Óvoda finanszírozása							69 373 690
Hivatal finanszírozása							84 796 480
<b>Finanszírozási kiadások</b>							<b>165 825 406</b>
<b>KIADÁSOK MINDÖSSZESEN:</b>	<b>194 130 302</b>	<b>29 305 164</b>	<b>241 084 802</b>	<b>64 514 218</b>	<b>44 347 102</b>	<b>433 938 041</b>	<b>1 173 145 035</b>

### 3. melléklet

Az önkormányzat 2021. évi részletes költségvetése kormányzati funkcióként és intézményenként külön-külön

#### 1. Intézmény: BAKONYCSERNYE NAGYKÖZSÉG ÖNKORMÁNYZATA

##### 1.1. COFOG: 011130 - Önkormányzatok és önkormányzati hivatalok jogalkotó és általános igazgatási tevékenysége

Teljesítés számla	B/K	Főkönyv		Előirányzat	
		Előirányzat számla	Számla megnevezés	Eredeti	Módosított
051213	K	051211	Választott tisztségviselők juttatásainak teljesítése	16 130 200,00	16 587 200,00

051223	K	051221	Munkavégzésre irányuló egyéb jogviszonyban nem saját foglalkoztatottaknak fizetett juttatások teljesítése	1 173 800,00	763 800,00
051*	K			17 304 000,00	17 351 000,00
05231	K	0521	Szociális hozzájárulási adó kiadásai	2 518 000,00	2 536 000,00
05237	K	0521	Munkáltatót terhelő személyi jövedelemadó kiadásai	-	-
052*	K			2 518 000,00	2 536 000,00
053113	K	053111	Szakmai anyagok beszerzése teljesítése	430 000,00	406 321,00
053123	K	053121	Üzemeltetési anyagok beszerzése teljesítése	200 000,00	223 679,00
053213	K	053211	Informatikai szolgáltatások igénybevétele teljesítése	558 000,00	558 000,00
053223	K	053221	Egyéb kommunikációs szolgáltatások teljesítése	150 000,00	150 000,00
053343	K	053341	Karbantartási, kisjavítási szolgáltatások teljesítése	100 000,00	58 000,00
053363	K	053361	Szakmai tevékenységet segítő szolgáltatások teljesítése	200 000,00	335 000,00
053373	K	053371	Egyéb szolgáltatások teljesítése	350 000,00	215 000,00
053413	K	053411	Kiküldetések kiadásai teljesítése	100 000,00	143 319,00
053513	K	053511	Működési célú előzetesen felszámított általános forgalmi adó teljesítése	502 000,00	491 000,00
053553	K	053551	Egyéb dologi kiadások teljesítése	800 000,00	800 000,00
053*	K			3 390 000,00	3 380 319,00
05643	K	05641	Egyéb tárgyi eszközök beszerzése, létesítése teljesítése	0,00	1 364 918,00
05673	K	05671	Beruházási célú előzetesen felszámított általános forgalmi adó teljesítése	0,00	368 487,00
056*	K			0,00	1 733 405,00
05*	K			23 212 000,00	25 000 724,00
0*	K			23 212 000,00	25 000 724,00
094023	B	094021	Szolgáltatások ellenértéke teljesítése	150 000,00	150 000,00
094*	B			150 000,00	150 000,00
09*	B			150 000,00	150 000,00
0*	B			150 000,00	150 000,00
Bevétel összesen				150 000,00	150 000,00
Kiadás összesen				23 212 000,00	25 000 724,00

## 1.2. COFOG: 013320 - Köztemető-fenntartás és -működtetés

Teljesítés számla	B/K	Főkönyv		Előirányzat	
		Előirányzat számla	Számla megnevezés	Eredeti	Módosított
0511013	K	0511011	Törvény szerinti illetmények, munkabérek teljesítése	499 000,00	499 000,00
0511133	K	0511131	Foglalkoztatottak egyéb személyi juttatásai teljesítése	129 600,00	133 600,00
051223	K	051221	Munkavégzésre irányuló egyéb jogviszonyban nem saját foglalkoztatottaknak fizetett juttatások teljesítése	80 700,00	76 700,00
051*	K			709 300,00	709 300,00
05231	K	0521	Szociális hozzájárulási adó kiadásai	108 700,00	108 700,00
052*	K			108 700,00	108 700,00
053123	K	053121	Üzemeltetési anyagok beszerzése teljesítése	80 000,00	125 244,00
053313	K	053311	Közüzemi díjak teljesítése	50 000,00	50 000,00
053343	K	053341	Karbantartási, kisjavítási szolgáltatások teljesítése	50 000,00	28 000,00
053373	K	053371	Egyéb szolgáltatások teljesítése	1 600 000,00	1 554 756,00
053513	K	053511	Működési célú előzetesen felszámított általános forgalmi adó teljesítése	400 392,00	354 339,00
053523	K	053521	Fizetendő általános forgalmi adó teljesítése	27 000,00	68 000,00

053*	K			2 207 392,00	2 180 339,00
05643	K	05641	Egyéb tárgyi eszközök beszerzése, létesítése teljesítése	330 400,00	819 000,00
05673	K	05671	Beruházási célú előzetesen felszámított általános forgalmi adó teljesítése	89 208,00	221 130,00
056*	K			419 608,00	1 040 130,00
05*	K			3 445 000,00	4 038 469,00
0*	K			3 445 000,00	4 038 469,00
094023	B	094021	Szolgáltatások ellenértéke teljesítése	100 000,00	248 818,00
094063	B	094061	Kiszámlázott általános forgalmi adó teljesítése	27 000,00	67 182,00
094*	B			127 000,00	316 000,00
09*	B			127 000,00	316 000,00
0*	B			127 000,00	316 000,00
Bevétel összesen				127 000,00	316 000,00
Kiadás összesen				3 445 000,00	4 038 469,00

### 1.3. COFOG: 013350 - Az önkormányzati vagyonnal való gazdálkodással kapcsolatos feladatok

Teljesítés számla	B/K	Főkönyv		Előirányzat	
		Előirányzat számla	Számla megnevezés	Eredeti	Módosított
0511013	K	0511011	Törvény szerinti illetmények, munkabérek teljesítése	932 500,00	932 500,00
051*	K			932 500,00	932 500,00
05231	K	0521	Szociális hozzájárulási adó kiadásai	144 500,00	144 500,00
052*	K			144 500,00	144 500,00
053113	K	053111	Szakmai anyagok beszerzése teljesítése	0,00	7 390,00
053123	K	053121	Üzemeltetési anyagok beszerzése teljesítése	300 000,00	5 152,00
053213	K	053211	Informatikai szolgáltatások igénybevétele teljesítése	0,00	26 700,00
053313	K	053311	Közütemi díjak teljesítése	800 000,00	800 000,00
053343	K	053341	Karbantartási, kisjavítási szolgáltatások teljesítése	1 138 000,00	1 929 680,00
053353	K	053351	Közvetített szolgáltatások teljesítése	3 200 000,00	3 200 000,00
053363	K	053361	Szakmai tevékenységet segítő szolgáltatások teljesítése	194 000,00	94 000,00
053373	K	053371	Egyéb szolgáltatások teljesítése	350 000,00	428 800,00
053513	K	053511	Működési célú előzetesen felszámított általános forgalmi adó teljesítése	1 551 414,00	1 633 692,00
053523	K	053521	Fizetendő általános forgalmi adó teljesítése	577 000,00	1 929 000,00
053*	K			8 110 414,00	10 054 414,00
055131	K	055131	Tartalékok előirányzata	4 601 586,00	4 601 586,00
055*	K			4 601 586,00	4 601 586,00
05713	K	05711	Ingatlanok felújítása teljesítése	3 540 000,00	3 540 000,00
05743	K	05741	Felújítási célú előzetesen felszámított általános forgalmi adó teljesítése	956 000,00	321 000,00
057*	K			4 496 000,00	3 861 000,00
05*	K			18 285 000,00	19 594 000,00
0*	K			18 285 000,00	19 594 000,00
094023	B	094021	Szolgáltatások ellenértéke teljesítése	3 961 000,00	3 985 245,00
0940231	B	094021	Tárgyi eszközök bérbeadásából származó bevételek	-	-
094033	B	094031	Közvetített szolgáltatások ellenértéke teljesítése	3 200 000,00	3 200 000,00
0940432	B	094041	Önkormányzati vagyon üzemeltetéséből, koncesszióból származó bevételek	3 747 000,00	4 639 937,00
0940433	B	094041	Önkormányzati vagyon vagyonkezelésbe adásából származó bevételek	-	-
094063	B	094061	Kiszámlázott általános forgalmi adó	2 567 000,00	3 481 797,00

			teljesítése		
094*	B			13 475 000,00	15 306 979,00
09523	B	09521	Ingtatlanok értékesítése teljesítése	0,00	2 495 200,00
095*	B			0,00	2 495 200,00
09*	B			13 475 000,00	17 802 179,00
0*	B			13 475 000,00	17 802 179,00
Bevétel összesen				13 475 000,00	17 802 179,00
Kiadás összesen				18 285 000,00	19 594 000,00

#### 1.4. COFOG: 018010 - Önkormányzatok elszámolásai a központi költségvetéssel

Teljesítés számla	B/K	Főkönyv		Előirányzat	
		Előirányzat számla	Számla megnevezés	Eredeti	Módosított
0550213	K	0550211	A helyi önkormányzatok előző évi elszámolásából származó kiadások teljesítése	0,00	23 350,00
055061	K	055061	Egyéb működési célú támogatások államháztartáson belülről előirányzata	174 244,00	167 689,00
055131	K	055131	Tartalékok előirányzata	0,00	11 866 992,00
055*	K			174 244,00	12 058 031,00
059143	K	059141	Államháztartáson belüli megelőlegezések visszafizetése teljesítése	11 655 236,00	11 655 236,00
059*	K			11 655 236,00	11 655 236,00
05*	K			11 829 480,00	23 713 267,00
0*	K			11 829 480,00	23 713 267,00
091113	B	091111	Helyi önkormányzatok működésének általános támogatása teljesítése	168 141 498,00	168 789 387,00
091123	B	091121	Települési önkormányzatok egyes köznevelési feladatainak támogatása teljesítése	54 581 380,00	56 235 820,00
0911313	B	0911311	Települési önkormányzatok egyes szociális és gyermekjóléti feladatainak támogatása teljesítése	34 595 440,00	38 781 085,00
0911323	B	0911321	Települési önkormányzatok gyermekékeztetési feladatainak támogatása teljesítése	27 172 815,00	25 482 748,00
091143	B	091141	Települési önkormányzatok kulturális feladatainak támogatása teljesítése	6 889 750,00	7 004 050,00
091153	B	091151	Működési célú költségvetési támogatások és kiegészítő támogatások teljesítése	0,00	8 938 743,00
091163	B	091161	Elszámolásból származó bevételek teljesítése	0,00	1 625 212,00
091635	B	09161	Elkülönített állami pénzalaptól működési célú támogatások bevételei	5 800 570,00	0,00
091*	B			297 181 453,00	306 857 045,00
09213	B	09211	Felhalmozási célú önkormányzati támogatások teljesítése	0,00	20 000 000,00
092*	B			0,00	20 000 000,00
098143	B	098141	Államháztartáson belüli megelőlegezések teljesítése	0,00	11 866 992,00
098*	B			0,00	11 866 992,00
09*	B			297 181 453,00	338 724 037,00
0*	B			297 181 453,00	338 724 037,00
Bevétel összesen				297 181 453,00	338 724 037,00
Kiadás összesen				11 829 480,00	23 713 267,00

#### 1.5. COFOG: 018030 - Támogatási célú finanszírozási műveletek

Teljesítés számla	B/K	Főkönyv		Előirányzat	
		Előirányzat számla	Számla megnevezés	Eredeti	Módosított
0550631	K	055061	Központi költségvetési szervnek egyéb működési célú végleges	14 867 830,00	14 573 751,00



			támogatás kiadásai		
0550636	K	055061	Helyi önkormányzatnak és azok költségvetési szervének egyéb működési célú végleges támogatás kiadásai	-	-
0550637	K	055061	Társulásnak és költségvetési szervének egyéb működési célú végleges támogatás kiadásai	-	-
0551235	K	055121	Egyéb civil, vagy más nonprofit szervezetnek egyéb működési célú támogatások kiadásai	0,00	467 430,00
055*	K			14 867 830,00	15 041 181,00
059153	K	059151	Központi, irányító szervi támogatás folyósítása teljesítése	153 907 690,00	154 170 170,00
059*	K			153 907 690,00	154 170 170,00
05*	K			168 775 520,00	169 211 351,00
0*	K			168 775 520,00	169 211 351,00
0981313	B	0981311	Előző év költségvetési maradványának igénybevétele teljesítése	450 823 761,00	451 273 013,00
098*	B			450 823 761,00	451 273 013,00
09*	B			450 823 761,00	451 273 013,00
0*	B			450 823 761,00	451 273 013,00
Bevétel összesen				450 823 761,00	451 273 013,00
Kiadás összesen				168 775 520,00	169 211 351,00

## 1.6. COFOG: 041233 - Hosszabb időtartamú közfoglalkoztatás

Teljesítés számla	B/K	Főkönyv		Előirányzat	
		Előirányzat számla	Számla megnevezés	Eredeti	Módosított
0511013	K	0511011	Törvény szerinti illetmények, munkabérek teljesítése	9 164 000,00	8 414 442,00
0511023	K	0511021	Normatív jutalmak teljesítése	0,00	790 800,00
0511043	K	0511041	Készenléti, ügyeleti, helyettesítési díj, túlóra, túlszolgálat teljesítése	400 000,00	536 278,00
0511073	K	0511071	Béren kívüli juttatások teljesítése	150 000,00	150 000,00
0511103	K	0511101	Egyéb költségtérítések teljesítése	24 000,00	24 000,00
0511133	K	0511131	Foglalkoztatottak egyéb személyi juttatásai teljesítése	100 000,00	57 000,00
051223	K	051221	Munkavégzésre irányuló egyéb jogviszonyban nem saját foglalkoztatottaknak fizetett juttatások teljesítése	0,00	66 480,00
051*	K			9 838 000,00	10 039 000,00
05231	K	0521	Szociális hozzájárulási adó kiadásai	1 150 000,00	1 140 064,00
05237	K	0521	Munkáltatót terhelő személyi jövedelemadó kiadásai	-	-
052*	K			1 150 000,00	1 140 064,00
053123	K	053121	Üzemeltetési anyagok beszerzése teljesítése	473 000,00	473 000,00
053513	K	053511	Működési célú előzetesen felszámított általános forgalmi adó teljesítése	131 000,00	131 000,00
053553	K	053551	Egyéb dologi kiadások teljesítése	16 000,00	16 000,00
053*	K			620 000,00	620 000,00
05643	K	05641	Egyéb tárgyi eszközök beszerzése, létesítése teljesítése	0,00	102 284,00
05673	K	05671	Beruházási célú előzetesen felszámított általános forgalmi adó teljesítése	0,00	27 617,00
056*	K			0,00	129 901,00
05*	K			11 608 000,00	11 928 965,00
0*	K			11 608 000,00	11 928 965,00
091635	B	09161	Elkülönített állami pénzalaptól működési célú támogatások bevételei	5 861 000,00	6 008 629,00
091*	B			5 861 000,00	6 008 629,00
09*	B			5 861 000,00	6 008 629,00
0*	B			5 861 000,00	6 008 629,00

Bevétel összesen				5 861 000,00	6 008 629,00
Kiadás összesen				11 608 000,00	11 928 965,00

### 1.7. COFOG: 042120 - Mezőgazdasági támogatások

Teljesítés számla	B/K	Főkönyv		Előirányzat	
		Előirányzat számla	Számla megnevezés	Eredeti	Módosított
0925332	B	09251	Egyéb fejezeti kezelésű előirányzattól felhalmozási célú támogatások bevételei	0,00	15 840 151,00
092*	B			0,00	15 840 151,00
09*	B			0,00	15 840 151,00
0*	B			0,00	15 840 151,00
Bevétel összesen				0,00	15 840 151,00
Kiadás összesen				0,00	0,00

### 1.8. COFOG: 045160 - Közutak, hidak, alagutak üzemeltetése, fenntartása

Teljesítés számla	B/K	Főkönyv		Előirányzat	
		Előirányzat számla	Számla megnevezés	Eredeti	Módosított
053123	K	053121	Üzemeltetési anyagok beszerzése teljesítése	500 000,00	500 000,00
053343	K	053341	Karbantartási, kisjavítási szolgáltatások teljesítése	2 913 000,00	2 913 000,00
053363	K	053361	Szakmai tevékenységet segítő szolgáltatások teljesítése	350 000,00	9 185 988,00
053373	K	053371	Egyéb szolgáltatások teljesítése	1 500 000,00	1 512 388,00
053513	K	053511	Működési célú előzetesen felszámított általános forgalmi adó teljesítése	1 421 794,00	2 568 372,00
053*	K			6 684 794,00	16 679 748,00
05621	K	05621	Ingatlanok beszerzése, létesítése előirányzata	400 000,00	400 000,00
05641	K	05641	Egyéb tárgyi eszközök beszerzése, létesítése előirányzat	100 000,00	100 000,00
05671	K	05671	Beruházási célú előzetesen felszámított általános forgalmi adó előirányzata	27 000,00	27 000,00
056*	K			527 000,00	527 000,00
05713	K	05711	Ingatlanok felújítása teljesítése	47 712 633,00	93 995 221,00
05743	K	05741	Felújítási célú előzetesen felszámított általános forgalmi adó teljesítése	12 882 159,00	25 378 340,00
057*	K			60 594 792,00	119 373 561,00
05*	K			67 806 586,00	136 580 309,00
0*	K			67 806 586,00	136 580 309,00
097534	B	09751	Nonprofit gazdasági társaságtól felhalmozási célú átvett pénzeszközök bevételei	0,00	2 844 850,00
097*	B			0,00	2 844 850,00
09*	B			0,00	2 844 850,00
0*	B			0,00	2 844 850,00
Bevétel összesen				0,00	2 844 850,00
Kiadás összesen				67 806 586,00	136 580 309,00

### 1.9. COFOG: 047410 - Ár- és belvízvédelemmel összefüggő tevékenységek

Teljesítés számla	B/K	Főkönyv		Előirányzat	
		Előirányzat számla	Számla megnevezés	Eredeti	Módosított
051223	K	051221	Munkavégzésre irányuló egyéb jogviszonyban nem saját foglalkoztatottnak fizetett juttatások	852 991,00	852 991,00

			teljesítése		
051*	K			852 991,00	852 991,00
05231	K	0521	Szociális hozzájárulási adó kiadásai	163 309,00	163 309,00
052*	K			163 309,00	163 309,00
053123	K	053121	Üzemeltetési anyagok beszerzése teljesítése	100 000,00	146 125,00
053333	K	053331	Bérleti és lízingdíjak teljesítése	0,00	10 000,00
053341	K	053341	Karbantartási, kisjavítási szolgáltatások előirányzata	687 000,00	687 000,00
053363	K	053361	Szakmai tevékenységet segítő szolgáltatások teljesítése	23 507 481,00	25 057 481,00
053373	K	053371	Egyéb szolgáltatások teljesítése	3 475 833,00	3 419 708,00
053513	K	053511	Működési célú előzetesen felszámított általános forgalmi adó teljesítése	6 870 866,00	7 289 366,00
053523	K	053521	Fizetendő általános forgalmi adó teljesítése	68 854 788,00	68 854 788,00
053553	K	053551	Egyéb dologi kiadások teljesítése	0,00	2 433 165,00
053*	K			103 495 968,00	107 897 633,00
05623	K	05621	Ingatlanok beszerzése, létesítése kiadásai	3 572 000,00	1 138 835,00
056*	K			3 572 000,00	1 138 835,00
05713	K	05711	Ingatlanok felújítása teljesítése	255 017 732,00	255 017 732,00
057*	K			255 017 732,00	255 017 732,00
05*	K			363 102 000,00	365 070 500,00
0*	K			363 102 000,00	365 070 500,00
Bevétel összesen				0,00	0,00
Kiadás összesen				363 102 000,00	365 070 500,00

#### 1.10. COFOG: 062020 - Településfejlesztési projektek és támogatások

Teljesítés számla	B/K	Főkönyv		Előirányzat	
		Előirányzat számla	Számla megnevezés	Eredeti	Módosított
0925332	B	09251	Egyéb fejezeti kezelésű előirányzattól felhalmozási célú támogatások bevételei	2 999 999,00	107 436 012,00
092*	B			2 999 999,00	107 436 012,00
09*	B			2 999 999,00	107 436 012,00
0*	B			2 999 999,00	107 436 012,00
Bevétel összesen				2 999 999,00	107 436 012,00
Kiadás összesen				0,00	0,00

#### 1.11. COFOG: 064010 - Közvilágítás

Teljesítés számla	B/K	Főkönyv		Előirányzat	
		Előirányzat számla	Számla megnevezés	Eredeti	Módosított
053313	K	053311	Közüzemi díjak teljesítése	5 000 000,00	5 118 678,00
053343	K	053341	Karbantartási, kisjavítási szolgáltatások teljesítése	1 625 000,00	1 506 322,00
053513	K	053511	Működési célú előzetesen felszámított általános forgalmi adó teljesítése	1 700 000,00	1 700 000,00
053*	K			8 325 000,00	8 325 000,00
05643	K	05641	Egyéb tárgyi eszközök beszerzése, létesítése teljesítése	1 024 000,00	1 024 000,00
05673	K	05671	Beruházási célú előzetesen felszámított általános forgalmi adó teljesítése	276 000,00	276 000,00
056*	K			1 300 000,00	1 300 000,00
05*	K			9 625 000,00	9 625 000,00
0*	K			9 625 000,00	9 625 000,00
Bevétel összesen				0,00	0,00
Kiadás összesen				9 625 000,00	9 625 000,00

### 1.12. COFOG: 066010 - Zöldterület-kezelés

Teljesítés számla	B/K	Főkönyv		Előirányzat	
		Előirányzat számla	Számla megnevezés	Eredeti	Módosított
053123	K	053121	Üzemeltetési anyagok beszerzése teljesítése	1 394 000,00	1 394 000,00
053363	K	053361	Szakmai tevékenységet segítő szolgáltatások teljesítése	0,00	200 000,00
053373	K	053371	Egyéb szolgáltatások teljesítése	6 300 000,00	6 100 000,00
053513	K	053511	Működési célú előzetesen felszámított általános forgalmi adó teljesítése	1 267 000,00	1 267 000,00
053*	K			8 961 000,00	8 961 000,00
05*	K			8 961 000,00	8 961 000,00
0*	K			8 961 000,00	8 961 000,00
Bevétel összesen				0,00	0,00
Kiadás összesen				8 961 000,00	8 961 000,00

### 1.13. COFOG: 066020 - Város-, községgazdálkodási egyéb szolgáltatások

Teljesítés számla	B/K	Főkönyv		Előirányzat	
		Előirányzat számla	Számla megnevezés	Eredeti	Módosított
0511013	K	0511011	Törvény szerinti illetmények, munkabérek teljesítése	3 005 000,00	2 680 973,00
0511023	K	0511021	Normatív jutalmak teljesítése	0,00	184 000,00
0511043	K	0511041	Készletléti, ügyeleti, helyettesítési díj, túlóra, túlszolgálat teljesítése	600 000,00	561 000,00
0511073	K	0511071	Béren kívüli juttatások teljesítése	150 000,00	150 000,00
0511103	K	0511101	Egyéb költségtérítések teljesítése	24 000,00	12 000,00
0511133	K	0511131	Foglalkoztatottak egyéb személyi juttatásai teljesítése	38 000,00	105 027,00
051223	K	051221	Munkavégzésre irányuló egyéb jogviszonyban nem saját foglalkoztatottaknak fizetett juttatások teljesítése	1 000 000,00	876 000,00
051*	K			4 817 000,00	4 569 000,00
05231	K	0521	Szociális hozzájárulási adó kiadásai	757 000,00	748 936,00
05235	K	0521	Táppénz hozzájárulás kiadásai	-	-
05237	K	0521	Munkáltatót terhelő személyi jövedelemadó kiadásai	-	-
052*	K			757 000,00	748 936,00
053123	K	053121	Üzemeltetési anyagok beszerzése teljesítése	1 810 515,00	2 402 432,00
053213	K	053211	Informatikai szolgáltatások igénybevétele teljesítése	168 592,00	168 592,00
053223	K	053221	Egyéb kommunikációs szolgáltatások teljesítése	87 840,00	87 840,00
053313	K	053311	Közüzemi díjak teljesítése	80 000,00	80 000,00
053343	K	053341	Karbantartási, kisjavítási szolgáltatások teljesítése	2 300 000,00	1 704 961,00
053363	K	053361	Szakmai tevékenységet segítő szolgáltatások teljesítése	5 635 000,00	6 560 000,00
053373	K	053371	Egyéb szolgáltatások teljesítése	6 904 452,00	6 914 004,00
0533731	K	053371	Egyéb szolgáltatások - biztosítási díjak	-	-
053411	K	053411	Kiküldetések kiadásai előirányzata	100 000,00	56 681,00
053513	K	053511	Működési célú előzetesen felszámított általános forgalmi adó teljesítése	2 588 568,00	2 709 971,00
053553	K	053551	Egyéb dologi kiadások teljesítése	200 000,00	144 812,00
053*	K			19 874 967,00	20 829 293,00
055061	K	055061	Egyéb működési célú támogatások államháztartáson belülről előirányzata	0,00	0,00
055131	K	055131	Tartalékok előirányzata	0,00	15 763 951,00
055*	K			0,00	15 763 951,00
05643	K	05641	Egyéb tárgyi eszközök beszerzése,	2 205 920,00	17 923 167,00

			létesítése teljesítése		
05673	K	05671	Beruházási célú előzetesen felszámított általános forgalmi adó teljesítése	595 628,00	4 733 664,00
056*	K			2 801 548,00	22 656 831,00
05713	K	05711	Ingatlanok felújítása teljesítése	4 348 739,00	4 938 991,00
05743	K	05741	Felújítási célú előzetesen felszámított általános forgalmi adó teljesítése	1 174 160,00	1 333 528,00
057*	K			5 522 899,00	6 272 519,00
05*	K			33 773 414,00	70 840 530,00
0*	K			33 773 414,00	70 840 530,00
0916332	B	09161	Egyéb fejezeti kezelésű előirányzattól működési célú támogatások bevételei	724 000,00	878 850,00
091*	B			724 000,00	878 850,00
09251	B	09251	Egyéb felhalmozási célú támogatások bevételei államháztartáson belülről előirányzata	0,00	0,00
092*	B			0,00	0,00
094023	B	094021	Szolgáltatások ellenértéke teljesítése	336 000,00	454 968,00
094063	B	094061	Kiszámlázott általános forgalmi adó teljesítése	206 000,00	168 558,00
0940823	B	0940821	Egyéb kapott (járó) kamatok és kamatjellegű bevételek teljesítése	100,00	121,00
094103	B	094101	Biztosítók által fizetett kártérítés teljesítése	0,00	128 646,00
094113	B	094111	Egyéb működési bevételek teljesítése	881 900,00	804 433,00
094*	B			1 424 000,00	1 556 726,00
09*	B			2 148 000,00	2 435 576,00
0*	B			2 148 000,00	2 435 576,00
Bevétel összesen				2 148 000,00	2 435 576,00
Kiadás összesen				33 773 414,00	70 840 530,00

#### 1.14. COFOG: 072111 - Háziiorvosi alapellátás

Teljesítés számla	B/K	Főkönyv		Előirányzat	
		Előirányzat számla	Számla megnevezés	Eredeti	Módosított
0511013	K	0511011	Törvény szerinti illetmények, munkabérek teljesítése	4 026 000,00	3 709 900,00
0511023	K	0511021	Normatív jutalmak teljesítése	0,00	316 300,00
0511073	K	0511071	Béren kívüli juttatások teljesítése	150 000,00	150 000,00
0511103	K	0511101	Egyéb költségtérítések teljesítése	12 000,00	12 000,00
0511133	K	0511131	Foglalkoztatottak egyéb személyi juttatásai teljesítése	100 000,00	547 000,00
051223	K	051221	Munkavégzésre irányuló egyéb jogviszonyban nem saját foglalkoztatottnak fizetett juttatások teljesítése	847 000,00	399 800,00
051*	K			5 135 000,00	5 135 000,00
05231	K	0521	Szociális hozzájárulási adó kiadásai	765 000,00	765 000,00
05237	K	0521	Munkáltatót terhelő személyi jövedelemadó kiadásai	-	-
052*	K			765 000,00	765 000,00
053113	K	053111	Szakmai anyagok beszerzése teljesítése	250 000,00	291 285,00
053123	K	053121	Üzemeltetési anyagok beszerzése teljesítése	200 000,00	380 000,00
053213	K	053211	Informatikai szolgáltatások igénybevétele teljesítése	170 000,00	279 774,00
053223	K	053221	Egyéb kommunikációs szolgáltatások teljesítése	210 000,00	71 000,00
053313	K	053311	Közüzemi díjak teljesítése	750 000,00	811 184,00
053343	K	053341	Karbantartási, kisjavítási szolgáltatások teljesítése	300 000,00	166 040,00
053363	K	053361	Szakmai tevékenységet segítő szolgáltatások teljesítése	0,00	5 000,00
053373	K	053371	Egyéb szolgáltatások teljesítése	100 000,00	30 058,00
0533731	K	053371	Egyéb szolgáltatások - biztosításai	-	-

			díjak		
053411	K	053411	Kiküldetések kiadásai előirányzata	50 000,00	32 942,00
053513	K	053511	Működési célú előzetesen felszámított általános forgalmi adó teljesítése	507 448,00	465 931,00
053551	K	053551	Egyéb dologi kiadások előirányzata	12 552,00	7 286,00
053*	K			2 550 000,00	2 540 500,00
05512323	K	055121	Egyéb (profitorientált) vállalkozásnak egyéb működési célú támogatások kiadásai	1 112 000,00	1 370 172,00
0551235	K	055121	Egyéb civil, vagy más nonprofit szervezetnek egyéb működési célú támogatások kiadásai	-	-
055*	K			1 112 000,00	1 370 172,00
05643	K	05641	Egyéb tárgyi eszközök beszerzése, létesítése teljesítése	299 000,00	1 261 992,00
05673	K	05671	Beruházási célú előzetesen felszámított általános forgalmi adó teljesítése	81 000,00	341 008,00
056*	K			380 000,00	1 603 000,00
05*	K			9 942 000,00	11 413 672,00
0*	K			9 942 000,00	11 413 672,00
091634	B	09161	Társadalombiztosítás pénzügyi alapjaitól működési célú támogatások bevételei	8 434 057,00	8 434 057,00
091*	B			8 434 057,00	8 434 057,00
09*	B			8 434 057,00	8 434 057,00
0*	B			8 434 057,00	8 434 057,00
Bevétel összesen				8 434 057,00	8 434 057,00
Kiadás összesen				9 942 000,00	11 413 672,00

### 1.15. COFOG: 074031 - Család és névelmi egészségügyi gondozás

Teljesítés számla	B/K	Főkönyv		Előirányzat	
		Előirányzat számla	Számla megnevezés	Eredeti	Módosított
0511013	K	0511011	Törvény szerinti illetmények, munkabérek teljesítése	11 393 000,00	10 410 755,00
0511023	K	0511021	Normatív jutalmak teljesítése	0,00	918 100,00
0511041	K	0511041	Készletléti, ügyeleti, helyettesítési díj, túlóra, túlszolgálat előirányzata	300 000,00	300 000,00
0511073	K	0511071	Béren kívüli juttatások teljesítése	300 000,00	300 000,00
0511093	K	0511091	Közlekedési költségértékesítés teljesítése	117 000,00	117 000,00
0511103	K	0511101	Egyéb költségértékesítések teljesítése	24 000,00	24 000,00
0511133	K	0511131	Foglalkoztatottak egyéb személyi juttatásai teljesítése	50 000,00	114 145,00
051*	K			12 184 000,00	12 184 000,00
05231	K	0521	Szociális hozzájárulási adó kiadásai	1 879 000,00	1 879 000,00
05237	K	0521	Munkáltatót terhelő személyi jövedelemadó kiadásai	-	-
052*	K			1 879 000,00	1 879 000,00
053113	K	053111	Szakmai anyagok beszerzése teljesítése	120 000,00	128 978,00
053123	K	053121	Üzemeltetési anyagok beszerzése teljesítése	300 000,00	315 540,00
053213	K	053211	Informatikai szolgáltatások igénybevétele teljesítése	254 680,00	170 680,00
053223	K	053221	Egyéb kommunikációs szolgáltatások teljesítése	80 000,00	111 560,00
053313	K	053311	Közüzemi díjak teljesítése	80 000,00	1 446,00
053343	K	053341	Karbantartási, kisjavítási szolgáltatások teljesítése	300 000,00	831 122,00
053363	K	053361	Szakmai tevékenységet segítő szolgáltatások teljesítése	50 000,00	22 000,00
053373	K	053371	Egyéb szolgáltatások teljesítése	100 000,00	116 194,00
0533731	K	053371	Egyéb szolgáltatások - biztosítási díjak	-	-
053413	K	053411	Kiküldetések kiadásai teljesítése	100 000,00	128 895,00
053513	K	053511	Működési célú előzetesen felszámított	298 416,00	362 778,00

			általános forgalmi adó teljesítése		
053553	K	053551	Egyéb dologi kiadások teljesítése	90 904,00	15 194,00
053*	K			1 774 000,00	2 204 387,00
0551235	K	055121	Egyéb civil, vagy más nonprofit szervezetnek egyéb működési célú támogatások kiadásai	0,00	41 828,00
055*	K			0,00	41 828,00
05643	K	05641	Egyéb tárgyi eszközök beszerzése, létesítése teljesítése	252 000,00	638 172,00
05673	K	05671	Beruházási célú előzetesen felszámított általános forgalmi adó teljesítése	68 000,00	172 306,00
056*	K			320 000,00	810 478,00
05*	K			16 157 000,00	17 119 693,00
0*	K			16 157 000,00	17 119 693,00
091634	B	09161	Társadalombiztosítás pénzügyi alapjaitól működési célú támogatások bevételei	13 242 730,00	13 242 730,00
091*	B			13 242 730,00	13 242 730,00
09*	B			13 242 730,00	13 242 730,00
0*	B			13 242 730,00	13 242 730,00
Bevétel összesen				13 242 730,00	13 242 730,00
Kiadás összesen				16 157 000,00	17 119 693,00

#### 1.16. COFOG: 082044 - Könyvtári szolgáltatások

Teljesítés számla	B/K	Főkönyv		Előirányzat	
		Előirányzat számla	Számla megnevezés	Eredeti	Módosított
0511013	K	0511011	Törvény szerinti illetmények, munkabérek teljesítése	3 285 000,00	3 031 200,00
0511023	K	0511021	Normatív jutalmak teljesítése	0,00	254 000,00
0511073	K	0511071	Béren kívüli juttatások teljesítése	150 000,00	150 000,00
0511103	K	0511101	Egyéb költségtérítések teljesítése	12 000,00	12 000,00
0511131	K	0511131	Foglalkoztatottak egyéb személyi juttatásai előirányzata	10 000,00	9 800,00
051223	K	051221	Munkavégzésre irányuló egyéb jogviszonyban nem saját foglalkoztatottaknak fizetett juttatások teljesítése	0,00	40 000,00
051*	K			3 457 000,00	3 497 000,00
05231	K	0521	Szociális hozzájárulási adó kiadásai	541 000,00	541 000,00
05237	K	0521	Munkáltatót terhelő személyi jövedelemadó kiadásai	-	-
052*	K			541 000,00	541 000,00
053113	K	053111	Szakmai anyagok beszerzése teljesítése	70 000,00	71 790,00
053123	K	053121	Üzemeltetési anyagok beszerzése teljesítése	93 000,00	66 467,00
053213	K	053211	Informatikai szolgáltatások igénybevétele teljesítése	8 000,00	8 000,00
053223	K	053221	Egyéb kommunikációs szolgáltatások teljesítése	32 000,00	32 743,00
053313	K	053311	Közüzemi díjak teljesítése	60 000,00	60 000,00
053341	K	053341	Karbantartási, kisjavítási szolgáltatások előirányzata	20 000,00	0,00
053363	K	053361	Szakmai tevékenységet segítő szolgáltatások teljesítése	10 000,00	10 000,00
053373	K	053371	Egyéb szolgáltatások teljesítése	10 000,00	34 000,00
053411	K	053411	Kiküldetések kiadásai előirányzata	20 000,00	20 000,00
053513	K	053511	Működési célú előzetesen felszámított általános forgalmi adó teljesítése	104 000,00	98 600,00
053553	K	053551	Egyéb dologi kiadások teljesítése	142 000,00	142 000,00
053*	K			569 000,00	543 600,00
05641	K	05641	Egyéb tárgyi eszközök beszerzése, létesítése előirányzat	71 000,00	71 000,00
05671	K	05671	Beruházási célú előzetesen felszámított általános forgalmi adó	19 000,00	19 000,00

			előirányzata		
056*	K			90 000,00	90 000,00
05*	K			4 657 000,00	4 671 600,00
0*	K			4 657 000,00	4 671 600,00
Bevétel összesen				0,00	0,00
Kiadás összesen				4 657 000,00	4 671 600,00

1.17. COFOG: 082092 - Közművelődés - hagyományos közösségi kulturális értékek gondozása

Teljesítés számla	B/K	Főkönyv		Előirányzat	
		Előirányzat számla	Számla megnevezés	Eredeti	Módosított
0511013	K	0511011	Törvény szerinti illetmények, munkabérek teljesítése	3 555 000,00	3 211 507,00
0511023	K	0511021	Normatív jutalmak teljesítése	0,00	274 800,00
0511073	K	0511071	Béren kívüli juttatások teljesítése	150 000,00	150 000,00
0511103	K	0511101	Egyéb költségterítések teljesítése	12 000,00	12 000,00
0511133	K	0511131	Foglalkoztatottak egyéb személyi juttatásai teljesítése	10 000,00	78 693,00
051223	K	051221	Munkavégzésre irányuló egyéb jogviszonyban nem saját foglalkoztatottnak fizetett juttatások teljesítése	100 000,00	60 000,00
051*	K			3 827 000,00	3 787 000,00
05231	K	0521	Szociális hozzájárulási adó kiadásai	603 000,00	603 000,00
05237	K	0521	Munkáltatót terhelő személyi jövedelemadó kiadásai	-	-
052*	K			603 000,00	603 000,00
053113	K	053111	Szakmai anyagok beszerzése teljesítése	0,00	30 316,00
053123	K	053121	Üzemeltetési anyagok beszerzése teljesítése	200 000,00	391 972,00
053213	K	053211	Informatikai szolgáltatások igénybevétele teljesítése	138 000,00	138 000,00
053223	K	053221	Egyéb kommunikációs szolgáltatások teljesítése	32 000,00	32 000,00
053313	K	053311	Közüzemi díjak teljesítése	500 000,00	500 000,00
053343	K	053341	Karbantartási, kisjavítási szolgáltatások teljesítése	300 000,00	128 000,00
053363	K	053361	Szakmai tevékenységet segítő szolgáltatások teljesítése	10 000,00	10 000,00
053373	K	053371	Egyéb szolgáltatások teljesítése	200 000,00	167 055,00
053413	K	053411	Kiküldetések kiadásai teljesítése	50 000,00	50 000,00
053513	K	053511	Működési célú előzetesen felszámított általános forgalmi adó teljesítése	1 993 000,00	736 287,00
053553	K	053551	Egyéb dologi kiadások teljesítése	6 308 000,00	1 733 173,00
053*	K			9 731 000,00	3 916 803,00
05643	K	05641	Egyéb tárgyi eszközök beszerzése, létesítése teljesítése	205 000,00	2 654 423,00
05673	K	05671	Beruházási célú előzetesen felszámított általános forgalmi adó teljesítése	55 000,00	701 765,00
056*	K			260 000,00	3 356 188,00
05*	K			14 421 000,00	11 662 991,00
0*	K			14 421 000,00	11 662 991,00
0925332	B	09251	Egyéb fejezeti kezelésű előirányzattól felhalmozási célú támogatások bevételei	0,00	1 000 000,00
092*	B			0,00	1 000 000,00
0940231	B	094021	Tárgyi eszközök bérbeadásából származó bevételek	250 000,00	250 000,00
094*	B			250 000,00	250 000,00
09*	B			250 000,00	1 250 000,00
0*	B			250 000,00	1 250 000,00
Bevétel összesen				250 000,00	1 250 000,00
Kiadás összesen				14 421 000,00	11 662 991,00



### 1.18. COFOG: 084031 - Civil szervezetek működési támogatása

Teljesítés számla	B/K	Főkönyv		Előirányzat	
		Előirányzat számla	Számla megnevezés	Eredeti	Módosított
0551235	K	055121	Egyéb civil, vagy más nonprofit szervezetnek egyéb működési célú támogatások kiadásai	5 900 000,00	5 810 010,00
055*	K			5 900 000,00	5 810 010,00
05643	K	05641	Egyéb tárgyi eszközök beszerzése, létesítése teljesítése	0,00	70 858,00
05673	K	05671	Beruházási célú előzetesen felszámított általános forgalmi adó teljesítése	0,00	19 132,00
056*	K			0,00	89 990,00
05*	K			5 900 000,00	5 900 000,00
0*	K			5 900 000,00	5 900 000,00
Bevétel összesen				0,00	0,00
Kiadás összesen				5 900 000,00	5 900 000,00

### 1.19. COFOG: 091140 - Óvodai nevelés, ellátás működtetési feladatai

Teljesítés számla	B/K	Főkönyv		Előirányzat	
		Előirányzat számla	Számla megnevezés	Eredeti	Módosított
053123	K	053121	Üzemeltetési anyagok beszerzése teljesítése	0,00	0,00
053343	K	053341	Karbantartási, kisjavítási szolgáltatások teljesítése	0,00	37 800,00
053363	K	053361	Szakmai tevékenységet segítő szolgáltatások teljesítése	0,00	1 070 000,00
053371	K	053371	Egyéb szolgáltatások előirányzata	150 832,00	150 832,00
053513	K	053511	Működési célú előzetesen felszámított általános forgalmi adó teljesítése	0,00	258 606,00
053*	K			150 832,00	1 517 238,00
05643	K	05641	Egyéb tárgyi eszközök beszerzése, létesítése teljesítése	4 002 494,00	4 002 494,00
05673	K	05671	Beruházási célú előzetesen felszámított általános forgalmi adó teljesítése	1 080 674,00	1 080 674,00
056*	K			5 083 168,00	5 083 168,00
05711	K	05711	Ingatlanok felújítása előirányzata	0,00	38 908 054,00
05741	K	05741	Felújítási célú előzetesen felszámított általános forgalmi adó előirányzata	0,00	10 505 175,00
057*	K			0,00	49 413 229,00
05*	K			5 234 000,00	56 013 635,00
0*	K			5 234 000,00	56 013 635,00
Bevétel összesen				0,00	0,00
Kiadás összesen				5 234 000,00	56 013 635,00

### 1.20. COFOG: 096015 - Gyermekétkeztetés köznevelési intézményben

Teljesítés számla	B/K	Főkönyv		Előirányzat	
		Előirányzat számla	Számla megnevezés	Eredeti	Módosított
0511013	K	0511011	Törvény szerinti illetmények, munkabérek teljesítése	5 503 000,00	5 011 700,00
0511023	K	0511021	Normatív jutalmak teljesítése	0,00	438 000,00
0511043	K	0511041	Készenléti, ügyeleti, helyettesítési díj, túlóra, túlszolgálat teljesítése	20 000,00	20 000,00
0511073	K	0511071	Béren kívüli juttatások teljesítése	300 000,00	300 000,00
0511103	K	0511101	Egyéb költségtérítések teljesítése	24 000,00	24 000,00

0511133	K	0511131	Foglalkoztatottak egyéb személyi juttatásai teljesítése	100 000,00	153 300,00
051221	K	051221	Munkavégzésre irányuló egyéb jogviszonyban nem saját foglalkoztatottaknak fizetett juttatások előirányzata	50 000,00	50 000,00
051*	K			5 997 000,00	5 997 000,00
05231	K	0521	Szociális hozzájárulási adó kiadásai	938 000,00	938 000,00
05237	K	0521	Munkáltatót terhelő személyi jövedelemadó kiadásai	-	-
052*	K			938 000,00	938 000,00
053123	K	053121	Üzemeltetési anyagok beszerzése teljesítése	550 000,00	550 000,00
053213	K	053211	Informatikai szolgáltatások igénybevétele teljesítése	112 800,00	112 800,00
053323	K	053321	Vásárolt élelmezés teljesítése	21 432 625,00	19 173 182,00
053343	K	053341	Karbantartási, kisjavítási szolgáltatások teljesítése	110 000,00	95 000,00
053363	K	053361	Szakmai tevékenységet segítő szolgáltatások teljesítése	10 000,00	55 000,00
053373	K	053371	Egyéb szolgáltatások teljesítése	24 000,00	42 400,00
053513	K	053511	Működési célú előzetesen felszámított általános forgalmi adó teljesítése	6 001 575,00	5 362 026,00
053*	K			28 241 000,00	25 390 408,00
05643	K	05641	Egyéb tárgyi eszközök beszerzése, létesítése teljesítése	320 000,00	320 000,00
05673	K	05671	Beruházási célú előzetesen felszámított általános forgalmi adó teljesítése	87 000,00	87 000,00
056*	K			407 000,00	407 000,00
05*	K			35 583 000,00	32 732 408,00
0*	K			35 583 000,00	32 732 408,00
094053	B	094051	Ellátási díjak teljesítése	5 335 000,00	4 698 949,00
094063	B	094061	Kiszámlázott általános forgalmi adó teljesítése	1 440 000,00	1 268 266,00
094*	B			6 775 000,00	5 967 215,00
09*	B			6 775 000,00	5 967 215,00
0*	B			6 775 000,00	5 967 215,00
Bevétel összesen				6 775 000,00	5 967 215,00
Kiadás összesen				35 583 000,00	32 732 408,00

### 1.21. COFOG: 104035 - Gyermekétkeztetés bölcsődében, fogyatékosok nappali intézményében

Teljesítés számla	B/K	Főkönyv		Előirányzat	
		Előirányzat számla	Számla megnevezés	Eredeti	Módosított
053123	K	053121	Üzemeltetési anyagok beszerzése teljesítése	0,00	99 606,00
053323	K	053321	Vásárolt élelmezés teljesítése	1 068 000,00	960 553,00
053513	K	053511	Működési célú előzetesen felszámított általános forgalmi adó teljesítése	288 000,00	285 795,00
053*	K			1 356 000,00	1 345 954,00
05*	K			1 356 000,00	1 345 954,00
0*	K			1 356 000,00	1 345 954,00
094053	B	094051	Ellátási díjak teljesítése	87 000,00	87 000,00
094063	B	094061	Kiszámlázott általános forgalmi adó teljesítése	23 000,00	23 000,00
094*	B			110 000,00	110 000,00
09*	B			110 000,00	110 000,00
0*	B			110 000,00	110 000,00
Bevétel összesen				110 000,00	110 000,00
Kiadás összesen				1 356 000,00	1 345 954,00

1.22. COFOG: 104037 - Intézményen kívüli gyermekétkeztetés

Teljesítés számla	B/K	Főkönyv		Előirányzat	
		Előirányzat számla	Számla megnevezés	Eredeti	Módosított
053123	K	053121	Üzemeltetési anyagok beszerzése teljesítése	0,00	3 154,00
053323	K	053321	Vásárolt élelmiszer teljesítése	167 000,00	321 560,00
053513	K	053511	Működési célú előzetesen felszámított általános forgalmi adó teljesítése	45 000,00	87 672,00
053*	K			212 000,00	412 386,00
05*	K			212 000,00	412 386,00
0*	K			212 000,00	412 386,00
Bevétel összesen				0,00	0,00
Kiadás összesen				212 000,00	412 386,00

1.23. COFOG: 104042 - Család- és gyermekjóléti szolgáltatások

Teljesítés számla	B/K	Főkönyv		Előirányzat	
		Előirányzat számla	Számla megnevezés	Eredeti	Módosított
0511013	K	0511011	Törvény szerinti illetmények, munkabérek teljesítése	8 587 000,00	7 923 582,00
0511023	K	0511021	Normatív jutalmak teljesítése	0,00	664 000,00
0511073	K	0511071	Béren kívüli juttatások teljesítése	300 000,00	300 000,00
0511093	K	0511091	Közlekedési költségtérítés teljesítése	115 000,00	115 000,00
0511103	K	0511101	Egyéb költségtérítések teljesítése	24 000,00	24 000,00
0511133	K	0511131	Foglalkoztatottak egyéb személyi juttatásai teljesítése	50 000,00	598 929,00
051*	K			9 076 000,00	9 625 511,00
05231	K	0521	Szociális hozzájárulási adó kiadásai	1 398 000,00	1 483 175,00
05237	K	0521	Munkáltatót terhelő személyi jövedelemadó kiadásai	-	-
052*	K			1 398 000,00	1 483 175,00
053113	K	053111	Szakmai anyagok beszerzése teljesítése	43 000,00	18 000,00
053123	K	053121	Üzemeltetési anyagok beszerzése teljesítése	400 000,00	312 450,00
053213	K	053211	Informatikai szolgáltatások igénybevétele teljesítése	50 000,00	50 000,00
053223	K	053221	Egyéb kommunikációs szolgáltatások teljesítése	83 000,00	83 000,00
053313	K	053311	Közüzemi díjak teljesítése	150 000,00	152 684,00
053343	K	053341	Karbantartási, kisjavítási szolgáltatások teljesítése	40 000,00	103 480,00
053353	K	053351	Közvetített szolgáltatások teljesítése	150 000,00	186 908,00
053363	K	053361	Szakmai tevékenységet segítő szolgáltatások teljesítése	40 000,00	40 000,00
053371	K	053371	Egyéb szolgáltatások előirányzata	25 000,00	25 000,00
053411	K	053411	Kiküldetések kiadásai előirányzata	60 000,00	60 000,00
053513	K	053511	Működési célú előzetesen felszámított általános forgalmi adó teljesítése	263 000,00	263 000,00
053553	K	053551	Egyéb dologi kiadások teljesítése	79 000,00	88 478,00
053*	K			1 383 000,00	1 383 000,00
055131	K	055131	Tartalékok előirányzata	0,00	573 904,00
055*	K			0,00	573 904,00
05643	K	05641	Egyéb tárgyi eszközök beszerzése, létesítése teljesítése	4 966 000,00	655 378,00
05673	K	05671	Beruházási célú előzetesen felszámított általános forgalmi adó teljesítése	1 340 000,00	176 133,00
056*	K			6 306 000,00	831 511,00
05*	K			18 163 000,00	13 897 101,00
0*	K			18 163 000,00	13 897 101,00
091636	B	09161	Helyi önkormányzattól és azok költségvetési szervétől működési célú támogatások bevételei	4 374 000,00	2 632 990,00
091*	B			4 374 000,00	2 632 990,00

0925332	B	09251	Egyéb fejezeti kezelésű előirányzattól felhalmozási célú támogatások bevételei	0,00	573 904,00
092*	B			0,00	573 904,00
094033	B	094031	Közvetített szolgáltatások ellenértéke teljesítése	150 000,00	196 096,00
094061	B	094061	Kiszámlázott általános forgalmi adó előirányzata	40 000,00	0,00
094*	B			190 000,00	196 096,00
09*	B			4 564 000,00	3 402 990,00
0*	B			4 564 000,00	3 402 990,00
Bevétel összesen				4 564 000,00	3 402 990,00
Kiadás összesen				18 163 000,00	13 897 101,00

#### 1.24. COFOG: 107060 - Egyéb szociális pénzbeli és természetbeni ellátások, támogatások

Teljesítés számla	B/K	Főkönyv		Előirányzat	
		Előirányzat számla	Számla megnevezés	Eredeti	Módosított
053123	K	053121	Üzemeltetési anyagok beszerzése teljesítése	1 496 000,00	1 929 430,00
053513	K	053511	Működési célú előzetesen felszámított általános forgalmi adó teljesítése	404 000,00	511 015,00
053*	K			1 900 000,00	2 440 445,00
0548315	K	05481	Egyéb, az önkormányzat rendeletében megállapított juttatás	9 794 000,00	9 253 555,00
0548317	K	05481	Települési támogatás kiadásai [Szoctv. 45. §]	-	-
054*	K			9 794 000,00	9 253 555,00
055061	K	055061	Egyéb működési célú támogatások államháztartáson belülről előirányzata	0,00	0,00
055*	K			0,00	0,00
05*	K			11 694 000,00	11 694 000,00
0*	K			11 694 000,00	11 694 000,00
Bevétel összesen				0,00	0,00
Kiadás összesen				11 694 000,00	11 694 000,00

#### 1.25. COFOG: 900020 - Önkormányzatok funkcióra nem sorolható bevételei államháztartáson kívülről

Teljesítés számla	B/K	Főkönyv		Előirányzat	
		Előirányzat számla	Számla megnevezés	Eredeti	Módosított
093433	B	09341	Magánszemélyek kommunális adója bevételei	10 500 000,00	10 766 875,00
0935137	B	093511	Allandó jelleggel végzett tevékenység után fizetett iparűzési adó bevételei	27 000 000,00	20 626 040,00
09363	B	09361	Egyéb közhatalmi bevételek teljesítése	100 000,00	297 201,00
093*	B			37 600 000,00	31 690 116,00
09*	B			37 600 000,00	31 690 116,00
0*	B			37 600 000,00	31 690 116,00
Bevétel összesen				37 600 000,00	31 690 116,00
Kiadás összesen				0,00	0,00

#### 1.26. COFOG: 900060 - Forgatási és befektetési célú finanszírozási műveletek

Teljesítés számla	B/K	Főkönyv		Előirányzat	
		Előirányzat számla	Számla megnevezés	Eredeti	Módosított
092436	B	09241	Helyi önkormányzattól és azok költségvetési szervétől felhalmozási célú visszatérítendő támogatások, kölcsönök igénybevétele	0,00	4 500 000,00

092*	B			0,00	4 500 000,00
09*	B			0,00	4 500 000,00
0*	B			0,00	4 500 000,00
Bevétel összesen				0,00	4 500 000,00
Kiadás összesen				0,00	0,00

## 1.27. Összesen

	Előirányzat	
	Eredeti	Módosított
Bevétel	843 742 000,00	1 011 427 555,00
	Előirányzat	
	Eredeti	Módosított
Kiadás	843 742 000,00	1 011 427 555,00

## 2. Intézmény: BAKONYCSERNYEI BÓBITA ÓVODA – MINI BÓLCSÓDE

### 2.1. COFOG: 018030 - Támogatási célú finanszírozási műveletek

Teljesítés számla	B/K	Főkönyv		Előirányzat	
		Előirányzat számla	Számla megnevezés	Eredeti	Módosított
091636	B	09161	Helyi önkormányzattól és azok költségvetési szervétől működési célú támogatások bevételei	996 600,00	996 600,00
091*	B			996 600,00	996 600,00
0981313	B	0981311	Előző év költségvetési maradványának igénybevétele teljesítése	3 621 706,00	3 621 706,00
098163	B	098161	Központi, irányító szervei támogatás teljesítése	69 373 690,00	69 373 690,00
098*	B			72 995 396,00	72 995 396,00
09*	B			73 991 996,00	73 991 996,00
0*	B			73 991 996,00	73 991 996,00
Bevétel összesen				73 991 996,00	73 991 996,00
Kiadás összesen				0,00	0,00

### 2.2. COFOG: 091110 - Óvodai nevelés, ellátás szakmai feladatai

Teljesítés számla	B/K	Főkönyv		Előirányzat	
		Előirányzat számla	Számla megnevezés	Eredeti	Módosított
0511013	K	0511011	Törvény szerinti illetmények, munkabérek teljesítése	40 967 000,00	36 060 140,00
0511023	K	0511021	Normatív jutalmak teljesítése	0,00	3 813 000,00
0511043	K	0511041	Készenléti, ügyeleti, helyettesítési díj, túlóra, túlszolgálat teljesítése	100 000,00	100 000,00
0511073	K	0511071	Béren kívüli juttatások teljesítése	1 650 000,00	1 650 000,00
0511093	K	0511091	Közlekedési költségtérítés teljesítése	403 000,00	403 000,00
0511103	K	0511101	Egyéb költségtérítések teljesítése	132 000,00	132 000,00
0511133	K	0511131	Foglalkoztatottak egyéb személyi juttatásai teljesítése	400 000,00	1 002 944,00
051223	K	051221	Munkavégzésre irányuló egyéb jogviszonyban nem saját foglalkoztatottaknak fizetett juttatások teljesítése	2 141 000,00	2 631 916,00
051*	K			45 793 000,00	45 793 000,00
05231	K	0521	Szociális hozzájárulási adó kiadásai	6 823 000,00	6 819 900,00
05235	K	0521	Táppénz hozzájárulás kiadásai	-	-
05237	K	0521	Munkáltatót terhelő személyi jövedelemadó kiadásai	-	-
052*	K			6 823 000,00	6 819 900,00

053113	K	053111	Szakmai anyagok beszerzése teljesítése	720 000,00	699 000,00
053363	K	053361	Szakmai tevékenységet segítő szolgáltatások teljesítése	125 000,00	75 000,00
053373	K	053371	Egyéb szolgáltatások teljesítése	130 000,00	48 000,00
053411	K	053411	Kiküldetések kiadásai előirányzata	20 000,00	0,00
053513	K	053511	Működési célú előzetesen felszámított általános forgalmi adó teljesítése	163 000,00	148 000,00
053*	K			1 158 000,00	970 000,00
05*	K			53 774 000,00	53 582 900,00
0*	K			53 774 000,00	53 582 900,00
Bevétel összesen				0,00	0,00
Kiadás összesen				53 774 000,00	53 582 900,00

### 2.3. COFOG: 091120 - Sajátos nevelési igényű gyermekek óvodai nevelésének, ellátásának szakmai feladatai

Teljesítés számla	B/K	Főkönyv		Előirányzat	
		Előirányzat számla	Számla megnevezés	Eredeti	Módosított
051223	K	051221	Munkavégzésre irányuló egyéb jogviszonyban nem saját foglalkoztatottaknak fizetett juttatások teljesítése	270 000,00	270 000,00
051*	K			270 000,00	270 000,00
05231	K	0521	Szociális hozzájárulási adó kiadásai	42 000,00	42 000,00
052*	K			42 000,00	42 000,00
05*	K			312 000,00	312 000,00
0*	K			312 000,00	312 000,00
Bevétel összesen				0,00	0,00
Kiadás összesen				312 000,00	312 000,00

### 2.4. COFOG: 091140 - Óvodai nevelés, ellátás működtetési feladatai

Teljesítés számla	B/K	Főkönyv		Előirányzat	
		Előirányzat számla	Számla megnevezés	Eredeti	Módosított
051223	K	051221	Munkavégzésre irányuló egyéb jogviszonyban nem saját foglalkoztatottaknak fizetett juttatások teljesítése	240 000,00	240 000,00
051*	K			240 000,00	240 000,00
05231	K	0521	Szociális hozzájárulási adó kiadásai	56 000,00	59 100,00
05237	K	0521	Munkáltatót terhelő személyi jövedelemadó kiadásai	-	-
052*	K			56 000,00	59 100,00
053113	K	053111	Szakmai anyagok beszerzése teljesítése	50 000,00	52 874,00
053123	K	053121	Üzemeltetési anyagok beszerzése teljesítése	936 000,00	983 572,00
053213	K	053211	Informatikai szolgáltatások igénybevétele teljesítése	265 000,00	269 587,00
053223	K	053221	Egyéb kommunikációs szolgáltatások teljesítése	240 000,00	212 000,00
053313	K	053311	Közüzemi díjak teljesítése	1 740 000,00	2 048 329,00
053343	K	053341	Karbantartási, kisjavítási szolgáltatások teljesítése	2 760 000,00	2 664 175,00
053373	K	053371	Egyéb szolgáltatások teljesítése	260 000,00	281 378,00
053413	K	053411	Kiküldetések kiadásai teljesítése	80 000,00	102 015,00
053513	K	053511	Működési célú előzetesen felszámított általános forgalmi adó teljesítése	1 279 000,00	1 222 328,00
053553	K	053551	Egyéb dologi kiadások teljesítése	100 000,00	169 007,00
053*	K			7 710 000,00	8 005 265,00
05643	K	05641	Egyéb tárgyi eszközök beszerzése, létesítése teljesítése	1 272 000,00	1 272 000,00

05673	K	05671	Beruházási célú előzetesen felszámított általános forgalmi adó teljesítése	343 000,00	343 000,00
056*	K			1 615 000,00	1 615 000,00
05*	K			9 621 000,00	9 919 365,00
0*	K			9 621 000,00	9 919 365,00
0940823	B	0940821	Egyéb kapott (járó) kamatok és kamatjellegű bevételek teljesítése	4,00	4,00
094*	B			4,00	4,00
09*	B			4,00	4,00
0*	B			4,00	4,00
Bevétel összesen				4,00	4,00
Kiadás összesen				9 621 000,00	9 919 365,00

## 2.5. COFOG: 104031 - Gyermekes bölcsödében és mini bölcsödében történő ellátása

Teljesítés számla	B/K	Főkönyv		Előirányzat	
		Előirányzat számla	Számla megnevezés	Eredeti	Módosított
0511013	K	0511011	Törvény szerinti illetmények, munkabérek teljesítése	7 673 000,00	6 785 127,00
0511023	K	0511021	Normatív jutalmak teljesítése	0,00	740 000,00
0511043	K	0511041	Készenléti, ügyeleti, helyettesítési díj, túlóra, túlszolgálat teljesítése	20 000,00	20 000,00
0511073	K	0511071	Béren kívüli juttatások teljesítése	300 000,00	300 000,00
0511103	K	0511101	Egyéb költségtérítések teljesítése	24 000,00	24 000,00
0511133	K	0511131	Foglalkoztatottak egyéb személyi juttatásai teljesítése	100 000,00	247 873,00
051221	K	051221	Munkavégzésre irányuló egyéb jogviszonyban nem saját foglalkoztatottnak fizetett juttatások előirányzata	100 000,00	100 000,00
051*	K			8 217 000,00	8 217 000,00
05231	K	0521	Szociális hozzájárulási adó kiadásai	1 292 000,00	1 292 000,00
05235	K	0521	Táppénz hozzájárulás kiadásai	-	-
05237	K	0521	Munkáltatót terhelő személyi jövedelemadó kiadásai	-	-
052*	K			1 292 000,00	1 292 000,00
053113	K	053111	Szakmai anyagok beszerzése teljesítése	90 000,00	114 200,00
053123	K	053121	Üzemeltetési anyagok beszerzése teljesítése	254 000,00	104 781,00
053313	K	053311	Közüemi díjak teljesítése	260 000,00	307 754,00
053363	K	053361	Szakmai tevékenységet segítő szolgáltatások teljesítése	20 000,00	15 000,00
053513	K	053511	Működési célú előzetesen felszámított általános forgalmi adó teljesítése	152 000,00	127 000,00
053*	K			776 000,00	668 735,00
05*	K			10 285 000,00	10 177 735,00
0*	K			10 285 000,00	10 177 735,00
Bevétel összesen				0,00	0,00
Kiadás összesen				10 285 000,00	10 177 735,00

## 2.6. Összesen

	Előirányzat	
	Eredeti	Módosított
Bevétel	73 992 000,00	73 992 000,00
	Előirányzat	
	Eredeti	Módosított
Kiadás	73 992 000,00	73 992 000,00

### 3.1. COFOG: 011130 - Önkormányzatok és önkormányzati hivatalok jogalkotó és általános igazgatási tevékenysége

Teljesítés számla	B/K	Főkönyv		Előirányzat	
		Előirányzat számla	Számla megnevezés	Eredeti	Módosított
0511013	K	0511011	Törvény szerinti illetmények, munkabérek teljesítése	57 312 000,00	49 182 418,00
0511023	K	0511021	Normatív jutalmak teljesítése	0,00	7 705 650,00
0511043	K	0511041	Készenléti, ügyeleti, helyettesítési díj, túlóra, túlszolgálat teljesítése	960 000,00	180 000,00
0511073	K	0511071	Béren kívüli juttatások teljesítése	4 435 000,00	4 688 774,00
0511093	K	0511091	Közlekedési költségértítés teljesítése	651 000,00	651 000,00
0511103	K	0511101	Egyéb költségértítések teljesítése	156 000,00	158 000,00
0511133	K	0511131	Foglalkoztatottak egyéb személyi juttatásai teljesítése	100 000,00	1 214 158,00
051223	K	051221	Munkavégzésre irányuló egyéb jogviszonyban nem saját foglalkoztatottnak fizetett juttatások teljesítése	1 151 000,00	1 151 000,00
051*	K			64 765 000,00	64 931 000,00
05231	K	0521	Szociális hozzájárulási adó kiadásai	10 016 000,00	10 041 480,00
05235	K	0521	Táppénz hozzájárulás kiadásai	-	-
05237	K	0521	Munkáltatót terhelő személyi jövedelemadó kiadásai	-	-
052*	K			10 016 000,00	10 041 480,00
053113	K	053111	Szakmai anyagok beszerzése teljesítése	400 000,00	265 000,00
053123	K	053121	Üzemeltetési anyagok beszerzése teljesítése	2 335 000,00	1 458 461,00
053213	K	053211	Informatikai szolgáltatások igénybevétele teljesítése	1 534 000,00	1 688 092,00
053223	K	053221	Egyéb kommunikációs szolgáltatások teljesítése	816 000,00	816 000,00
053313	K	053311	Közüzemi díjak teljesítése	1 700 000,00	2 129 044,00
053333	K	053331	Bérleti és lízingdíjak teljesítése	368 000,00	268 000,00
053343	K	053341	Karbantartási, kisjavítási szolgáltatások teljesítése	200 000,00	90 000,00
053353	K	053351	Közvetített szolgáltatások teljesítése	16 000,00	16 000,00
053363	K	053361	Szakmai tevékenységet segítő szolgáltatások teljesítése	1 352 000,00	690 806,00
053373	K	053371	Egyéb szolgáltatások teljesítése	977 000,00	1 019 535,00
053413	K	053411	Kiküldetések kiadásai teljesítése	500 000,00	500 000,00
053513	K	053511	Működési célú előzetesen felszámított általános forgalmi adó teljesítése	1 884 000,00	1 777 397,00
053553	K	053551	Egyéb dologi kiadások teljesítése	100 000,00	100 000,00
053*	K			12 182 000,00	10 818 335,00
05643	K	05641	Egyéb tárgyi eszközök beszerzése, létesítése teljesítése	394 000,00	1 523 358,00
05673	K	05671	Beruházási célú előzetesen felszámított általános forgalmi adó teljesítése	106 000,00	411 307,00
056*	K			500 000,00	1 934 665,00
05*	K			87 463 000,00	87 725 480,00
0*	K			87 463 000,00	87 725 480,00
094033	B	094031	Közvetített szolgáltatások ellenértéke teljesítése	20 839,00	20 838,00
0940823	B	0940821	Egyéb kapott (járó) kamatok és kamatjellegű bevételek teljesítése	2,00	3,00
094*	B			20 841,00	20 841,00
09*	B			20 841,00	20 841,00
0*	B			20 841,00	20 841,00
Bevétel összesen				20 841,00	20 841,00
Kiadás összesen				87 463 000,00	87 725 480,00

### 3.2. COFOG: 018030 - Támogatási célú finanszírozási műveletek



Teljesítés számla	B/K	Főkönyv		Előirányzat	
		Előirányzat számla	Számla megnevezés	Eredeti	Módosított
0981313	B	0981311	Előző év költségvetési maradványának igénybevétele teljesítése	2 908 159,00	2 908 159,00
098163	B	098161	Központi, irányító szervei támogatás teljesítése	84 534 000,00	84 796 480,00
098*	B			87 442 159,00	87 704 639,00
09*	B			87 442 159,00	87 704 639,00
0*	B			87 442 159,00	87 704 639,00
Bevétel összesen				87 442 159,00	87 704 639,00
Kiadás összesen				0,00	0,00

### 3.3. Összesen

	Előirányzat		Utolsó havi
	Eredeti	Módosított	
Bevétel	87 463 000,00	87 725 480,00	12 028 606,00
	Előirányzat		Utolsó havi
	Eredeti	Módosított	
Kiadás	87 463 000,00	87 725 480,00	14 733 446,00

#### 4. melléklet

A helyi önkormányzat nevében végzett beruházások és felújítások

SSZ.	Beruházás megnevezése	Beruházás	Felújítás	Összesen
<b>ÖNKORMÁNYZAT</b>				
1.	<u>Önkormányzati igazgatás</u> Kommunikációs eszköz, porszívó vásárlás, 8 db tablet	1 733 405	0	1 733 405
2.	<u>Temető</u> Murvás parkoló kialakítása	1 040 130	0	1 040 130
3.	<u>Önkormányzati vagyonnal való gazdálkodás</u> Szennyvíztelep felújítási munkák	0	3 861 000	3 861 000
4.	<u>Közfoglalkoztatás</u> Lombfűvő vásárlása	129 901	0	129 901
5.	<u>Közutak, hidak üzemeltetése, fenntartása</u> Területvásárlás (Rózsa utca kanyarhoz) Forgalomtechnikai eszköz beszerzése Kuruc utca felújítása II.szakasz (ebr.hazai pályázat) Útfelújítás saját erőből	400 000 127 000 0 0	0 0 30 139 145 6 805 148	37 471 293
6.	<u>Közvilágítás</u> Kisértékű tárgyi eszközök beszerzése	1 300 000	0	1 300 000
7.	<u>Város- és községgazdálkodás</u> Parkoló kialakítása posta udvarban Parkoló kialakítása Rákóczi út 468. hrsz. Busz parkoló bővítése Tornaterem előtti parkoló kialakítása 2 db kerékpár beszerzése Féltető, traktorbeálló	934 085 0 1 146 810 553 720 280 000 3 475 370	0 0 0 0 0 0	6 389 985
8.	<u>Könyvtári szolgáltatások</u> Kisértékű tárgyi eszközök beszerzése	90 000	0	90 000
9.	<u>Közművelődés</u> Kistelepülési önkormányzati rendezvények (sátor) Kisértékű tárgyi eszközök beszerzése	900 000 260 000	0 0	1 160 000
10.	<u>Gyermekétkeztetés köznevelési intézményben</u> 2 db kerékpár beszerzése Kisértékű tárgyi eszközök beszerzése	280 000 127 000	0 0	407 000
11.	<u>Család- és gyermekjóléti szolgáltatások</u>			831 511

	Számítógépek beszerzése	831 511	0	
12.	<i>Civil szervezetek támogatása</i>			89 990
	Fényképezőgép	89 990	0	
<b>13. ÓVODA</b>				<b>1 615 000</b>
	7 db kerékpár beszerzése	980 000	0	
	Kisértékű tárgyi eszközök beszerzése	635 000	0	
<b>14. HIVATAL</b>				<b>1 934 665</b>
	Tárgyi eszközök beszerzése (laptopok, fénymásoló)	1 934 665	0	
<b>Európai Unió forrásból megvalósuló projektek</b>				
15.	<i>Közutak, hidak üzemeltetése, fenntartása</i>			82 429 268
	Magyar Falu Program- Rózsa utca szélesítése I. ütem	0	44 232 329	
	Magyar Falu Program- Rózsa utca szélesítése II. ütem	0	37 152 826	
	VP6 pályázat - kisgyóni út felújítása önerő	0	1 044 113	
16.	<i>Árvízvédelemmel összeüggő tevékenységek</i>			256 156 567
	TOP pályázat - Záportározó építése	1 138 835	255 017 732	
17.	<i>Város- és községgazdálkodás</i>			22 539 365
	MFP program Kommunális eszköz beszerzése	15 549 880	0	
	VP6 pályázat - Faluközpont felújítása	716 966	6 272 519	
18.	<i>Háziorvosi alapellátás és védőnői szolgálat</i>			2 413 478
	MFP - orvosi eszközök beszerzése 2021	2 413 478	0	
19.	<i>Közművelődés</i>			2 196 188
	MFP-KEB eszközbeszerzés	2 196 188	0	
20.	<i>Óvodai nevelés</i>			54 496 397
	Magyar Falu Program- Rózsa utca óvoda játszóvár telepítése	5 083 168	0	
	Magyar Falu Program- Rózsa utca óvoda belső felújítása	0	49 413 229	
<b>ÖSSZESEN:</b>		<b>44 347 102</b>	<b>433 938 041</b>	<b>478 285 143</b>

5. melléklet

A helyi önkormányzat önkormányzati szintre összesített mérlege

Költségvetési bevételek				Költségvetési kiadások			
Rovatok	2021. év terv	2020. év tény	2019. év tény	Rovatok	2021. év terv	2020. év tény	2019. év tény
B11. Önkormányzatok működési támogatásai	306 857 045	280 909 924	265 655 531	K11. Foglalkoztatottak személyi juttatásai	169 964 415	154 100 508	144 356 156
B12. Elvonások és befizetések bevételei	-	-	-	K12. Külső személyi juttatások	24 165 887	20 964 299	22 387 682
B13. Működési célú garancia- és kezességvállalásból származó megtérülések államházt. on belülről	-	-	-	<b>K1. Személyi juttatások</b>	<b>194 130 302</b>	<b>175 064 807</b>	<b>166 743 838</b>
B14. Működési célú visszatérítendő támogatások, kölcsönök visszatérülése	-	-	-	<b>K2. Munkaadókat terhelő járulékok és szociális hozzájár. adó</b>	<b>29 305 164</b>	<b>28 901 224</b>	<b>30 667 563</b>
B15. Működési célú visszatérítendő támogatások, kölcsönök igénybevétele áht-on belülről	-	-	-	K31. Készletbeszerzés	13 950 219	10 922 688	12 025 496
B16. Egyéb működési célú támogatások bevételei államháztartáson belülről	32 193 856	34 129 962	32 011 834	K32. Kommunikációs szolgáltatások	5 066 369	3 285 519	2 678 153
<b>B1. Működési célú támogatások államháztartáson belülről</b>	<b>339 050 901</b>	<b>315 039 886</b>	<b>297 667 364</b>	K33. Szolgáltatási kiadások	114 622 285	75 621 074	68 304 890
B21. Felhalmozási célú önkormányzati támogatások	20 000 000	19 979 000	1 312 000	K34. Kiküldetések, reklám- és propagandakiadások	1 090 852	468 130	599 255
B22. Felhalmozási célú garancia- és kezességvállalásból származó megtérülések áht-on	-	-	-	K35. Különböző befizetések és egyéb dologi kiadások	106 352 078	21 801 253	48 293 417
B23. Felhalmozási célú visszatérítendő támogatások, kölcsönök visszatérülése	-	-	-	<b>K3. Dologi kiadások</b>	<b>241 084 802</b>	<b>112 098 664</b>	<b>131 901 211</b>
B24. Felhalmozási célú visszatérítendő támogatások, kölcsönök igénybev. áht-on belülről	4 500 000	-	-	K41. Társadalombiztosítási ellátások	-	-	-
B25. Egyéb felhalmozási célú támogatások bevételei államháztartáson belülről	124 850 067	404 748 925	61 816 186	K42. Családi támogatások	-	-	-
<b>B2. Felhalmozási célú támogatások államháztartáson belülről</b>	<b>149 350 067</b>	<b>424 727 925</b>	<b>63 128 186</b>	K43. Pénzbeli kárpótlások, kártérítések	-	-	-
B31. Jövedelemadók	-	-	-	K44. Betegséggel kapcsolatos	-	-	-

				(nem TB) ellátások			
B32. Szociális hozzájárulási adó és járulékok	-	-	-	K45. Foglalkoztatással, munkanélküliséggel kapcs. ellátások	-	-	-
B33. Bérhez és foglalkoztatáshoz kapcsolódó adók	-	-	-	K46. Lakhatással kapcsolatos ellátások	-	-	-
B34. Vagyon típusú adók	10 766 875	10 581 602	10 745 712	K47. Intézményi ellátottak pénzbeli juttatásai	-	-	-
B35. Termékek és szolgáltatások adói	20 626 040	31 073 012	37 067 405	K48. Egyéb nem intézményi ellátások	9 253 555	7 285 654	7 284 385
B36. Egyéb közhatalmi bevételek	297 201	339 167	165 862	<b>K4. Ellátottak pénzbeli juttatásai</b>	<b>9 253 555</b>	<b>7 285 654</b>	<b>7 284 385</b>
<b>B3. Közhatalmi bevételek</b>	<b>31 690 116</b>	<b>41 993 781</b>	<b>47 978 979</b>	K501. Nemzetközi kötelezettségek	-	-	-
B401. Készletértékesítés ellenértéke	-	-	-	K502. Elvonások és befizetések	-	517 764	-
B402. Szolgáltatások ellenértéke	5 089 031	4 714 516	5 657 888	K503. Működési célú garancia- és kezességvállalásból származó kifiz. államháztartáson belülrre	-	-	-
B403. Közvetített szolgáltatások ellenértéke	3 416 934	3 106 645	3 155 605	K504. Működési célú visszatérítendő támogatok, kölcsönök nyújtása áht-on belülrre	-	-	-
B404. Tulajdonosi bevételek	4 639 937	2 516 378	3 316 088	K505. Működési célú visszatérítendő támogatások, kölcsönök törlesztése áht.belülrre	-	-	-
B405. Ellátási díjak	4 785 949	3 119 888	5 246 661	K506. Egyéb működési célú támogatások áht-onbelülrre	14 741 440	14 023 455	12 381 739
B406. Kiszámlázott általános forgalmi adó	5 008 803	3 205 219	4 118 089	K507. Működési célú garancia- és kezességvállalásból származó kifizetés államháztartáson kívülre	-	-	-
B407. Általános forgalmi adó visszatérítése	-	-	-	K508. Működési célú visszafizetendő támogatások, kölcsönök nyújtása áht-on belülrre	-	-	-
B408. Kamatbevételek	128	102	81	K509. Árkiegészítések, ártámogatások	-	-	-
B409. Egyéb pénzügyi műveletek bevételei	-	-	-	K510. Kamattámogatások	-	-	-
B410. Biztosító által fizetett kártérítés	128 646	293 915	-	K511. Egyéb működési célú támogatások az Európai Uniónak	-	-	-
B411. Egyéb működési bevételek	804 433	653 190	158 972	K512. Egyéb működési célú támogatások áht-on kívülre	7 689 440	7 115 556	6 842 498
<b>B4. Működési bevételek</b>	<b>23 873 861</b>	<b>17 609 853</b>	<b>21 849 586</b>	K513. Tartalékok	32 806 433	-	-
B51. Immateriális javak	-	-	-	<b>K5. Egyéb működési célú kiadások</b>	<b>55 260 663</b>	<b>21 656 775</b>	<b>19 224 237</b>
B52. Ingatlanok értékesítése	2 495 200	5 735 250	-	K61. Immateriális javak beszerzése, létesítése	-	-	-
B53. Egyéb tárgyi eszközök értékesítése	-	-	-	K62. Ingatlanok beszerzése, létesítése	1 538 835	4 751 375	710 570
B54. Részeseések értékesítése	-	-	-	K63. Informatikai eszközök beszerzése, létesítése	-	-	-
B55. Részeseések megszüntetéséhez kapcsolódó bevételek	-	-	-	K64. Egyéb tárgyi eszközök beszerzése, létesítése	33 803 044	15 916 214	6 282 070
<b>B5. Felhalmozási bevételek</b>	<b>2 495 200</b>	<b>5 735 250</b>	-	K65. Részeseések beszerzése	-	-	-
B61. Működési célú garancia- és kezességvállalásból származó megtérülések áht-on kívülről	-	-	-	K66. Megelevő részeseések növeléséhez kapcsolódó kiadások	-	-	-
B62. Működési célú visszatérítendő támogatások, kölcsönök visszatérülése az Európai Uniótól	-	-	-	K67. Beruházási célú előzetesen felszámított általános forgalmi adó	9 005 223	4 099 260	1 527 378
B63. Működési célú visszatérítendő támogatások, kölcsönök visszatérülése kormányoktól és más nemzetközi szervezetektől	-	-	-	<b>K6. Beruházások</b>	<b>44 347 102</b>	<b>24 766 849</b>	<b>8 520 018</b>
B64. Működési célú visszatérítendő támogatások visszatérülése áht-on kívülről	-	-	-	K71. Ingatlanok felújítása	396 399 998	56 853 017	165 120 982
B65. Egyéb működési célú átvett pénzeszköz	-	125 000	90 000	K72. Informatikai eszközök felújítása	-	-	-
<b>B6. Működési célú átvett pénzeszközök</b>	-	<b>125 000</b>	<b>90 000</b>	K73. Egyéb tárgyi eszközök felújítása	-	-	-
B71. Felhalmozási célú garancia- és kezességvállalásból származó megtérülések áht-on kívülről	-	-	-	K74. Felújítási célú előzetesen felszámított általános forgalmi adó	37 538 043	15 350 317	24 794 803
B72. Felhalmozási célú visszatérítendő támogatások, kölcsönök visszatérülése az EU-tól	-	-	-	<b>K7. Felújítások</b>	<b>433 938 041</b>	<b>72 203 334</b>	<b>189 915 785</b>

B73. Felhalmozási célú visszatérítendő támogatások, kölcsönök visszatérülése kormányoktól és más nemzetközi szervezetektől	-	-	-	K81. Felhalmozási célú garancia- és kezességvállalásból származó kifizetés államháztartáson belülről	-	-	-
B74. Felhalmozási célú visszatérítendő támogatások, kölcsönök visszatérülése áht-on kívülről	-	-	-	K82. Felhalmozási célú visszatérítendő támogatások, kölcsönök nyújtása áht-on belülről	-	-	-
B75. Egyéb felhalmozási célú átvett pénzeszközök	2 844 850	226 997	-	K83. Felhalmozási célú visszatérítendő támogatások, kölcsönök törlesztése áht-on belülről	-	-	-
<b>B7. Felhalmozási célú átvett pénzeszközök</b>	<b>2 844 850</b>	<b>226 997</b>	-	K84. Egyéb felhalmozási célú támogatások áht-on belülről	-	-	449 000
				K85. Felhalmozási célú garancia- és kezességvállalásból származó kifizetés államháztartáson kívülről	-	-	-
				K86. Felhalmozási célú visszatérítendő támogatások, kölcsönök nyújtása államháztartáson belülről	-	-	-
				K 87. Lakástámogatás	-	-	-
				K88. Felhalmozási célú támogatások az Európai Uniónak	-	-	-
				K89. Egyéb felhalmozási célú támogatások államháztartáson kívülről	-	-	-
				<b>K8. Egyéb felhalmozási célú kiadások</b>	-	-	<b>449 000</b>
<b>Költségvetési bevételek (B1+B2+...+B7)</b>	<b>549 304 995</b>	<b>805 458 692</b>	<b>430 714 116</b>	<b>Költségvetési kiadások (K1+K2+...+K8)</b>	<b>1 007 319 629</b>	<b>441 977 307</b>	<b>554 706 037</b>

Az önkormányzat 2021. évi előirányzat felhasználási terve

6. melléklet

adatok Ft-ban

s. sz.	BEVÉTELEK	Összesen	01.hó	02.hó	03.hó	04.hó	05.hó	06.hó	07.hó	08.hó	09.hó	10.hó	11.hó	12.hó
1.	Működési célú támogatások államháztartáson belülről	339 050 901	27 781 770	27 115 688	27 781 770	27 781 770	27 115 688	27 781 770	32 250 644	27 115 688	27 781 770	32 250 645	27 115 688	27 178 010
2.	Felhalmozási támogatások államháztartáson belülről	149 350 067	0	0	0	0	0	0	24 500 000	39 019 704	0	0	0	85 830 363
3.	Közhatalmi bevételek	31 690 116	0	0	14 330 628	0	0	0	0	0	14 330 628	3 028 860	0	0
4.	Működési bevételek	23 873 861	1 877 000	1 877 000	1 877 000	1 877 000	1 877 000	1 877 000	1 877 000	1 877 000	1 877 000	2 077 000	2 077 000	2 826 861
5.	Felhalmozási bevételek	2 495 200	0	0	0	0	498 800	500 800	499 200	0	0	996 400	0	
6.	Felhalmozási célú átvett pénzeszközök	2 844 850	0	0	0	0	0	0	0	0	0	0	2 844 850	0
7.	Maradvány igénybevétele	457 802 878	0	0	457 802 878	0	0	0	0	0	0	0	0	0
8.	Központi, irányítószervi támogatás	154 170 170	12 825 640	12 825 640	12 825 640	12 825 640	12 825 640	12 825 640	12 825 640	13 088 120	12 825 640	12 825 640	12 825 640	12 825 650
9.	Megelőlegzés	11 866 992	0	0	0	0	0	0	0	0	0	0	0	11 866 992
10.	<b>Bevételek összesen:</b>	<b>1 173 145 035</b>	<b>42 484 410</b>	<b>41 818 328</b>	<b>514 617 916</b>	<b>42 484 410</b>	<b>42 317 128</b>	<b>42 985 210</b>	<b>71 952 484</b>	<b>81 100 512</b>	<b>56 815 038</b>	<b>51 178 545</b>	<b>44 863 178</b>	<b>140 527 876</b>

	KIADÁSOK	Összesen	01.hó	02.hó	03.hó	04.hó	05.hó	06.hó	07.hó	08.hó	09.hó	10.hó	11.hó	12.hó
11.	Személyi juttatások	194 130 302	16 117 900	16 117 900	16 117 900	16 117 900	16 117 900	16 117 900	16 117 900	16 283 900	16 117 900	16 117 900	16 674 465	16 110 837

12.	Munkaadói járulékok	29 305 164	2 432 876	2 432 876	2 432 876	2 432 876	2 432 876	2 432 876	2 432 876	2 458 356	2 432 876	2 432 876	2 519 144	2 431 780
13.	Dologi kiadások	241 084 802	19 280 197	19 280 197	19 280 197	19 280 197	19 280 197	19 280 197	19 280 197	19 280 197	20 353 350	20 353 350	20 353 350	25 783 176
14.	Ellátottak pénzbeli juttatásai	9 253 555	766 000	766 000	766 000	766 000	766 000	766 000	766 000	766 000	766 000	766 000	766 000	827 555
15.	Egyéb működési célú kiadások	55 260 663	2 221 000	2 221 000	2 221 000	2 221 000	2 221 000	2 221 000	2 221 000	2 154 360	2 339 207	2 339 207	2 339 207	30 541 682
16.	Beruházások	44 347 102	2 000 000	2 000 000	2 000 000	2 000 000	2 000 000	2 000 000	2 000 000	2 000 000	2 000 000	2 000 000	2 000 000	22 347 102
17.	Felújítások	433 938 041	32 563 000	32 563 000	32 563 000	32 563 000	32 563 000	32 563 000	32 563 000	32 563 000	32 563 000	32 564 423	33 834 374	74 472 244
18.	Felhalmozási célú átadott pénzeszköz	0	0	0	0	0	0	0	0	0	0	0	0	0
19.	Irányítószervi támogatás folyósítása	165 825 406	24 480 877	12 825 640	12 825 640	12 825 640	12 825 640	12 825 640	12 825 640	13 088 120	12 825 640	12 825 640	12 825 640	12 825 649
20.	Kiadások összesen	1 173 145 035	99 861 850	88 206 613	88 206 613	88 206 613	88 206 613	88 206 613	88 206 613	88 593 933	89 397 973	89 399 396	91 312 180	185 340 025

7. melléklet

Az önkormányzat intézményeinek bevételei és kiadásai

1. Bakonycsernyei Bóbita Óvoda – Mini Bölcsőde

	Megnevezés	Előirányzat 2021.év Ft-ban
<b>Bevételek</b>		
1.	Támogatás államháztartáson belülről	996 600
2.	Működési bevételek	4
3.	<b>Költségvetési bevételek</b>	<b>996 604</b>
4.	Maradvány igénybevétele	3 621 706
5.	Központi, irányítószervi támogatás	69 373 690
6.	<b>Finanszírozási bevételek</b>	<b>72 995 396</b>
7.	<b>Bevételek mindösszesen</b>	<b>73 992 000</b>
<b>Kiadások</b>		
8.	Személyi juttatások	54 520 000
9.	Munkaadókat terhelő járulékok és szociális hozzájárulási adó	8 213 000
10.	Dologi kiadások	9 644 000
11.	Beruházások	1 615 000
12.	Felújítások	0
13.	<b>Költségvetési kiadások</b>	<b>73 992 000</b>
14.	<b>Finanszírozási kiadások</b>	<b>0</b>
15.	<b>Kiadások mindösszesen</b>	<b>73 992 000</b>

2. Bakonycsernyei Közös Önkormányzati Hivatal

	Megnevezés	Előirányzat 2021.év Ft-ban
<b>Bevételek</b>		
16.	Támogatás államháztartáson belülről	0
17.	Működési bevételek	20 841
18.	<b>Költségvetési bevételek</b>	<b>20 841</b>

19.	Maradvány igénybevétele	2 908 159
20.	Központi, irányítószervi támogatás	84 796 480
21.	<b>Finanszírozási bevételek</b>	<b>87 704 639</b>
<b>22.</b>	<b>Bevételek mindösszesen</b>	<b>87 725 480</b>
<b>Kiadások</b>		
23.	Személyi juttatások	64 931 000
24.	Munkaadókat terhelő járulékok és szociális hozzájárulási adó	10 041 480
25.	Dologi kiadások	10 818 335
26.	Beruházások	1 934 665
27.	Felújítások	0
28.	<b>Költségvetési kiadások</b>	<b>87 725 480</b>
29.	<b>Finanszírozási kiadások</b>	<b>0</b>
<b>30.</b>	<b>Kiadások mindösszesen</b>	<b>87 725 480</b>

RENDELET **TERVEZET**

Bakonycsernye Nagyközség Önkormányzata Képviselő-testületének  
...../2022. (.....) számú zárszámadási rendelete az önkormányzat  
2021. évi költségvetésének végrehajtásáról

**Bakonycsernye** Nagy község Önkormányzat Képviselő-testülete az Alaptörvény 32. cikk (2) bekezdésében meghatározott eredeti jogalkotói hatáskörében, az Alaptörvény 32. cikk (1) bekezdés f) pontjában meghatározott feladatkörében eljárva a Pénzügyi és Településüzemeltetési Bizottság véleményének kikérésével a következőket rendeli el:

1.§ (1) Bakonycsernye Nagyközség Önkormányzata Képviselő-testülete (továbbiakban: Képviselőtestület) az önkormányzat 2021. évi költségvetésének teljesített összesített bevételeit 1 172 028 565 forintban határozza meg az alábbiak szerint:

a) önkormányzatok működési támogatása (B11)	306 857 045 Ft
b) egyéb működési célú támogatások áht-on belülről (B16)	32 085 369 Ft
c) felhalmozási támogatások áht-on belülről (B2)	149 350 067 Ft
d) közhatalmi bevételek (B3)	31 690 116 Ft
e) működési bevételek (B4)	22 865 878 Ft
f) felhalmozási bevételek (B5)	2 495 200 Ft
g) működési célú átvett pénzeszközök (B6)	0 Ft
h) felhalmozási célú átvett pénzeszközök (B7)	2 844 850 Ft
<i>i) Költségvetési bevételek (B1–B7)</i>	<i>548 188 525 Ft</i>
<i>j) Finanszírozási bevételek (B8)</i>	<i>623 840 040 Ft</i>

(2) A Képviselőtestület az önkormányzat 2021. évi költségvetésének összesített teljesített kiadásait 859 680 807 forintban határozza meg az alábbiak szerint:

a) személyi juttatások (K1)	188 049 761 Ft
b) munkaadókat terhelő járulékok (K2)	28 225 711 Ft
c) dologi kiadások (K3)	185 594 286 Ft
d) ellátottak pénzbeli juttatásai (K4)	8 427 241 Ft
e) egyéb működési célú kiadások (K5)	22 093 973 Ft
f) beruházások (K6)	24 026 821 Ft
g) felújítások (K7)	237 437 608 Ft
h) egyéb felhalmozási célú kiadások (K8)	0 Ft
<i>i) Költségvetési kiadások (K1–K8)</i>	<i>693 855 401 Ft</i>
<i>j) Finanszírozási kiadások (K9)</i>	<i>165 825 406 Ft</i>

2.§ (1) A Képviselő-testület az önkormányzat 2021. évi költségvetésének saját teljesített bevételeit 1 010 313 557 Ft-ban határozza meg az alábbiak szerint:

a) önkormányzatok működési támogatása (B11)	306 857 045 Ft
b) egyéb működési célú támogatások áht-on belülről (B16)	31 088 769 Ft
c) felhalmozási támogatások áht-on belülről (B2)	149 350 067 Ft
d) közhatalmi bevételek (B3)	31 690 116 Ft
e) működési bevételek (B4)	22 847 505 Ft
f) felhalmozási bevételek (B5)	2 495 200 Ft
g) működési célú átvett pénzeszközök (B6)	0 Ft
h) felhalmozási célú átvett pénzeszközök (B7)	2 844 850 Ft
<i>i) Költségvetési bevételek (B1–B7)</i>	<i>547 173 552 Ft</i>
<i>j) Finanszírozási bevételek (B8)</i>	<i>463 140 005 Ft</i>

(2) A Képviselőtestület az önkormányzat 2021. évi költségvetésének saját teljesített kiadásait 705 320 164 Ft-ban határozza meg az alábbiak szerint:

a) személyi juttatások (K1)	72 702 366 Ft
b) munkaadókat terhelő járulékok (K2)	10 463 011 Ft
c) dologi kiadások (K3)	167 669 133 Ft
d) ellátottak pénzbeli juttatásai (K4)	8 427 241 Ft
e) egyéb működési célú kiadások (K5)	22 093 973 Ft
f) beruházások (K6)	20 701 426 Ft
g) felújítások (K7)	237 437 608 Ft
h) egyéb felhalmozási célú kiadások (K8)	0 Ft
i) <i>Költségvetési kiadások (K1-K8)</i>	<i>539 494 758 Ft</i>
j) <i>Finanszírozási kiadások (K9)</i>	<i>165 825 406 Ft.</i>

3.§ (1) A Képviselőtestület a hivatal 2021. évi költségvetésének teljesített bevételeit 87 723 008 Ft-ban határozza meg az alábbiak szerint:

a) működési bevételek (B4)	18 369 Ft
b) <i>Költségvetési bevételek (B1-B7)</i>	<i>18 369 Ft</i>
c) <i>Finanszírozási bevételek (B8)</i>	<i>87 704 639 Ft</i>

(2) A Képviselőtestület a hivatal 2021. évi költségvetésének teljesített kiadásait 85 554 374 Ft-ban határozza meg az alábbiak szerint:

a) személyi juttatások (K1)	63 468 098 Ft
b) munkaadókat terhelő járulékok (K2)	9 913 520 Ft
c) dologi kiadások (K3)	10 238 091 Ft
d) beruházások (K6)	1 934 665 Ft
e) <i>Költségvetési kiadások (K1-K8)</i>	<i>85 554 374 Ft</i>
f) <i>Finanszírozási kiadások</i>	<i>0 Ft.</i>

4.§ (1) A Képviselőtestület az óvoda 2021. évi költségvetésének teljesített bevételeit 73 992 000 Ft-ban határozza meg az alábbiak szerint:

b) egyéb működési célú támogatások áht-on belülről (B16)	996 600 Ft
b) működési bevételek (B4)	4 Ft
c) <i>Költségvetési bevételek (B1-B7)</i>	<i>996 604 Ft</i>
d) <i>Finanszírozási bevételek (B8)</i>	<i>72 995 396 Ft</i>

(2) A Képviselőtestület az óvoda 2021. évi költségvetésének teljesített kiadásait 68 806 269 Ft-ban határozza meg az alábbiak szerint:

a) személyi juttatások (K1)	51 879 297 Ft
b) munkaadókat terhelő járulékok (K2)	7 849 180 Ft
c) dologi kiadások (K3)	7 687 062 Ft
d) beruházások (K6)	1 390 730 Ft
e) <i>Költségvetési kiadások (K1-K8)</i>	<i>68 806 269 Ft</i>
f) <i>Finanszírozási kiadások</i>	<i>0 Ft.</i>

5.§ (1) Az önkormányzat összesített bevételeit bevételi források szerinti részletezettséggel az 1. melléklet tartalmazza.

(2) Az önkormányzat összesített kiadásainak részletezését kiadási jogcímek szerint a 2. melléklet tartalmazza.



(3) A Képviselőtestület az önkormányzat összesített 2021. évi maradványát 312 347 758 Ft összegben fogadja el.

6.§ (1) A Bakonycsérnyei Közös Önkormányzati Hivatal működésére az önkormányzat 84 796 480 Ft finanszírozást nyújtott, a hivatal 2021. évi költségvetésének éves teljesítését a 3. melléklet tartalmazza.

(2) A Bakonycsérnyei Bóbita Óvoda – Mini Bölcsőde működésére az önkormányzat 69 373 690 Ft finanszírozást nyújtott, az óvoda 2021. évi költségvetésének éves teljesítését a 4. melléklet tartalmazza.

7.§ Az önkormányzat (saját) költségvetésének éves teljesítését, valamint a kormányzati funkciókon elszámolt teljesített kiadásait jogcímenkénti bontásban az 5. melléklet tartalmazza.

8.§ A Képviselő-testület az önkormányzat és intézményei adatait összevontan tartalmazó, maradványkimutatást, mérleget, eredménykimutatást, befektetett eszközök állományának alakulását, eszközök értékvesztésének alakulását, egyszerűsített mérleget, vagyonskimutatást, konszolidált beszámolót a rendelet 6-20. mellékletei tartalmazzák.

9.§ Az önkormányzat saját 2021. évi gazdálkodása során keletkezett, hatályos jogszabályok szerint felülvizsgált maradványa 304 993 393 forint összegben kerül jóváhagyásra, mely összeg a 2022. évi költségvetésben felhasználásra betervezésre került.

10.§ A hivatal 2021. évi gazdálkodása során keletkezett, hatályos jogszabályok szerint felülvizsgált maradványa 2 168 634 forint összegben kerül jóváhagyásra, mely összeg, a 2022. évi költségvetésben működtetési költségek felhasználásra betervezésre került.

11.§ Az óvoda 2021. évi gazdálkodása során keletkezett, hatályos jogszabályok szerint felülvizsgált maradványa 5 185 731 forint összegben kerül jóváhagyásra, mely összeg, a 2022. évi költségvetésben működtetési költségek felhasználásra betervezésre került.

10.§ Ezen rendelet a kihirdetés napján lép hatályba.

Turi Balázs  
polgármester

Fidrich Tamásné  
jegyző

Kihirdetési záradék: Ezen rendelet 2022. ....-án kihirdetésre került.

Fidrich Tamásné  
jegyző

Bakonycsenye, 2022. ....

I. melléklet

Az önkormányzat összesített 2021. évi költségvetésének teljesítése bevételi forrásokként

Beszámoló sorsszám	Rovat megnevezése	2021. évi bevételek összesen Ft				2021. évi működési bevételek Ft				2021. évi felhalmozási bevételek Ft			
		Eredeti előirányzat	Módosított előirányzat	Éves teljesítés	Teljesí -tés%	Eredeti előirányzat	Módosított előirányzat	Éves teljesítés	Teljesí -tés%	Eredeti előirányzat	Módosított előirányzat	Éves teljesítés	Teljesí -tés%
01	Helyi önkormányzatok működésének általános támogatása (B111)	168 141 498	168 789 387	168 789 387	100	168 141 498	168 789 387	168 789 387	100	-	-	-	-
02	Települési önkormányzatok egyes köznevelési feladatainak támogatása (B112)	54 581 380	56 235 820	56 235 820	100	54 581 380	56 235 820	56 235 820	100	-	-	-	-
03	Települési önkormányzatok egyes szociális és gyermekjóléti feladatainak támogatása (B1131)	34 595 440	38 781 085	38 781 085	100	34 595 440	38 781 085	38 781 085	100	-	-	-	-
04	Települési önkormányzatok gyermekékeztetési feladatainak támogatása (B1132)	27 172 815	25 482 748	25 482 748	100	27 172 815	25 482 748	25 482 748	100	-	-	-	-
05	Települési önkormányzatok szociális, gyermekjóléti és gyermekékeztetési feladatainak támogatása (03+04) (B113)	61 768 255	64 263 833	64 263 833	100	61 768 255	64 263 833	64 263 833	100	-	-	-	-
06	Települési önkormányzatok kulturális feladatainak támogatása (B114)	6 889 750	7 004 050	7 004 050	100	6 889 750	7 004 050	7 004 050	100	-	-	-	-
07	Működési célú költségvetési támogatások és kiegészítő támogatások (B115)	0	8 938 743	8 938 743	100	0	8 938 743	8 938 743	100	-	-	-	-
08	Elszámolásból származó bevételek (B116)	0	1 625 212	1 625 212	100	0	1 625 212	1 625 212	100	-	-	-	-
09	Önkormányzatok működési támogatásai (=01+02+05+06+07+08) (B11)	291 380 883	306 857 045	306 857 045	100	291 380 883	306 857 045	306 857 045	100	-	-	-	-
34	Egyéb működési célú támogatások bevételai államháztartáson belülről (=35+...+44) (B16)	39 432 957	32 193 856	32 085 369	100	39 432 957	32 193 856	32 085 369	100	-	-	-	-
38	ebből: pótlékok, 2020. évi elszámolás (eredetiben nem tervezhető, módosítással B11rc)	5 800 570	0	0	0	5 800 570	0	0	0	-	-	-	-
38	ebből: egyéb fejezeti kezelésű előirányzatok (B16) - díakmlunka	724 000	878 850	878 850	100	724 000	878 850	878 850	100	-	-	-	-
39	ebből: társadalombiztosítás pénzügyi alapjai (B16) – NEAK támogatás	21 676 787	21 676 787	21 568 300	100	21 676 787	21 676 787	21 568 300	100	-	-	-	-

40	ebből: elkülönített állami pénzalapok (B16) - közfoglalkoztatás	5 861 000	6 008 629	6 008 629	100	5 861 000	6 008 629	6 008 629	100	-	-	-	-
41	ebből: helyi önkormányzatok és költségvetési szerveik (B16) (gyeje, óroda)	5 370 600	3 629 590	3 629 590	100	5 370 600	3 629 590	3 629 590	100	-	-	-	-
45	<b>Működési célú támogatások államháztartáson belülről (=09+...+12+23+34) (B1)</b>	<b>330 813 840</b>	<b>339 050 901</b>	<b>339 050 901</b>	<b>100</b>	<b>330 813 840</b>	<b>338 942 414</b>	<b>338 942 414</b>	<b>100</b>	-	-	-	-
46	Felhalmozási célú önkormányzati támogatások (B21)	0	20 000 000	-	100	-	20 000 000	-	-	0	20 000 000	20 000 000	100
59	Felhalmozási célú visszatérítendő támogatások, kölcsönök igénybevétele államháztartáson belülről (=60+...+69) (B24)	0	4 500 000	-	100	-	4 500 000	-	-	0	4 500 000	4 500 000	100
66	ebből: helyi önkormányzatok és költségvetési szerveik (B24)	0	4 500 000	-	100	-	4 500 000	-	-	0	4 500 000	4 500 000	100
70	Egyéb felhalmozási célú támogatások bevételei államháztartáson belülről (=71+...+80) (B25)	2 999 999	124 850 067	-	100	-	124 850 067	-	-	2 999 999	124 850 067	124 850 067	100
74	ebből: egyéb fejezeti kezelésű előirányzatok (B25)	2 999 999	124 850 067	-	100	-	124 850 067	-	-	2 999 999	124 850 067	124 850 067	100
81	<b>Felhalmozási célú támogatások államháztartáson belülről (=46+47+48+59+70) (B2)</b>	<b>2 999 999</b>	<b>149 350 067</b>	-	<b>100</b>	-	<b>149 350 067</b>	-	-	<b>2 999 999</b>	<b>149 350 067</b>	<b>149 350 067</b>	<b>100</b>
109	Vagyoni típusú adók (=110+...+115) (B34)	10 500 000	10 766 875	-	100	-	10 766 875	-	-	10 500 000	10 766 875	10 766 875	100
111	ebből: magánszemélyek kommunális adója (B34)	10 500 000	10 766 875	-	100	-	10 766 875	-	-	10 500 000	10 766 875	10 766 875	100
116	Értékesítési és forgalmi adók (=117+...+136) (B351)	27 000 000	20 626 040	-	100	27 000 000	20 626 040	20 626 040	100	-	-	-	-
123	ebből: állandó jelleggel végzett iparüzési tevékenység után fizetett helyi iparüzési adó (B351)	27 000 000	20 626 040	-	100	27 000 000	20 626 040	20 626 040	100	-	-	-	-
164	Termékek és szolgáltatások adói (=116+137+141+142+147) (B35)	27 000 000	20 626 040	-	100	27 000 000	20 626 040	20 626 040	100	-	-	-	-
165	Egyéb közhatalmi bevételek (>=166+...+183) (B36)	100 000	297 201	-	100	100 000	297 201	297 201	100	-	-	-	-
184	<b>Közhatalmi bevételek (=93+94+104+109+164+165) (B3)</b>	<b>37 600 000</b>	<b>31 690 116</b>	-	<b>100</b>	<b>27 100 000</b>	<b>31 690 116</b>	<b>20 923 241</b>	<b>100</b>	<b>10 500 000</b>	<b>10 766 875</b>	<b>10 766 875</b>	<b>100</b>
186	Szolgáltatások ellenértéke (>=187+188) (B402)	4 797 000	5 089 031	-	96	4 797 000	4 864 906	5 089 031	96	-	-	-	-

187	ebből:tárgyi eszközök bérbeadásából származó bevétel (B402)	1 210 000	1 346 245	100	1 210 000	1 346 245	1 346 245	100	-	-	-	-
189	Közvetített szolgáltatások ellenértéke (>=190) (B403)	3 370 839	3 207 361	94	3 370 839	3 416 934	3 207 361	94	-	-	-	-
191	Tulajdonosi bevételek (>=192+...+197) (B404)	3 747 000	4 639 937	100	3 747 000	4 639 937	4 639 937	100	-	-	-	-
193	ebből: önkormányzati vagyon üzemeltetéséből, koncesszióból származó bevétel (B404)	3 540 000	4 446 031	100	3 540 000	4 446 031	4 446 031	100	-	-	-	-
194	ebből: önkormányzati vagyon vagyionkezelésbe adásából származó bevétel (B404)	207 000	193 906	94	207 000	193 906	193 906	94	-	-	-	-
198	Ellátási díjak (B405)	5 422 000	4 374 803	91	5 422 000	4 785 949	4 374 803	91	-	-	-	-
199	Kiszámlázott általános forgalmi adó (B406)	4 303 000	4 845 664	97	4 303 000	5 008 803	4 845 664	97	-	-	-	-
204	Egyéb kapott (járó) kamatok és kamattjellegű bevételek (>=205+206+207) (B4082)	106	128	100	106	128	128	100	-	-	-	-
208	Kamatbevételek és más nyereségjellegű bevételek (=201+204) (B408)	106	128	100	106	128	128	100	-	-	-	-
216	Biztosító által fizetett kártérítés (B410)	0	128 646	100	0	128 646	128 646	100	-	-	-	-
217	Egyéb működési bevételek (>=218+219) (B411)	881 900	804 433	100	881 900	804 433	804 433	100	-	-	-	-
220	Működési bevételek (=185+186+189+191+198+199+200+208 +215+216+217) (B4)	22 521 845	22 865 878	96	22 521 845	23 873 861	22 865 878	96	-	-	-	-
223	Ingtatlanok értékesítése (>=224) (B52)	0	2 495 200	100	-	-	-	-	0	2 495 200	2 495 200	100
231	Felhalmozási bevételek (=221+223+225+226+229) (B5)	0	2 495 200	100	-	-	-	-	0	2 495 200	2 495 200	100
271	Egyéb felhalmozási célú átvett pénzeszközök (=272+...+282) (B75)	0	2 844 850	100	-	-	-	-	0	2 844 850	2 844 850	100
273	ebből: nonprofit gazdasági társaságok (B75)	0	2 844 850	100	-	-	-	-	0	2 844 850	2 844 850	100
283	Felhalmozási célú átvett pénzeszközök (=258+...+261+271) (B7)	0	2 844 850	100	-	-	-	-	0	2 844 850	2 844 850	100
284	Költségvetési bevételek (=45+81+184+220+231+257+283) (B1-B7)	393 935 684	549 304 995	100	380 435 685	383 848 003	382 731 533	100	13 499 999	165 456 992	165 456 992	100
11	Előző év költségvetési maradványának igénybevétele (B8131)	457 353 626	457 802 878	100	-	-	-	-	-	-	-	-

13	Maradvány igénybevétele (=11+12) (B813)	457 353 626	457 802 878	457 802 878	100															
14	Allamháztartáson belüli megelőlegezések (B814)	0	11 866 992	11 866 992	100															
16	Központi, irányító szervei támogatás (B816)	153 907 690	154 170 170	154 170 170	100															
22	Belföldi finanszírozás bevételei (=04+10+13+...+18+21) (B81)	611 261 316	623 840 040	623 840 040	100															
31	Finanszírozási bevételek (=22+28+29+30) (B8)	611 261 316	623 840 040	623 840 040	100															
<b>B1-B8</b>	<b>BEVÉTELEK ÖSSZESEN</b>	<b>1 005 197 000</b>	<b>1 173 145 035</b>	<b>1 172 028 565</b>	<b>100</b>															

2. melléklet

Az önkormányzat összevont 2021. évi kiadásainak teljesítése kiadási jogcímek szerint

	Rovat megnevezése	2021. évi kiadások összesen Ft				2021. évi működési kiadások Ft				2021. évi felhalmozási kiadások Ft			
		Eredeti előirányzat	Módosított előirányzat	Éves teljesítés	Teljesítés %	Eredeti előirányzat	Módosított előirányzat	Éves teljesítés	Teljesítés %	Eredeti előirányzat	Módosított előirányzat	Éves teljesítés	Teljesítés %
01	Törvény szerinti illetmények, munkabérek (K1101)	155 901 500	137 853 244	133 744 473	97	155 901 500	137 853 244	133 744 473	97	-	-	-	-
02	Normatív jutalmak (K1102)	0	16 098 650	16 052 250	100	0	16 098 650	16 052 250	100	-	-	-	-
04	Készenléti, ügyeleti, helyettesítési díj, túlóra, túlszolgálat (K1104)	2 400 000	1 717 278	1 368 725	80	2 400 000	1 717 278	1 368 725	80	-	-	-	-
07	Béren kívüli juttatások (K1107)	8 035 000	8 288 774	8 151 103	98	8 035 000	8 288 774	8 151 103	98	-	-	-	-
09	Közeledési költségértítés (K1109)	1 286 000	1 286 000	831 201	65	1 286 000	1 286 000	831 201	65	-	-	-	-
10	Egyéb költségértítések (K1110)	468 000	458 000	442 000	97	468 000	458 000	442 000	97	-	-	-	-
13	Foglalkoztatottak egyéb személyi juttatásai (>=14) (K1113)	1 187 600	4 262 469	4 109 949	96	1 187 600	4 262 469	4 109 949	96	-	-	-	-
15	Foglalkoztatottak személyi juttatásai (=01+...+13) (K11)	169 278 100	169 964 415	164 699 701	97	169 278 100	169 964 415	164 699 701	97	-	-	-	-
16	Választott tisztviselők juttatásai (K121)	16 130 200	16 587 200	16 555 429	100	16 130 200	16 587 200	16 555 429	100	-	-	-	-
17	Munkavégzésre irányuló egyéb jogviszonyban nem saját foglalkoztatottnak fizetett juttatások	8 006 491	7 578 687	6 794 631	90	8 006 491	7 578 687	6 794 631	90	-	-	-	-

	(K122)																	
19	Külső személyi juttatások (=16+17+18) (K12)	24 136 691	24 165 887	23 350 060	97	24 136 691	24 165 887	23 350 060	97	-	-	-	-	-	-	-	-	-
20	Személyi juttatások (=15+19) (K1)	193 414 791	194 130 302	188 049 761	97	193 414 791	194 130 302	188 049 761	97	-	-	-	-	-	-	-	-	-
21	Munkaadókat terhelő járulékok és szociális hozzájárulási adó (=22+...+27) (K2)	29 194 509	29 305 164	28 225 711	96	29 194 509	29 305 164	28 225 711	96	-	-	-	-	-	-	-	-	-
22	ebből: szociális hozzájárulási adó (K2)	0	0	26 511 975	-	0	0	26 511 975	-	-	-	-	-	-	-	-	-	-
25	ebből: táppénz hozzájárulás (K2)	0	0	328 715	-	0	0	328 715	-	-	-	-	-	-	-	-	-	-
27	ebből: munkáltatót terhelő személyi jövedelemadó (K2)	0	0	1 385 021	-	0	0	1 385 021	-	-	-	-	-	-	-	-	-	-
28	Szakmai anyagok beszerzése (K311)	2 173 000	2 085 154	1 986 712	95	2 173 000	2 085 154	1 986 712	95	-	-	-	-	-	-	-	-	-
29	Üzemeletési anyagok beszerzése (K312)	11 621 515	11 865 065	10 487 600	88	11 621 515	11 865 065	10 487 600	88	-	-	-	-	-	-	-	-	-
31	Készletbeszerzés (=28+29+30) (K31)	13 794 515	13 950 219	12 474 312	89	13 794 515	13 950 219	12 474 312	89	-	-	-	-	-	-	-	-	-
32	Informatikai szolgáltatások igénybevétele (K321)	3 259 072	3 470 225	3 189 428	92	3 259 072	3 470 225	3 189 428	92	-	-	-	-	-	-	-	-	-
33	Egyéb kommunikációs szolgáltatások (K322)	1 730 840	1 596 143	1 363 354	85	1 730 840	1 596 143	1 363 354	85	-	-	-	-	-	-	-	-	-
34	Kommunikációs szolgáltatások (=32+33) (K32)	4 989 912	5 066 368	4 552 782	90	4 989 912	5 066 368	4 552 782	90	-	-	-	-	-	-	-	-	-
35	Közüzemi díjak (K331)	11 170 000	12 059 119	11 744 726	97	11 170 000	12 059 119	11 744 726	97	-	-	-	-	-	-	-	-	-
36	Vásárolt élelmezés (K332)	22 667 625	20 455 295	18 093 800	88	22 667 625	20 455 295	18 093 800	88	-	-	-	-	-	-	-	-	-
37	Bérelti és lízing díjak (>=38) (K333)	368 000	278 000	275 277	99	368 000	278 000	275 277	99	-	-	-	-	-	-	-	-	-
39	Karbantartási, kisjavítási szolgáltatások (K334)	12 843 000	12 942 580	8 794 790	68	12 843 000	12 942 580	8 794 790	68	-	-	-	-	-	-	-	-	-
40	Közvetített szolgáltatások (>=41) (K335)	3 366 000	3 402 908	3 005 583	88	3 366 000	3 402 908	3 005 583	88	-	-	-	-	-	-	-	-	-
42	Szakmai tevékenységet segítő szolgáltatások (K336)	31 503 481	43 425 275	30 764 510	71	31 503 481	43 425 275	30 764 510	71	-	-	-	-	-	-	-	-	-
43	Egyéb szolgáltatások (>=44) (K337)	22 457 117	22 059 108	14 598 823	66	22 457 117	22 059 108	14 598 823	66	-	-	-	-	-	-	-	-	-
45	Szolgáltatási kiadások (=35+36+37+39+40+42+43) (K33)	104 375 223	114 622 285	87 277 509	76	104 375 223	114 622 285	87 277 509	76	-	-	-	-	-	-	-	-	-
46	Kiküldetések kiadásai (K341)	1 080 000	1 093 852	748 538	68	1 080 000	1 093 852	748 538	68	-	-	-	-	-	-	-	-	-
48	Kiküldetések, reklám- és	1 080 000	1 093 852	748 538	68	1 080 000	1 093 852	748 538	68	-	-	-	-	-	-	-	-	-





	(=121+126+127+128+139+150+161+163+175+176+177+178+189) (K5)	3 972 000	1 538 835	55 500	4	-	-	-	-	-	-	-	-	-	-	-	3 972 000	1 538 835	55 500	40
192	Ingatlanok beszerzése, létesítése (>=193) (K62)	15 441 814	33 803 044	18 979 033	56	-	-	-	-	-	-	-	-	-	-	-	15 441 814	33 803 044	18 979 033	4
195	Egyéb tárgyi eszközök beszerzése, létesítése (K64)	4 167 510	9 005 223	4 992 288	55	-	-	-	-	-	-	-	-	-	-	-	4 167 510	9 005 223	4 992 288	56
200	Beruházási célú előzetesen felszámított általános forgalmi adó (K67)	23 581 324	44 347 102	24 026 821	54	-	-	-	-	-	-	-	-	-	-	-	23 581 324	44 347 102	24 026 821	55
201	Beruházások (K6)	310 619 104	396 399 998	227 621 022	57	-	-	-	-	-	-	-	-	-	-	-	310 619 104	396 399 998	227 621 022	54
202	Ingatlanok felújítása (K71)	15 012 319	37 538 043	9 816 586	26	-	-	-	-	-	-	-	-	-	-	-	15 012 319	37 538 043	9 816 586	57
205	Felújítási célú előzetesen felszámított általános forgalmi adó (K74)	325 631 423	433 938 041	237 437 608	55	-	-	-	-	-	-	-	-	-	-	-	325 631 423	433 938 041	237 437 608	26
206	Felújítások (=202+...+205) (K7)	0	0	0	0	-	-	-	-	-	-	-	-	-	-	-	0	0	0	0
268	Egyéb felhalmozási célú kiadások (K8)	839 634 074	1 007 319 629	693 855 401	69	490 421 327	529 034 486	432 390 972	82	349 212 747	478 285 143	261 464 429								
269	Költségvetési kiadások (=20+21+60+120+190+201+206+268) (K1-K8)	11 655 236	11 655 236	11 655 236	100															
19	Államháztartáson belüli megelőlegezések visszafizetése (K914)	153 907 690	154 170 170	154 170 170	100															
20	Központi, irányító szervei támogatások folyósítása (K915)	165 562 926	165 825 406	165 825 406	100															
27	Belföldi finanszírozás kiadásai (=06+17+...+23+26) (K91)	165 562 926	165 825 406	165 825 406	100															
38	Finanszírozási kiadások (=27+35+36+37) (K9)	1 005 197 000	1 173 145 035	859 680 807	73															
K1-K9	KIADÁSOK ÖSSZESEN																			

3. melléklet

A Bakonycsérnyei Közös Önkormányzati Hivatal 2021. évi bevételeinek és kiadásainak éves teljesítése

adatok forintban

Rovat száma	Neve	BEVÉTELEK 2021. év			
		Eredeti előirányzat	Módosított előirányzat	Éves teljesítés	Telj. %-a
	Bevételek jogcímeik szerint				

B1	<b>Bakonycsérnyei Közös Önkormányzati Hivatal</b>	Működési célú támogatások államháztartáson belülről	-	-	-	-
B2		Felhalmozási célú támogatások áht-n belülről	-	-	-	-
B3		Közhatalmi bevételek	-	-	-	-
B4		Működési bevételek (továbbsz. telefon, kamat)	20 841	20 841	18 369	88
B5		Felhalmozási bevételek	-	-	-	-
B6		Működési célú átvett pénzeszközök	-	-	-	-
B7		Felhalmozási célú átvett pénzeszközök	-	-	-	-
B1-B7		<b>KÖLTSÉGVETÉSI BEVÉTELEK</b>	20 841	20 841	18 369	88
B816		Központi, irányítószervi támogatás	2 908 159	2 908 159	2 908 159	100
B813		Maradvány igénybevétele	84 534 000	84 796 480	84 796 480	100
B8		<b>FINANSZÍROZÁSI BEVÉTELEK</b>	87 442 159	87 704 639	87 704 639	100
B1-B8		<b>BEVÉTELEK ÖSSZESEN</b>	87 463 000	87 725 480	87 723 008	100

Rovat száma	Neve	Kiadások jogcímeik szerint	KIADÁSOK 2021. év			
			Eredeti előirányzat	Módosított előirányzat	Éves teljesítés	Telj. %-a
K11		Foglalkoztatottak személyi juttatásai	63 614 000	63 780 000	62 345 163	98
K12		Külső személyi juttatások	1 151 000	1 151 000	1 122 935	98
K1		<b>Személyi juttatások összesen</b>	64 765 000	64 931 000	63 468 098	98
K2		Munkaadókat terhelő járulékok	10 016 000	10 041 480	9 913 520	99
K3		Dologi kiadások	12 182 000	10 818 335	10 238 091	95
K4		Ellátottak pénzbeli juttatásai	-	-	-	-
K5		Egyéb működési célú kiadások	-	-	-	-
		<b>MŰKÖDÉSI KIADÁSOK</b>	86 963 000	85 790 815	83 619 709	97
K6		Beruházások	500 000	1 934 665	1 934 665	100
K7		Felújítások	-	-	-	-
K8		Egyéb felhalmozási célú kiadások	-	-	-	-
		<b>FELHALMOZÁSI KIADÁSOK</b>	500 000	1 934 665	1 934 665	100
K1-K8		<b>KÖLTSÉGVETÉSI KIADÁSOK</b>	87 463 000	87 725 480	85 554 374	95
K9		<b>FINANSZÍROZÁSI KIADÁSOK</b>	-	-	-	-
K1-K9		<b>KIADÁSOK ÖSSZESEN</b>	87 463 000	87 725 480	85 554 374	98

## A Bakonycsérnyei Bóbita Óvoda – Mini Bölcsőde 2021. évi bevételeinek és kiadásainak éves teljesítése

adatok forintban

Rovat száma	Neve	Bevételek jogcímeik szerint	BEVÉTELEK 2021. év			
			Eredeti előirányzat	Módosított előirányzat	Éves teljesítés	Telj. %-a
B1	<b>Bakonycsérnyei Bóbita Óvoda – Mini Bölcsőde</b>	Működési célú támogatások államháztartáson belülről	996 600	996 600	996 600	100
B2		Felhalmozási célú támogatások áht-n belülről	0	0	0	-
B3		Közhatalmi bevételek	0	0	0	-
B4		Működési bevételek (kamat)	4	4	4	100
B5		Felhalmozási bevételek	-	-	-	-
B6		Működési célú átvett pénzeszközök	-	-	-	-
B7		Felhalmozási célú átvett pénzeszközök	-	-	-	-
B1-B7		<b>KÖLTSÉGVETÉSI BEVÉTELEK</b>	<b>996 604</b>	<b>996 604</b>	<b>996 604</b>	<b>100</b>
B816	Központi, irányítói szervei támogatás	3 621 706	3 621 706	3 621 706	100	
B813	Maradvány igénybevétele	69 373 690	69 373 690	69 373 690	100	
B8	<b>FINANSZÍROZÁSI BEVÉTELEK</b>	<b>72 995 396</b>	<b>72 995 396</b>	<b>72 995 396</b>	<b>100</b>	
B1-B8	<b><u>BEVÉTELEK ÖSSZESEN</u></b>	<b>73 992 000</b>	<b>73 992 000</b>	<b>73 992 000</b>	<b>100</b>	

Rovat száma	Neve	KIADÁSOK 2021. év				
		Kiadások jogcímeik szerint	Eredeti előirányzat	Módosított előirányzat	Éves teljesítés	Telj. %-a
K11	<b>Bakonycsérnyei Bóbita Óvoda – Mini Bölcsőde</b>	Foglalkoztatottak személyi juttatásai	51 769 000	51 278 084	48 979 381	96
K12		Külső személyi juttatások	2 751 000	3 241 916	2 899 916	89
K1		Személyi juttatások összesen	54 520 000	54 520 000	51 879 297	95
K2		Munkaadókat terhelő járulékok	8 213 000	8 213 000	7 849 180	96
K3		Dologi kiadások	9 644 000	9 644 000	7 687 062	80
K4		Ellátottak pénzbeli juttatásai	-	-	-	-
K5		Egyéb működési célú kiadások	-	-	-	-
		<b>MÜKÖDÉSI KIADÁSOK</b>	72 377 000	72 377 000	67 415 539	93
K6		Beruházások	1 615 000	1 615 000	1 390 730	86
K7		Felújítások	-	-	-	-
K8		Egyéb felhalmozási célú kiadások	-	-	-	-
		<b>FELHALMOZÁSI KIDÁSZOK</b>	1 615 000	1 615 000	1 390 730	86
K1-K8		<b>KÖLTSÉGVETÉSI KIADÁSOK</b>	73 992 000	73 992 000	68 806 269	93
K9		<b>FINANSZÍROZÁSI KIADÁSOK</b>	-	-	-	-
K1-K9		<b>KIADÁSOK ÖSSZESEN</b>	73 992 000	73 992 000	68 806 269	93

5. melléklet

Az önkormányzat saját 2021. évi bevételeinek és kiadásainak éves teljesítése

Rovat megnevezése	Az önkormányzat saját 2021. évi költségvetésének teljesítése bevételi forrásokként											
	2021. évi bevételek összesen Ft					2021. évi működési bevételek Ft						
	Eredeti előirányzat	Módosított előirányzat	Éves teljesítés	Teljesítés %	Eredeti előirányzat	Módosított előirányzat	Éves teljesítés	Teljesítés %	Eredeti előirányzat	Módosított előirányzat	Éves teljesítés	Teljesítés %
Önkormányzatok működési támogatásai (B11)	291 380 883	306 857 045	306 857 045	100	291 380 883	306 857 045	306 857 045	100	-	-	-	-
Egyéb működési célú támogatások bevételai államháztartáson belülről (B16)	38 436 357	31 197 256	31 088 769	100	38 436 357	31 197 256	31 088 769	100	-	-	-	-
Működési célú támogatások államháztartáson belülről (B1)	329 817 240	338 054 301	337 945 814	100	329 817 240	338 054 301	337 945 814	100	-	-	-	-

Felhalmozási célú önkormányzati támogatások (B21)	0	20 000 000	20 000 000	100	-	-	-	-	-	0	20 000 000	20 000 000	100
Egyéb felhalmozási célú támogatások bevételei államháztartáson belülről (B25)	2 999 999	124 850 067	124 850 067	100	-	-	-	-	-	2 999 999	124 850 067	124 850 067	100
<b>Felhalmozási célú támogatások államháztartáson belülről (B2)</b>	<b>2 999 999</b>	<b>149 350 067</b>	<b>149 350 067</b>	<b>100</b>	-	-	-	-	-	<b>2 999 999</b>	<b>149 350 067</b>	<b>149 350 067</b>	<b>100</b>
Vagyoni típusú adók (B34)	10 500 000	10 766 875	10 766 875	100	-	-	-	-	-	10 500 000	10 766 875	10 766 875	100
Értékesítési és forgalmi adók- IPA (B351)	27 000 000	20 626 040	20 626 040	100	27 000 000	20 626 040	20 626 040	100	100	-	-	-	-
Egyéb közhatalmi bevételek (B36)	100 000	297 201	297 201	100	100 000	297 201	297 201	100	100	-	-	-	-
<b>Közhatalmi bevételek (B3)</b>	<b>37 600 000</b>	<b>31 690 116</b>	<b>31 690 116</b>	<b>100</b>	<b>27 100 000</b>	<b>20 923 241</b>	<b>20 923 241</b>	<b>100</b>	<b>10 500 000</b>	<b>10 500 000</b>	<b>10 766 875</b>	<b>10 766 875</b>	<b>100</b>
Szolgáltatások ellenértéke (B402)	4 797 000	5 089 031	4 864 906	96	4 797 000	5 089 031	4 864 906	96	-	-	-	-	-
Közvetített szolgáltatások ellenértéke (B403)	3 350 000	3 396 096	3 188 995	94	3 350 000	3 396 096	3 188 995	94	-	-	-	-	-
Tulajdonosi bevételek (B404)	3 747 000	4 639 937	4 639 937	100	3 747 000	4 639 937	4 639 937	100	-	-	-	-	-
Ellátási díjak (B405)	5 422 000	4 785 949	4 374 803	91	5 422 000	4 785 949	4 374 803	91	-	-	-	-	-
Kiszámlázott általános forgalmi adó (B406)	4 303 000	5 008 803	4 845 664	97	4 303 000	5 008 803	4 845 664	97	-	-	-	-	-
Kamatbevételek és más nyereségjellegű bevételek (B408)	100	121	121	100	100	121	121	100	-	-	-	-	-
Biztosító által fizetett kárérték (B410)	0	128 646	128 646	100	0	128 646	128 646	100	-	-	-	-	-
Egyéb működési bevételek (B411)	881 900	804 433	804 433	100	881 900	804 433	804 433	100	-	-	-	-	-
<b>Működési bevételek (B4)</b>	<b>22 501 000</b>	<b>23 853 016</b>	<b>22 847 505</b>	<b>96</b>	<b>22 501 000</b>	<b>23 853 016</b>	<b>22 847 505</b>	<b>96</b>	-	-	-	-	-
Felhalmozási bevételek (B5)	0	2 495 200	2 495 200	100	-	-	-	-	0	0	2 495 200	2 495 200	100
Működési célú átvett pénzeszközök (B6)	0	0	0	0	0	0	0	0	0	0	-	-	-
Felhalmozási célú átvett pénzeszközök (B7)	0	2 844 850	2 844 850	100	-	-	-	-	-	0	2 844 850	2 844 850	100
<b>Költségvetési bevételek (B1-B7)</b>	<b>392 918 239</b>	<b>548 287 550</b>	<b>547 173 552</b>	<b>100</b>	<b>379 418 240</b>	<b>382 830 558</b>	<b>381 716 560</b>	<b>100</b>	<b>13 499 999</b>	<b>165 456 992</b>	<b>165 456 992</b>	<b>165 456 992</b>	<b>100</b>
Maradvány igénybevétele (B813)	450 823 761	451 273 013	451 273 013	100	-	-	-	-	-	-	-	-	-
Allamháztartáson belüli megelőlegezések (B814)	0	11 866 992	11 866 992	100	-	-	-	-	-	-	-	-	-
<b>Finanszírozási bevételek (B8)</b>	<b>450 823 761</b>	<b>463 140 005</b>	<b>463 140 005</b>	<b>100</b>	-	-	-	-	-	-	-	-	-
<b>BEVÉTELEK MINDÖSSZESEN</b>	<b>843 742 000</b>	<b>1 011 427 555</b>	<b>1 010 313 557</b>	<b>100</b>	-	-	-	-	-	-	-	-	-

Az önkormányzat saját 2021. évi költségvetésének teljesítése kiadási forrásokként

Rovat megnevezése	2021. évi kiadások összesen Ft			2021. évi működési kiadások Ft			2021. évi felhalmozási kiadások Ft					
	Eredeti előirányzat	Módosított előirányzat	Éves teljesítés	Teljesítés %	Eredeti előirányzat	Módosított előirányzat	Éves teljesítés	Teljesítés %	Eredeti előirányzat	Módosított előirányzat	Éves teljesítés	Teljesítés %

<b>Személyi juttatások (K1)</b>	<b>74 129 791</b>	<b>74 679 302</b>	<b>72 702 366</b>	<b>97</b>	<b>74 129 791</b>	<b>74 679 302</b>	<b>72 702 366</b>	<b>97</b>	-	-	-	-
Munkaadókat terhelő járulékok és szociális hozzájárulási adó (K2)	<b>10 965 509</b>	<b>11 050 684</b>	<b>10 463 011</b>	<b>95</b>	<b>10 965 509</b>	<b>11 050 684</b>	<b>10 463 011</b>	<b>95</b>	-	-	-	-
Készletbeszerzés (K31)	9 009 515	10 272 331	8 799 029	86	9 009 515	10 272 331	8 799 029	86	-	-	-	-
Kommunikációs szolgáltatások (K32)	2 134 912	2 080 689	1 722 293	83	2 134 912	2 080 689	1 722 293	83	-	-	-	-
Közüzemi díjak (K331)	7 470 000	7 573 992	7 259 599	96	7 470 000	7 573 992	7 259 599	96	-	-	-	-
Vásárolt élelmiszer (K332)	22 667 625	20 455 295	18 093 800	88	22 667 625	20 455 295	18 093 800	88	-	-	-	-
Karbantartási, kiegészítő (K334)	0	10 000	10 000	100	0	10 000	10 000	100	-	-	-	-
Közvetített szolgáltatások (K335)	9 883 000	10 188 405	7 806 474	77	9 883 000	10 188 405	7 806 474	77	-	-	-	-
Szakmai tevékenységet segítő szolgáltatások (K336)	3 350 000	3 386 908	2 992 514	88	3 350 000	3 386 908	2 992 514	88	-	-	-	-
Egyéb szolgáltatások (K337)	30 006 481	42 644 469	29 983 704	70	30 006 481	42 644 469	29 983 704	70	-	-	-	-
Kiküldetések, reklám- kiadások (K34)	480 000	491 837	315 389	64	480 000	491 837	315 389	64	-	-	-	-
Működési célú előzetesen felszámított általános forgalmi adó (K351)	26 337 473	26 576 450	19 967 790	75	26 337 473	26 576 450	19 967 790	75	-	-	-	-
Fizetendő általános forgalmi adó (K352)	69 458 788	70 851 788	53 638 000	76	69 458 788	70 851 788	53 638 000	76	-	-	-	-
Egyéb dologi kiadások (K355)	7 648 456	5 380 108	3 830 631	71	7 648 456	5 380 108	3 830 631	71	-	-	-	-
<b>Dologi kiadások (K3)</b>	<b>209 536 367</b>	<b>220 622 467</b>	<b>167 669 133</b>	<b>76</b>	<b>209 536 367</b>	<b>220 622 467</b>	<b>167 669 133</b>	<b>76</b>	-	-	-	-
<b>Ellátottak pénzbeli juttatásai (K4)</b>	<b>9 794 000</b>	<b>9 253 555</b>	<b>8 427 241</b>	<b>91</b>	<b>9 794 000</b>	<b>9 253 555</b>	<b>8 427 241</b>	<b>91</b>	-	-	-	-
Elvonások és befizetések (K502)	0	23 350	23 350	100	0	23 350	23 350	100	-	-	-	-
Egyéb működési célú támogatások államháztartáson belülről (K506)	15 042 074	14 741 440	14 573 751	99	15 042 074	14 741 440	14 573 751	99	-	-	-	-
Egyéb működési célú támogatások államháztartáson kívülről (K512)	7 012 000	7 689 440	7 496 872	98	7 012 000	7 689 440	7 496 872	98	-	-	-	-
Tartalékok (K513)	4 601 586	32 806 433	0	0	4 601 586	32 806 433	0	0	-	-	-	-
<b>Egyéb működési célú kiadások (K5)</b>	<b>26 655 660</b>	<b>55 260 663</b>	<b>22 093 973</b>	<b>40</b>	<b>26 655 660</b>	<b>55 260 663</b>	<b>22 093 973</b>	<b>40</b>	-	-	-	-
Beruházások (K6)	21 466 324	40 797 437	20 701 426	51	21 466 324	40 797 437	20 701 426	51	-	-	-	-
Felújítások (K7)	325 631 423	433 938 041	237 437 608	55	325 631 423	433 938 041	237 437 608	55	-	-	-	-
<b>Egyéb felhalmozási célú kiadások (K8)</b>	<b>0</b>	<b>0</b>	<b>0</b>	<b>0</b>	<b>0</b>	<b>0</b>	<b>0</b>	<b>0</b>	-	-	-	-
<b>Költségvetési kiadások (K1-K8)</b>	<b>678 179 074</b>	<b>845 602 149</b>	<b>539 494 758</b>	<b>64</b>	<b>331 081 327</b>	<b>370 866 671</b>	<b>281 355 724</b>	<b>52</b>	<b>347 097 747</b>	<b>474 735 478</b>	<b>258 139 034</b>	<b>54</b>
Államháztartáson belüli megelőlegezések visszafizetése (K914)	11 655 236	11 655 236	11 655 236	100								
Központi, irányító szervi támogatások folyósítása (K915)	153 907 690	154 170 170	154 170 170	100								
<b>Finanszírozási kiadások (K9)</b>	<b>165 562 926</b>	<b>165 825 406</b>	<b>165 825 406</b>	<b>100</b>								
<b>KIADÁSOK MINDÖSSZESEN</b>	<b>843 742 000</b>	<b>1 011 427 555</b>	<b>705 320 164</b>	<b>70</b>								

Az önkormányzat saját, kormányzati funkción elszámolt 2021. éves teljesített kiadásai jogcímenkénti bontásban Ft-ban									
Megnevezés	Személyi juttatások	Munkaadói járulékok	Dologi kiadások	Egyéb működési célú kiadások	Beruházások	Felújítások, felhalmozási kiadások	Összesen		
Önkormányzati igazgatás	17 318 629	2 348 192	2 301 878	0	1 720 765	0	23 689 464		
Köztartó fenntartása	670 700	103 371	1 973 161	0	1 040 130	0	3 787 362		
Önk. vagyonnal való gazdálkodás	926 435	143 594	9 280 887	0	0	1 073 146	11 424 062		
Közfoglalkoztatás	10 038 649	1 101 550	582 661	0	129 901	0	11 852 761		
Közutak, hidak, alagutak üzemeltetése, fenntartása	0	0	8 758 998	0	0	44 232 329	52 991 327		
Ár- és belvízvédelem	600 000	83 700	83 311 703	0	55 500	191 263 298	275 314 201		
Közvilágítás	0	0	8 206 854	0	852 193	0	9 059 047		
Zöldterület kezelés	0	0	5 218 976	0	0	0	5 218 976		
Város- és községgazdálkodás	4 565 843	748 936	11 818 001	0	7 106 951	868 835	25 108 566		
Háziorvosi alapellátás	4 980 200	752 979	2 491 163	1 337 614	1 457 888	0	11 019 844		
Család- és nővédelmi egészségügyi gondozás	11 769 058	1 809 087	2 204 387	41 828	810 478	0	16 634 838		
Könyvtári szolgáltatások	3 487 200	533 568	259 697	0	0	0	4 280 465		
Közművelődés	3 728 076	576 403	2 260 864	0	1 403 706	0	7 969 049		
Civil szervezetek támogatása	0	0	0	5 650 000	89 990	0	5 739 990		
Óvodai nevelés, ellátás működtetési feladatai	0	0	1 371 911	0	4 999 984	0	6 371 895		
Gyermekékeztetés köznevelési intézményben	5 141 589	795 635	22 540 631	0	259 980	0	28 737 835		
Gyermekékeztetés bővelésében	0	0	998 228	0	0	0	998 228		
Intézményen kívüli gyermekékeztetés	0	0	412 386	0	0	0	412 386		
Család és gyermekjóléti szolgáltatások	9 475 987	1 465 996	1 236 302	0	773 960	0	12 952 245		
Egyéb szociális ellátások,támogatások	0	0	2 440 445	8 427 241	0	0	10 867 686		
Támogatás (Gajamenti ÖT, TKT, tagdíjak, BURSA)	0	0	0	15 041 181	0	0	15 041 181		
Előző évi normatíva elszámolás	0	0	0	23 350	0	0	23 350		
<b>ÖSSZESEN:</b>	<b>72 702 366</b>	<b>10 463 011</b>	<b>167 669 133</b>	<b>30 521 214</b>	<b>20 701 426</b>	<b>237 437 608</b>	<b>539 494 758</b>		
Államháztartáson belüli megelőlegezés visszafizetése							11 655 236		
Támogatás célú finanszírozási műveletek (irányítószeri támogatás hivatal, óvoda)							154 170 170		
<b>MINDÖSSZESEN:</b>	<b>72 702 366</b>	<b>10 463 011</b>	<b>167 669 133</b>	<b>30 521 214</b>	<b>20 701 426</b>	<b>237 437 608</b>	<b>705 320 164</b>		

## Bakonycsernye Nagyközség Önkormányzatának 2021. évi összesített maradványkimutatása

Sorszám	Megnevezés	Összeg Ft
1.	01. Alaptevékenység költségvetési bevételei	548 188 525
2.	02. Alaptevékenység költségvetési kiadásai	693 855 401
3.	<b>I. Alaptevékenység költségvetési egyenlege (01-02)</b>	<b>-145 666 876</b>
4.	03. Alaptevékenység finanszírozási bevételei	623 840 040
5.	04. Alaptevékenység finanszírozási kiadásai	165 825 406
6.	<b>II. Alaptevékenység finanszírozási egyenlege (03-04)</b>	<b>458 014 634</b>
7.	<b>A. Alaptevékenység maradványa (I+II.)</b>	<b>312 347 758</b>
8.	05. Vállalkozási tevékenység költségvetési bevételei	0
9.	06. Vállalkozási tevékenység költségvetési kiadásai	0
10.	<b>III. Vállalkozási tevékenység költségvetési egyenlege (05-06)</b>	<b>0</b>
11.	07. Vállalkozási tevékenység finanszírozási bevételei	0
12.	08. Vállalkozási tevékenység finanszírozási kiadásai	0
13.	<b>IV. Vállalkozási tevékenység finanszírozási egyenlege (07-08)</b>	<b>0</b>
14.	<b>B. Vállalkozási tevékenység maradványa (III+IV)</b>	<b>0</b>
15.	<b>C. Összes maradvány (A+B)</b>	<b>312 347 758</b>

## Bakonycsernye Nagyközség Önkormányzatának összevont 2021. évi eredménykimutatása

beszámoló s.sz.	Megnevezés	Előző időszak Ft	Módosítások Ft	Tárgyidőszak Ft



01	Közhatalmi eredményszemléltető bevételek	46 582 004	0	30 660 499
02	Eszközök és szolgáltatások értékesítése nettó eredményszemléltető bevételei	10 997 017	0	12 522 965
03	Tevékenység egyéb nettó eredményszemléltető bevételei	4 164 444	0	2 991 871
04	<b>I Tevékenység nettó eredményszemléltető bevétele</b>	<b>61 743 465</b>	<b>0</b>	<b>46 175 335</b>
08	Központi működési célú támogatások eredményszemléltető bevételei	424 030 108	0	461 027 215
09	Egyéb működési célú támogatások eredményszemléltető bevételei	32 082 562	0	32 085 369
10	Felhalmozási célú támogatások eredményszemléltető bevételei	49 601 342	0	111 581 082
11	Különféle egyéb eredményszemléltető bevételek	9 247 237	0	94 459 320
12	<b>III Egyéb eredményszemléltető bevételek</b>	<b>514 961 249</b>	<b>0</b>	<b>699 152 986</b>
13	Anyagköltség	10 840 991	0	12 523 405
14	Igénybe vett szolgáltatások értéke	76 523 289	0	89 655 869
16	Eladott (közvetített) szolgáltatások értéke	3 323 563	0	2 982 567
17	<b>IV Anyagjellegű ráfordítások</b>	<b>90 687 843</b>	<b>0</b>	<b>105 161 841</b>
18	Béreköltség	142 049 917	0	152 273 108
19	Személyi jellegű egyéb kifizetések	33 222 102	0	36 612 382
20	Bérfeladások	28 815 551	0	28 301 032
21	<b>V Személyi jellegű ráfordítások</b>	<b>204 087 570</b>	<b>0</b>	<b>217 186 522</b>
22	<b>VI Értékcsökkenési leírás</b>	<b>92 599 806</b>	<b>0</b>	<b>97 739 525</b>
23	<b>VII Egyéb ráfordítások</b>	<b>225 108 771</b>	<b>0</b>	<b>287 289 622</b>
24	<b>A) TEVÉKENYSÉGEK EREDMÉNYE (=I+II+III-IV-V-VI-VII)</b>	<b>-35 779 276</b>	<b>0</b>	<b>37 950 811</b>
28	Egyéb kapott (járó) kamatok és kamatjellegű eredményszemléltető bevételek	102	0	128
32	<b>VIII Pénzügyi műveletek eredményszemléltető bevételei</b>	<b>102</b>	<b>0</b>	<b>128</b>
43	<b>B) PÉNZÜGYI MŰVELETEK EREDMÉNYE (=VIII)</b>	<b>102</b>	<b>0</b>	<b>128</b>
44	<b>C) MÉRLEG SZERINTI EREDMÉNY (=A±B)</b>	<b>-35 779 174</b>	<b>0</b>	<b>37 950 939</b>

8. melléklet

Bakonycsérnye Nagyközség Önkormányzatának összevont 2021. évi mérlege

s.sz	Megnevezés	Előző időszak Ft	Módosítások (+/-) Ft	Tárgyi időszak Ft
<b>ESZKÖZÖK</b>				
1.	A/II/1 Ingatlanok és a kapcsolódó vagyoni értékű jogok	1 978 709 165	0	2 194 728 913
2.	A/II/2 Gépek, berendezések, felszerelések, járművek	8 050 994	0	14 305 318

3.	A/II/4 Beruházások, felújítások	0	0	196 096 048
4.	<b>A/II Tárgyi eszközök (=A/II/1+...+A/II/5)</b>	<b>1 986 760 159</b>	<b>0</b>	<b>2 405 130 279</b>
5.	A/III/1 Tartós részesedések (=A/III/1a+...+A/III/1e)	3 879 000	0	3 879 000
6.	A/III/1b - ebből: tartós részesedések nem pénzügyi vállalkozásban	3 879 000	0	3 879 000
7.	<b>A/III Befektetett pénzügyi eszközök (=A/III/1+A/III/2+A/III/3)</b>	<b>3 879 000</b>	<b>0</b>	<b>3 879 000</b>
8.	A/IV/1 Koncesszióba, vagyonkezelésbe adott eszközök (=A/IV/1a+A/IV/1b+A/IV/1c)	48 117 043	0	138 517 224
9.	A/IV/1a - ebből: immateriális javak	14 819	0	80 047
10.	A/IV/1b - ebből: tárgyi eszközök	48 102 224	0	138 437 177
11.	<b>A/IV Koncesszióba, vagyonkezelésbe adott eszközök (=A/IV/1+A/IV/2)</b>	<b>48 117 043</b>	<b>0</b>	<b>138 517 224</b>
12.	<b>A) NEMZETI VAGYONBA TARTOZÓ BEFEKTETETT ESZKÖZÖK (=A/I+A/II+A/III+A/IV)</b>	<b>2 038 756 202</b>	<b>0</b>	<b>2 547 526 503</b>
13.	C/II/1 Forintpénztár	360 085	0	461 380
14.	<b>C/II Pénztárak, csekkek, betétkönyvek (=C/II/1+C/II/2+C/II/3)</b>	<b>360 085</b>	<b>0</b>	<b>461 380</b>
15.	C/III/1 Kincstáron kívüli forintszámlák	99 979 851	0	232 271 102
16.	C/III/2 Kincstárban vezetett forintszámlák	357 013 690	0	83 052 990
17.	<b>C/III Forintszámlák (=C/III/1+C/III/2)</b>	<b>456 993 541</b>	<b>0</b>	<b>315 324 092</b>
18.	<b>C) PÉNZESZKÖZÖK (=C/I+...+C/IV)</b>	<b>457 353 626</b>	<b>0</b>	<b>315 785 472</b>
19.	D/I/3 Költségvetési évben esedékes követelések közhatalmi bevételre (=D/I/3a+...+D/I/3f)	5 023 458	0	3 274 886
20.	D/I/3d - ebből: költségvetési évben esedékes követelések vagyoni típusú adókra	1 289 953	0	489 147
21.	D/I/3e - ebből: költségvetési évben esedékes követelések termékek és szolgáltatások adóira	2 649 695	0	2 073 882
22.	D/I/3f - ebből: költségvetési évben esedékes követelések egyéb közhatalmi bevételekre	1 083 810	0	711 857
23.	D/I/4 Költségvetési évben esedékes követelések működési bevételre (=D/I/4a+...+D/I/4i)	321 937	0	425 562
24.	D/I/4a - ebből: költségvetési évben esedékes követelések készletértékesítés ellenértékére, szolgáltatások ellenértékére, közvetített szolgáltatások ellenértékére	257 013	0	332 908
25.	D/I/4d - ebből: költségvetési évben esedékes követelések kiszámlázott általános forgalmi adóra	45 467	0	73 197
26.	D/I/4i - ebből: költségvetési évben esedékes követelések egyéb működési bevételekre	19 457	0	19 457

27.	<b>D/I Költségvetési évben esedékes követelések (=D/II/1+...+D/II/8)</b>	<b>5 345 395</b>	<b>0</b>	<b>3 700 448</b>
28.	D/II/4 Költségvetési évet követően esedékes követelések működési bevételre (=D/III/4a+...+D/II/4i)	2 096 173	0	0
29.	D/II/4b - ebből: költségvetési évet követően esedékes követelések tulajdonosi bevételekre	1 648 066	0	0
30.	D/II/4d - ebből: költségvetési évet követően esedékes követelések kiszámlázott általános forgalmi adóra	444 978	0	0
31.	D/II/4i - ebből: költségvetési évet követően esedékes követelések egyéb működési bevételekre	3 129	0	0
32.	<b>D/II Költségvetési évet követően esedékes követelések (=D/II/1+...+D/II/8)</b>	<b>2 096 173</b>	<b>0</b>	<b>0</b>
33.	D/III/1 Adott előlegek (=D/III/1a+...+D/III/1f)	1 893 401	0	49 100
34.	D/III/1b - ebből: beruházásokra, felújításokra adott előlegek	1 893 401	0	0
35.	D/III/1e - ebből: foglalkoztatottaknak adott előlegek	0	0	49 100
36.	D/III/4 Forgatóke elszámolása	50 000	0	35 000
37.	<b>D/III Követelés jellegű sajátos elszámolások (=D/III/1+...+D/III/9)</b>	<b>1 943 401</b>	<b>0</b>	<b>84 100</b>
38.	<b>D) KÖVETELÉSEK (=D/I+D/II+D/III)</b>	<b>9 384 969</b>	<b>0</b>	<b>3 784 548</b>
39.	<b>E/I Előzetesen felszámított általános forgalmi adó elszámolása (=E/II/1+...+E/II/4)</b>	<b>823 825</b>		<b>424 482</b>
40.	<b>E/II Fizetendő általános forgalmi adó elszámolása (=E/II/1+E/II/2)</b>	<b>-956 196</b>	<b>0</b>	<b>-273 288</b>
41.	E/III/1 December havi illetmények, munkabérek elszámolása	17 082	0	33 736
42.	<b>E/III Egyéb sajátos eszközoldali elszámolások (=E/III/1+E/III/2)</b>	<b>17 082</b>	<b>0</b>	<b>33 736</b>
43.	<b>E) EGYÉB SAJÁTOS ELSZÁMOLÁSOK (=E/I+E/II+E/III)</b>	<b>-115 289</b>	<b>0</b>	<b>184 930</b>
44.	F/2 Költségek, ráfordítások aktív időbeli elhatárolása	71 000	0	0
45.	<b>F) AKTÍV IDŐBELI ELHATÁROLÁSOK (=F/I+F/2+F/3)</b>	<b>71 000</b>	<b>0</b>	<b>0</b>
46.	<b>ESZKÖZÖK ÖSSZESEN (=A+B+C+D+E+F)</b>	<b>2 505 450 508</b>	<b>0</b>	<b>2 867 281 453</b>

47.	G/I Nemzeti vagyon induláskori értéke	1 631 422 403	0	1 631 422 403
48.	G/II Nemzeti vagyon változásai	0	0	505 194 664
49.	G/III Egyéb eszközök induláskori értéke és változásai	52 283 113	0	52 283 113
51.	G/IV Felhalmozott eredmény	6 703 721	0	-253 467 557
52.	G/VI Mérleg szerinti eredmény	-35 779 174	0	37 950 939
53.	<b>G/ SAJÁT TŐKE (= G/I+...+G/VI)</b>	<b>1 654 630 063</b>	<b>0</b>	<b>1 973 383 562</b>
54.	H/II/3 Költségvetési évben esedékes kötelezettségek dologi kiadásokra	64 384	0	0
55.	H/II/4 Költségvetési évben esedékes kötelezettségek ellátottak pénzbeli juttatásaira	130 000	0	0
56.	H/II/5 Költségvetési évben esedékes kötelezettségek egyéb működési célú kiadásokra (>=H/II/5a+H/II/5b)	215 180	0	0
57.	<b>H/II Költségvetési évben esedékes kötelezettségek (=H/II/1+...+H/II/9)</b>	<b>409 564</b>	<b>0</b>	<b>0</b>
58.	H/II/3 Költségvetési évét követően esedékes kötelezettségek dologi kiadásokra	1 966 753	0	2 184 021
59.	H/II/8 Költségvetési évét követően esedékes kötelezettségek egyéb felhalmozási célú kiadásokra (>=H/II/8a+H/II/8b)	0	0	4 500 000
60.	H/II/8a - ebből: költségvetési évét követően esedékes kötelezettségek felhalmozási célú visszatartandó támogatások, kölcsönök törlesztésére államháztartáson belülről	0	0	4 500 000
61.	H/II/9 Költségvetési évét követően esedékes kötelezettségek finanszírozási kiadásokra (>=H/II/9a+...+H/II/9j)	11 655 236	0	11 866 992
62.	H/II/9e - ebből: költségvetési évét követően esedékes kötelezettségek államháztartáson belüli megelőlegezések visszafizetésére	11 655 236	0	11 866 992
63.	<b>H/II Költségvetési évét követően esedékes kötelezettségek (=H/II/1+...+H/II/9)</b>	<b>13 621 989</b>	<b>0</b>	<b>18 551 013</b>
64.	H/III/1 Kapott előlegek	2 022 449	0	3 460 638
65.	H/III/3 Más szervezetet megillető bevételek elszámolása	0	0	94 912
66.	<b>H/III Kötelezettség jellegű sajátos elszámolások (=H/III/1+...+H/III/10)</b>	<b>2 022 449</b>	<b>0</b>	<b>3 555 550</b>
67.	<b>H) KÖTELEZETTSÉGEK (=H/I+H/II+H/III)</b>	<b>16 054 002</b>	<b>0</b>	<b>22 106 563</b>
68.	J/2 Költségek, ráfordítások passzív időbeli elhatárolása	14 653 536	0	15 564 586
69.	J/3 Halasztott eredményszemléletű bevételek	820 112 907	0	856 226 742
70.	<b>J) PASSZÍV IDŐBELI ELHATÁROLÁSOK (=J/1+J/2+J/3)</b>	<b>834 766 443</b>	<b>0</b>	<b>871 791 328</b>
71.	<b>FORRÁSOK ÖSSZESEN (=G+H+I+J)</b>	<b>2 505 450 508</b>	<b>0</b>	<b>2 867 281 453</b>

9. melléklet

Kimutatás az immateriális javak, tárgyi eszközök, koncesszióba, vagyonkezelésbe adott eszközök állományának alakulásáról 2021. év összevont

s.sz.	beszámoló sor	Megnevezés	Immateriális javak	Ingtatlanok és kapcsolódó vagyoni értékű jogok	Gépek, berendezések, felszerelések, járművek	Tenyészállatok	Beruházások és felújítások	Koncesszióba vagyonkezelésbe adott eszközök	Összesen
1	01	Tárgyévi nyitó állomány (előző évi záró állomány)	3 108 858	3 005 137 582	69 486 757	0	0	62 101 406	3 139 834 603
2	02	Immateriális javak beszerzése, nem aktivált beruházások	0	0	0	0	19 034 533	0	19 034 533
3	03	Nem aktivált felújítások	0	0	0	0	227 621 022	0	227 621 022
4	04	Beruházásokból, felújításokból aktivált érték	0	37 451 605	13 107 902	0	0	0	50 559 507
5	07	Egyéb növekedés	0	1 203 821 916	70 523 761	0	684 122	82 287 051	1 357 316 850
6	08	Összes növekedés (=02+...+07)	0	1 241 273 521	83 631 663	0	247 339 677	82 287 051	1 654 531 912
7	09	Értékesítés	0	11 348 470	0	0	0	0	11 348 470
8	13	Egyéb csökkenés	0	755 247 281	13 903 732	0	51 243 629	2 308 444	822 703 086
9	14	Összes csökkenés (=09+...+13)	0	766 595 751	13 903 732	0	51 243 629	2 308 444	834 051 556
10	15	Bruttó érték összesen (=01+08-14)	3 108 858	3 479 815 352	139 214 688	0	196 096 048	142 080 013	3 960 314 959
11	16	Terv szerinti értékcsökkenés nyitó állománya	3 108 858	1 026 428 417	61 435 763	0	0	13 984 363	1 104 957 401
12	17	Terv szerinti értékcsökkenés növekedése	0	552 875 425	65 011 499	0	0	0	617 886 924
13	18	Terv szerinti értékcsökkenés csökkenése	0	294 217 403	1 537 892	0	0	10 421 574	306 176 869
14	19	Terv szerinti értékcsökkenés záró állománya (=16+17-18)	3 108 858	1 285 086 439	124 909 370	0	0	3 562 789	1 416 667 456
15	24	Értékcsökkenés összesen (=19+23)	3 108 858	1 285 086 439	124 909 370	0	0	3 562 789	1 416 667 456
16	25	Eszközök nettó értéke (=15-24)	0	2 194 728 913	14 305 318	0	196 096 048	138 517 224	2 543 647 503
17	26	Teljesen (0-ig) leírt eszközök bruttó értéke	3 108 858	557 420	121 059 123	0	0	1 027	124 726 428

10. melléklet

Bakonycsernye Nagyközség Önkormányzata, eszközök értékesítésének alakulása, összevont 2021. év

Ft-ban

Sorszám	Megnevezés	Nyitó adatok, bekerülési	Nyitó adatok, értékesítés	Tárgyidőszakban elszámolt	Tárgyidőszakban visszairt	Záró adatok, bekerülési érték	Záró adatok, értékesítés
---------	------------	--------------------------	---------------------------	---------------------------	---------------------------	-------------------------------	--------------------------

	érték	értékvesztés	értékvesztés	értékvesztés
01	Adott előlegek	1 893 401	0	0
02	Tartós részesedések	3 879 000	0	3 879 000
03	Tartós hitelviszonyt megtest. értékpapírok	0	0	0
04	Készletek	0	0	0
05	Lekötött betétek	0	0	0
06	Kincstáron kívüli forintszámlák	99 979 851	0	232 271 102
07	Kincstáron kívüli devizaszámlák	0	0	0
08	Követelések a köv.jell.saj.eisz. kivételével	16 445 689	9 004 121	1 352 944
09	Nem tartós részesedések	0	0	0
10	Forgatási célú hitelviszonyt megtest. értékpapír	0	0	0
<b>11</b>	<b>Összesen</b>	<b>122 197 941</b>	<b>9 004 121</b>	<b>1 352 944</b>
				<b>633 989</b>
				<b>249 622 726</b>
				<b>9 723 076</b>

11. melléklet

Bakonycsérnye Nagyközség Önkormányzatának 2021. évi (saját) maradványkimutatása

Sorszám	Megnevezés	Összeg Ft
1	01. Alaptevékenység költségvetési bevételei	547 173 552
2	02. Alaptevékenység költségvetési kiadásai	539 494 758
3	<b>III. Alaptevékenység költségvetési egyenlege (01-02)</b>	<b>7 678 794</b>
4	03. Alaptevékenység finanszírozási bevételei	463 140 005
5	04. Alaptevékenység finanszírozási kiadásai	165 825 406
6	<b>II. Alaptevékenység finanszírozási egyenlege (03-04)</b>	<b>297 314 599</b>
7	<b>D. Alaptevékenység maradványa (I+II.)</b>	<b>304 993 393</b>
8	05. Vállalkozási tevékenység költségvetési bevételei	0

9	06. Vállalkozási tevékenység költségvetési kiadásai	0
10	<b>III. Vállalkozási tevékenység költségvetési egyenlege (05-06)</b>	<b>0</b>
11	07. Vállalkozási tevékenység finanszírozási bevételei	0
12	08. Vállalkozási tevékenység finanszírozási kiadásai	0
13	<b>IV. Vállalkozási tevékenység finanszírozási egyenlege (07-08)</b>	<b>0</b>
14	<b>E. Vállalkozási tevékenység maradványa (III+IV)</b>	<b>0</b>
15	<b>F. Összes maradvány (A+B)</b>	<b>304 993 393</b>

12. melléklet

A Bakonyecsernyei Község Önkormányzati Hivatal 2021. évi maradványkimutatása

Sorszám	Megnevezés	Összeg Ft
1	01. Alaptevékenység költségvetési bevételei	18 369
2	02. Alaptevékenység költségvetési kiadásai	85 554 374
3	<b>V. Alaptevékenység költségvetési egyenlege (01-02)</b>	<b>-85 536 005</b>
4	03. Alaptevékenység finanszírozási bevételei	87 704 639
5	04. Alaptevékenység finanszírozási kiadásai	0
6	<b>II. Alaptevékenység finanszírozási egyenlege (03-04)</b>	<b>87 704 639</b>
7	<b>G. Alaptevékenység maradványa (I+II.)</b>	<b>2 168 634</b>
8	05. Vállalkozási tevékenység költségvetési bevételei	0
9	06. Vállalkozási tevékenység költségvetési kiadásai	0
10	<b>III. Vállalkozási tevékenység költségvetési egyenlege (05-06)</b>	<b>0</b>
11	07. Vállalkozási tevékenység finanszírozási bevételei	0
12	08. Vállalkozási tevékenység finanszírozási kiadásai	0
13	<b>IV. Vállalkozási tevékenység finanszírozási egyenlege (07-08)</b>	<b>0</b>

14	H. Vállalkozási tevékenység maradványa (III+IV)	0
15	I. Összes maradvány (A+B)	2 168 634

13. melléklet

A Bakonyecsemyei Bóbita Óvoda – Mini Bölcsőde 2021. évi maradványkimutatása  
Ft-ban

Sorszám	Megnevezés	Összeg
1	01. Alaptevékenység költségvetési bevételei	996 604
2	02. Alaptevékenység költségvetési kiadásai	68 806 269
3	<b>VII. Alaptevékenység költségvetési egyenlege (01-02)</b>	<b>-67 809 665</b>
4	03. Alaptevékenység finanszírozási bevételei	72 995 396
5	04. Alaptevékenység finanszírozási kiadásai	0
6	<b>II. Alaptevékenység finanszírozási egyenlege (03-04)</b>	<b>72 995 396</b>
7	<b>J. Alaptevékenység maradványa (I+II.)</b>	<b>5 185 731</b>
8	05. Vállalkozási tevékenység költségvetési bevételei	0
9	06. Vállalkozási tevékenység költségvetési kiadásai	0
10	<b>III. Vállalkozási tevékenység költségvetési egyenlege (05-06)</b>	<b>0</b>
11	07. Vállalkozási tevékenység finanszírozási bevételei	0
12	08. Vállalkozási tevékenység finanszírozási kiadásai	0
13	<b>IV. Vállalkozási tevékenység finanszírozási egyenlege (07-08)</b>	<b>0</b>
14	<b>K. Vállalkozási tevékenység maradványa (III+IV)</b>	<b>0</b>
15	<b>L. Összes maradvány (A+B)</b>	<b>5 185 731</b>



## Bakonycsérnye Nagyközség Önkormányzata (saját) egyszerűsített mérleg 2021. év

Ft-ban

Eszközök	Előző évi költségvetési beszámoló záró adatai	Auditálási eltérések (+-)	Előző év auditált egyszerűsített beszámoló záró adatai	Előző évek módosításai	Tárgyévi költségvetési beszámoló záró adatai	Eltérések (+-)	Tárgyév egyszerűsített beszámoló záró adatai
<b>A.) Nemzeti vagyona tartozó befektetett eszközök</b>	<b>2 037 139 162</b>	<b>0</b>	<b>2 037 139 162</b>	<b>0</b>	<b>2 545 003 504</b>	<b>0</b>	<b>2 545 003 504</b>
I. Immateriális javak	0	0	0	0	0	0	0
II. Tárgyi eszközök	1 985 143 119	0	1 985 143 119	0	2 402 607 280	0	2 402 607 280
III. Befektetett pénzügyi eszközök	3 879 000	0	3 879 000	0	3 879 000	0	3 879 000
IV. Koncesszióba, vagyonkezelésbe adott eszközök	48 117 043	0	48 117 043	0	138 517 224	0	138 517 224
<b>B.) Nemzeti vagyona tartozó forgóeszközök</b>	<b>0</b>	<b>0</b>	<b>0</b>	<b>0</b>	<b>0</b>	<b>0</b>	<b>0</b>
I. Készletek	0	0	0	0	0	0	0
II. Értékpapírok	0	0	0	0	0	0	0
<b>C.) Pénzeszközök</b>	<b>450 823 761</b>	<b>0</b>	<b>450 823 761</b>	<b>0</b>	<b>308 480 207</b>	<b>0</b>	<b>308 480 207</b>
I. Lekötött bankbetétek	0	0	0	0	0	0	0
II. Pénztárak, csekkek, betétkönyvek	142 425	0	142 425	0	313 980	0	313 980
III-IV. Forintszámlák, devizaszámlák	450 681 336	0	450 681 336	0	138 437 177	0	138 437 177
<b>D.) Követelések</b>	<b>9 384 969</b>	<b>0</b>	<b>9 384 969</b>	<b>0</b>	<b>3 735 448</b>	<b>0</b>	<b>3 735 448</b>
I. Költségvetési évben esedékes követelések	5 345 395	0	5 345 395	0	3 700 448	0	3 700 448
II. Költségvetési évet követően esedékes követelések	2 096 173	0	2 096 173	0	0	0	0
III. Követelés jellegű sajátos elszámolások	1 943 401	0	1 943 401	0	35 000	0	35 000
<b>E.) Egyéb sajátos elszámolások</b>	<b>-115 289</b>	<b>0</b>	<b>-115 289</b>	<b>0</b>	<b>184 930</b>	<b>0</b>	<b>184 930</b>
F.) Aktív időbeli elhatárolások	71 000	0	71 000	0	0	0	0
<b>ESZKÖZÖK ÖSSZESEN</b>	<b>2 497 303 603</b>	<b>0</b>	<b>2 497 303 603</b>	<b>0</b>	<b>2 857 404 089</b>	<b>0</b>	<b>2 857 404 089</b>

<b>Források</b>	Előző évi költségvetési beszámoló záró adatai	Auditálási eltérések (+-)	Előző év auditált egyszerűsített beszámoló záró adatai	Előző évek módosításai	Tárgyévi költségvetési beszámoló záró adatai	Eltérések (+-)	Tárgyév egyszerűsített beszámoló záró adatai
<b>G.) Saját tőke</b>	<b>1 656 047 632</b>	<b>0</b>	<b>1 656 047 632</b>	<b>0</b>	<b>1 973 150 953</b>	<b>0</b>	<b>1 973 150 953</b>
I. Nemzeti vagyon induláskori értéke	1 631 422 403	0	1 631 422 403	0	1 631 422 403	0	1 631 422 403
II. Nemzeti vagyon változásai	0	0	0	0	505 194 664	0	505 194 664
III. Egyéb eszközök induláskori értéke és változásai	48 538 464	0	48 538 464	0	48 538 464	0	48 538 464
IV. Felhalmozott eredmény	10 766 973	0	10 766 973	0	-248 305 339	0	-248 305 339
V. Eszközök érték helyesbítésének forrása	0	0	0	0	0	0	0
VI. Mérleg szerinti eredmény	-34 680 208	0	-34 680 208	0	36 300 761	0	36 300 761
<b>H.) Kötelezettségek</b>	<b>15 565 786</b>	<b>0</b>	<b>15 565 786</b>	<b>0</b>	<b>21 955 579</b>	<b>0</b>	<b>21 955 579</b>
I. Költségvetési évben esedékes kötelezettségek	380 180	0	380 180	0	0	0	0
II. Költségvetési évet követően esedékes kötelezettségek	13 163 157	0	13 163 157	0	18 400 029	0	18 400 029
III. Kötelezettség jellegű sajátos elszámolások	2 022 449	0	2 022 449	0	3 555 550	0	3 555 550
I.) Kincstári számlavezetéssel kapcsolatos elszámolások	0	0	0	0	0	0	0
J.) Passzív időbeli elhatárolások	825 690 185	0	825 690 185	0	862 297 557	0	862 297 557
<b>FORRÁSOK ÖSSZESEN</b>	<b>2 497 303 603</b>	<b>0</b>	<b>2 497 303 603</b>	<b>0</b>	<b>2 857 404 089</b>	<b>0</b>	<b>2 857 404 089</b>

15. melléklet

A Bakonycserynei Közös Önkormányzati Hivatal egyszerűsített mérlege 2021. év

<b>Eszközök</b>	Ft-ban						
	Előző évi költségvetési beszámoló záró adatai	Auditálási eltérések (+-)	Előző év auditált egyszerűsített beszámoló záró adatai	Előző évek módosításai	Tárgyévi költségvetési beszámoló záró adatai	Eltérések (+-)	Tárgyév egyszerűsített beszámoló záró adatai
<b>A.) Nemzeti vagyonba tartozó befektetett eszközök</b>	<b>771 456</b>	<b>0</b>	<b>771 456</b>	<b>0</b>	<b>1 800 562</b>	<b>0</b>	<b>1 800 562</b>

I. Immateriális javak	0	0	0	0	0	0	0	0	0	0
II. Tárgyi eszközök	771 456	0	771 456	0	1 800 562	0	1 800 562	0	1 800 562	0
III. Befektetett pénzügyi eszközök	0	0	0	0	0	0	0	0	0	0
IV. Koncesszióba, vagyonkezelésbe adott eszközök	0	0	0	0	0	0	0	0	0	0
<b>B.) Nemzeti vagyonba tartozó forgóeszközök</b>	<b>0</b>	<b>0</b>	<b>0</b>	<b>0</b>	<b>0</b>	<b>0</b>	<b>0</b>	<b>0</b>	<b>0</b>	<b>0</b>
I. Készletek	0	0	0	0	0	0	0	0	0	0
II. Értékpapírok	0	0	0	0	0	0	0	0	0	0
<b>C.) Pénzeszközök</b>	<b>2 908 159</b>	<b>0</b>	<b>2 908 159</b>	<b>0</b>	<b>2 168 634</b>	<b>0</b>	<b>2 168 634</b>	<b>0</b>	<b>2 168 634</b>	<b>0</b>
I. Lekötött bankbetétek	0	0	0	0	0	0	0	0	0	0
II. Pénziárak, csekkek, betétkönyvek	116 620	0	116 620	0	89 215	0	89 215	0	89 215	0
III-IV. Forintszámlák, devizaszámlák	1 791 539	0	1 791 539	0	2 079 419	0	2 079 419	0	2 079 419	0
<b>D.) Követelések</b>	<b>0</b>	<b>0</b>	<b>0</b>	<b>0</b>	<b>0</b>	<b>0</b>	<b>0</b>	<b>0</b>	<b>0</b>	<b>0</b>
I. Költségvetési évben esedékes követelések	0	0	0	0	0	0	0	0	0	0
II. Költségvetési évet követően esedékes követelések	0	0	0	0	0	0	0	0	0	0
III. Követelés jellegű elszámolások	0	0	0	0	0	0	0	0	0	0
<b>E.) Egyéb sajátos elszámolások</b>	<b>0</b>	<b>0</b>	<b>0</b>	<b>0</b>	<b>0</b>	<b>0</b>	<b>0</b>	<b>0</b>	<b>0</b>	<b>0</b>
<b>F.) Aktív időbeli elhatárolások</b>	<b>0</b>	<b>0</b>	<b>0</b>	<b>0</b>	<b>0</b>	<b>0</b>	<b>0</b>	<b>0</b>	<b>0</b>	<b>0</b>
<b>ESZKÖZÖK ÖSSZESEN</b>	<b>3 679 615</b>	<b>0</b>	<b>3 679 615</b>	<b>0</b>	<b>3 969 196</b>	<b>0</b>	<b>3 969 196</b>	<b>0</b>	<b>3 969 196</b>	<b>0</b>

<b>Források</b>	Előző évi költségvetési beszámoló záró adatai	Auditálási eltérések (+-)	Előző év auditált egyszerűsített beszámoló záró adatai	Előző évek módosításai	Tárgyévi költségvetési beszámoló záró adatai	Eltérések (+-)	Tárgyév egyszerűsített beszámoló záró adatai
<b>G.) Saját tőke</b>	<b>-1 247 648</b>	<b>0</b>	<b>-1 247 648</b>	<b>0</b>	<b>-1 222 608</b>	<b>0</b>	<b>-1 222 608</b>
I.-II. Nemzeti vagyoni induláskori értéke és változásai	0	0	0	0	0	0	0
III. Egyéb eszközök induláskori értéke és változásai	3 744 649	0	3 744 649	0	3 744 649	0	3 744 649
IV. Felhalmozott eredmény	-6 104 755	0	-6 104 755	0	-4 992 297	0	-4 992 297
V. Eszközök értékhelyesbítésének forrása	0	0	0	0	0	0	0
VI. Mérleg szerinti eredmény	1 112 458	0	1 112 458	0	25 040	0	25 040
<b>H.) Kötelezettségek</b>	<b>144 513</b>	<b>0</b>	<b>144 513</b>	<b>0</b>	<b>143 955</b>	<b>0</b>	<b>143 955</b>
I. Költségvetési évben esedékes kötelezettségek	0	0	0	0	0	0	0
II. Költségvetési évet követően esedékes kötelezettségek	144 513	0	144 513	0	143 955	0	143 955
III. Kötelezettség jellegű sajátos elszámolások	0	0	0	0	0	0	0
<b>I.) Kincstári számlavezetéssel kapcsolatos elszámolások</b>	<b>0</b>	<b>0</b>	<b>0</b>	<b>0</b>	<b>0</b>	<b>0</b>	<b>0</b>
<b>J.) Passzív időbeli elhatárolások</b>	<b>4 782 750</b>	<b>0</b>	<b>4 782 750</b>	<b>0</b>	<b>5 047 849</b>	<b>0</b>	<b>5 047 849</b>
<b>FORRÁSOK ÖSSZESEN</b>	<b>3 679 615</b>	<b>0</b>	<b>3 679 615</b>	<b>0</b>	<b>3 969 196</b>	<b>0</b>	<b>3 969 196</b>

16. melléklet

A Bakonycsérnyei Bóbita Óvoda - Mini Bölcsőde egyszerűsített mérlege 2021. év

	Előző évi költségvetési beszámoló záró adatai	Auditálási eltérések (+-)	Előző év egyszerűsített beszámoló záró adatai	Előző évek módosításai	Tárgyévi költségvetési beszámoló záró adatai	Eltérések (+-)	Tárgyév egyszerűsített beszámoló záró adatai
<b>Eszközök</b>							
<b>A.) Nemzeti vagyona befektetett eszközök</b>	<b>0</b>	<b>0</b>	<b>0</b>	<b>0</b>	<b>0</b>	<b>0</b>	<b>0</b>
I. Immateriális javak	0	0	0	0	0	0	0

Ft-ban

II. Tárgyi eszközök	845 584	0	845 584	0	722 437	0	722 437	0	722 437
III. Befektetett pénzügyi eszközök	0	0	0	0	0	0	0	0	0
IV. Koncesszióba, vagyonezelésbe adott eszközök	0	0	0	0	0	0	0	0	0
<b>B.) Nemzeti vagyonba tartozó forgóeszközök</b>	<b>845 584</b>	<b>0</b>	<b>845 584</b>	<b>0</b>	<b>722 437</b>	<b>0</b>	<b>722 437</b>	<b>0</b>	<b>722 437</b>
I. Készletek	0	0	0	0	0	0	0	0	0
II. Értékpapírok	0	0	0	0	0	0	0	0	0
<b>C.) Pénzeszközök</b>	<b>3 621 706</b>	<b>0</b>	<b>3 621 706</b>	<b>0</b>	<b>5 136 631</b>	<b>0</b>	<b>5 136 631</b>	<b>0</b>	<b>5 136 631</b>
I. Lекötött bankbetétek	0	0	0	0	0	0	0	0	0
II. Pénztárak, csekkek, betétkönyvek	101 040	0	101 040	0	58 185	0	58 185	0	58 185
III-IV. Forintszámlák, devizaszámlák	3 520 666	0	3 520 666	0	5 078 446	0	5 078 446	0	5 078 446
<b>D.) Követelések</b>	<b>0</b>	<b>0</b>	<b>0</b>	<b>0</b>	<b>0</b>	<b>0</b>	<b>0</b>	<b>0</b>	<b>0</b>
I. Költségvetési évben esedékes követelések	0	0	0	0	0	0	0	0	0
II. Költségvetési évet követően esedékes követelések	0	0	0	0	0	0	0	0	0
III. Követelés jellegű sajátos elszámolások	0	0	0	0	49 100	0	49 100	0	49 100
<b>E.) Egyéb sajátos eszközoldali elszámolások</b>	<b>0</b>	<b>0</b>	<b>0</b>	<b>0</b>	<b>49 100</b>	<b>0</b>	<b>49 100</b>	<b>0</b>	<b>49 100</b>
<b>F.) Aktív időbeli elhatárolások</b>	<b>0</b>	<b>0</b>	<b>0</b>	<b>0</b>	<b>0</b>	<b>0</b>	<b>0</b>	<b>0</b>	<b>0</b>
<b>ESZKÖZÖK ÖSSZESEN</b>	<b>4 467 290</b>	<b>0</b>	<b>4 467 290</b>	<b>0</b>	<b>5 908 168</b>	<b>0</b>	<b>5 908 168</b>	<b>0</b>	<b>5 908 168</b>

<b>Források</b>	Előző évi költségvetési beszámoló záró adatai	Auditálási eltérések (+-)	Előző év egyszerűsített beszámoló záró adatai	Előző évek módosításai	Tárgyévi költségvetési beszámoló záró adatai	Eltérések (+-)	Tárgyév egyszerűsített beszámoló záró adatai
<b>G.) Saját tőke</b>	<b>-169 921</b>	<b>0</b>	<b>-169 921</b>	<b>0</b>	<b>1 455 217</b>	<b>0</b>	<b>1 455 217</b>
I.-II. Nemzeti vagyon induláskori értéke és változásai	0	0	0	0	0	0	0
III. Egyéb eszközök induláskori értéke és változásai	0	0	0	0	0	0	0
IV. Felhalmozott eredmény	2 041 503	0	2 041 503	0	-169 921	0	-169 921
V. Eszközök érték helyesbítésének forrása	0	0	0	0	0	0	0

VI. Mérleg szerinti eredmény	-2 211 424	0	-2 211 424	0	1 625 138	0	1 625 138
<b>H.) Kötelezettségek</b>	<b>343 703</b>	<b>0</b>	<b>343 703</b>	<b>0</b>	<b>7 029</b>	<b>0</b>	<b>7 029</b>
I. Költségvetési évben esedékes kötelezettségek	29 384	0	29 384	0	0	0	0
II. Költségvetési évet követően esedékes kötelezettségek	314 319	0	314 319	0	7 029	0	7 029
III. Kötelezettség jellegű sajátos elszámolások	0	0	0	0	0	0	0
<b>L.) Kincstári számlavezetéssel kapcsolatos elszámolások</b>	<b>0</b>	<b>0</b>	<b>0</b>	<b>0</b>	<b>0</b>	<b>0</b>	<b>0</b>
<b>J.) Passzív időbeli elhatárolások</b>	<b>4 293 508</b>	<b>0</b>	<b>4 293 508</b>	<b>0</b>	<b>4 445 922</b>	<b>0</b>	<b>4 445 922</b>
<b>FORRÁSOK ÖSSZESEN</b>	<b>4 467 290</b>	<b>0</b>	<b>4 467 290</b>	<b>0</b>	<b>5 908 168</b>	<b>0</b>	<b>5 908 168</b>

17. melléklet

Bakonycsernye Nagyközség Önkormányzatának (saját) 2021. évi vagyongkimutatása

**ESZKÖZÖK**

Megnevezés	Előző év Ft	Tárgyév Ft
I. IMMATERIÁLIS JAVAK	0	0
II. TÁRGYI ESZKÖZÖK	1 985 143 119	2 402 607 280
III. BEFEKTETETT PÉNZÜGYI ESZKÖZÖK	3 879 000	3 879 000
IV. KONCESSZIÓBA, VAGYONKEZELÉSBE ADOTT ESZKÖZÖK	48 117 043	138 517 224
<b>A. BEFEKTETETT ESZKÖZÖK ÖSSZESEN</b>	<b>2 037 139 162</b>	<b>2 545 003 504</b>
I. KÉSZLETEK	0	0
II. ÉRTÉKPAPÍROK	0	0
<b>B. FORGÓESZKÖZÖK</b>	<b>0</b>	<b>0</b>
I. Pénztárak, betétkönyvek	142 425	313 980
II. Forintszámlák, devizasámlák	450 681 336	308 166 227
<b>C. PÉNZESZKÖZÖK</b>	<b>450 823 761</b>	<b>308 480 207</b>
I. Költségvetési évben esedékes követelések	5 345 395	3 700 448
II. Költségvetési évet követően esedékes követelések	2 096 173	0
III. Követelés jellegű sajátos elszámolások	1 943 401	35 000

<b>D. KÖVETELÉSEK</b>	<b>9 384 969</b>	<b>3 735 448</b>
<b>E. EGYÉB SAJÁTOS ELSZÁMOLÁSOK</b>	<b>-115 289</b>	<b>184 930</b>
<b>F. AKTÍV IDŐBELI ELHATÁROLÁSOK</b>	<b>71 000</b>	<b>0</b>
<b>ESZKÖZÖK ÖSSZESEN</b>	<b>2 497 303 603</b>	<b>2 857 404 089</b>

## FORRÁSOK

Megnevezés	Előző év	Tárgyév
1. Nemzeti vagyon induláskori értéke	1 631 422 403	1 631 422 403
G/II Nemzeti vagyon változásai	0	505 194 664
2. Egyéb eszközök induláskori értéke és változásai	48 538 464	48 538 464
3. Felhalmozott eredmény	10 766 973	-248 305 339
4. Mérleg szerinti eredmény	-34 680 208	36 300 761
<b>G. SAJÁT TŐKE</b>	<b>1 656 047 632</b>	<b>1 973 150 953</b>
<b>I. Költségvetési évben esedékes kötelezettségek</b>	<b>380 180</b>	<b>0</b>
II. Költségvetési évet követően esedékes kötelezettségek	13 163 157	18 400 029
III. Kötelezettség jellegű sajátos elszámolások	2 022 449	3 555 550
<b>H. KÖTELEZETTSÉGEK</b>	<b>15 565 786</b>	<b>21 955 579</b>
<b>I. KINCSTÁRI SZÁMLAVEZETÉSEL KAPCSOLATOS ELSZÁMOLÁSOK</b>	<b>0</b>	<b>0</b>
<b>J. PASSZÍV IDŐBELI ELHATÁROLÁSOK</b>	<b>825 690 185</b>	<b>862 297 557</b>
<b>FORRÁSOK ÖSSZESEN</b>	<b>2 497 303 603</b>	<b>2 857 404 089</b>

## Befektetett eszközök forgalomképesség szerinti megoszlása

Megnevezés	Ft-ban	
	Bruttó érték	Nettó érték
<i>Törzsvagyon</i>	3 745 459 094	2 397 882 015
Forgalomképtelen vagyon	3 160 031 457	1 902 581 491
Korlátozottan forgalomképes vagyon	585 427 637	495 300 524
<i>Üzleti vagyon</i>	205 925 773	147 121 489
Forgalomképes vagyon	205 925 773	147 121 489

<b>ÖSSZESEN BEFEKTETETT ESZKÖZÖK</b>	<b>3 951 384 867</b>	<b>2 545 003 504</b>
<i>0-ig leírt eszközök</i>	115 808 879	0
0-ig leírt immateriális javak	3 108 858	
0-ig leírt ingatlanok és a kapcsolódó vagyoni értékű jogok	557 420	
0-ig leírt gépek, berendezések, felszerelések, járművek	112 141 574	
0-ig leírt koncesszióba, vagyonkezelésbe adott gépek, berendezések, felszerelések, járművek	1 027	

18. melléklet

A Bakonycsérnyei Közös Önkormányzati Hivatal 2021. évi vagyonskimutatása

**ESZKÖZÖK**

Megnevezés	Előző év Ft	Tárgyév Ft
<b>I. IMMATERIÁLIS JAVAK</b>	0	0
II. TÁRGYI ESZKÖZÖK	771 456	1 800 562
III. BEFEKTETETT PÉNZÜGYI ESZKÖZÖK	0	0
IV. KONCESSZIÓBA, VAGYONKEZELÉSBE ADOTT ESZKÖZÖK	0	0
<b>A. BEFEKTETETT ESZKÖZÖK ÖSSZESEN</b>	<b>771 456</b>	<b>1 800 562</b>
I. KÉSZLETEK	0	
II. ÉRTÉKPAPÍROK	0	
<b>B. FORGÓESZKÖZÖK</b>	<b>0</b>	
I. Pénztárak, betétkönyvek	116 620	89 215
II. Forintszámlák, devizaszámlák	2 791 539	2 079 419
<b>C. PÉNZESZKÖZÖK</b>	<b>2 908 159</b>	<b>2 168 634</b>
I. Költségvetési évben esedékes követelések	0	
II. Költségvetési évet követően esedékes követelések	0	
III. Követelés jellegű sajátos elszámolások	0	



<b>D. KÖVETELÉSEK</b>	<b>0</b>
<b>E. EGYÉB SAJÁTOS ELSZÁMOLÁSOK</b>	<b>0</b>
<b>F. AKTÍV IDŐBELI ELHATÁROLÁSOK</b>	<b>0</b>
<b>ESZKÖZÖK ÖSSZESEN</b>	<b>3 679 615</b>
	<b>3 969 196</b>

## FORRÁSOK

Megnevezés	Előző év	Tárgyév
1. Nemzeti vagyon induláskori értéke	0	0
2. Egyéb eszközök induláskori értéke és változásai	3 744 649	3 744 649
3. Felhalmozott eredmény	-6 104 755	-4 992 297
4. Mérleg szerinti eredmény	1 112 458	25 040
<b>G. SAJÁT TŐKE</b>	<b>-1 247 648</b>	<b>-1 222 608</b>
<b>I. Költségvetési évben esedékes kötelezettségek</b>	<b>0</b>	<b>0</b>
II. Költségvetési évet követően esedékes kötelezettségek	144 513	143 955
III. Kötelezettség jellegű sajátos elszámolások	0	0
<b>H. KÖTELEZETTSÉGEK</b>	<b>144 513</b>	<b>143 955</b>
<b>I. KINCSTÁRI SZÁMLAVEZETÉSEL KAPCSOLATOS ELSZÁMOLÁSOK</b>	<b>0</b>	<b>0</b>
<b>J. PASSZÍV IDŐBELI ELHATÁROLÁSOK</b>	<b>4 782 750</b>	<b>5 047 849</b>
<b>FORRÁSOK ÖSSZESEN</b>	<b>3 679 615</b>	<b>3 969 196</b>

## Befektetett eszközök forgalomképesség szerinti megoszlása

Megnevezés	Ft-ban	
	Bruttó érték	Nettó érték
<i>Törzsvagyon</i>	0	0
Forgalomképtelen vagyon	0	0
Korlátozottan forgalomképes vagyon	0	0
<i>Üzleti vagyon</i>	8 596 942	1 800 562
Forgalomképes vagyon	8 596 942	1 800 562

ÖSSZESEN BEFEKTETETT ESZKÖZÖK	8 596 942	1 800 562
<i>0-ig leírt eszközök</i>	5 554 684	
0-ig leírt gép, berendezés és felszerelés	5 554 684	0

19. melléklet

A Bakonycsérnyei Bóbita Óvoda – Mini Bölcsőde 2021. évi vagyonskimutatása

## ESZKÖZÖK

Megnevezés	Előző év Ft	Tárgyév Ft
I. IMMATERIÁLIS JAVAK	0	0
II. TÁRGYI ESZKÖZÖK	845 584	722 437
III. BEFEKTETETT PÉNZÜGYI ESZKÖZÖK	0	0
IV. KONCESSZIÓBA, VAGYONKEZELÉSBE ADOTT ESZKÖZÖK	0	0
<b>A. BEFEKTETETT ESZKÖZÖK ÖSSZESEN</b>	<b>845 584</b>	<b>722 437</b>
I. KÉSZLETEK	0	0
II. ÉRTEKPAPIROK	0	0
<b>B. FORGÓESZKÖZÖK</b>	<b>0</b>	<b>0</b>
I. Pénztárak, betétkönyvek	101 040	58 185
II. Forintszámlák, devizasámlák	3 520 666	5 078 446
<b>C. PÉNZESZKÖZÖK</b>	<b>3 621 706</b>	<b>5 136 631</b>
I. Költségvetési évben esedékes követelések	0	0
II. Költségvetési évet követően esedékes követelések	0	0
III. Követelés jellegű sajátos elszámolások	0	0
<b>D. KÖVETELÉSEK</b>	<b>0</b>	<b>0</b>
<b>E. EGYÉB SAJÁTOS ELSZÁMOLÁSOK</b>	<b>0</b>	<b>0</b>
<b>F. AKTÍV IDŐBELI ELHATÁROLÁSOK</b>	<b>0</b>	<b>0</b>
<b>ESZKÖZÖK ÖSSZESEN</b>	<b>4 467 290</b>	<b>5 908 168</b>

## FORRÁSOK

Megnevezés	Előző év (Ft)	Tárgyév (Ft)
1. Nemzeti vagyon induláskori értéke	0	0
2. Egyéb eszközök induláskori értéke és változásai	0	0
3. Felhalmozott eredmény	2 041 503	-169 921
4. Mérleg szerinti eredmény	-2 211 424	1 625 138
<b>G. SAJÁT TŐKE</b>	<b>-169 921</b>	<b>1 455 217</b>
<b>I. Költségvetési évben esedékes kötelezettségek</b>	<b>29 384</b>	<b>0</b>
II. Költségvetési évet követően esedékes kötelezettségek	314 319	7 029
III. Kötelezettség jellegű sajátos elszámolások	0	0
<b>H. KÖTELEZETTSÉGEK</b>	<b>343 703</b>	<b>7 029</b>
<b>I. KINCSTARI SZÁMLAVEZETÉSEL KAPCSOLATOS ELSZÁMOLÁSOK</b>	<b>0</b>	<b>0</b>
<b>J. PASSZÍV IDŐBELI ELHATÁROLÁSOK</b>	<b>4 293 508</b>	<b>4 445 922</b>
<b>FORRÁSOK ÖSSZESEN</b>	<b>4 467 290</b>	<b>5 908 168</b>

## Forgalomképesség szerinti megoszlás

Megnevezés	Bruttó érték (Ft)	Nettó érték (Ft)
<i>Törzsvagyon</i>	0	0
Forgalomképtelen vagyon	0	0
Korlátozottan forgalomképes vagyon	0	0
<i>Üzleti vagyon</i>	4 212 150	722 437
Forgalomképes vagyon	4 212 150	0
<b>ÖSSZESEN BEFEKTETETT ESZKÖZÖK</b>	<b>4 212 150</b>	<b>0</b>
<i>0-ig leírt eszközök</i>	3 362 865	0
0-ig leírt gép, berendezés és felszerelés	3 362 865	0

**K01 - Önkormányzati (irányító szervei) konszolidált beszámoló - K1-K8. Költségvetési kiadások**

S. sz.	Beszámoló s.sz.	Megnevezés	Konszolidálás előtti összeg Ft	Konszolidálás	Konszolidált összeg Ft
1.	01	Törvény szerinti illetmények, munkabérek (K1101)	133 744 473	0	133 744 473
2.	02	Normatív jutalmak (K1102)	16 052 250	0	16 052 250
3.	04	Készletléti, ügyeleti, helyettesítési díj, túlóra, túlszolgálat (K1104)	1 368 725	0	1 368 725
4.	07	Béren kívüli juttatások (K1107)	8 151 103	0	8 151 103
5.	09	Közlekedési költségértékesítés (K1109)	831 201	0	831 201
6.	10	Egyéb költségértékesítések (K1110)	442 000	0	442 000
7.	13	Foglalkoztatottak egyéb személyi juttatásai (&gt;=14) (K1113)	4 109 949	0	4 109 949
8.	15	Foglalkoztatottak személyi juttatásai (=01+...+13) (K11)	164 699 701	0	164 699 701
9.	16	Választott tisztviselők juttatásai (K121)	16 555 429	0	16 555 429
10.	17	Munkavégzésre irányuló egyéb jogviszonyban nem saját foglalkoztatottak fizetett juttatások (K122)	6 794 631	0	6 794 631
11.	19	Külső személyi juttatások (=16+17+18) (K12)	23 350 060	0	23 350 060
12.	20	<b>Személyi juttatások (=15+19) (K1)</b>	<b>188 049 761</b>	<b>0</b>	<b>188 049 761</b>
13.	21	<b>Munkaadókat terhelő járulékok és szociális hozzájárulási adó (=22+...+27) (K2)</b>	<b>28 225 711</b>	<b>0</b>	<b>28 225 711</b>
14.	22	ebből: szociális hozzájárulási adó (K2)	26 511 975	0	26 511 975
15.	25	ebből: táppénz hozzájárulás (K2)	328 715	0	328 715
16.	27	ebből: munkáltatót terhelő személyi jövedelemadó (K2)	1 385 021	0	1 385 021
17.	28	Szakmai anyagok beszerzése (K311)	1 986 712	0	1 986 712
18.	29	Üzemeltetési anyagok beszerzése (K312)	10 487 600	0	10 487 600
19.	31	Készletbeszerzés (=28+29+30) (K31)	12 474 312	0	12 474 312
20.	32	Informatikai szolgáltatások igénybevétele (K321)	3 189 428	0	3 189 428
21.	33	Egyéb kommunikációs szolgáltatások (K322)	1 363 354	0	1 363 354
22.	34	Kommunikációs szolgáltatások (=32+33) (K32)	4 552 782	0	4 552 782
23.	35	Közüzemi díjak (K331)	11 744 726	0	11 744 726
24.	36	Vásárolt élelmiszer (K332)	18 093 800	0	18 093 800
25.	37	Béret és lízing díjak (&gt;=38) (K333)	275 277	0	275 277
26.	39	Karbantartási, kisjavítási szolgáltatások (K334)	8 794 790	0	8 794 790

27.	40	Közvetített szolgáltatások (&gt;=41) (K335)	3 005 583	0	3 005 583
28.	42	Szakmai tevékenységet segítő szolgáltatások (K336)	30 764 510	0	30 764 510
29.	43	Egyéb szolgáltatások (>=44) (K337)	14 598 823	0	14 598 823
30.	44	ebből: biztosítási díjak (K337)	666 725	0	666 725
31.	45	Szolgáltatási kiadások (=35+36+37+39+40+42+43) (K333)	87 277 509	0	87 277 509
32.	46	Kiküldetések kiadásai (K341)	748 538	0	748 538
33.	48	Kiküldetések, reklám- és propagandakiadások (=46+47) (K34)	748 538	0	748 538
34.	49	Működési célú előzetesen felszámított általános forgalmi adó (K351)	22 879 959	0	22 879 959
35.	50	Fizetendő általános forgalmi adó (K352)	53 638 000	0	53 638 000
36.	58	Egyéb dologi kiadások (K355)	4 023 186	0	4 023 186
37.	59	Külföldre befizetések és egyéb dologi kiadások (=49+50+51+54+58) (K35)	80 541 145	0	80 541 145
38.	60	<b>Dologi kiadások (=31+34+45+48+59) (K3)</b>	<b>185 594 286</b>	<b>0</b>	<b>185 594 286</b>
39.	100	Egyéb nem intézményi ellátások (&gt;=101+...+119) (K48)	8 427 241	0	8 427 241
40.	115	ebből: egyéb, az önkormányzat rendeletében megállapított juttatás (K48)	4 435 000	0	4 435 000
41.	117	ebből: települési támogatás [Szocvtv. 45. §], (K48)	3 992 241	0	3 992 241
42.	120	Ellátottak pénzbeli juttatásai (=61+62+73+74+85+94+97+100) (K4)	8 427 241	0	8 427 241
43.	123	A helyi önkormányzatok előző évi elszámolásából származó kiadások (K5021)	23 350	0	23 350
44.	126	Elvonások és befizetések (=123+124+125) (K502)	23 350	0	23 350
45.	150	Egyéb működési célú támogatások államháztartáson belülre (=151+...+160) (K506)	14 573 751	0	14 573 751
46.	151	ebből: központi költségvetési szervek (K506)	100 000	0	100 000
47.	157	ebből: helyi önkormányzatok és költségvetési szerveik (K506)	10 350 626	0	10 350 626
48.	158	ebből: társulások és költségvetési szerveik (K506)	4 123 125	0	4 123 125
49.	178	Egyéb működési célú támogatások államháztartáson kívülre (=179+...+188) (K512)	7 496 872	0	7 496 872
50.	181	ebből: egyéb civil szervezetek (K512)	6 172 272	0	6 172 272
51.	186	ebből: egyéb vállalkozások (K512)	1 324 600	0	1 324 600
52.	190	<b>Egyéb működési célú kiadások (=121+126+127+128+139+150+161+163+175+176+177+178+189) (K5)</b>	<b>22 093 973</b>	<b>0</b>	<b>22 093 973</b>
53.	192	Ingatlanok beszerzése, létesítése (&gt;=193) (K62)	55 500	0	55 500
54.	195	Egyéb tárgyi eszközök beszerzése, létesítése (K64)	18 979 033	0	18 979 033

55.	200	Beruházási célú előzetesen felszámított általános forgalmi adó (K67)	4 992 288	0	4 992 288
56.	201	<b>Beruházások (=191+192+194+195+196+198+200) (K6)</b>	<b>24 026 821</b>	<b>0</b>	<b>24 026 821</b>
57.	202	Ingyenértékű felújítások (K71)	227 621 022	0	227 621 022
58.	205	Felújítási célú előzetesen felszámított általános forgalmi adó (K74)	9 816 586	0	9 816 586
59.	206	Felújítások (=202+...+205) (K7)	237 437 608	0	237 437 608
60.	269	<b>Költségvetési kiadások (=20+21+60+120+190+201+206+268) (K1-K8)</b>	<b>693 855 401</b>	<b>0</b>	<b>693 855 401</b>

<b>K02 - Önkormányzati (irányító szervi) konszolidált beszámoló - B1-B7. költségvetési bevételek</b>					
S. sz.	Beszámoló s.sz.	Megnevezés	Konszolidálás előtti összeg Ft	Konszolidálás	Konszolidált összeg Ft
1.	01	Helyi önkormányzatok működésének általános támogatása (B111)	168 789 387	0	168 789 387
2.	02	Települési önkormányzatok egyes köznevelési feladatainak támogatása (B112)	56 235 820	0	56 235 820
3.	03	Települési önkormányzatok egyes szociális és gyermekjóléti feladatainak támogatása (B113)	38 781 085	0	38 781 085
4.	04	Települési önkormányzatok gyermekékeztetési feladatainak támogatása (B1132)	25 482 748	0	25 482 748
5.	05	Települési önkormányzatok szociális, gyermekjóléti és gyermekékeztetési feladatainak támogatása (03+04) (B113)	64 263 833	0	64 263 833
6.	06	Települési önkormányzatok kulturális feladatainak támogatása (B114)	7 004 050	0	7 004 050
7.	07	Működési célú költségvetési támogatások és kiegészítő támogatások (B115)	8 938 743	0	8 938 743
8.	08	Elszámolásból származó bevételek (B116)	1 625 212	0	1 625 212
9.	09	Önkormányzatok működési támogatásai (=01+02+05+06+07+08) (B11)	306 857 045	0	306 857 045
10.	34	Egyéb működési célú támogatások bevételei államháztartáson belülről (=35+...+44) (B16)	32 085 369	0	32 085 369
11.	38	ebből: egyéb fejezeti kezelésű előirányzatok (B16)	878 850	0	878 850
12.	39	ebből: társadalombiztosítás pénzügyi alapjai (B16)	21 568 300	0	21 568 300
13.	40	ebből: elkülönített állami pénzalapok (B16)	6 008 629	0	6 008 629
14.	41	ebből: helyi önkormányzatok és költségvetési szerveik (B16)	3 629 590	0	3 629 590
15.	45	<b>Működési célú támogatások államháztartáson belülről (=09+...+12+23+34) (B1)</b>	<b>338 942 414</b>	<b>0</b>	<b>338 942 414</b>
16.	46	Felhalmozási célú önkormányzati támogatások (B21)	20 000 000	0	20 000 000
17.	59	Felhalmozási célú visszatérítendő támogatások, kölcsönök igénybevétele államháztartáson belülről (=60+...+69) (B24)	4 500 000	0	4 500 000
18.	66	ebből: helyi önkormányzatok és költségvetési szerveik (B24)	4 500 000	0	4 500 000
19.	70	Egyéb felhalmozási célú támogatások bevételei államháztartáson belülről (=71+...+80) (B25)	124 850 067	0	124 850 067
20.	74	ebből: egyéb fejezeti kezelésű előirányzatok (B25)	124 850 067	0	124 850 067
21.	81	<b>Felhalmozási célú támogatások államháztartáson belülről (=46+47+48+59+70) (B2)</b>	<b>149 350 067</b>	<b>0</b>	<b>149 350 067</b>
22.	109	Vagyoni típusú adók (=110+...+115) (B34)	10 766 875	0	10 766 875
23.	111	ebből: magánszemélyek kommunális adója (B34)	10 766 875	0	10 766 875

24.	116	Értékesítési és forgalmi adók (=117+...+136) (B351)	20 626 040	0	20 626 040
25.	123	ebből: állandó jelleggel végzett iparüzési tevékenység után fizetett helyi iparüzési adó (B351)	20 626 040	0	20 626 040
26.	164	Termékek és szolgáltatások adói (=116+137+141+142+147) (B35)	20 626 040	0	20 626 040
27.	165	Egyéb közhatalmi bevételek (>=166+...+183) (B36)	297 201	0	297 201
28.	184	<b>Közhatalmi bevételek (=93+94+104+109+164+165) (B3)</b>	<b>31 690 116</b>	<b>0</b>	<b>31 690 116</b>
29.	186	Szolgáltatások ellenértéke (>=187+188) (B402)	4 864 906	0	4 864 906
30.	187	ebből: tárgyi eszközök bérbeadásából származó bevétel (B402)	1 346 245	0	1 346 245
31.	189	Közvetített szolgáltatások ellenértéke (>=190) (B403)	3 207 361	0	3 207 361
32.	191	Tulajdonosi bevételek (>=192+...+197) (B404)	4 639 937	0	4 639 937
33.	193	ebből: önkormányzati vagyon üzemeltetéséből, koncesszióból származó bevétel (B404)	4 446 031	0	4 446 031
34.	194	ebből: önkormányzati vagyon vagyonkezelésbe adásából származó bevétel (B404)	193 906	0	193 906
35.	198	Ellátási díjak (B405)	4 374 803	0	4 374 803
36.	199	Kiszámlázott általános forgalmi adó (B406)	4 845 664	0	4 845 664
37.	204	Egyéb kapott (járó) kamatok és kamatjellegű bevételek (>=205+206+207) (B4082)	128	0	128
38.	208	Kamatbevételek és más nyereségjellegű bevételek (=201+204) (B408)	128	0	128
39.	216	Biztosító által fizetett kártérítés (B410)	128 646	0	128 646
40.	217	Egyéb működési bevételek (>=218+219) (B411)	804 433	0	804 433
41.	220	<b>Működési bevételek (=185+186+189+191+198+199+200+208+215+216+217) (B4)</b>	<b>22 865 878</b>	<b>0</b>	<b>22 865 878</b>
42.	223	Ingatlanok értékesítése (>=224) (B52)	2 495 200	0	2 495 200
43.	231	<b>Felhalmozási bevételek (=221+223+225+226+229) (B5)</b>	<b>2 495 200</b>	<b>0</b>	<b>2 495 200</b>
44.	271	Egyéb felhalmozási célú átvett pénzeszközök (=272+...+282) (B75)	2 844 850	0	2 844 850
45.	273	ebből: nonprofit gazdasági társaságok (B75)	2 844 850	0	2 844 850
46.	283	<b>Felhalmozási célú átvett pénzeszközök (=258+...+261+271) (B7)</b>	<b>2 844 850</b>	<b>0</b>	<b>2 844 850</b>
47.	284	<b>Költségvetési bevételek (=45+81+184+220+231+257+283) (B1-B7)</b>	<b>548 188 525</b>	<b>0</b>	<b>548 188 525</b>



K03 - Önkormányzati (irányító szervi) konszolidált beszámoló - K9. Finanszírozási kiadások					
S. sz.	Beszámoló s.sz.	Megnevezés	Konszolidálás előtti összeg Ft	Konszolidálás	Konszolidált összeg Ft
1.	19	Államháztartáson belüli megelőlegezések visszafizetése (K914)	11 655 236	0	11 655 236
2.	20	Központi, irányító szervi támogatások folyósítása (K915)	154 170 170	-154 170 170	0
3.	27	Belföldi finanszírozás kiadásai (=06+17+...+23+26) (K91)	165 825 406	-154 170 170	11 655 236
4.	38	<b>Finanszírozási kiadások (=27+35+36+37) (K9)</b>	<b>165 825 406</b>	<b>-154 170 170</b>	<b>11 655 236</b>

K04 - Önkormányzati (irányító szervi) konszolidált beszámoló - B8. Finanszírozási bevételek					
S. sz.	Beszámoló s.sz.	Megnevezés	Konszolidálás előtti összeg Ft	Konszolidálás	Konszolidált összeg Ft
1.	11	Előző év költségvetési maradványának igénybevétele (B8131)	457 802 878	0	457 802 878
2.	13	Maradvány igénybevétele (=11+12) (B813)	457 802 878	0	457 802 878
3.	14	Államháztartáson belüli megelőlegezések (B814)	11 866 992	0	11 866 992
4.	16	Központi, irányító szervi támogatás (B816)	154 170 170	-154 170 170	0
5.	22	Belföldi finanszírozás bevételei (=04+10+13+...+18+21) (B81)	623 840 040	-154 170 170	469 669 870
6.	31	<b>Finanszírozási bevételek (=22+28+29+30) (B8)</b>	<b>623 840 040</b>	<b>-154 170 170</b>	<b>469 669 870</b>

K12 - Önkormányzati (irányító szervi) konszolidált beszámoló - Konszolidált mérleg					
S. sz.	Beszámoló s.sz.	Megnevezés	Konszolidálás előtti összeg Ft	Konszolidálás	Konszolidált összeg Ft
1.	02	A/II Tárgyi eszközök (=A/II/1+...+A/II/5)	2 405 130 279	0	2 405 130 279
2.	03	A/III Befektetett pénzügyi eszközök (=A/III/1+A/III/2+A/III/3)	3 879 000	0	3 879 000
3.	04	A/IV Koncesszióba, vagyonezelésbe adott eszközök (=A/IV/1+A/IV/2)	138 517 224	0	138 517 224
4.	05	<b>A) NEMZETI VAGYONBA TARTOZÓ BEFEKTETETT ESZKÖZÖK</b> (=A/I+A/II+A/III+A/IV)	<b>2 547 526 503</b>	<b>0</b>	<b>2 547 526 503</b>
5.	10	C/II Pénztárak, csekkok, betétkönyvek (=C/II/1+C/II/2+C/II/3)	461 380	0	461 380
6.	11	C/III-IV. Forintszámlák és Devizaszámlák (=C/III/1+C/III/2+C/IV/1+C/IV/2)	315 324 092	0	315 324 092
7.	12	<b>C) PÉNZESZKÖZÖK (=C/I+...+C/IV)</b>	<b>315 785 472</b>	<b>0</b>	<b>315 785 472</b>
8.	13	D/I Költségvetési évben esedékes követelések (=D/I/1+...+D/I/8)	3 700 448	0	3 700 448
9.	15	D/III Követelés jellegű sajátos elszámolások (=D/III/1+...+D/III/9)	84 100	0	84 100
10.	16	<b>D) KÖVETELÉSEK (=D/I+D/II+D/III)</b>	<b>3 784 548</b>	<b>0</b>	<b>3 784 548</b>
11.	17	<b>E) EGYÉB SAJÁTOS ELSZÁMOLÁSOK (=E/I+...+E/II)</b>	<b>184 930</b>	<b>0</b>	<b>184 930</b>
12.	19	<b>ESZKÖZÖK ÖSSZESEN (=A+B+C+D+E+F)</b>	<b>2 867 281 453</b>	<b>0</b>	<b>2 867 281 453</b>
13.	20	G/I-III Nemzeti vagyon és egyéb eszközök induláskori értéke és változásai	2 188 900 180	0	2 188 900 180
14.	21	G/IV Felhalmozott eredmény	-253 467 557	0	-253 467 557
15.	23	G/VI Mérleg szerinti eredmény	37 950 939	0	37 950 939
16.	24	<b>G) SAJÁT TŐKE (=G/I+...+G/VI)</b>	<b>1 973 383 562</b>	<b>0</b>	<b>1 973 383 562</b>
17.	26	H/II Költségvetési évét követően esedékes kötelezettségek (=H/II/1+...+H/II/9)	18 551 013	0	18 551 013
18.	27	H/III Kötelezettség jellegű sajátos elszámolások (=H/III/1+...+H/III/10)	3 555 550	0	3 555 550
19.	28	<b>H) KÖTELEZETTSÉGEK (=H/I+H/II+H/III)</b>	<b>22 106 563</b>	<b>0</b>	<b>22 106 563</b>
20.	30	<b>J) PASSZÍV IDŐBELI ELHATÁROLÁSOK (=J/1+J/2+J/3)</b>	<b>871 791 328</b>	<b>0</b>	<b>871 791 328</b>
21.	31	<b>FORRÁSOK ÖSSZESEN (=G+H+I+J)</b>	<b>2 867 281 453</b>	<b>0</b>	<b>2 867 281 453</b>

**K13 - Önkormányzati (irányító szervi) konszolidált beszámoló - Konszolidált eredménykimutatás**

S. sz.	Beszámoló s.sz.	Megnevezés	Konszolidálás előtti összeg Ft	Konszolidálás	Konszolidált összeg Ft
1.	01	Közhatalmi eredményszemléletű bevételek	30 660 499	0	30 660 499
2.	02	Eszközök és szolgáltatások értékesítése nettó eredményszemléletű bevételei	12 522 965	0	12 522 965
3.	03	Tevékenység egyéb nettó eredményszemléletű bevételei	2 991 871	0	2 991 871
4.	04	<b>I Tevékenység nettó eredményszemléletű bevétele (=01+02+03)</b>	<b>46 175 335</b>	<b>0</b>	<b>46 175 335</b>
5.	06	Központi működési célú támogatások eredményszemléletű bevételei	461 027 215	-154 170 170	306 857 045
6.	09	Egyéb működési célú támogatások eredményszemléletű bevételei	32 085 369	0	32 085 369
7.	10	Felhalmozási célú támogatások eredményszemléletű bevételei	111 581 082	0	111 581 082
8.	11	Különféle egyéb eredményszemléletű bevételek	94 459 320	0	94 459 320
9.	12	<b>III Egyéb eredményszemléletű bevételek (=06+07+08+09)</b>	<b>699 152 986</b>	<b>-154 170 170</b>	<b>544 982 816</b>
10.	13	Anyagköltség	12 523 405	0	12 523 405
11.	14	Igénybe vett szolgáltatások értéke	89 655 869	0	89 655 869
12.	16	Eladott (közvetített) szolgáltatások értéke	2 982 567	0	2 982 567
13.	17	<b>IV Anyagjellegű ráfordítások (=10+11+12+13)</b>	<b>105 161 841</b>	<b>0</b>	<b>105 161 841</b>
14.	18	Béreköltség	152 273 108	0	152 273 108
15.	19	Személyi jellegű egyéb kifizetések	36 612 382	0	36 612 382
16.	20	Bérijáratások	28 301 032	0	28 301 032
17.	21	<b>V Személyi jellegű ráfordítások (=14+15+16)</b>	<b>217 186 522</b>	<b>0</b>	<b>217 186 522</b>
18.	22	VI Értéksökkenési leírás	97 739 525	0	97 739 525
19.	23	VII Egyéb ráfordítások	287 289 622	-154 170 170	133 119 452
20.	24	<b>A) TEVÉKENYSÉGEK EREDMÉNYE (=I±II+III-IV-V-VI-VII)</b>	<b>37 950 811</b>	<b>0</b>	<b>37 950 811</b>
21.	28	Egyéb kapott (járó) kamatok és kamatjellegű eredményszemléletű bevételek	128	0	128
22.	32	<b>VIII Pénzügyi műveletek eredményszemléletű bevételei (=17+18+19+20+21)</b>	<b>128</b>	<b>0</b>	<b>128</b>
23.	43	<b>B) PÉNZÜGYI MŰVELETEK EREDMÉNYE (=VIII-IX)</b>	<b>128</b>	<b>0</b>	<b>128</b>
24.	44	<b>C) MÉRLEG SZERINTI EREDMÉNY (=±A±B)</b>	<b>37 950 939</b>	<b>0</b>	<b>37 950 939</b>

**Bakonycsernye Nagyközség Polgármestere**  
**8056 Bakonycsernye, Rákóczi u. 83.**  
**Tel:22/413-001**  
**e-mail:pm.bakonycsernye@morterseg.hu**

---

**ELŐTERJESZTÉS**  
**a települési támogatásokról és a köztemetés szabályairól szóló 8/2021. (VIII.28.)**  
**önkormányzati rendelet módosítására**

Képviselő-testületi ülés időpontja: 2022.05.

Előterjesztést tárgyalja: Pénzügyi és Településüzemeltetési Bizottság

Döntéshozatal módja/formája: Nyílt ülés

Előterjesztés készítésében részt vett: Fidrich Tamásné jegyző/ Horváth Tünde/szociális ügyintéző

Jogszabályi háttér: A szociális igazgatásról és szociális ellátásokról szóló 1993. évi III. törvény

Magyarázat a rendelet tervezethez

**Tisztelt Képviselő- testület!**

Bakonycsernye Nagyközség Képviselő-testületének a települési támogatásokról és a köztemetés szabályairól szóló 8/2021. (VIII.28.) önkormányzati rendelete (a továbbiakban: Rendelet) 19. §-a az alábbiak szerint rendelkezik: „*Gyermekszületési támogatásra jogosult az az újszülött vagy örökbefogadott újszülött, akinek mindkét szülője a gyermek születésekor, örökbefogadott újszülött esetén az örökbefogadás napján Bakonycsernyén állandó lakcímmel rendelkezik és életvitelszerűen a településen él....*”

A jogosultsági kör kiszélesítése érdekében javaslom, hogy a Rendelet csak az egyik szülő állandó lakcímeinek fennállását határozza meg jogosultsági feltételnek, tekintettel arra, hogy sok szülő élettársi viszonyából fakadóan a lakcímek nem minden esetben kerülnek rendezésre az életközösség megkezdésével vagy a gyermek születésével, miközben a család már életvitelszerűen a településen él. Mivel a kérelemhez Bakonycsernye Nagyközség Védőnői Szolgálatának igazolását is csatolni kell, - miszerint az újszülött a nyilvántartásukban gondozottként szerepel -, a támogatást valóban az a személy fogja kapni, aki a Bakonycsernye településen lakóhellyel rendelkezik és a gyermeket ténylegesen gondozza.

**Tájékoztatás előzetes hatásvizsgálat eredményéről**

I. Várható társadalmi hatások:

A Rendelet változásával bővül a támogatásra való jogosultsági kör.

II. Várható gazdasági, költségvetési hatások:

A gyermekszületési települési támogatás keretében nyújtott, szociális rászorultságtól függő, egyszeri, vissza nem térítendő pénzbeli ellátás költségvetési fedezete rendelkezésre áll.

III. Várható környezeti hatások:

A tervezetben foglaltak végrehajtásának környezetre gyakorolt hatása nincs.

IV. Várható egészségi következmények:

A Rendelet módosításának egészségi következményei nincsenek.

V. Adminisztratív terheket befolyásoló hatások:

A jelenlegi rendelet módosításának szükségessége.

VI. A rendelet megalkotásának szükségessége, a jogalkotás elmaradásának várható következményei:

A gyermeket nevelő családok szociális biztonságérzetének növelése.

VII. A rendelet alkalmazásához szükséges személyi, szervezeti, tárgyi és pénzügyi feltételek:

A rendelet végrehajtásával kapcsolatban szükséges személyi, szervezeti, tárgyi és pénzügyi feltételek rendelkezésre állnak.

**Bakonycsernye Nagyközség Önkormányzata Képviselő-testületének  
...../2022. (.....) önkormányzati rendelete  
a települési támogatásokról és a köztemetés szabályairól szóló  
8/2021. (VIII. 28.) önkormányzati rendelete módosításáról**

Bakonycsernye Nagyközség Önkormányzat Képviselő-testülete a szociális igazgatásról és szociális ellátásokról szóló 1993. évi III. törvény 1. § (2) bekezdésében, 10. § (1) bekezdésében, 26. §-ában, 32. § (3) bekezdésében, 48. § (4) bekezdésében, 132. § (4) bekezdés g) pontjában, a Gajamenti Önkormányzati Társulási Megállapodás V. fejezet 19. pontjában kapott felhatalmazás alapján Magyarország helyi önkormányzatairól szóló 2011. CLXXXIX. törvény 13. § (1) bekezdés 8a. pontjában meghatározott feladatkörében eljárva a következőket rendeli el:

**1. §**

A települési támogatásokról és a köztemetés szabályairól szóló 8/2021. (VIII. 28.) önkormányzati rendelet 19. §-a helyébe a következő rendelkezés lép:

**„19. §**

Gyermekszületési támogatásra jogosult az az újszülött vagy örökbefogadott újszülött, akinek szülője a gyermek születésekor, örökbefogadott újszülött esetén az örökbefogadás napján Bakonycsernyén állandó lakcímmel rendelkezik, és életvitelszerűen a településen él, és

- a) a családjában az egy főre jutó havi jövedelem nem haladja meg az öregségi nyugdíj mindenkori legkisebb összegének nyolcszorosát,
- b) gyermekét egyedül nevelő szülő esetén az öregségi nyugdíj mindenkori legkisebb összegének kilencszeresét”

**2. §**

Ez a rendelet 2022. ....-án lép hatályba.

Turi Balázs  
polgármester

Fidrich Tamásné  
jegyző

Kihirdetési záradék:

Ezen rendelet 2022. .... napján kihirdetésre került.

Fidrich Tamásné  
jegyző

### Végső előterjesztői indokolás

A jogosultsági kör kiszélesítése érdekében került módosításra a rendelet, mert csak az egyik szülő állandó lakcímének fennállását határozza meg jogosultsági feltételnek. Tekintettel arra, hogy sok szülő élettársi viszonyából fakadóan a lakcímek nem minden esetben kerülnek rendezésre az életközösség megkezdésével vagy a gyermek születésével, miközben a család már életvitelszerűen a településen él.

**Bakonycsernye Nagyközség Polgármestere**  
**8056 Bakonycsernye, Rákóczi út 83.**  
**Tel: 22/413-001**  
**e-mail: pm.bakonycsernye@morterseghu**

---

**ELŐTERJESZTÉS**  
**közterületi alkoholfogyasztás tilalmáról szóló rendeletrre**

**Előterjesztést készítette:** Fidrich Tamásné jegyző  
**Törvényességi szempontból ellenőrizte:** Fidrich Tamásné jegyző  
**Határozat hozatal módja:** Minősített többség/rendelet  
**Előterjesztést tárgyalja:** Pénzügyi és Településüzemeltetési Bizottság

**Tisztelt Képviselő-testület!**

**Tisztelt Pénzügyi és Településüzemeltetési Bizottság!**

Több lakossági panasz érkezett hivatalunkhoz, illetve a települési bejárások alkalmával mi is tapasztalhattuk, hogy a nemrégiben kialakított faluközponti parkolót italfogyasztási helyszínnek jelölte ki néhány lakótársunk, illetve átutazó vendégek. Az italfogyasztással együtt hulladék is keletkezik, melyet sajnos nem a kijelölt szeméthyűjtő edényekbe helyeztek el, illetve azoknak a szeméthyűjtőknek a kapacitása nem egy vendéglátó egység forgalmához vannak méretezve. Minden kereskedelmi egységnek magának kell gondoskodnia a keletkezett hulladékról, ezt nem vállalhatja át az önkormányzat. A hulladék keletkezésén túl sajnos több esetben illemhely hiányában az alkoholt fogyasztók a parkoló területét használták ezen igényük kielégítésére, így mind településesztétikai, mind közegészségügyi szempontból halaszthatatlanná vált a közterületen történő alkohol fogyasztás megtiltása. Ennek megoldására az alábbi rendelet tervezetet terjesztem a képviselő-testület elé megvitatásra:

**Tájékoztatás előzetes hatásvizsgálat eredményéről**

I. Várható társadalmi hatások:

A Rendelet megalkotása a lakosság nagyobb részének megelégedettségét váltja ki. Meg nem alkotása településesztétikai és közegészségügyi szempontból fontos.

II. Várható gazdasági, költségvetési hatások: nem releváns.

III. Várható környezeti hatások: tisztább, rendezettebb településkép.

IV. Várható egészségi következmények: Csökkenhet a közterületen történő vizeléses esetek

V. Adminisztratív terheket befolyásoló hatások:

A jelenlegi rendelet módosításának szükségessége.

VI. A rendelet megalkotásának szükségessége, a jogalkotás elmaradásának várható következményei: nő a lakossági elégedetlenség.

VII. A rendelet alkalmazásához szükséges személyi, szervezeti, tárgyi és pénzügyi feltételek:

A rendelet végrehajtásával kapcsolatban szükséges személyi, szervezeti, tárgyi és pénzügyi feltételek rendelkezésre állnak.



Bakonycsernye Nagyközség Önkormányzata Képviselőtestületének .../2022. (V....)  
önkormányzati rendelete

a közterületen történő szeszes ital fogyasztásról

Bakonycsernye Nagyközség Önkormányzatának Képviselőtestülete az Alaptörvény 32. cikk (2) bekezdésben meghatározott eredeti jogalkotói hatáskörében, a Magyarország helyi önkormányzatairól szóló 2011. évi CLXXXIX. törvény 13. § (1) bekezdés 17. pontjában meghatározott feladatkörében eljárva a következőket rendeli el:

**1. §** E rendelet alkalmazásában:

1. közterület: a szabálysértésekről, a szabálysértési eljárásról és a szabálysértési nyilvántartási rendszerről szóló 2012. évi II. törvény (a továbbiakban: Szabs. tv.) 29. § (2) bekezdés a) pontjában meghatározott terület;

2. szeszes ital: a kereskedelemről szóló 2005. évi CLXIV. törvény 2. § 23a. pontjában meghatározott termék; kivéve a gyógynövények gyógyászati jellegű szeszes kivonatát és az ezek felhasználásával készült terméket, továbbá az 1,2%-nál kevesebb alkoholtartalmú üdítőitalokat.

3. rendezvény: a Szabs. tv. 29. § (2) bekezdés f) pontjában meghatározott rendezvény;

**2. § (1)** Bakonycsernye nagyközség közterületein – a (2) bekezdésben foglaltak kivételével – tilos a szeszes ital fogyasztása.

(2) A tilalom **nem** terjed ki

a) a közterületen tartott rendezvény területére annak időtartama alatt, valamint

b) december 31. napján 18 órától a következő év január 1. napján 6 óráig tartó időszakra.

**3. §** Ez a rendelet 2022. június 1-én lép hatályba.

Turi Balázs  
polgármester

Fidrich Tamásné  
jegyző

Bakonycsérnye Nagyközség Önkormányzat Képviselő-testületének .../2022. (V....)  
önkormányzati rendelete

a hulladékgyűjtési közszolgáltatásról

Bakonycsérnye Nagyközség Önkormányzat Képviselő-testülete a hulladékról szóló 2012. évi CLXXXV. törvény 88. § (4) bekezdés a) b) és d) pontjaiban kapott felhatalmazás alapján, Magyarország helyi önkormányzatairól szóló 2011. évi CLXXXIX. törvény 13. § (1) bekezdés 19. pontjában meghatározott feladatkörében eljárva, a környezet védelmének általános szabályairól szóló 1995. évi LIII. törvény 48. § (3) bekezdésében biztosított véleményezési jogkörben eljáró Fejér Megyei Kormányhivatal Székesfehérvári Járási Hivatala véleményének kikérésével, a környezet védelmének általános szabályairól szóló 1995. évi LIII. törvény 46. § (2) bekezdés c) pontjában biztosított állásfoglalási jogkörében eljáró Fejér Megyei Önkormányzat állásfoglalásával a következőket rendeli el:

**1. Az önkormányzati hulladékgyűjtési közfeladat tartalma, a közszolgáltatási terület határa, fogalom meghatározások**

1. § (1) Az önkormányzati hulladékgyűjtési közfeladat Bakonycsérnye közigazgatási területén a hulladékról szóló 2012. évi CLXXXV. törvény (a továbbiakban: Ht.) 2. § (1) bekezdésének 27a. pontjában meghatározott feladat.

(2) A közszolgáltatási terület határa az Országos Hulladékgyűjtési Tervben foglaltakkal összhangban Bakonycsérnye közigazgatási területe.

(3) E rendelet alkalmazásában,

a) házhoz menő hulladékgyűjtés: a közszolgáltató által megvalósított olyan elkülönített gyűjtés, melynek keretében az önkormányzati rendeletben meghatározott hulladékfajtákat a közszolgáltató az ingatlanhasználótól átvéve szállítás során is elkülönítetten kezeli.

b) hulladéknaptár: azon előre meghatározott ürítési napok jegyzéke, melyen a vegyes hulladéknak, valamint az elkülönítetten gyűjtött hulladéknak az ingatlanhasználótól a közszolgáltató általi szállítása megvalósul, és amely tartalmazza az ürítés útvonalát is.

c) szüneteltetés: olyan jogintézmény, melynek alapján az ingatlanhasználó a közszolgáltató felé tett írásbeli bejelentése alapján a hulladékgyűjtési közszolgáltatás biztosítása a Közszolgáltató által felfüggesztésre kerül.

d) többleshulladék: az ingatlanhasználónál keletkező, a közszolgáltatási szerződés szerinti gyűjtőedény méretét alkalmanként meghaladó háztartási hulladék.

e) életvitelszerű tartózkodás: egy magánszemély akkor tartózkodik életvitelszerűen egy ingatlanban, ha az számára ténylegesen életvitelszerű lakóhelyül szolgál, onnan szervezi életét, ott folytatja az életviteléhez szükséges tevékenységeket, közüzemi szolgáltatásokat vesz igénybe annak kapcsán, valamint elsődleges elérhetőségi címeként, levelezési címeként jelenik meg a hatóságoknál, közműszolgáltatóknál.

f) edényazonosító matrica: a hulladékgazdálkodási közszolgáltatáshoz igénybe vett, a közszolgáltató járművéhez rendszeresített szabványos hulladékgyűjtő edény azonosítására szolgáló matrica, mely egy naptári évig érvényes. A matricán fel kell tüntetni legalább a tárgyévet és a szolgáltatási szerződésben feltüntetett edénytérfogatot.

## **2. A közszolgáltató tagjai**

**2. § (1)** Bakonycsernye Nagyközség Önkormányzat (a továbbiakban: Önkormányzat) Magyarország helyi önkormányzatairól szóló 2011. évi CLXXXIX. törvény (a továbbiakban: Mötv.) **13. § (1)** bekezdésének **19. pontjában meghatározott kötelező közfeladatot a Közép-Duna Vidéke Hulladékgazdálkodási Önkormányzati Társulás (a továbbiakban: Társulás) útján látja el.**

(2) A Társulás a társulási megállapodásban rögzített feladatok ellátása érdekében a Depónia-VHG Konzorciummal (a továbbiakban: Konzorcium) 2024. január 28-ig fennálló hulladékgazdálkodási közszolgáltatási szerződést kötött.

(3) A Konzorcium tagjai:

1. Depónia Hulladékkezelő és Településtisztasági Nonprofit Kft.

2. Velence-tavi Hulladékgazdálkodási Nonprofit Kft.

(4) A Konzorcium tagjainak a közszolgáltatás egészéhez viszonyított aránya:

1. Depónia Hulladékkezelő és Településtisztasági Nonprofit Kft. 77,029 %,

2. Velence-tavi Hulladékgazdálkodási Nonprofit Kft. 22,971 %.

(5) Bakonycsernye közigazgatási területén a hulladékgazdálkodási tevékenységet a Depónia Hulladékkezelő és Településtisztasági Nonprofit Kft. (a továbbiakban: Közszolgáltató) látja el.

(6) A hulladékgazdálkodási tevékenység ellátásához kijelölt hulladékgazdálkodási létesítmény a Székesfehérvár-Csala Pénzverővölgy hulladéklerakó.

## **3. Az önkormányzati hulladékgazdálkodási közfeladat ellátásának rendje, módja,**

a közszolgáltató és az ingatlanhasználó ezzel összefüggő jogai és

kötelezettségei, hulladékgazdálkodási bírság és a gyűjtődényzet

**3. § (1)** Az ingatlanhasználó a települési hulladékot a hulladékgazdálkodási közszolgáltatás végzésének feltételeiről szóló 385/2014. (XII. 31.) Korm. rendelet (a továbbiakban: Korm. rendelet) **4. § (1)-(6)** bekezdése **(8)-(9)** bekezdése, valamint **5. § (1)-(2)** bekezdése, **8. § (2)** bekezdése szerint, és a hulladékgazdálkodási közszolgáltatás körébe tartozó hulladékkal kapcsolatos közegészségügyi követelményekről szóló 13/2017. (VI. 12.) EMMI rendelet (a továbbiakban: EMMI rendelet) **3. §-ban** és **5. §-ban** foglaltak szerint gyűjti.

(2) A közszolgáltatás körében a szállítási gyakoriságot az EMMI rendelet 1. melléklete határozza meg.

(3) A hulladékgazdálkodási közszolgáltatás keretében a közszolgáltató gondoskodik:

a) a szállítóezközéhez rendszeresített, szabványos és edényazonosító matricával ellátott gyűjtőedényben gyűjtött,

b) a közszolgáltató által forgalmazott, a közszolgáltató emblémájával ellátott zsákban gyűjtött,

c) lomtalanítás során a közszolgáltató részére átadott, továbbá

d) a közszolgáltatás részeként üzemeltetett hulladékgyűjtő ponton, hulladékgyűjtő szigeten, hulladékgyűjtő udvarban és átvételi helyen a közszolgáltató részére átadott települési hulladék elszállításáról és jogszabályi előírásoknak megfelelő kezeléséről.

(4) Amennyiben a Közszolgáltató szállítási kötelezettségeinek nem tud eleget tenni, bizonyos időjárási körülmények vagy műszaki problémák miatt, ill. reklamációk alapján bizonyítottan nem tett eleget, úgy köteles a következő gyűjtési napon a többlethulladékot tartalmazó, nem emblémás zsákokat is elszállítani.

(5) Az ingatlanhasználó köteles a települési hulladék részét képező elkülönítetten gyűjtött hulladékokat külön gyűjteni.

(6) A papírhulladékokat olajos, zsíros, vagy egyéb élelmiszer-szennyeződéstől mentesen összehajtogatva és összekötözve kell gyűjteni.

(7) Műanyag/fém gyűjtése átlátszó zsákban történik.

(8) Az ingatlanhasználó a hulladékgazdálkodási közszolgáltatás ellátásáért a Ht. 38. § (2) bekezdésében foglaltak szerint hulladékgazdálkodási közszolgáltatási díjat fizet.

(9) A közszolgáltatási díjat az NHKV Nemzeti Hulladékgazdálkodási Koordináló és Vagyonkezelő Zrt. (a továbbiakban: Koordináló szerv) által kiállított számla ellenében a Koordináló szerv részére kell megfizetni a Ht. 32/A. § (1) bekezdés i) pontja hatálybalépését követő teljesítések esetén.

(10) Az ingatlanhasználó a hulladékgazdálkodási közszolgáltatást a keletkező hulladék teljes mennyiségére köteles igénybe venni.

(11) A gazdálkodó szervezet ingatlanhasználó abban az esetben köteles a közszolgáltatást igénybe venni, ha gazdálkodó tevékenységével összefüggésben az ingatlanán keletkezett, háztartási hulladékhoz hasonló, elkülönítetten gyűjtött hulladékának kezeléséről a jogszabályi előírásoknak megfelelő más módon nem gondoskodik.

(12) Ha az ingatlan egyidejűleg gazdálkodó szervezet székhelye, telephelye vagy fióktelepe és természetes személy lakóhelye vagy tartózkodási helye, a háztartási hulladékot és a gazdálkodó szervezetnek az ingatlanon folytatott tevékenysége során keletkezett, más módon nem kezelt hulladékát elkülönítetten kell gyűjteni.

(13) A Közszolgáltató szállítóeszközéhez rendszeresített, vegyes hulladék gyűjtésére szolgáló gyűjtőedények megvásárlásáról, pótlásáról, elhelyezéséről és javításáról az ingatlanhasználó gondoskodik.

(14) A közszolgáltató által az ingatlanhasználó részére megküldött edényazonosító matrica hulladékgyűjtő edényre történő felragasztása, szükség esetén pótlása az ingatlanhasználó kötelessége. A közszolgáltató az edényazonosító matricával ellátott gyűjtőedényekből szállítja el a hulladékot. A matrica nélküli gyűjtőedény ürítését a közszolgáltató megtagadhatja. A matricák és a zsákok megvásárolhatók a Közszolgáltatótól.

(15) A szabvány gyűjtőedényt - igény esetén - a Közszolgáltató bérleti díj ellenében, bérleti szerződés alapján biztosítja az ingatlanhasználónak. Ezen jogviszonyra a Polgári Törvénykönyvről szóló 2013. évi V. törvény 6:331.- 6:341. §-ának szabályai az irányadók.

(16) A Közszolgáltató részére a gyűjtőedényt a szállítást megelőző napon 18 óra és a szállítás napján reggel 6 óra között kell a közterületre kihelyezni, kivéve a Közszolgáltatóval előre egyeztetett szállítást. A kiürített edényeket a szállítás napján a közterületről be kell vinni.

**4. § (1)** A Közszolgáltató a települési hulladék gyűjtése során a Korm. rendelet 6. §-a, 9-10. §-a és az EMMI rendelet 4. § (1)-(3) bekezdése és 6-7. §-a szerint köteles eljárni.

(2) A Közszolgáltató köteles hulladéknaptárt készíteni, valamint azt a honlapján közzétenni, mely tájékoztatást nyújt az elkülönítetten gyűjtött hulladék elszállításának rendjéről, időpontjáról, módjáról, feltételeiről is.

(3) Az Önkormányzat helyben szokásos módon közzéteszi a hulladéknaptárt.

**5. § (1)** A gyűjtőedényben nem megfelelően elkülönítetten gyűjtött hulladék esetén, a Közszolgáltató az elkülönített gyűjtés szabályainak megsértését dokumentálja, és az ingatlanhasználót felszólítja az elkülönített gyűjtés szabályainak jövőbeni betartására, valamint a gyűjtőedénybe elhelyezett hulladékot vegyes hulladékként hulladékkezelésre elszállítja.

(2) A hulladék kiszóródása és a közterület szennyezésének elkerülése érdekében az edény fedelét zárva, a hulladékgyűjtő zsákokat bekötve kell a közterületre kihelyezni.

(3) Amennyiben a hulladék térfogata meghaladja az edény térfogatát, a túlsúlyt okozó hulladék tényét a Közszolgáltató dokumentálja, és az ingatlanhasználót felszólítja a többlethulladék gyűjtése szabályainak jövőbeni betartására, valamint a gyűjtőedényben elhelyezett hulladékot hulladékkezelésre elszállítja.

(3) A Közszolgáltató - (1) és (3) bekezdésben foglalt szerinti - felszólítását követően az ingatlanhasználó egy éven belül újabb alkalommal az elkülönített gyűjtés szabályainak az (1) bekezdésben foglalt ismételt megsértése esetén az elkülönített hulladékgyűjtés szabályainak megsértését dokumentálja, a dokumentumokat megküldi az Önkormányzat jegyzője részére, és kezdeményezi a hulladékgazdálkodási bírság kiszabását.

(4) A hulladékgazdálkodási bírság kiszabására a hulladékgazdálkodási bírság mértékéről, valamint kiszabásának és megállapításának módjáról szóló 271/2001. (XII. 21.) Korm. rendelet (a továbbiakban: Bírságról szóló Korm. rendelet) 2. § (2)-(5) bekezdéseiben foglalt szabályokat kell alkalmazni.

6. § (1) Az Önkormányzat az elkülönített hulladékgyűjtési rendszer keretében a vegyes hulladéknak:

- a) a szennyeződéstől mentes papír,
- b) a fém csomagolási hulladék,
- c) a műanyag,
- d) az üveg,
- e) a zöldhulladék,
- f) a lomhulladék

hulladékfajtáktól elkülönített gyűjtését szervezi meg.

(2) Az edénybe (szelektív zsák/kuka) kizárólag az alábbi felsorolt szennyeződésmentes hulladékokat lehet gyűjteni:

- a) műanyag (PET) palackok összenyomva,
- b) fólia, bevásárlószatyrok, zacskók,
- c) műanyag kozmetikai és tisztítószeres flakonok,
- d) többrétegű italos karton dobozok (tejes, gyümölcsleves),
- e) fém italos (üdítős, sörös), ill. konzerves dobozok, üveghulladék fém zárókupakja,
- f) papír csomagolási hulladék (karton, lapra hajtva),
- g) újságok, szórólapok, irodai papír,
- h) géppapír, papírzacskó, könyv.

(3) Szelektív hulladékgyűjtő (üveggyűjtő) szigetek üzemeltetését a Közszolgáltató végzi.

(4) A szelektív gyűjtőbe kizárólag az alábbi csomagolási üveghulladékok helyezhetőek el:

- a) befőttes üvegek,
- b) ásványvizes üvegpalackok,
- c) röviditalok üvegpalackjai,
- d) borosüvegek,
- e) sörösüvegek,

f) szörpös üvegek,

g) bébiételes üvegek.

(5) Nem szelektív hulladékok: ablaküveg, jármű szélvédő, fénycső, kerámia.

(6) Az (1) bekezdésben meghatározott hulladékfajták elkülönített gyűjtése házhoz menő gyűjtéssel valósul meg az a), b) és c) pont szerinti hulladékfajta esetén, a Közszolgáltató által évente elkészített hulladéknaptárban meghatározott napokon.

(7) A (6) bekezdésben meghatározott esetben a Közszolgáltató a szállítást külön térítés nélkül végzi.

(8) A többlethulladékot a Közszolgáltató által forgalmazott, emblémával ellátott hulladékgyűjtő zsákban kell gyűjteni és azt a gyűjtőedény mellé kell kihelyezni. Az így kihelyezett többlethulladék korlátlan mennyiségben és alkalommal helyezhető el a gyűjtőedény mellé.

(9) Az ingatlanhasználó naptári évente egy alkalommal jogosult a Közszolgáltatónál történő bejelentés és előzetes időpont-egyeztetést követően a háztartásában keletkező lomhulladék (maximum 3 m<sup>3</sup>/alkalom) térítésmentes elszállíttatására. A lomtalanítást a közszolgáltató egész évben végzi, de a járattervbe illesztés miatt a bejelentkezés minden év január 1. és szeptember 30 között lehetséges. Térítésköteles a lomhulladék szállítása évi egy alkalmat meghaladóan, vagy közszolgáltatási díj-hátralék fennállásakor.

(10) A lomtalanítás nem terjed ki:

a) veszélyes hulladéokra (olaj, festék, akkumulátor),

b) építési-bontási hulladéokra, törmelékre,

c) ágnyesedékre, szőlővesszőre, zöldhulladéokra,

d) kézi erővel nem rakodható túlsúlyos vagy túlméretes hulladékra, 50 kg-nál nagyobb tömegű vagy a bármely irányba 2 métert meghaladó méretű hulladékra,

e) elbontott jármű karosszériájára,

f) teher- és traktor gumiköpenyre,

g) háztartási hulladékra.

(10) Az elektronikai hulladék gyűjtése a Közszolgáltatóval egyeztetett módon történik.

(11) A vegyes hulladékot a Közszolgáltató heti egy alkalommal szállítja el, a hulladéknaptárban megjelölt napokon.

(12) A hulladékgyűjtő edényeket üríthetővé kell tenni.

(13) Gyűjtőedénybe tilos:

- a) folyékony anyagot,
- b) tűz veszélyes anyagot,
- c) robbanásveszélyes anyagot,
- d) állati tetemet,
- e) építési-bontási törmeléket,
- f) veszélyes hulladékot elhelyezni.

(14) A közszolgáltató a zöldhulladék gyűjtése során matricás azonosító rendszert alkalmaz, melyhez a közszolgáltató ingatlanonként biztosítja a zöldhulladék matricát. A zöldhulladék gyűjtési időszak minden év április 1. napjától november 30. napjáig tart. A díjmentesen átadható mennyiség legfeljebb 110 literes áttetsző hulladékgyűjtő zsákban vagy 50 cm átmérőjű és 70 cm hosszú, max. 0,1 m<sup>3</sup>-es kötegben jogosult gyűjteni a zöldhulladékot. A díjmentesen átadható mennyiséget meghaladó zöldhulladék gyűjtésére átlátszó, maximum 110 literes zsákot kell igénybe venni, melyre a közszolgáltatótól külön díj ellenében vásárolt matricát kell ragasztani.

7. § (1) A vegyes hulladék gyűjtésére szolgáló, választható gyűjtőedények mérete:

- a) 60 literes gyűjtőedény,
- b) 80 literes gyűjtőedény,
- c) 110 literes gyűjtőedény,
- d) 120 literes gyűjtőedény,
- e) 240 literes gyűjtőedény,
- f) 770 literes gyűjtőedény,
- f) 1100 literes gyűjtőedény.

(2) A gyűjtőedény minimális nagyságát (űrmértékét) és darabszámát a keletkező hulladék mennyisége és az ürítés gyakorisága alapján a Közszolgáltató határozza meg.

(3) A Közszolgáltató a Korm. rendelet 7. §-a szerinti formában köteles az ingatlanhasználó számára a gyűjtőedények közti választási lehetőséget biztosítani.

(4) Az (1) bekezdés a) pontjában meghatározott gyűjtőedény használata a lakóingatlant egyedül és életvitelszerűen használó természetes személy ingatlanhasználót illeti meg. A jogosultságot az Önkormányzat igazolja. A jogosultnak rendelkeznie kell az (1) bekezdés a) pontjában szereplő megfelelő gyűjtőedénnyel.

(4) Az (1) bekezdés d), e), f), g) pontjaiban meghatározott gyűjtőedény használata a gazdálkodó szervezet működési egységenkénti (albetétenként) ingatlanhasználót illeti meg.



(6) A társasház és lakásszövetkezet ingatlanhasználó esetén közös gyűjtődényt kell használni.

#### **4. A hulladékgazdálkodási közszolgáltatási szerződés**

**8. § (1)** A Közszolgáltató kezdeményezi az ingatlanhasználóval a hulladékgazdálkodási közszolgáltatási szerződés megkötését.

(2) Az ingatlanhasználókkal megkötendő közszolgáltatás igénybevételéről szóló szerződés az alábbiakat tartalmazza:

1. a Közszolgáltató azonosító adatait, valamint az ingatlanhasználónak a Ht. 38. § (3) bekezdése szerinti adatait,

2. a közszolgáltatási igénybevételének kezdő napját,

3. a teljesítés helyét,

4. az ingatlanhasználó által használt gyűjtődényt úrtartalom és darabszám szerint,

5. a gyűjtődények használatának jogcímét és módját,

6. a közszolgáltatási díj megfizetésének módját,

7. a szerződés módosításának feltételeit,

8. a szerződéskötés helyét, idejét,

9. a szerződő felek aláírását.

(3) A hulladékgazdálkodási közszolgáltatás ellátására vonatkozó, az ingatlanhasználó és a Közszolgáltató közötti jogviszony az (1) bekezdésben foglalt, a közszolgáltatás kötelező igénybevételéről szóló szerződés megkötésével, vagy a Közszolgáltatás ingatlanhasználó részéről történő igénybevételével, vagy a közszolgáltatás közszolgáltató által történő igénybevételi lehetőségének biztosításával jön létre, mely szerint a Közszolgáltató az ingatlanhasználó számára a szolgáltatást felajánlja úgy, hogy rendelkezésre áll a közszolgáltatás teljesítésére azáltal, hogy a megjelölt ürítési napokon megkísérli a hulladék átvételét és elszállítását.

#### **5. Az ingatlanhasználó részéről történő szüneteltetés**

**9. § (1)** A szüneteltetés alkalmanként legfeljebb hat hónap időtartamra kérhető. A kérelem korlátlan alkalommal megismételhető.

(2) A szüneteltetés feltételei:

1. a szüneteltetéssel érintett ingatlan vonatkozásában érvényes közszolgáltatási szerződés álljon fenn, és

2. a szüneteltetéssel érintett ingatlan lakatlan, vagy az ingatlanon legalább egybefüggő 90 napig senki nem tartózkodik, vagy beépítetlen ingatlan, üdülőingatlan, vagy üdülőként használt, de nem akként bejegyzett ingatlan és

3. az ingatlanon hulladék sem keletkezik.

(3) Az ingatlan lakatlan, beépítetlen tényét, üdülő, valamint üdülőként használt jellegét a kérelmező ingatlanhasználónak kell igazolnia, az Önkormányzat jegyzője által kiállított erre vonatkozó igazolás alapján.

(4) A szüneteltetésre vonatkozó kérelmet a rendelet 1. mellékletét képező nyomtatványon kell a Közzolgáltatónál írásban benyújtani, legkésőbb a szüneteltetés megkezdését követő 5 munkanapon belül, megjelölve a szüneteltetés lejártának várható időpontját. A szüneteltetés együttes feltételeinek igazolása esetén a szüneteltetés joghatásai a kérelem benyújtásának napjával állnak be. A nyomtatványhoz mellékelni kell azt az igazolást, amely a szüneteltetés feltételeinek fennállását igazolja.

(5) A szüneteltetés fennállása alatt bekövetkező, a szüneteltetést érintő bármely változást a kérelmező ingatlanhasználó köteles a változás bekövetkeztétől számított öt munkanapon belül a Közzolgáltatónál változás bejelentési eljárás keretében írásban bejelenteni.

(6) Ezen címben nem szabályozott kérdésekben a lakóingatlanra vonatkozó általános szabályokat kell alkalmazni.

## **7. Változás bejelentési eljárás és ellenőrzés**

**10. § (1)** Amennyiben a közszolgáltatási szerződéssel kapcsolatos jogviszonyban, vagy igényelt szüneteltetéssel kapcsolatban változás áll be, akkor az érintett ingatlan régi és új használója köteles azt, a változás bekövetkeztétől számított 8 napon belül a Közzolgáltatónak bejelenteni a rendelet 2. mellékletét képező nyomtatványon.

(2) Az ingatlanhasználó személyének változása esetén a bejelentésig terjedő időszakra a közszolgáltatási díjfizetési kötelezettség a régi és az új ingatlanhasználót egyetemlegesen terheli.

(3) Az ingatlanhasználó változása esetén a közszolgáltatás díját a Közzolgáltatóhoz bejelentése hónapjának utolsó napjáig a korábbi, azt követően pedig az új ingatlanhasználó köteles megfizetni.

(4) A változás bejelentésének az elmulasztása esetén az ingatlanhasználót a települési önkormányzat jegyzője a Bírságról szóló Korm. rendelet 2. § (2)-(5) bekezdése szerinti bírsággal sújtja.

**11. §** A hulladékgazdálkodási közszolgáltatás fennállása során az annak alapjául szolgáló tényeket a települési önkormányzat jegyzője ellenőrizheti, ennek érdekében az életvitelszerű lakhatás igazolása során figyelembe veszi a lakcímnnyilvántartás adatait.

## **8. Az elhagyott hulladék felszámolásához szükséges helyi intézkedések**

**12. § (1)** A Képviselő-testület az elhagyott hulladék felszámolásával kapcsolatos helyi intézkedésekkel kapcsolatos feladatokat a jegyzőre ruházza át.

(2) Bakonycsernye Nagyközség Önkormányzat közigazgatási területén az önkormányzat tulajdonában lévő területekre lerakott és elhagyott hulladék felderítését az önkormányzat által szervezett közfoglalkoztatásban részt vevő közfoglalkoztatottak folyamatosan végzik.

(3) A jegyző lakossági bejelentésre, a közfoglalkoztatottak jelzésére deríti fel a településen az elhagyott hulladékokat.

(4) A közterületen elhagyott vagy ellenőrizetlen körülmények között elhelyezett hulladékot az önkormányzat külön megrendelésére a közszolgáltató összegyűjti, elszállítja, gondoskodik az elhagyott vagy ellenőrizetlen körülmények között elhelyezett hulladék kezeléséről.

(5) A jegyző minden szükséges intézkedést megtesz annak érdekében, hogy az elhagyott hulladék elhelyezőjét megtalálja, az elkövetőt felelősségre vonja. Az elkövető köteles az általa elhagyott hulladék ártalmatlanító helyre történő szállításával kapcsolatos költségeket az önkormányzat részére megtéríteni, és emellett a rá kiszabott hulladékgazdálkodási bírságot megfizetni.

## **8. Záró rendelkezések**

**15. § (1)** Ez a rendelet 2022. .... napján lép hatályba.

(2) Hatályát veszti a közterületek tisztántartásáról és a települési szilárd és folyékony hulladékkal kapcsolatos közszolgáltatásokról szóló 18/ 2004. (V.1.) önkormányzati rendelet.

Turi Balázs  
polgármester

Fidrich Tamásné  
jegyző

### 1. melléklet

#### Kérelem

#### **hulladékgazdálkodási közszolgáltatás szüneteltetésére**

Kérelmező ingatlanhasználó családi és utóneve: .....

Kérelmező ingatlanhasználó lakóhelye: .....

Kérelemmel érintett ingatlan címe: .....

Szüneteltetés kezdő időpontja: .....

Szüneteltetés várható záró időpontja\*: .....

Tudomásul veszem, hogy amennyiben a fent közölt adatokban a szüneteltetés joghatálya alatt változás áll be, annak tényét a Közszolgáltatónak a változás beállásától számított öt munkanapon belül köteles vagyok változás bejelentési eljárás keretében bejelenteni.

Kérelemhez csatolandó igazolás: Az ingatlan lakatlan, beépítetlen tényét, üdülő, valamint üdülőként használt jellegét igazoló, települési önkormányzat jegyzője által kiállított igazolás

Kelt:.....

.....

aláírás

\* Nem lehet hosszabb a kezdő időponttól számított 6 hónapnál. Amennyiben a szüneteltetés ideje hosszabb 6 hónapnál, úgy a lejáratot megelőzően ismételt bejelentést kell tenni. Ha ez nem történik meg, a szolgáltatás szüneteltetése befejeződik és a számlázás automatikusan újraindul.

2. melléklet

Változás bejelentési nyomtatvány

Kérelmező ingatlanhasználó családi- és utóneve: .....

Kérelmező ingatlanhasználó lakóhelye: .....

Kérelemmel érintett ingatlan címe: .....

Változás oka: .....

.....

.....

.....

Változás kezdő időpontja: .....

Nyilatkozom, hogy az általam közölt bejelentés a valóságnak megfelel.

Kelt: .....

.....

aláírás

Kérelemhez csatolandó 60 literes edénnyel kapcsolatos bejelentés esetén:

- önkormányzati igazolás a használatra való jogosultságról,

A jogalkotásról szóló 2010. évi CXXX. törvény 17. §, 18. §, 19. §-ai alapján az önkormányzati hulladékgazdálkodási közfeladat ellátásáról és a közterületek tisztán tartásáról szóló 22/2016. (IX. 29.) önkormányzati rendelet módosításának előzetes hatásvizsgálata: A jogalkotásról szóló 2010. évi CXXX. törvény 17. § (1)-(2) bekezdései rendelkeznek az előzetes hatásvizsgálat elvégzéséről, mely során a következőket kell vizsgálni:

I. Várható társadalmi, gazdasági, költségvetési hatások: a) társadalmi hatás: nincs mérhető hatása b) gazdasági hatás: nincs mérhető hatása c) költségvetési hatás: nincs mérhető hatása

II. Környezeti és egészségügyi következmények: nem jelentősek

III. Adminisztratív terheket befolyásoló hatások: nem jelentősek

IV. A jogszabály megalkotásának szükségessége, a jogalkotás elmaradásának várható következményei: a rendeletalkotás célja, hogy a hulladékgazdálkodási kötelezettségek teljesítésére megalkotott helyi rendelet igazodjon a magasabb szintű jogszabályokhoz. Ennek elmaradása esetén az önkormányzat törvényességi felügyeletét ellátó Hajdú-Bihar Megyei Kormányhivatal törvényességi észrevételt tehet.

V. A jogszabály alkalmazásához szükséges személyi, szervezeti, tárgyi és pénzügyi feltételek: valamennyi feltétel rendelkezésre áll. 3 Indokolás: Általános indokolás: Az Möt. 13. § (1) bekezdés 19. pontja alapján a helyi közügyek, valamint a helyben biztosítható közfeladatok körében ellátandó helyi önkormányzati feladatok körébe tartozik a hulladékgazdálkodás. Az önkormányzati rendelet módosításának célja a magasabb szintű jogszabálynak való megfelelés.

### **Bakonycsernye Nagyközség Önkormányzat Képviselő-testületének**

**..../2022. (V. ....) önkormányzati rendelete**

#### **a közterületek tisztán tartásáról és az elhagyott hulladék felszámolásához szükséges intézkedésekről**

Bakonycsernye Nagyközség Önkormányzat Képviselő-testülete a hulladékról szóló 2012. évi CLXXXV. törvény 35. § (1) bekezdés h) pontjában és a 88. § (4) bekezdés c) pontjában kapott felhatalmazás alapján, Magyarország helyi önkormányzatairól szóló 2011. évi CLXXXIX. törvény 13. § (1) bekezdés 5. és 19. pontjában meghatározott feladatkörében eljárva, a környezet védelmének általános szabályairól szóló 1995. évi LIII. törvény 48. § (3) bekezdésében biztosított véleményezési jogkörében eljáró Fejér Megyei Kormányhivatal, mint környezetvédelmi igazgatási szerv és a 46. § (2) bekezdés c) pontjában meghatározott jogkörében eljáró Fejér Megyei Önkormányzat állásfoglalása alapján - a következőket rendeli el:

**1. §(1)** Az ingatlan tulajdonosa, kezelője, tartós használója, vagy hasznélvezője köteles gondoskodni:

a) az ingatlan és az ingatlan előtti járda, továbbá a járda és a kocsút közötti kiépített vagy kiépítetlen terület gondozásáról, tisztán tartásáról, hulladék- és gyommentesítéséről, a hó eltakarításáról és a síkosság-mentesítésről. Ennek során ügyelni kell arra, hogy a járda és az útburkolat ne rongálódjék meg, továbbá a terepszint változatlan maradjon.

b) az ingatlan előtti utcai csapadékvíz elvezető csatornákból, árkokból és műtárgyaikból, a csapadékvíz zavartalan lefolyását akadályozó anyagok és más hulladékok eltávolításáról,

d) a telekingatlanról a gyalogjárda és az úttest fölé nyúló ágak és bokrok megfelelő metszéséről, visszavágásáról.

(2) A szórakozó-, vendéglátó- és árusító helyek, üzletek előtti járdaszakaszt a nyitva tartás ideje alatt a létesítményt üzemeltető, nyitvatartási időn túl az ingatlantulajdonos köteles tisztán tartani, továbbá köteles gondoskodni a terület hó- és síkosság-mentesítéséről.

(3) A szórakozó-, vendéglátóhelyek és élelmiszert forgalmazó üzletek előtt - a bejárat közvetlen közelébe - az üzemeltető köteles a nyitvatartási idő alatt köztéri hulladékgyűjtő edényt elhelyezni.

(4) Rendezvény szervezője köteles gondoskodni a rendezvény létszámának megfelelő szemétygyűjtő edény kihelyezéséről, az edények kiürítéséről és a hulladék elszállításáról, valamint a rendezvény ideje alatt és azt követően a terület tisztán tartásáról.

(5) Kirakatot, cégtáblát, reklámtáblát, utcanév táblát, az úttest tartozékait és forgalomtechnikai berendezéseit, az épületek és építmények felületeit annak tulajdonosa köteles tisztán tartani.

2. §Két szomszédos terület, épület közötti közforgalmú járdaszakasz esetében a szomszédos tulajdonosok között 50-50 %-os arányban oszlik meg a köztisztasági kötelezettség, valamint a hó- és síkosság-mentesítési kötelezettség.

3. §Közterületen személygépkocsi és más jármű tisztítása, mosása, vegyszeres anyaggal történő kezelése tilos.

4. §(1) Bakonycsernye Nagyközség közterületein szemetelni, vagy a közterületet más módon beszennyezni, oda engedély nélkül hulladékot, építési és egyéb törmelékot, kerti nyesedéket, kidobásra szánt bútort, egyéb lomot lerakni tilos.

(2) A közterületen lévő utcabútort, berendezési és felszerelési tárgyat, fát vagy egyéb növényt beszennyezni, rongálni tilos.

(3) Aki bármilyen anyag szállítása vagy rakodása során a közterületet beszennyezi, köteles a szennyeződést saját költségén eltakarítani, megszüntetni. Amennyiben a szállító, ennek a kötelezettségének nem tesz eleget, úgy az köteles elvégezni, akinek érdekében a szállítás történt.

5. §Az önkormányzat megbízásából kihelyezett köztéri kézi hulladékgyűjtő edényben csak a kézben összegyűjtött, kizárólag gyalogos forgalomban feleslegessé váló szemét helyezhető el.

6. §Az önkormányzat a közterület-felügyelet, szükség szerint a polgárőrség, valamint a rendőrség bevonásával, a hulladékgazdálkodási hatósággal együttműködve, rendszeresen ellenőrzi a nagyközség közterületeit, az elhagyott és jogellenesen elhelyezett hulladékok és a hulladékot jogellenesen elhagyó személyek felderítése érdekében.

7. §Aki e rendeletet megsérti, külön jogszabály alapján közigazgatási bírsággal sújtható.

8. §Ez a rendelet 2022. .... 27-én lép hatályba.

Turi Balázs  
polgármester

Fidrich Tamásné  
jegyző

**Bakonycsernye Nagyközség Polgármestere**  
**8056 Bakonycsernye, Rákóczi út 83.**  
**Tel: 22/413-001**  
**e-mail: pm.bakonycsernye@morterseg.hu**

---

## **ELŐTERJESZTÉS**

**közösségi együttélés alapvető szabályairól szóló rendelet felülvizsgálatára**

**Előterjesztést készítette:** Fidrich Tamásné jegyző

**Törvényességi szempontból ellenőrizte:** Fidrich Tamásné jegyző

**Határozat hozatal módja:** Minősített többség/rendelet

**Előterjesztést tárgyalja:** Pénzügyi és Településüzemeltetési Bizottság

**Tisztelt Képviselő-testület!**

**Tisztelt Pénzügyi és Településüzemeltetési Bizottság!**

A közterületen történő alkoholfogyasztás tilalmának bevezetése a közösségi együttélés alapvető szabályairól szóló rendelet kiegészítését vonja maga után, mely során a rendelet felülvizsgálatra került és az alábbi pontosításokkal, magasabb szintű jogszabálynak való megfelelés céljából javasoljuk módosítani.

### **Tájékoztatás előzetes hatásvizsgálat eredményéről**

I. Várható társadalmi hatások:

A Rendelet módosítása szankcionáló lehetőséget biztosít az önkormányzat számára, így a társadalmi visszatartó erő nő

II. Várható gazdasági, költségvetési hatások: a befolyó bírságok összegével nő a bevétel.

III. Várható környezeti hatások: nincs..

IV. Várható egészségi következmények: nincs

V. Adminisztratív terheket befolyásoló hatások: Az eljárások megindításával megemelkednek a hivatal adminisztratív terhei.

A jelenlegi rendelet módosításának szükségessége.

VI. A rendelet megalkotásának szükségessége, a jogalkotás elmaradásának várható következményei: szankcionálás bevezetésének hiánya nem hozza meg a közterületen történő alkoholfogyasztás tilalmának eredményét.

VII. A rendelet alkalmazásához szükséges személyi, szervezeti, tárgyi és pénzügyi feltételek:

A rendelet végrehajtásával kapcsolatban szükséges személyi, szervezeti, tárgyi és pénzügyi feltételek rendelkezésre állnak.

Bakonycsernye Nagyközség Önkormányzata Képviselő-testületének  
.../2022. (V.27.) önkormányzati rendelete  
a közösségi együttélés alapvető szabályairól szóló  
11/2021. (X.1.) önkormányzati rendeletének módosításáról

Bakonycsernye Nagyközség Önkormányzatának Képviselőtestülete a Magyarország helyi önkormányzatairól szóló 2011. évi CLXXXIX. törvény 143. § (4) bekezdés d) pontjában kapott felhatalmazás alapján a Magyarország helyi önkormányzatairól szóló 2011. évi CLXXXIX. törvény 8. § (2) bekezdésében meghatározott feladatkörében eljárva a következőket rendeli el:

1. § Bakonycsernye Nagyközség Önkormányzat Képviselő-testületének a közösségi együttélés alapvető szabályairól szóló 11/2021. (X.1.) önkormányzati rendelete (továbbiakban: Rendelet) 2.§-a, 10.§ (1) bekezdés b) pontja, és a 11.§-a hatályát veszti.

2.§ A Rendelet 10.§ a) pontja helyébe a következő rendelkezés lép: Bakonycsernye Nagyközség Önkormányzat Képviselő-testületének a közterületek tisztántartásáról és az elhagyott hulladék felszámolásához szükséges intézkedésekről szóló 15/2022. (V.27.) önkormányzati rendelet ...§-ban foglalt rendelkezéseket megszegi.”.

3.§ A Rendelet 10.§ (2) bekezdése az alábbi c) ponttal egészül ki: Bakonycsernye Nagyközség Önkormányzat Képviselő-testületének a közterületen történő szeszes ital fogyasztásról szóló 13/2022. (V.27.) önkormányzati rendelet 2.§-ban foglaltakat megszegi.

4. § Ez a rendelet 2022. június ....-én lép hatályba.

Turi Balázs  
polgármester

Fidrich Tamásné  
jegyző



**Bakonycsernye Nagyközség Önkormányzata Képviselő-testületének  
...../2022. (.....) önkormányzati rendelete  
a gyermekvédelem helyi rendszeréről szóló  
6/2016.(IV.1.) önkormányzati rendelet módosításáról**

Bakonycsernye Község Önkormányzat Képviselő-testülete az Alaptörvény 32. cikk (2) bekezdés a) pontjában kapott felhatalmazás alapján, továbbá a Magyarország helyi önkormányzatokról szóló 2011. évi CLXXXIX törvény 13. § (1) bekezdés 8. pontjában meghatározott feladatkörében eljárva a következőket rendeli el:

**1. §**

A gyermekvédelem helyi rendszeréről szóló 6/2016. (IV.1.) önkormányzati rendelet 3. melléklete helyébe az 1. melléklet lép.

**2. §**

Hatályát veszti a gyermekvédelem helyi rendszeréről szóló 6/2016. (IV.1.) önkormányzati rendelet 2. melléklete.

**3. §**

Ez a rendelet 2022. ....-án lép hatályba.

Turi Balázs  
polgármester

Fidrich Tamásné  
jegyző

Kihirdetési záradék:

Ezen rendelet 2022. .... napján kihirdetésre került.

Fidrich Tamásné  
jegyző

„3. melléklet

**KÉRELEM****iskolakezdési támogatásra****1. A kérelmező személyre vonatkozó adatok:**

a) Neve: .....

b) Születési neve: .....

c) Anyja neve: .....

d) Születési helye, ideje (év, hó, nap): .....

e) Lakóhelye: .....

f) Tartózkodási helye: .....

g) Társadalombiztosítási Azonosító  
Jele: .....

h) Állampolgársága: .....

i) Telefonszám (nem kötelező megadni): .....

**2. A kérelmező idegenrendészeti státusza (nem magyar állampolgárság esetén):**

2.1. szabad mozgás és tartózkodás jogával rendelkező, vagy

2.2. EU kék kártyával rendelkező, vagy  bevándorolt/letelepedett, vagy

2.3. menekült/oltalmazott/hontalan.

**3. A kérelmező családtagjainak személyi adatai:**

	A	B	C	D	E
	Közeli hozzátartozó neve (születési neve)	Anyja neve	Születési helye, ideje (év, hó, nap)	TAJ	Családi kapcsolat megnevezése
1					
2					
3					
4					
5					

**3.1. Kijelentem, hogy életvitelszerűen:**

a) lakóhelyemen

b) tartózkodási helyemen

tartózkodom. (kérjük X-el jelölje)

3.2. Amennyiben a támogatás folyósítását, bankszámlaszámra kéri

a) Számlavezető pénzüintézet  
megnevezése: .....

b) Pénzforgalmi  
számlaszáma: .....

#### 4. Jövedelmi adatok

A kérelmező és családtagjainak nettó havi jövedelme:

	A	B	C
	A jövedelem típusa	Kérelmező	Kérelmező házastársa, élettársa
1	Munkaviszonyból és más foglalkoztatási jogviszonyból származó ebből: közfoglalkoztatásból		
2	Társas és egyéni vállalkozásból, őstermelői, illetve szellemi és más önálló tevékenységből származó		
3	Táppénz, gyermekgondozási támogatások		
4	Nyugellátás és egyéb nyugdíjszerű rendszeres szociális ellátások		
5	Önkormányzat, járási hivatal és munkaügyi szervek által folyósított ellátások		
6	Egyéb jövedelem		
7	Összes jövedelem		

#### 5. Nyilatkozatok:

5.1. Hozzájárulok a kérelmemben szereplő adatoknak az eljárás során történő felhasználásához.

5.2. Alulírott kérelmező nyilatkozom, hogy az iskolakezdési támogatás iránti kérelmemnek teljes egészében helyt adó döntés elleni fellebbezési jogomról jelen nyilatkozatommal a mai nappal lemondok. (kérjük X-el jelölje)

Kelt: .....év.....hó .....nap kérelmező

#### 6. Csatolandó melléletek:

a) iskolalátogatási igazolás

b) a család tagjainak jövedelem típusának megfelelő, hivatalosan kiállított jövedelem igazolását, a kérelem benyújtását megelőző hónap jövedelméről”

### Végső előterjesztői indokolás

Az iskolakezdési támogatás iránti kérelmet a Rendelet 9/A. § (2) bekezdése értelmében a Rendelet 3. melléklete szerinti formanyomtatványon nyújthatják be a kérelmezők. A formanyomtatványon szükséges feltüntetni a fellebbezési jogról előre történő lemondás lehetőségét annak érdekében, hogy a támogatást mielőbb megkapják a kérelmezők, tekintettel arra, hogy az iskola kezdési költségek egyszerre nagy terhet jelentenek a tanköteles gyermeket nevelő szülőknek.

**Bakonycsernye Nagyközség Önkormányzata Képviselő-testületének  
...../2022. (.....) önkormányzati rendelete  
a „Tehetséges Csernyeiek” támogatásáról és a jótanulók díjazásáról**

Bakonycsernye Nagyközség Önkormányzat Képviselő-testülete a Magyarország Alaptörvényének 32. cikk (2) bekezdésében kapott felhatalmazás alapján, Magyarország Alaptörvényének 32. cikk (1) bekezdés a) pontjában, Magyarország helyi önkormányzatairól szóló 2011. évi CLXXXIX. törvény 13. § (1) bekezdés 15. pontjában meghatározott feladatkörében eljárva a következőket rendeli el:

**I. a Tehetséges Csernyeiek támogatása**

**1. §**

Bakonycsernye Nagyközség Önkormányzat Képviselő-testülete a "Tehetséges Csernyeiek Támogatása" elnevezésű programot indítja el, melynek keretében támogatásban részesíti azt a személyt, aki

- a) legalább 3 éve bakonycsernyei állandó lakcímmel rendelkezik és életvitelszerűen Bakonycsernyén él és
- b) korosztályában kimagasló hazai vagy nemzetközi
- c) kulturális,
- d) művészeti,
- e) műszaki,
- f) tudományos vagy
- g) sportsikereket ért el.

**2. §**

A képviselő-testület évente az 1. §-ban meghatározott tevékenységet művelő 10 személy vagy csapat részére 20.000 Ft/fő/csapat összegben nyújt vissza nem térítendő támogatást.

**3. §**

A támogatás versenyeken, mesterkurzusokon, kiállításokon, bemutatókon való részvételre, nevezési díjra, útiköltségre, anyagköltségre, eszközbeszerzésre, sport- és hangszervásárlásra vagy bérletre használható fel.

**4. §**

(1) A támogatásra minden év április 1-től április 30-ig van lehetőség pályázatot benyújtani a rendelet 1. mellékletében szereplő pályázati adatlapon.

(2) A pályázathoz csatolni kell a pályázó:

- a) lakcímet igazoló hatósági igazolvány másolatát,
- b) támogatási cél megjelölését,
- c) a megvalósítás várható kezdetét és befejezését,
- d) szakmai bemutatót, eredmények, igazolások másolatát,
- e) szakmai ajánlást az adott tárgykörben,
- f) kiskorú esetén a törvényes képviselő hozzájáruló nyilatkozatát.

(3) Amennyiben a pályázó csapat, úgy annak minden tagjának meg kell felelnie az 1. § a. pontjában meghatározottaknak.

(4) A képviselő-testület a pályázatokat az adott év május 30-ig bírálja el. Az elbírálását követően támogatási szerződést köt a nyertes pályázóval, amely tartalmazza a támogatás teljes összegét és az elszámolás módját.

(5) A támogatásban részesített személy/csoport a támogatás felhasználásáról a tárgyév december 31-ig elszámol.

(6) Amennyiben a támogatott a támogatási szerződésben foglaltakat nem, vagy csak részben teljesíti, úgy a támogatás teljes összegét vissza kell fizetnie.

## **II. Jótanulók díjazása**

### **5. §**

(1) Bakonycsérnye Nagyközség Önkormányzat Polgármestere átruházott hatáskörben a jótanulók díjazása keretében támogatásban részesíti azt a személyt, aki az önkormányzat a településen legalább 6 hónap óta fennálló állandó lakóhellyel rendelkező és életvitelszerűen ott élő, 20. életévét be nem töltött, kiemelkedő tanulmányi eredményt elért, nappali tagozatos, szakiskolai, szakközépiskolai, gimnáziumi vagy szakgimnáziumi tanulói jogviszonnyal rendelkező diákokat tanévenként egyszeri tanulmányi támogatásban részesíti a tanítási év lezárását követően.

(2) Kiemelkedő tanulmányi eredmény

- a) minden tantárgyból 5-ös osztályzatot elért, kitűnő bizonyítvánnyal rendelkező diák,
- b) 4,9-es tanulmányi átlaggal rendelkező diák,
- c) 4,8-as tanulmányi átlaggal rendelkező diák,
- d) 4,7-es tanulmányi átlaggal rendelkező diák.

(3) A (2) bekezdésben meghatározott tanulmányi átlagba nem számít bele a magatartás és a szorgalom jegy, a kerekítés szabályainak figyelmen kívül hagyásával.

(4) Külön támogatásban részülni az a tanuló, aki az érettségi vizsgán minden tantárgyból 5-ös érdemjegyben részesült.

### **6. §**

(1) A támogatás összege

- a) az 5. § (2) bekezdés a) pontjában meghatározott tanulmányi átlag esetén 40.000 Ft,
- b) az 5. § (2) bekezdés b) pontjában meghatározott tanulmányi átlag esetén 30.000 Ft,
- c) az 5. § (2) bekezdés c) pontjában meghatározott tanulmányi átlag esetén 20.000 Ft,
- d) az 5. § (2) bekezdés d) pontjában meghatározott tanulmányi átlag esetén 10.000 Ft,

(2) A támogatás összege az 5. § (4) bekezdésben meghatározott esetben 40.000 Ft.

### **7. §**

(1) A támogatás benyújtására vonatkozó kérelmet az adott tanév lezárását követő június 20-tól július 15-ig van lehetőség a bizonyítvány másolatának becsatolásával benyújtani a rendelet 2. melléklete szerinti formanyomtatványon.

(2) A 18. életévét be nem töltött tanuló esetén a törvényes képviselő jogosult a kérelem benyújtására.

(3) Az (1) bekezdésben meghatározott határidő jogvesztő.

(4) A polgármester a kérelmeket tárgy év július 25-ig bírálja el.

**8. §**

Hatályát veszti a Tehetséges Csernyeiek támogatására című 4/2019. (III. 20.) önkormányzati rendelet.

**9. §**

Ez a rendelet 2022.....-án lép hatályba.

Turi Balázs  
polgármester

Fidrich Tamásné  
jegyző

Kihirdetési záradék:

Ezen rendelet 2022. .... napján kihirdetésre került.

Fidrich Tamásné  
jegyző

**PÁLYÁZATI ADATLAP a "Tehetséges Csernyeiek Támogatása" elnevezésű pályázathoz**

1. Személyes adatok

1.1. A pályázó neve: .....

1.2. Születési helye:.....ideje:.....

1.3. Lakcíme: Bakonycsernye, .....utca.....szám

1.4. Társadalombiztosítási azonosító száma:.....

1.5. E-mail címe:.....

1.6. Telefonszáma:.....

2. Jelölje aláhúzással, hogy melyik feltétel teljesült:

a) korosztályában kimagasló hazai vagy nemzetközi,

b) kulturális,

c) művészeti

d) műszaki

e) tudományos vagy

f) sport sikereket ért el.”

3. Az 1. pontban megjelölt tevékenysége és elért eredményei rövid bemutatása:

.....  
.....  
.....  
.....  
.....  
.....  
.....  
.....  
.....  
.....  
.....  
.....  
.....  
.....  
.....  
.....  
.....  
.....  
.....  
.....  
.....  
.....

4. A megítélt támogatást bankszámlára vagy készpénzben kérem:



Bankszámlára történő utalás esetén:

a) Számlavezető bank neve: .....

b) Számla száma:.....

5. Büntetőjogi felelősségem tudatában kijelentem, hogy a fent közölt adatok a valóságnak megfelelnek.

6. Alulírott a hozzájárulásomat adom, hogy a közigazgatási szerv a személyes adataimat a feladat ellátása érdekében kezelje.

**a kiemelkedő tanulmányi eredményt elért diákok tanulmányi támogatására**

**1. Kérelmezőre vonatkozó adatok:**

1.1. Név: .....

1.2. Születési név: .....

1.3. Anyja neve: .....

1.4. Születési hely, idő: .....

1.5. Lakóhely: .....ir.szám .....település,  
.....utca/út/tér .....házszám

1.6. Tartózkodási hely: .....ir.szám .....település,  
.....utca/út/tér .....házszám

1.7. Telefonszám (nem kötelező megadni): .....

1.8. Elért tanulmányi eredmény: .....

Bakonycsernye, .....év .....hó .....nap kérelmező aláírása/kiskorú esetén  
szülő/törvényes képviselő aláírása

2. Csatolandó melléklet: - iskolai bizonyítvány vagy érettségi bizonyítvány másolata

### Végső előterjesztői indokolás

A korábbi rendeletbe beépítésre került egy új támogatási forma, így a rendelet címe már nem releváns, ezért új rendelet megalkotása vált szükségessé.

# MENTŐK A MENTŐKÉRT

## MÓR ÉS TÉRSÉGE ALAPÍTVÁNY

8060 Mór, Kórház u. 23., Telefon/Fax: 22/407-352  
Számlasszám: 58000164-12018334 Alba Takarékszövetkezet Mór.  
Adószám: 18498325-1-07

### Szakmai beszámoló

A Bakonycsérnye Nagyközség Önkormányzata által 2021. évben a BCS/1318-1/2021. sz. Kt. határozat alapján megítélt 100.000 Ft támogatás elszámolásához.

A támogatást készlet-, és eszközbeszerzésre fordítottuk.

Az Alapítvány a Móri Mentőállomás mentőegységei számára vizsgáló-, és védőeszközöket vásárolt. Ezek segítségével hatékonyabbá és biztonságosabbá válik a fertőző betegek vizsgálata is.

Támogatásukat köszönjük!

Mór, 2021.05.10.

BAKONYCSERNYEI KÖZÖS ÖNKORMÁNYZATI HIVATAL BAKONYCSERNYE, RÁKÓCZI ÚT 83.		
IKTATVA:	2022. MÁJ 12.	
BCS/1573-1/2022	SZÁM: MELLÉKLET:	
ELŐSZÁM:	ELŐADÓ:	HATÁRIDŐ:
	T.B.	

**Kovács Norbert**  
kuratóriumi elnök  
Mentők a Mentőkért  
Mór és térsége alapítvány



**Mentők a Mentőkért**  
Mór és Térsége Alapítvány  
8060 Mór, Kórház u. 23.  
Adószám: 18498325-1-07  
Tel.: 06-22/407-352



# Számla



B2101974-16

1.példány

<b>REXTRA Kereskedelmi Kft.</b> 2000 Szentendre, Rózsa u. 16.  Kiállító telephely: REXTRA Székesfehérvár Cím: 8000 Székesfehérvár, Patotsai út 8. Tel.: +36 (20) 398-3327 Bankzámlaszám: 12001008-01454738-00100001 Adószám: 10437247-2-41, Közösségi adószám: HU10437247	Mentők a Mentőkért Mór és Térsége Alapítvány (kód:5573)  <b>8060 Mór</b> <b>Kórház u. 23.</b>  Adószám:1848325-1-07
	Vevő

Fizetés módja Atutalás	Teljesítés ideje 2021.12.21	Számla kelte 2021.12.21	Fizetési határidő 2021.12.29	Számlasorszám B2101974-16
---------------------------	--------------------------------	----------------------------	---------------------------------	------------------------------

Egyéb adatok: Ügyintéző: Székesfehérvár

Cikk, szolgáltatás, megnevezés	SZJ / KN / VTSZ	Mennyiség	Nettó egységár Listaár	Eng.	ÁFA	Nettó érték Bruttó érték
12.0.5963.00	39269097	4 csom	3 148,82		27%	12 595,28 Ft
Arcvédő cserepajzs 10 db						15 898 Ft
12.0.5962.00	39269097	5 db	3 622,05		27%	18 110,24 Ft
Arcvédő pajzs Renz						23 000 Ft
02.4.5318.00	9025190090	2 db	14 960,63		27%	29 921,26 Ft
Hőmérő infravörös kétfunkciós Momert						38 000 Ft
01.6.5353.04	85131000	1 db	3 070,87		27%	3 070,87 Ft
Pupillalámpa Cliplight Kawe /-234 kék /						3 900 Ft
01.6.5353.01	85131000	1 db	3 070,87		27%	3 070,87 Ft
Pupillalámpa Cliplight Kawe /12.05201.024 fekete /						3 900 Ft
10.0.0984.00	3005100	24 db	259,84		27%	6 236,24 Ft
Ragtapsz Transpore 2,5 cm x 9,14 m 1527-1						7 920,02 Ft
04.2.2121.00	48182099	1 db	4 173,23		27%	4 173,23 Ft
Törőd papír hajtogatott, 1 rétegű, natúr, 5000 db 530P						5 300 Ft
02.3.2748.00	9018901000	1 db	20 866,14		27%	20 866,14 Ft
Véymórásmérő OMRON M3						26 500 Ft

27 %-os ÁFA 26 471,91 98 044,11 Ft

ÁFA nélküli összesen: 98 044,11 Ft  
 ÁFA összesen: 26 471,91 Ft  
 Kerekítés -0,02 Ft  
 Számlaérték összesen: 124 516,00 Ft

Fizetendő: 124 516,00 Ft  
 azaz: Egyszázhuszonegyezer-ötszázötvenhat Ft

Számla adatainak, tartalmának módosításának kérése (sztoro, helyesbítés) csak a számla kiállításától számított 15 napig lehetséges! Banki fizetés esetén kérjük a közlemény rovatba a számla sorszámát feltüntetni! A csomagolás környezetvédelmi termékdíj összege a bruttó árból 0,- HUF. A termék a vételár teljes kifizetéséig a szállító tulajdonát képezi. Késedelmes fizetés esetén a 2013. évi V. tv. 6:48. § alapján előírt mértékű késedelmi kamatot számítnak fel. A számlán szereplő biztonsági adatlap köteles termékek biztonsági adatlapját kérésre kiadjuk.

Ez a számla egyben jótállási jegyként is szolgál! A Fogyasztó (természetes személy) és Vállalkozás közötti szerződés keretében eladott új tartós fogyasztási cikkekre a Vállalkozást jótállási kötelezettség terheli.  
 A jótállás időtartama az egyes tartós fogyasztási cikkekre vonatkozó kötelező jótállásról szóló 151/2003. (IX. 22.) Korm. rendelet (továbbiakban Korm. r.) 2.§ (1) bekezdése alapján 10.000,- Ft-ot elérő, de 100.000,- Ft-ot meg nem haladó eladási ár esetén 1 év, 100.000,- Ft-ot meghaladó, de 250.000,- Ft-ot meg nem haladó eladási ár esetén 2 év, 250.000,- Ft eladási ár felett 3 év („Kötelező jótállás”) a Korm. rendelet 1. számú mellékletében felsorolt új fogyasztási cikkekre. A jótállás a fogyasztó jogszabályból eredő jogait nem érinti.  
 A jótállás és garancia feltételei részletesen: <https://rextra.hu/Szerviz-es-garancia-is-javitas>  
 Fogyasztói jogvita esetén a fogyasztó a megyei (fővárosi) kereskedelmi és iparkamarák által működtetett békéltető testület eljárását is kezdeményezheti. <https://bektetes.hu/index.php?id=testuletek>, <https://mkk.hu/teruleti-kamarak>

A számlához kapcsolódó rendelések/ajánlatok : VR2100441-18

**Rextra Kft.**  
 SZÉKESFEHÉRVÁRI IRODA  
 8000 Székesfehérvár, Patotsai út 8.  
 Tel.: +36 (20) 398-3327  
 Bank: 12001008-01454738-00100001

## K&H Bank Zrt.

1095 Budapest, Lechner Ödön fasor 9.  
telefon: (06 1) 328 9000  
fax: (06 1) 328 9696  
Budapest 1851  
www.kh.hu • bank@kh.hu



### tranzakció adatai

tranzakció típus	Azonnali Ft átutalás bankon kívül		
könyvelt összeg	-124,516 HUF	elszámolás összege	-124,516 HUF
könyvelés értéknapja	2021.12.22	tranzakció összege	
megbízó neve	Mentők a Mentőkért Mór és Térsége Alapítvány	partner neve	Rextra Kereskedelmi Kft.
megbízó számlaszáma	HU58 1040 1017 5052 6652 8648 1002	partner számlaszáma	HU03 1200 1008 0145 4738 0010 0001
megbízó bank	K&H BANK ZRT (OKHBHUHB)	másodlagos számlaazonosító	
tranzakció azonosító	BNK21356BFFCGBGG	partner bank	RAIFFEISEN BANK ZRT.
egyedi azonosító	NOTPROVIDED	közlemény	B2101974-16
elszámolás napja	2021.12.22		
tranzakció értéknapja		tranzakció dátuma	2021.12.22

### egyéb adatok

megbízó azonosítója		partner azonosítója	
megbízó típusa		partner típusa	
megbízó országkódja	HU	partner országkódja	
megbízó azonosító típusa		partner azonosító típusa	
statisztikai kód		szervezetazonosító	
átutalás jogcím kategóriája		átutalás jogcíme	

### tényleges megbízó

tényleges megbízó azonosítója  
tényleges megbízó azonosító típusa  
tényleges megbízó

tényleges megbízó típusa

### tényleges partner

tényleges partner azonosítója  
tényleges partner azonosító típusa  
tényleges partner

tényleges partner típusa



22. n. napirendi pont

**Polgárőr Egyesület**

**Bakonycsernye, Rákóczi út 83.**

BAKONYCSERNYEI KÖZÖS ÖNKORMÁNYZATI HIVATAL BAKONYCSERNYE, RÁKÓCZI ÚT 83.		
IKTATVA:	2021 DEC 08	
BCS/771-3/2021/		
SZÁM: MELLÉKLET:		
ELŐSZÁM:	ELŐADÓ:	HATÁRIDŐ:
	T. B.	

**Bakonycsernye Nagyközség Önkormányzata**

**Bakonycsernye**

**Rákóczi út 83.**

**Tisztelt Képviselő Testület!**

Csatoltan megküldjük a Bakonycsernyei Polgárőr Egyesület részéről a 2021. évi működéshez biztosított 250.000.- Ft működési támogatás felhasználásáról készült számlák, pénztárbizonylatok, számlakivonatok hiteles másolatait, valamint egy összesítést, hogy mire használtuk fel az összeget.

Köszönjük a támogatást, s kérjük a T. Képviselő Testületet, hogy a 2022-es évi működéshez is szíveskedjenek támogatást nyújtani.

**Bakonycsernye, 2021. december 08.**

**Polgárőr Egyesület**  
8056 Bakonycsernye,  
Rákóczi u. 83.  
Adószám: 18498806-1-07

**Schelbauer József**

**PE. elnöke**

## TÁMOGATÁSI SZERZŐDÉS

mely létrejött egyrészről **Bakonycsernye Nagyközség Önkormányzata** (8056 Bakonycsernye, Rákóczi u. 83. adószám: 15727237-2-07), mint Támogató, képviseli Turi Balázs polgármester, másrészről

Név: Polgárőr Egyesület Képviseli: Schelbauer József elnök  
Székhely: 8056 Bakonycsernye, Rákóczi u. 83.  
Adószám: 18498806-1-07  
Bankszámla száma: K&H Bank 10401017-50526766-84811007  
mint Kedvezményezett között a mai napon az alábbi feltételekkel:

Bakonycsernye Nagyközség Önkormányzata az önkormányzat költségvetéséről szóló 8/2022. (II.26.) rendeltében 250.000 Ft-ot különített el a Polgárőr Egyesület **2022. évi támogatására**.

A jelen támogatási szerződés az elnyert támogatás felhasználásának és elszámolásának feltételeit rögzíti.

- 1.) Támogató 250.000,-Ft, azaz –kettőszázötvenezer forint vissza nem térítendő támogatást nyújt kedvezményezett részére működési költségei csökkentésére. Kedvezményezett kijelenti, hogy civil szervezet, 60 napot meghaladó adótartozása, illetve adók módjára behajtható köztartozása nincs.
- 2.) Támogató a 1.) pontban meghatározott támogatást egy összegben, jelen szerződés aláírását követően az alábbiak szerint teljesíti  
- 2022. május 15. 250.000,-Ft kifizetését.
- 3.) Kedvezményezett a támogatást kizárólag az egyesület működési költségeinek fedezésére fordíthatja és kizárólag az ilyen célú felhasználásnak megfelelő számlát nyújthat be. A támogatás felhasználásáról 2022. december 31-ig teljes körű (számlákkal, banki átutalási igazolásokkal, pénzügyi bizonylatokkal igazolt) elszámolást készít a Támogató részére. Az elszámoláshoz csatolni kell a hitelesített számlamásolatokat, kifizetést igazoló dokumentumokat és a feladat rövid szakmai értékelését.
- 4.) Az elszámolás elfogadására Bakonycsernye Nagyközség Önkormányzata Képviselő-testülete jogosult.
- 5.) Kedvezményezett haladéktalan bejelentési kötelezettséggel tartozik minden olyan, a jelen megállapodásban szereplő adatban, illetőleg egyéb körülményben bekövetkezett változás esetén, amely érdemben érinti a megállapodás teljesítését.
- 6.) Szerződő felek kijelentik, hogy a jelen szerződéssel kapcsolatos vitás kérdéseiket tárgyalásos úton rendezik, minden esetben a közös megegyezésre törekedve kívánnak megoldani. Amennyiben a vita tárgyalásos úton nem oldható meg, jogvita esetére kikötik a Székesfehérvári Városi Bíróság kizárólagos illetékességét.

Jelen szerződésben nem szabályozott kérdésekben a polgári Törvénykönyv rendelkezései az irányadóak.

Bakonycsernye, 2022. május ".....".

**Turi Balázs polgármester**  
**Támogató részéről**

.....  
**Kedvezményezett részéről**



BAKONYCSERNYEI KÖZÖS ÖNKORMÁNYZATI HIVATAL BAKONYCSERNYE, RÁKÓCZI ÚT 83.		
KIATVA: 2022 MÁJ 23.		
BCSV644-1/2022 SZÁM: MELLÉKLET:		
ELŐSZÁM:	ELŐADÓ:	HATÁRIDŐ:
	T.B.	

**Móri Fúvószenei Egyesület**

8060 Mór, Lovarda utca 5.

**Tárgy:** támogatási kérelem

**Bakonycsérnye Nagyközség**

**Önkormányzat**

**Képviselő Testület**

8056 Bakonycsérnye, Rákóczi út 83

**Tisztelt Képviselő Testület!**

Alulírott Stróbl Beatrix, mint a Móri Fúvószenei Egyesület elnöke kérem a tisztelt testületet, hogy a bakonycsérnyei tagokkal is rendelkező egyesületünk működési tevékenységét támogatni szíveskedjen.

Mór, 2022.05.19

Tisztelettel



Stróbl Beatrix

Egyesületi Elnök



## TÁMOGATÁSI SZERZŐDÉS

mely létrejött egyrészről **Bakonycsernye Nagyközség Önkormányzata** (8056 Bakonycsernye, Rákóczi u. 83. adószám: 15727237-2-07), mint Támogató, képviseli Turi Balázs polgármester, másrészről

Név: **Móri Fúvószenesi Egyesület**  
Képviseli : Grell Norbert elnök  
Székhely: 8060 Mór, Lovarda út 5.  
Adószám: 19097271-1-07  
Bankszámla száma: K&H Bank 10401017-50526580-54821007  
mint Kedvezményezett között a mai napon az alábbi feltételekkel:

Bakonycsernye Nagyközség Önkormányzat Képviselő-testülete a .../2022. (V.26.) számú határozatával 50.000 Ft összegű támogatás kifizetéséről döntött.

A jelen támogatási szerződés az elnyert támogatás felhasználásának és elszámolásának feltételeit rögzíti.

- 1.) Támogató 50.000,-Ft, azaz –ötvenezer forint vissza nem térítendő támogatást nyújt kedvezményezett részére működési költségei csökkentésére. Kedvezményezett kijelenti, hogy civil szervezet, 60 napot meghaladó adótartozása, illetve adók módjára behajtható köztartozása nincs.
- 2.) Támogató a 1.) pontban meghatározott támogatást egy összegben, jelen szerződés aláírását követően az alábbiak szerint teljesíti  
- 2022. június 15-ig. 50.000,-Ft kifizetését.
- 3.) Kedvezményezett a támogatást kizárólag az egyesület működési költségeinek fedezésére fordíthatja és kizárólag az ilyen célú felhasználásnak megfelelő számlát nyújthat be. A támogatás felhasználásáról 2022. december 31-ig teljes körű (számlákkal, banki átutalási igazolásokkal, pénzügyi bizonylatokkal igazolt) elszámolást készít a Támogató részére. Az elszámoláshoz csatolni kell a hitelesített számlamásolatokat, kifizetést igazoló dokumentumokat és a feladat rövid szakmai értékelését.
- 4.) Az elszámolás elfogadására Bakonycsernye Nagyközség Önkormányzata Képviselő-testülete jogosult.
- 5.) Kedvezményezett haladéktalan bejelentési kötelezettséggel tartozik minden olyan, a jelen megállapodásban szereplő adatban, illetőleg egyéb körülményben bekövetkezett változás esetén, amely érdemben érinti a megállapodás teljesítését.
- 6.) Szerződő felek kijelentik, hogy a jelen szerződéssel kapcsolatos vitás kérdéseiket tárgyalásos úton rendezik, minden esetben a közös megegyezésre törekedve kívánnak megoldani. Amennyiben a vita tárgyalásos úton nem oldható meg, jogvita esetére kikötik a Székesfehérvári Városi Bíróság kizárólagos illetékességét.

Jelen szerződésben nem szabályozott kérdésekben a polgári Törvénykönyv rendelkezései az irányadók.

Bakonycsernye, 2022. május ".....".

**Turi Balázs polgármester**  
**Támogató részéről**

.....  
**Kedvezményezett részéről**

**Bakonycsernyei Közös Önkormányzati Hivatal Jegyzője**  
**8056 Bakonycsernye, Rákóczi u. 83.**  
**Tel:22/413-001**  
**e-mail: pm.bakonycsernye@morterseg.hu**

---

### **ELŐTERJESZTÉS**

Az önkormányzat gyermekjóléti és gyermekvédelmi feladatai ellátásáról szóló  
átfogó értékelés

#### **Jogszabályi háttér:**

A gyermekek védelméről és a gyámügyi igazgatásról szóló 1997. évi XXXI. törvény 96. § (6) bekezdése.

Tisztelt Képviselő-testület!

Az önkormányzat gyermekjóléti és gyermekvédelmi feladatainak ellátásáról szóló átfogó értékelését minden év május 31-ig a Képviselő-testület elé kell terjeszteni.

Kérem a Tisztelt Képviselő-testületet az értékelés megvitatására és az alábbi határozat tervezet elfogadására.

### **HATÁROZAT TERVEZET**

Bakonycsernye Nagyközség Önkormányzat Képviselő-testülete elfogadja a gyermekjóléti és gyermekvédelmi feladatainak ellátásáról szóló gyámhatóságokról, valamint a gyermekvédelmi és gyámügyi eljárásról szóló 149/1997. (IX. 10.) Kormányrendelet 10. számú melléklete szerinti tartalmi követelményeknek megfelelő – az előterjesztés mellékletét képező - átfogó értékelést.

Felelős: polgármester

Határidő: 2022. május 31.

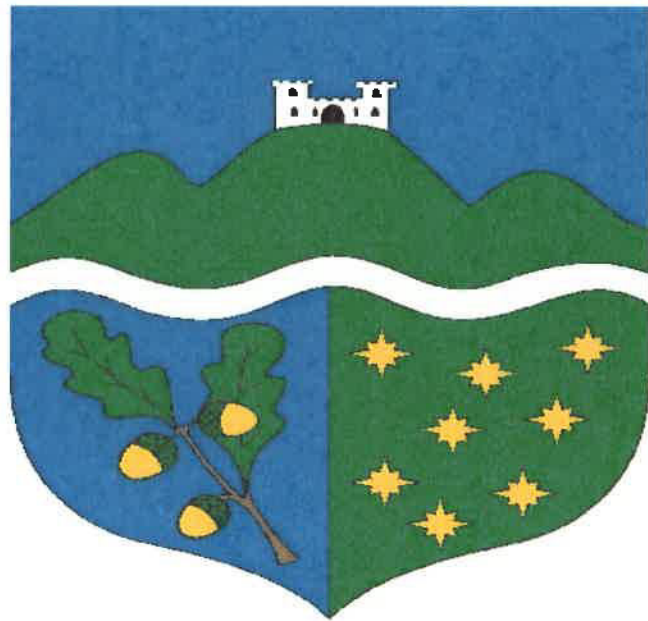

## **Átfogó értékelés**

**Bakonycsernye Nagyközség Önkormányzata  
2021. évi gyermekjóléti és gyermekvédelmi feladatainak ellátásáról**

## Tartalomjegyzék

1. Bevezető	1
2. Demográfiai adatok	2
3. Az önkormányzat által nyújtott pénzbeli, természetbeni ellátások	3
4. Az önkormányzat által biztosított személyes gondoskodást nyújtó ellátások	9
5. A felügyeleti szervek által gyámhatósági, gyermekvédelmi területen végzett szakmai ellenőrzések	13
6. Jövőre vonatkozó javaslatok, célok meghatározása a Gyvt. előírásai alapján	13
7. A bűnmegelőzési program főbb pontjainak bemutatása	15
8. Az Önkormányzat és a civil szervezetek közötti együttműködés	16

*„A gyermek élete olyan, mint egy papírlap,  
melyen minden arra járó nyomot hagy.”*

*(kínai közmondás)*

## **Bevezető**

A gyermekek védelméről és a gyámügyi igazgatásról szóló 1997. évi XXXI. törvény (a továbbiakban: Gyvt.) 96. § (6) bekezdése értelmében a helyi önkormányzatnak gyermekjóléti és gyermekvédelmi feladatai ellátásáról minden év május 31-ig átfogó értékelést kell készítenie, melyet a képviselő-testület megtárgyal.

Az értékelés tartalmazza mindazokat a követelményeket, melyeket a gyámhatóságokról, valamint a gyermekvédelmi és gyámügyi eljárásról szóló 149/1997. (IX. 10.) Korm. rendelet 10. számú melléklete előír az önkormányzatok részére. E szempontok alapján a Hivatal szociális és gyámügyi ügyintézője állítja össze az értékelést.

Az értékelés a fentiek alapján bemutatja:

- I. A település demográfiai mutatóit, különös tekintettel a 0-18 éves korosztály adataira.
- II. Az önkormányzat által nyújtott pénzbeli, természetbeni ellátások biztosítására vonatkozó adatokat
  1. rendszeres gyermekvédelmi kedvezményben részesülők számát,
  2. egyéb a Gyvt.-ben nem szabályozott pénzbeli vagy természetbeni juttatásokra vonatkozó adatokat,
  3. gyermekétkeztetés megoldásának módjai, kedvezményben részesülőkre vonatkozó statisztikai adatok
- III. Az önkormányzat által biztosított személyes gondoskodást nyújtó ellátások bemutatását:
  1. gyermekjóléti szolgáltatás biztosításának módja, működésének tapasztalata (alapellátásban részesülők száma, gyermekek veszélyeztetettségének okai, válsághelyzetben lévő várandós anyák gondozása, családjából kiemelt gyermek szüleinek gondozása, jelzőrendszer tagjaival való együttműködés tapasztalatai),
  2. gyermekek napközbeni ellátásának, gyermekek átmeneti gondozásának biztosítása, ezen ellátások igénybevétele, s az ezzel összefüggő tapasztalatok.
- IV. A felügyeleti szervek által gyámhatósági, gyermekvédelmi területen végzett szakmai ellenőrzések tapasztalatainak, továbbá a gyermekjóléti és gyermekvédelmi szolgáltató tevékenységet végzők ellenőrzésének alkalmával tett megállapítások bemutatása.
- V. Jövőre vonatkozó javaslatok, célok meghatározása a Gyvt. előírásai alapján.
- VI. A bűnmegelőzési program főbb pontjainak bemutatása valamint a gyermekkorú és a fiatalkorú bűnelkövetők számának az általuk elkövetett bűncselekmények számának, a bűnelkövetés okainak bemutatása.
- VII. A települési önkormányzat és a civil szervezetek közötti együttműködést.

## Feladatellátás

A településen a gyermekek védelmét biztosító hatósági feladat- és hatásköröket 2021. évben – a korábbiakhoz hasonlóan – a helyi önkormányzat Képviselő-testülete és a települési önkormányzat jegyzője gyakorolta.

A Bakonycsérnyei Közös Önkormányzati Hivatalban Bakonycsérnye település tekintetében a szociális feladatokat 2021. évben egy fő szakirányú felsőfokú végzettségű ügyintéző látta el.

### I. Demográfiai adatok

A Gyvt. hatálya kiterjed a gyermekekre, a fiatal felnőttekre és szüleikre. A Polgári Törvénykönyvről szóló 2013. évi V. törvény 2:10. § (1) bekezdése szerint kiskorú az, aki a 18. életévét még nem töltötte be. (A kiskorú a házasságkötéssel nagykorúvá válik.) A Gyvt. 5. § c) pontja alapján fiatal felnőtt az a nagykorú személy, aki a 24. évét nem töltötte be.

Az alábbi táblázat Bakonycsérnye Nagyközség népesség számát mutatja be 0 - 18 éves korig, nemenkénti bontásban 2021. december 31-i állapot szerint:

Kor	Születési év	Összesen	Férfi	Nő	Összesen	Férfi	Nő
0 éves	2021	37	20	17	38	20	18
1 éves	2020	29	16	13	29	15	14
2 éves	2019	39	20	19	40	19	21
3 éves	2018	31	13	18	30	12	18
4 éves	2017	29	15	14	30	17	13
5 éves	2016	37	21	16	37	20	17
6 éves	2015	40	25	15	37	22	15
7 éves	2014	30	11	19	30	11	19
8 éves	2013	34	15	19	34	16	18
9 éves	2012	28	15	13	28	14	14
10 éves	2011	16	10	6	17	11	6
11 éves	2010	37	19	18	36	19	17
12 éves	2009	18	9	9	18	9	9
13 éves	2008	35	15	20	33	14	19
14 éves	2007	21	10	11	23	10	13
15 éves	2006	31	18	13	27	14	13
16 éves	2005	24	10	14	19	8	11
17 éves	2004	34	20	14	32	20	12
18 éves	2003	28	13	15	22	12	10

Bakonycsérnye településen az állandó lakosság december 31-én 3.130 fő, a lakosság száma az elmúlt évhez képest 19 fővel csökkent. A 3.130 fő nemek szerinti megoszlása: 1.544 fő férfi, 1.586 fő nő.

Köznevelési intézmények létszámadatai:

- általános iskolás 183 fő (2021. szeptember 1-jén)
- óvodai nevelésben részesülők 75 fő (2021. december 31-én)
- bölcsődei nevelésben részesülők 8 fő (2021. december 31-én)

## II. Az Önkormányzat által nyújtott pénzbeli, természetbeni ellátások biztosítása

### 1. Rendszeres gyermekvédelmi kedvezmény

A rendszeres gyermekvédelmi kedvezményre való jogosultság megállapítása A Gyvt. 19. § - 20. §-ában előírt feltételek alapján jegyzői hatáskörbe tartozik, mérlegelésre nincs lehetőség.

A kedvezményre való jogosultság megállapításának célja annak igazolása, hogy a gyermek szociális helyzete alapján jogosult a Gyvt-ben meghatározott ingyenes vagy kedvezményes intézményi gyermekétkeztetésnek szünidei gyermekétkeztetésnek, meghatározott természetbeni támogatásnak, illetve külön jogszabályban meghatározott egyéb kedvezmények igénybevételére az alábbiak szerint:

Kedvezmények:

- ingyenesen a **gyermekétkeztetés** a bölcsődében, mini bölcsődében, óvodában és az általános iskola 1-8. évfolyamon nappali rendszerű iskolai oktatásban résztvevő tanuló számára, ezen felüli évfolyamokon 50%-os térítési díj kedvezmény jár
- a Gyvt. 21/C. §-a szerinti **szünidei gyermekétkeztetés**
  - a) a bölcsődében, mini bölcsődében bölcsődei ellátásban, óvodai nevelésben részesülő gyermekek számára a bölcsődei ellátást nyújtó intézmény és az óvoda zárva tartásának időtartama alatt valamennyi munkanapon
  - b) az a) pont alá nem tartozó gyermekek számára
    - ba) a nyári szünetben legalább 43 munkanapon, legfeljebb a nyári szünet időtartamára eső valamennyi munkanapon,
    - bb) az őszi, téli és tavaszi szünetben a tanév rendjéhez igazodóan szünetenként az adott tanítási szünet időtartamára eső valamennyi munkanapon.
  - c) Annak a gyermeknek, fiatal felnőttnek, akinek rendszeres gyermekvédelmi kedvezményre való jogosultsága a tárgyév augusztus 1-jén fennáll, a tárgyév augusztus hónapjában, ha a tárgyév november 1-jén fennáll, a tárgyév november hónapjában – mindenkor költségvetési törvényben meghatározott összegű alap vagy emelt **összegű pénzbeli támogatást** kerül folyósításra.
  - d) jogszabályban meghatározott **egyéb kedvezmények**

Az egy főre jutó jövedelmi határok feltételeit a Gyvt. differenciáltan határozza meg. Ennek köszönhetően kedvezőbb az egy főre jutó havi jövedelmi határ a fogyatékos gyermeket nevelő, valamint gyermekét egyedül nevelő szülő esetében.

A 2021. évben azon kérelmezők részére került megállapításra rendszeres gyermekvédelmi kedvezményre történő jogosultság, ahol a gyermeket gondozó családban az egy főre eső havi jövedelem nem haladta meg az öregségi nyugdíj mindenkori legkisebb összegének 135%-át, egyedülálló szülő, tartós beteg vagy súlyosan fogyatékos, vagy nagykorúvá vált gyermek esetében az öregségi nyugdíj mindenkori legkisebb összegének 145%-át.

Annak a gyermeknek, fiatal felnőttnek, akinek a rendszeres gyermekvédelmi kedvezményre való jogosultsága tárgyév augusztus 1-jén, valamint november 1-jén fennállt, 6.000,-Ft míg a hátrányos és halmozottan hátrányos gyermek esetében 6.500,-Ft értékben pénzbeli támogatás került folyósításra.



2021. december 31-én 24 gyermek részesült rendszeres gyermekvédelmi kedvezményben. Az elmúlt évben 1 család 2 gyermekének került megállapításra rendszeres gyermekvédelmi kedvezmény. A kérelmek alacsony száma annak tudható be, hogy a vírushelyzet miatt a 2020. november 4-e és a 27/2021 (I.29.) Korm.rendelet szerinti veszélyhelyzet megszűnését követő 30. nap között lejáró jogosultságok meghosszabbodtak a veszélyhelyzet megszűnésének hónapját követő második hónap utolsó napjáig. Kérelem elutasítására 2021. évben nem került sor.

A rendszeres gyermekvédelmi kedvezményben részesülő gyermekek, illetve fiatal felnőttek száma a tavalyi évben korcsoportos bontás szerint, mely a tárgy év december 31-én fennálló adatokat tükrözi:

0-2 éves korig	3 fő
3-5 éves korig	5 fő
6-13 éves korig	15 fő ( melyből 1 fő tartósan beteg, fogyatékos)
14-17 éves korig	1 fő

A gyámügyi feladat- és hatáskörök ellátásáról, valamint a gyámhatóság szervezetéről és illetékességéről szóló 331/2006. (XII. 23.) számú Kormányrendelet 2013. szeptember 1. napjától konkretizálta a hátrányos, illetve halmozottan hátrányos helyzet jegyzői hatáskörben való megállapításának hatáskörét, mellyel párhuzamosan a Gyvt. illetve ennek végrehajtási rendelete részletesen meghatározta a megállapítás feltételeit.

Ezek értelmében hátrányos helyzetű az a rendszeres gyermekvédelmi kedvezményre jogosult gyermek és nagykorúvá vált gyermek, aki esetében az alábbi körülmények közül egy fennáll:

- a szülő vagy a családbafogadó gyám alacsony iskolai végzettsége, ha a gyermeket együtt nevelő mindkét szülőről, a gyermeket egyedül nevelő szülőről vagy a családbafogadó gyámról - önkéntes nyilatkozata alapján - megállapítható, hogy a rendszeres gyermekvédelmi kedvezmény igénylésekor legfeljebb alapfokú iskolai végzettséggel rendelkezik;
- a szülő vagy a családbafogadó gyám alacsony foglalkoztatottsága, ha a gyermeket nevelő szülők bármelyikéről vagy a családbafogadó gyámról megállapítható, hogy a rendszeres gyermekvédelmi kedvezmény igénylésekor aktív korúak ellátására jogosult vagy a rendszeres gyermekvédelmi kedvezmény igénylésének időpontját megelőző 16 hónapon belül legalább 12 hónapig álláskeresőként nyilvántartott személy;
- a gyermek elégtelen lakókörnyezete, illetve lakáskörülményei, ha megállapítható, hogy a gyermek a településre vonatkozó integrált településfejlesztési stratégiában szegregátumnak nyilvánított lakókörnyezetben vagy félkomfortos, komfort nélküli vagy szükséglakásban, illetve olyan lakáskörülmények között él, ahol korlátozottan biztosítottak az egészséges fejlődéséhez szükséges feltételek.

Halmozottan hátrányos helyzetű az a rendszeres gyermekvédelmi kedvezményre jogosult gyermek és nagykorúvá vált gyermek,

- aki esetében az előzőekben meghatározott körülmények közül legalább kettő együttesen fennáll;
- a nevelésbe vett gyermek;
- az utógondozói ellátásban részesülő és tanulói vagy hallgatói jogviszonyban álló fiatal felnőtt.

Ezen feltételek fennállásával 2021. évben – tárgyév december 31-én – a 24 rendszeres gyermekvédelmi kedvezményre jogosult gyermekből 17 gyermek esetében hátrányos helyzet, 4 gyermek esetében pedig halmozottan hátrányos helyzet került megállapításra.

A rendszeres gyermekvédelmi kedvezmény szerinti évente két alkalommal kifizetett pénzbeli támogatás 2021. évben – figyelemmel az évközben megszűnt rendszeres gyermekvédelmi kedvezményben részesülőkre is - mindösszesen 296.000,-Ft volt, mely kiadást az állami költségvetés biztosította.

## **2. Egyéb Gyvt-ben nem szabályozott pénzbeli és természetbeni juttatásokra vonatkozó adatok:**

A pénzbeli és természetbeni ellátásokat, azok igénybevételének módját, illetve a jogosultsági feltételeket az önkormányzat rendeletben szabályozta. E szabályokat Bakonycsernye község Önkormányzat Képviselő-testületének a helyi szociális ellátásokról szóló 5/2015. (III.26.) önkormányzati rendelete tartalmazta 2021. augusztus 31-ig, majd 2021. szeptember 1-től Bakonycsernye Nagyközség Önkormányzat Képviselő testületének a települési támogatásokról és a köztemetés szabályairól szóló 8/2021. (VIII.28.) önkormányzati rendelete. (a továbbiakban: Helyi rendelet)

- Rendkívüli települési támogatás

A Helyi rendelet 24. § (1) bekezdése-a alapján a Képviselő- testület eseti jellegű rendkívüli települési támogatást nyújt a létfenntartást veszélyeztető élethelyzetbe került személy részére.

(2) Létfenntartást veszélyeztető rendkívüli élethelyzet különösen

a) tartós betegség,

b) rendszeres jövedelem megszűnése, a megszűnését követő 60 napon belül

c) megállapított rendszeres pénzellátás kifizetése valamely okból késik

d) a család megélhetését érintő előre nem várt többletkiadás

e) 30 napot meghaladó táppénzes állomány

f) a kérelmező vagy a kérelmezővel közös háztartásban élő közeli hozzátartozók valamelyikének hirtelen fellépő, és kórházi ápolását igénylő betegsége, továbbá súlyos vagy életveszélyes sérüléssel járó balesete

g) fűtési időszakban tüzelő hiány

h) kérelmező vagy családtagja bűncselekmény áldozatává vált és anyagi segítségre szorul

i) a válsághelyzetben lévő várandós anya gyermekének megtartásával összefüggésben keletkezett kiadás

j) a nevelésbe vett gyermek családjával való kapcsolattartása okán felmerült kiadás

k) elemi kár

l) elhunyt személy eltemettetése következtében jelentkező költség

Rendkívüli települési támogatás a 24. § (2) bekezdés a)-j) pontja alapján történő jogosultság fennállása esetén akkor állapítható meg, ha a kérelmező családjában az egy főre jutó havi nettó jövedelem nem haladja meg az öregségi nyugdíj mindenkori legkisebb összegének 250%-át, egyedül élő esetén 300 %-át, gyermekét egyedül nevelő szülő esetén 350%-át.

A támogatás összege 2021. évben az egy főre jutó havi jövedelem határ függvényében 15.000,-Ft vagy 20.000,-Ft összegben került megállapításra.

2021. évben létfenntartást veszélyeztető élethelyzetre tekintettel a gyermekes családok az alábbi indokokra hivatkozva kérelmezték a támogatás megállapítását:

A gyermekeket nevelő szülők jellemzően munkahely elvesztése következtében történt rendszeres pénzellátás megszűnése, álláskeresési ellátás megszűnése, a család megélhetését érintő előre nem várt többletkiadás, évszaknak megfelelő gyermekruha vásárlásra és babakelengye beszerzésére kérelmezték.

- Gyermekszületési települési támogatás

A Helyi rendelet 19. § alapján gyermek születési támogatásra jogosult az az újszülött vagy örökbefogadott újszülött, akinek mindkét szülője a gyermek születésekor, örökbefogadott újszülött esetén az örökbefogadás napján Bakonycsernyén állandó lakcímmel rendelkezik, és életvitelszerűen a településen él, és

- a) a családjában az egy főre jutó havi jövedelem nem haladja meg az öregségi nyugdíj mindenkori legkisebb összegének nyolcszorosát
- b) gyermekét egyedül nevelő szülő esetén az öregségi nyugdíj mindenkori legkisebb összegének kilencszeresét

A támogatás összege 2018. április 1-től 50.000,-Ft volt, mely összeget a Képviselő-testület 2021. év szeptember 1-től 60.000,-Ft-ra emelt fel.

2021. évben 33 gyermek alapvető szükségleteinek kielégítésre került kifizetésre a támogatás. Az Önkormányzatot terhelő kiadások nagysága összesen 1.760.000,- Ft volt.

- Bursa Hungarica Felsőoktatási Ösztöndíj

2021. évben a Képviselő-testület 5.000,-Ft-ról 7.500,-Ft-ra emelte az önkormányzati támogatási ösztöndíjrész összegét. Az ösztöndíjra, a jelzett évben 5 fő nyújtott be pályázatot, melyből 4 fő „A” típusú, 1 fő pedig „B” típusú pályázatra. A pályázat mind az 5 fő esetében sikeres volt.

Az elmúlt évben az Arany János Tehetséggondozó Programban való részvételre nem jelentkezett egyetlen tanuló sem.

- Iskolakezdési támogatás

Bakonycsernye község Önkormányzat Képviselő-testületének a gyermekvédelmi helyi rendszeréről szóló 6/2016 (IV. 1.) önkormányzati rendelete (a továbbiakban: Rendelet) 2021. évben is lehetőséget biztosított iskolakezdési támogatás igénylésére. A jelzett évben Bakonycsernye Nagyközség Képviselő-testülete úgy döntött, hogy a beiskolázási költségek csökkentésére nyújtott iskolakezdési támogatás összegét gyermekenként 10.000,-Ft összegről 15.000,-Ft-ra emeli, valamint bővítette a támogatás benyújtására jogosító tanulók körét is oly módon, hogy a nappali rendszerű szakiskolai, szakközépiskolai gimnáziumi vagy szakgimnáziumi oktatási intézményben tanulói jogviszonnyal rendelkező tanulókra kiterjedjen a támogatás.

A döntésnek köszönhetően 2021. évben már 151 tanulóra tekintettel, 100 család részesült a támogatásban.

Az Önkormányzatot terhelő kiadás nagysága 2.265.000,-Ft volt.

### **Egyéb ellátás – nem szociális rászorultságtól függő – pénzbeli támogatások:**

- Súlyos- középsúlyos értelmi fogyatékos gyermekek utazási támogatása

A súlyos- középsúlyos értelmi fogyatékos gyermekek oktatása speciális nevelés – oktatást igényel. A településen oktatást nyújtó nappali rendszerű oktatási intézményekben ezek a gyermekek nem oktathatók.

A Rendelet 6. § (1) bekezdése értelmében az önkormányzat településén bejelentett lakóhellyel rendelkező azon szülő részére, akinek a gyermeke a településen oktatást nyújtó nappali rendszerű oktatási intézménybe nem oktatható- súlyos-, középsúlyos értelmi fogyatékosága miatt ezért más település nappali rendszerű oktatási intézménybe szállítja személygépkocsival, utazási támogatást nyújt. Az utazási támogatás havi összege 10.000,-Ft melynek megállapítása egy tanévre szól.

2021. évben a támogatásra 2 fogyatékos gyermekre tekintettel került a jogosultság megállapításra.

- Kiemelkedő tanulmányi eredményt elérő diákok tanulmányi támogatása

A Rendelet 7. § (1) bekezdése alapján az önkormányzat a településen legalább 6 hónap óta fennálló állandó lakóhellyel rendelkező és életvitelszerűen ott élő 22. életévét be nem töltött, kiemelkedő tanulmányi eredményt elért, nappali tagozatos, érettségi vizsgára felkészítő középiskolai tanulói jogviszonnyal rendelkező diákokat tanévenként egyszeri tanulmányi támogatásban részesíti a tanítási év lezárását követően.

A támogatás összege:

- minden tantárgyból 5-ös osztályzatot elért, kitűnő bizonyítvánnyal rendelkező diák 40.000,-Ft.
- 4,9-es tanulmányi átlaggal rendelkező diák 30.000,-Ft
- 4,8-as tanulmányi átlaggal rendelkező diák 20.000,-Ft
- 4,7-es tanulmányi átlaggal rendelkező diák 10.000,-Ft esetében a támogatás összege

A Rendelet 7. § (4) bekezdése alapján külön támogatásban részesül az a tanuló aki az érettségi vizsgán minden tantárgyból 5-ös érdemjegyben részesült.

2021. évben 5 diák részesült a támogatásban, melyből 1 fő kitűnő tanulmányi átlaga mellett kitűnő érettségi vizsgát is tett. A kifizetett támogatás összege összesen 190.000,-Ft volt.

- Tehetséges csernyeiek támogatása

Bakonycsernye Nagyközség Önkormányzat Képviselő-testülete támogatásban részesíti azt a személyt, aki

- a. legalább 3 éve bakonycsernyei állandó lakcímmel rendelkezik és életvitelszerűen Bakonycsernyén él és
- b. korosztályában kimagasló hazai vagy nemzetközi
  - b.a kulturális,
  - b.b művészeti,
  - b.c műszaki,

- b.d tudományos vagy
- b.e sportsikereket ért el.

A képviselő-testület évente a fentiekben meghatározott tevékenységet művelő 10 személy vagy csapat részére 20.000 Ft/fő/csoport összegben nyújt vissza nem térítendő támogatást.

A támogatás versenyeken, mesterkurzusokon, kiállításokon, bemutatókon való részvételre, nevezési díjra, útiköltségre, anyagköltségre, eszközbeszerzésre, sport- és hangszervásárlásra vagy bérlésre használható fel.

Erre a támogatási formára 2021. évben nem nyújtottak be kérelmet, mely visszavezethető a koronavírus világjárvány miatt elmaradt rendezvényekre és versenyekre.

### **3. Gyermekekétkeztetés megoldásának módjai, a kedvezményben részesülők adatai**

Bakonycsernye településen az önkormányzat által fenntartott, illetve működtetett bölcsődében és köznevelési intézményben megoldott a gyermekek étkeztetése. Ezekben az intézményekben külső szolgáltató biztosítja az étkeztetést.

Az intézményekben az alapellátások keretébe tartozó szolgáltatások közül csak az étkezésért állapítható meg térítési díj, melyet az önkormányzat rendeletben szabályoz.

A Gyvt. 21/B. (1) bekezdése alapján az intézményi gyermekétkeztetést ingyenesen kell biztosítani

- a) a bölcsődében, mini bölcsődében nyújtott bölcsődei ellátásban vagy óvodai nevelésben részesülő gyermek számára, ha
    - aa) rendszeres gyermekvédelmi kedvezményben részesül,
    - ab) tartósan beteg vagy fogyatékos, vagy olyan családban él, amelyben tartósan beteg vagy fogyatékos gyermeket nevelnek,
    - ac) olyan családban él, amelyben három vagy több gyermeket nevelnek,
    - ad) olyan családban él, amelyben a szülő nyilatkozata alapján az egy főre jutó havi jövedelem összege nem haladja meg a kötelező legkisebb munkabér személyi jövedelemadóval, munkavállalói, egészségbiztosítási és nyugdíjjárulékkel csökkentett összegének 130%-át vagy
      - ae) nevelésbe vették;
  - b) az 1-8. évfolyamon nappali rendszerű iskolai oktatásban részt vevő tanuló számára, ha
    - ba) rendszeres gyermekvédelmi kedvezményben részesül, vagy
      - bb) nevelésbe vették;
- (2) Az intézményi gyermekétkeztetést az intézményi térítési díj 50%-os normatív kedvezményével kell biztosítani
- a) az 1-8. évfolyamon felül nappali rendszerű iskolai oktatásban részt vevő tanuló számára, ha rendszeres gyermekvédelmi kedvezményben részesül;
  - b) az 1-8. és az azon felüli évfolyamon nappali rendszerű iskolai oktatásban részt vevő tanuló számára, ha olyan családban él, amelyben három vagy több gyermeket nevelnek, feltéve, hogy az (1) bekezdés b) pont ba) alpontja alapján a tanuló nem részesül ingyenes intézményi gyermekétkeztetésben;

c) az (1) bekezdés a), b) és d) pontja szerinti életkorú, tartósan beteg vagy fogyatékos gyermek számára, feltéve, hogy az (1) bekezdés alapján a gyermek nem részesül ingyenes intézményi gyermekétkeztetésben.

#### Intézményi étkeztetés statisztikai adatai:

óvodai ingyenes étkezés:	64 fő
óvodai térítési díjat fizetők	11 fő
bölcsődei ingyenes étkezés	7 fő
bölcsődei térítési díjat fizetők	1 fő
1-8. évfolyam ingyenes étkezés:	20 fő
ebből:	
- rendszeres gyvk:	13 fő
- nevelésbe vett:	7 fő
1-8. évfolyam kedvezményes étkezés:	42 fő
ebből:	
- 3 v. több gyerekes:	36 fő
- tartósan beteg:	1 fő
- sajátos nevelési igényű	5 fő

### **III. Az önkormányzat által biztosított személyes gondoskodást nyújtó ellátások**

A Gyvt 94. § (1) és (2) bekezdése alapján a települési önkormányzat feladata a gyermekek védelme helyi ellátó rendszerének kiépítése és működtetése, a területén lakó gyermekek ellátásának megszervezése.

#### **1. Gyermekjóléti szolgáltatás biztosításának módja, működésének tapasztalata:**

2011. decemberben, Bakonycsérnye, Balinka, Nagyveleg községek Önkormányzatai Szociális Társulás létrehozásáról döntöttek. 2012. január 1. napjától határozatlan időtartamra szociális és gyermekjóléti feladatokat ellátó Bakonycsérnye-Balinka-Nagyveleg Mikrokörzeti Szociális Társulást (továbbiakban: Társulás) hoztak létre közös fenntartással, mely társulás 2015. áprilistól Gajamenti Önkormányzati Társulás néven működött. 2016. január 1-i jogszabályváltozás következtében a Család- és gyermekjóléti szolgáltatás kikerült a társulás feladatellátásából és a Közös Önkormányzati Hivatal székhelye szerinti települési Önkormányzat működteti, mint Bakonycsérnye Nagyközség Önkormányzata Család- és Gyermekjóléti Szolgálat.

A Társulás feladatkörét és tevékenységét a szociális igazgatásról és szociális ellátásokról szóló 1993. évi III. törvény és a Gyvt. határozza meg.

A Család- és Gyermekjóléti Szolgálat rendelkezik alapító okirattal, működési engedéllyel, szervezeti és működési szabállyal.

A gyermekjóléti szolgáltatás feladatellátásának személyi feltételei: a feladatellátás 2 fő önálló családgondozóval történik, 1 fő Bakonycsérnye, 1 fő Balinka és Nagyveleg településen látja el a feladatot. A családgondozók képesítése megfelel a személyes gondoskodást nyújtó szociális intézmények szakmai feladatairól és működésük feltételeiről szóló 1/2000. (I.7.) SZCSM rendeletben foglalt követelményeknek.

A jogszabályi változásoknak köszönhetően települési szinten működik a család és gyermekjóléti szolgálat, járási szinten pedig a család- és gyermekjóléti központ. Így települési szinten maradtak a lakóhelyszintű minimumszolgáltatások, általános segítő feladatok biztosítása. A hatósági feladatokhoz kapcsolódó, gyermekek védelmére irányuló tevékenységek, valamint a speciális szolgáltatások biztosítása a járás székhelyek települési önkormányzataihoz kerültek.

A feladatellátás tárgyi feltételei: A településen a Család- és Gyermekjóléti Szolgálat (8056 Bakonycsernye, Rákóczi út 79.) épülete 2018. évben teljes külső és belső felújítására került. A felújítást során a mozgáskorlátozottakra tekintettel az épület akadálymentesítése is megvalósult. A megújult épületet, - mely minden tekintetben megfelel a jogszabályi követelményeknek.

A két helyiségből álló iroda a személyes segítő szakmai munkára, időnként megrendezésre kerülő szakmai megbeszélésekre, esetkonferenciák összehívására, személyes interjú lefolytatására alkalmas. A munkatársak számára megfelelő környezet, számítógép, telefon, nyomtató, fénymásolási lehetőség, a szükséges szakirodalom és a hatályos jogszabályok rendelkezésre állnak.

#### *Működésének tapasztalatai:*

A gyermekjóléti alapellátás célja, hogy a szociális munka módszereinek és eszközeivel hozzájáruljon a gyermek testi és lelki egészségének, családban történő nevelésének elősegítéséhez, a veszélyeztetettség megelőzéséhez, a kialakult veszélyeztetettség megszüntetéséhez, valamint családjából kiemelt gyermek visszahelyezéséhez.

Bakonycsernye Nagyközség Család- és Gyermekjóléti Szolgálatának munkatársai rendelkeznek azokkal a kommunikációs, szociális, empatikus készségekkel, amelyek elengedhetetlenül szükségesek a fenti célok eléréséhez.

Védelembé vételi és ideiglenes hatályú elhelyezéssel, nevelésbe vétellel és családba fogadással kapcsolatos ügyek esetén a Gyermekjóléti Központtal szorosan együttműködnek, munkájukat a jogszabályi előírások mellett az Emberi Erőforrások Minisztériuma által kiadott szakmai szabályozó dokumentumok figyelembevételével végezték, melynek betartása a munkájuk során kötelező és számon kérhető.

Az eredményes munkához viszont elengedhetetlen a jelzőrendszeri tagokkal történő hatékony együttműködés, melynek elengedhetetlen feltétele, hogy a szakma tagjai tisztában legyenek saját feladataikkal, felelősségükkel és egymás szakmaiságában bízva, egymásra támaszkodva közösen meghatározott feladatelosztásban végezzék elvállalt feladataikat a gyermekek, egyének és családok érdekében.

A családgondozók ezért 2021. évben is nagy hangsúly fektettek a jelzőrendszeri tagok közötti szoros együttműködésre, annak ellenére, hogy a személyes kapcsolatfelvételt a járványhelyzet korlátozta. Az együttműködés sikerességét és hatékonyságát bizonyítja az esetjelzések számának alakulása, ugyanis a 32 esetjelzésből 26 jelzést a jelzőrendszeri tagok tettek meg. Az esetjelzések száma 2021. évben emelkedést mutat, 2020. évben az esetjelzések száma 27 volt.

*Az esetjelzések tartalma:*

Esetjelzés tartalma:	Jelzések száma
Magatartásbeli probléma	4
Kiskorú várandósság	3
Várandós nem megfelelő lakhatási körülményei	1
Elhanyagolt várandósság	2
Gyermek elhanyagolása	3
Ebéd díj tartozás	2
Édesanya jogtalanul veszi igénybe a Családi Pótlékot	1
Családon belüli konfliktus	3
Kapcsolati konfliktus	1
Szülő életvitele	1
Zárt adatkezelés	1
Szülők válása közti konfliktus	1
Magas óraszámú igazolt hiányzás	2
Igazolatlan hiányzás	1
8 éves gyermek napi szinten egyedül utazik Szfvár-BCS útvonalon	1
Tüzelő hiánya	3
Kapcsolati erőszak gyanúja	1
Önmagáról gondoskodni képtelen személy	1
<b>ÖSSZESEN</b>	<b>32</b>

2021. évben nőtt az eseti gondozások száma is. 2020-ban 148 eseti gondozás volt, 2021-ben 249, mely az elmúlt évhez képest jelentős mértékben emelkedett. Az eseti gondozás során sok esetben nem csupán információra és tanácsadásra van szükség, hanem a konkrét ügyek - a klienssel együtt vagy helyettük - teljes körű intézésére is. Az esetkezelések túlnyomó része a hivatalos ügyek intézésében történő segítségnyújtás, szociális szolgáltatások igénybevételének lehetőségeiről tájékoztatás, leszámolási ügyekben segítség, szolgáltatók fele kérelmek megírása, hivatalos levelek értelmezése, gyermektartásdíj megállapítása.

Család- és Gyermekjóléti Szolgálat 2021. évben az alapellátás keretén belül összesen 12 család (21 kiskorú gyermek és 20 felnőtt) folyamatos gondozását látta el a településen.

A családok és gyermekek részére pszichológusi szolgáltatás 2021. évben is a Szociális Alapszolgáltatási Központ közreműködésével valósult meg. A Covid-19 okozta járványhelyzet miatt a személyes kapcsolatra sajnos csak időszakosan volt lehetőség. A járványügyi korlátozások miatt a szolgáltatást sok esetben online formában tudták igénybe



venni. A tapasztalat azt mutatja, hogy amióta településünkön van pszichológusi szolgáltatás, az igény egyre inkább növekszik, a pszichológus teljes telítettséggel dolgozik.

2021. évben a településen nem volt szükség azonnali beavatkozást – ideiglenes hatályú elhelyezés- igénylő cselekményre.

A gyermekek szociális helyzetének javítása érdekében a Család- és Gyermekjóléti Szolgálat 2021. évben is évben is széleskörű adományozással igyekezett könnyíteni a súlyos anyagi problémákkal küzdők helyzetét.

Az adományozás egyik formája a több alkalommal megrendezésre kerülő ingyenes ruhabörze, mely a járványhelyzet miatt Bakonycsernyén szabadtéren került megrendezésre. 2021. évben lakástextil és játékok is elvihetőek voltak az adomány osztáson. A településen több alkalommal volt szükség ételmisszerzősömög közvetítésére, tekintettel arra, hogy a Covid-19 okozta járványhelyzet miatt több család is anyagi nehézségeket élt át, munkahely elvesztése vagy fizetés csökkenés miatt.

A Család- és Gyermekjóléti Szolgálat a rossz szociális helyzetben lévő családok, fogyatékos személyek részére az elmúlt évben három alkalommal írt pályázatot, amelyből kettő sikeres elbírálásban részesült, összesen 337.500,-Ft támogatási összegben a Fehérvár Travel Alapítvány támogatása révén.

A Szolgálat az elmúlt évben két alkalommal szervezett nyári kirándulást a látókörébe került gyermekek számára. Az úti cél a Győri Állatkert és a Kisgyóni erdő volt. Családsegítő Szolgálat közreműködésével 20 gyermek egy hetes táborozáson vehetett részt Szolnokon, minimális önköltségen a 3 településről. A nyaraláson résztvevő gyermekek közül voltak, akik először vettek részt többnapos táborban.

A Szolgálat a Bakonycsernyei Általános Iskolával együttműködve megszervezte a diákok számára a Pályaorientációs napot, amire 2021. november 12-én került sor. Ezen a rendezvényen számos szakma – cukrász, vízvezetékyszerelő, fogtechnikus, stb.- képviselője mutatta be mesterségének fortélyait.

Összességében elmondható, hogy a településen a jelzőrendszer jól működik. A jelzőrendszeri tagok 2021. évben is hatékonyan együttműködtek, melynek következtében a gyermekek veszélyeztetettségének időbeni felismerésére, gondozására, és hatékony segítségére kerülhetett sor. A családgondozó az általa gondozott családokat rendszeresen, lelkiismeretesen látogatta, támogatta, valamint segítő tanácsokkal látta el, napi problémájukat ismeri, a bizalmi viszony kialakult közöttük. Az eredményes gondozásuk érdekében szükség esetén speciális szolgáltatásokhoz — pszichológus, családterápia,... - történő hozzájutást elősegítette.

## **2. Gyermekek napközbeni ellátása**

A gyermekek napközbeni ellátásaként a családban élő gyermekek életkorának megfelelő nappali felügyeletét, gondozását, nevelését, foglalkoztatását és étkeztetését kell megszervezni azon gyermekek számára, akiknek szülei, törvényes képviselői munkavégzésük - ideértve a gyermekgondozási díj, a gyermekgondozást segítő ellátás és a gyermeknevelési támogatás folyósítása melletti munkavégzést is -, munkaerő piaci részvételt elősegítő programban, képzésben való részvételük, betegségük vagy egyéb ok miatt napközbeni ellátásukról nem tudnak gondoskodni. A napközbeni ellátás keretében biztosított szolgáltatások időtartama lehetőleg a szülő munkarendjéhez igazodik.

A gyermekek napközbeni ellátását különösen az olyan gyermek számára kell biztosítani,

- a) akinek fejlődése érdekében állandó napközbeni ellátásra van szüksége,
- b) akit egyedülálló vagy időskorú személy nevel,
- c) akinek a szülője, gondozója szociális helyzete miatt az ellátásról nem tud gondoskodni.

Alternatív napközbeni ellátás a játszótéri program, játszóház, klubfoglalkozás keretében nyújtott,

a) a szülő és a gyermek kapcsolatát erősítő, a gyermek szocializációját támogató, valamint egyéb szabadidős és prevenciós szolgáltatás,

b) a csellengő vagy egyéb okból veszélyeztetett iskoláskorú gyermekek számára biztosított nappali felügyelet, sport-, illetve egyéb foglalkozás és étkeztetés, feltéve, ha a működtető rendelkezik az ehhez szükséges - jogszabályban meghatározott - személyi és tárgyi feltételekkel.

Bakonycsernye község Önkormányzata a gyermekek részére az oktatási-nevelési intézményekben (óvoda-bölcsőde, iskola) biztosít napközbeni ellátást.

**A gyermekek átmeneti gondozása** keretében a gyermek testi, értelmi, érzelmi és erkölcsi fejlődését elősegítő, az életkorának, egészségi állapotának és egyéb szükségleteinek megfelelő étkeztetéséről, ruházattal való ellátásáról, mentálhigiénés és egészségügyi ellátásáról, gondozásáról, neveléséről, lakhatásáról (teljes körű ellátás) kell gondoskodni.

A gyermekek átmeneti gondozását - a szülői felügyeletet gyakorló szülő vagy más törvényes képviselő kérelmére vagy bejegyzésével - ideiglenes jelleggel, teljes körű ellátással kell biztosítani, ha a szülő egészségügyi körülménye, életvezetési problémája, indokolt távolléte vagy más akadályoztatása miatt a gyermek nevelését a családban nem tudja megoldani. A fogyatékos gyermek számára a sajátos szükségleteihez igazodó ellátást kell biztosítani.

Ez az ellátási forma Bakonycsernye Nagyközség vonatkozásában az Önkormányzat részéről nem biztosított.

#### **IV. A felügyeleti szervek által gyámhatósági, gyermekvédelmi területen végzett szakmai ellenőrzések**

2021. évben felügyeleti szervek által gyámhatósági, gyermekvédelmi területen szakmai ellenőrzés a rendszeres gyermekvédelmi kedvezmény és a szünidei étkeztetés vonatkozásában volt. A vizsgált időszak 2021. január 1. - 2021. december 31.

A Szociális és Gyámügyi Osztály megállapította, hogy a Bakonycsernyei Közös Önkormányzati Hivatalnál a gyámhatósági, gyermekvédelmi ügyek tekintetében az ügyintézés összességében megfelelő színvonalú. Tekintettel arra, hogy közös önkormányzati hivatal működik a Szociális és Gyámügyi Osztály a jövőben célszerűnek tartaná az egységes határozat minták kidolgozását és azok alkalmazását.

#### **V. Jövőre vonatkozó javaslatok, célok meghatározása a Gyvt. előírásai alapján**

A Képviselő-testület 2021. évi költségvetésében biztosította a pénzbeli és természetbeni ellátások, valamint a személyes gondoskodást biztosító intézmények működésének pénzügyi fedezetét. A költségvetésben ezt követően is biztosítani kell a pénzbeli és természetbeni ellátások pénzügyi fedezetét, gondoskodni kell továbbá a személyes gondoskodás egyes formáit biztosító intézmények fenntartásáról, biztonságos működéséről.

A jogalkalmazás során továbbra is törekedni kell az új valamint folyamatosan módosuló jogszabályok magas szintű elsajátítására; továbbá arra, hogy a változó jogszabályi környezetben mindig naprakész, pontos információkkal rendelkezünk a gyermekjóléti és gyermekvédelmi feladatok területén. Cél, hogy a szakmai színvonalat megtartsuk és továbbra is a segítséget kérők érdekeinek figyelembe vételével kerüljenek meghozatalra a döntések.

Az Önkormányzatnak a helyi rendeletek megalkotásánál továbbra is kiemelt figyelmet kell fordítania a családok segítésére, figyelemmel arra, hogy a családok életében időszakosan komoly nehézségek léphetnek fel, melyek enyhítése külső segítséggel, támogatással jelentősen segíthető vagy akár meg is szüntethető.

Önkormányzatnak továbbra is célja a pályázati kiírások megválasztásánál a családokat támogató, erősítő, a szabadidő hasznos eltöltését segítő pályázati források elnyerése, figyelemmel arra, hogy a sport az egyik legjelentősebb prevenciós erővel bíró egészségmegtartási tényező, illetve a lelki és pszichés egészségnek is fontos alakítója.

További cél a prevenció területén a gyermekeket és a szülőket célzó programok szervezése és a már megvalósult programok folytatása.

A település Könyvtárában elindított társadalmi, tanulási, és kulturális felzárkóztatási program folytatása a helyi gyermekes családok kultúrába, művelődésbe való bevonása, különös tekintettel, a hátrányos helyzettel küzdőkre. A gyermekek szorgalmi feladatainak, iskolai kutató munkájához nyújtott segítség biztosítása. mindez csendes környezetben, akár pihenés, időkitöltés – amíg a szülő nem ér haza -, szabadidős tevékenység, kötelező olvasmányok elérése. Kisebbségek számára előnyomtatott színező lapok biztosítása, színes ceruzával zsírkrétával és rajzsablonokkal.

A 2019. évben elindított " Könyvtár Mozi " program folytatása, amennyiben a Covid járványhelyzet megengedi, melynek keretében havi rendszerességgel családi filmvetítésekre kerülhet sor különböző téma feldolgozással azok kielemezésével, megbeszélésével és a tanulságok levonásával. A könyvtár Mozi program keretében *Cigánymesék* vetítésének folytatása a hátrányos helyzetű családok gyermekek részére, melyhez társulnak a mesefeldolgozást segítő foglalkoztató füzetek is, melyek segítik a mesék tanulságainak levonását, megértését és annak gyakorlati alkalmazását.

A könyvtárvezető által szervezett Papírszínház folytatása, mely kisgyermekes szülőknek szól mesefeldolgozással, mely 2021. évben kibővült mint szolgáltatás azzal, hogy a papírszínház ki lett helyezve az óvodai csoportokba, tematikus foglalkozásokra, óvoda pedagógusok szakmai munkájának támogatására. Pld. a víz világnapján bemutatásra került a vízhez szorosan kapcsolódó mesefeldolgozás.

Leselejtett könyvek ingyenes elérése a családok, gyermekek részére.

A Család- és Gyermekjóléti Szolgálat ingyenes figyelemfelkeltő szóró anyagainak – ruhaosztás, szemléletmód változtatás segítésére tájékoztató anyagok (családon belüli erőszak, a gyermek értéke a családban) – elérhetőségének biztosítása a könyvtárban.

A védőnők szervezésében a *Ringató* programban való könyvtári részvétel, mondókás könyvek ajánlásával.

A Védőnői Szolgálat prevenciós előadás sorozatának folytatása a település Általános Iskolájában különböző célirányos témakörökben pld. betegségek megelőzése, egészség, higiéné.

A Védőnői Szolgálat által a Baba-mama klubok további szervezése. A foglalkozásra 0-3 éves gyermekek érkeznek szüleikkel, legfőképpen az édesanyjokkal. Ezek általában kötetlen

foglalkozások, gyermekek játszanak, ismerkednek a többiekkel, szocializálódnak. Az édesanyák eközben gondozási, nevelési tapasztalatokat osztanak meg egymással. A védőnők időközönként szakemberek bevonásával színesítik a programot. Cél a havonta több alkalommal történő foglalkozás megvalósítása.

Kiemelten az anyatejes világnap alkalmából megrendezett foglalkozások folytatása. 2021. évben csak online történt a kismamák szülésre történő felkészítési tanfolyama kiscsoportokban. Cél a mihamarabbi személyes felkészítés megszervezése a járványhelyzet függvényében.

2022. évben célja a Védőnői Szolgálatnak a szülés előtt álló kismamák részére a közös szülőszoba látogatás szervezése, melyen születendő gyermek édesapja is részt vehet.

Az elmúlt évek tapasztalatai alapján a programokon az érintett családok örömmel vesznek részt, melynek következtében erősödnek a családi kötelékek és számos barátság is születik, melynek következtében a későbbiekben a családok egymást is tudják erősíteni és támogatni.

További cél a Bethlen Gábor Alapítvány támogatásával a testvér települési együttműködés erősítése a diákok csere üdültetésének folytatása, illetve a Család- és Gyermejjóléti Szolgálat által gondozott hátrányos helyzetű gyermekek nyári táborozásának támogatása.

A Művelődési Ház szervezésében megvalósuló nyári napközis tábor, a csernyeiek családi sportnap rendezvényének folytatása, mely program ingyenes légvár, körhinta, arcfestés, mese előadást és bábszínházi előadást is magában foglal. Cél a nyári tánc tábor folytatása 5-14 éves gyermekek részvételével. Kézműves foglalkozások folytatása különböző téma feldolgozással. 2021. évben indián tábor címmel valósult meg a foglalkozás, mely során indián fejdíszeket, ruhákat készíthettek a gyermekek.

Bakonycsernye községben az önszerveződő közösségek jelen vannak, összefogják a település lakosságának különböző korosztályait. Továbbra is jó lenne, ha ezen közösségek összefognának, a fiataloknak elfoglaltságot, lehetőséget, és jó példákat mutatnának.

A fenti kezdeményezések és programok jelentősen hozzájárulnak a településen élő családok kulturális- társadalmi, lelki, és szellemi jóllétéhez, ezért az Önkormányzatnak 2021. évben is kiemelt céljai közé tartozik a településen élő családok erősítése, támogatása érdekében családbarát intézkedések és döntések meghozatala.

A gyermekek védelme érdekében a jelzőrendszer hatékony működésére a jövőben is nagy hangsúlyt kell fektetni, hogy a gyermek veszélyeztetettségét sikerüljön mielőbb megszüntetni, illetve az esetleges kialakulását időben lehessen megelőzni.

Cél, a hiányzó — törvény által előírt — ellátási formák akár társulásban történő megszervezése: helyettes szülői hálózat.

## **VI. A bűnmegelőzési program főbb pontjainak bemutatása**

2021. évben a járványügyi korlátozások miatt bűnmegelőzési program megtartására nem került sor. Sajnos a Móri Rendőrkapitányság által előző években tartott népszerű előadások is elmaradtak a település oktatási-nevelési intézményeiben.

A településen bűnmegelőzés érdekében 6 térfigyelő kamera működik a bűnelkövetések visszaszorítása és a lakosság biztonság érzetének növelése érdekében.

A településen polgárőrség is működik. A körzeti megbízottal rendszeresen járőröznek nem csak hétvégi éjszakákon, hanem nappal is. Szeptemberben iskola kezdéskor figyelik és segítik

az iskolások biztonságos közlekedését, a települési rendezvények esetén is aktívan támogatják a biztonság fenntartását.

A körzeti megbízott a munkáját az Önkormányzat 2021. évben egy fényképező géppel támogatta.

Bűnmegelőzési program még nem készült a településen.

## **VII. Az Önkormányzat és a civil szervezetek közötti együttműködés**

A civil szervezetek elsősorban a szabadidős programok szervezésében és megvalósításában vesznek részt községünkben. Ezen szabadidős programok sport és kulturális jellegűek.

Önkormányzatunk az alábbi civil szervezetekkel tart rendszeres kapcsolatot és anyagi vagy természetbeni támogatással segíti céljaik megvalósulását:

Bakonycsernyei Bányász Sport Egyesület, mely több korosztály - futball - utánpótlásának kinevelésében vesz részt.

Polgárőr Egyesület az ifjúság védelemben nyújt segítséget, kiemelten településen megrendezett rendezvények esetén.

Mentők a Mentőkért Alapítvány - mentő szolgálat - biztosítja rendezvények esetén a szükséges készenlétet. Az önkormányzat anyagilag támogatta 2021. évben az Alapítványt.

Bakonycsernyei Horgász Egyesület és Bakonycsernyei Bojlis csapat – az önkormányzat ingyenes iroda helyiséget biztosít az Egyesület számára a Béketelepi klubban.

Bakonycsernyei Iskolásokért Alapítvánnyal történő együttműködésnek köszönhetően minden évben számos bakonycsernyei iskolás gyermek, - melyek között szerepelnek hátrányos helyzetű gyermek is - nyári táboroztatása valósulhat meg, melynek megvalósulásához Önkormányzatunk anyagi támogatást nyújt.

Az önkormányzat további támogatást nyújt a Holdviola gyermek néptánc csoport részére is. A néptánc csoport 5-14 éves gyermekekből áll. A táncpróbákhoz az önkormányzat ingyenesen biztosítja a helyszínt a Művelődési Házban, a néptáncosok pedig a község rendezvényein színes programjaikkal emelik a rendezvények színvonalát.

Összességében megállapítható, hogy az önkormányzat a szociálisan hátrányos helyzetben lévő családokban nevelkedő gyermekeket a jogszabályban előírt ellátási formák biztosításával igyekszik segíteni, támogatni. A rendelet változások és az új rendeletek alkotásánál is különös figyelmet fordít Önkormányzatunk a gyermekek alapvető szükségleteinek kielégítését szolgáló jogszabályok lefektetésére.

Településünkön a gyermekvédelemmel foglalkozó szervezetek, intézmények minden tőlük telhetőt megtesznek azért, hogy a gondokat megfelelő szakmai tudással kezeljék. Minden szervezet törekszik a problémák megelőzésére, időben történő felismerésére, kezelésére és a gyermekek helyzetének jobbítására.

Bakonycsernye, 2022.05.04.

Fidrich Tamásné  
jegyző

**Bakonycsernye Nagyközség Polgármestere**  
**8056 Bakonycsernye, Rákóczi út 83.**  
**Tel: 22/413-001**  
**e-mail: pm.bakonycsernye@morterseg.hu**

---

## **ELŐTERJESZTÉS**

### **II. számú háziiorvosi körzet helyettesítéssel történő ellátásáról**

**Előterjesztést készítette:** Fidrich Tamásné jegyző

**Törvényességi szempontból ellenőrizte:** Fidrich Tamásné jegyző

**Határozat hozatal módja:** egyszerű szótöbbség/határozat

**Előterjesztést tárgyalja:** -

#### **Jogszabályi háttér:**

- az önálló orvosi tevékenységről szóló 2000. évi II. törvény,
- az önálló orvosi tevékenységről szóló 2000. évi II. törvény végrehajtásáról szóló 313/2011. (XII.23.) Korm.rendelet
- az egészségügyi alapellátásról szóló 2015. évi CXXIII. törvény
- a háziiorvosi, házi gyermekorvosi és fogorvosi tevékenységről szóló 4/2000. (II.25.) EüM rendelet
- az egészségügyi szolgáltatások nyújtásához szükséges szakmai minimum feltételekről szóló 60/2003. (X.20.) ESzCsM rendelet
- Bakonycsernye Nagyközség Önkormányzat Képviselő-testületének az egészségügyi alapellátás körzeteinek megállapításáról és kialakításáról szóló 9/2017. (IV.28.) önkormányzati rendelete.

#### **Előzmények:**

A bakonycsernyei II. számú háziiorvosi körzetre az önkormányzat rendelkezik működési engedéllyel az ÁNTSZ-től. A praxis finanszírozását pedig az OKFŐ-vel kötött megállapodás alapján, az OKFŐ által a rendelő működtetésére és az asszisztencia személyi juttatására átutalt forrás biztosítja. A háziorvos, tekintettel arra, hogy nem rendelkezett háziiorvosi szakvizsgával, az Országos Kórház Főigazgatóság (OKFŐ) alkalmazásában állt, így személyi juttatásait teljes mértékben az OKFŐ biztosította.

#### **Jelen helyzet:**

Dr. Bechtold Péter bejelentette, hogy megszerezte a háziiorvosi szakvizsgájt, így 2022. június 30-ával megszűnik jogviszonya az OKFŐ-vel, s ezzel párhuzamosan az önkormányzati megállapodása is hatályát veszti, így a finanszírozás is megszűnik az OKFŐ részéről. Dr. Bechtold Péter kijelentette, hogy amennyiben az önkormányzat továbbra is igényt tart munkájára, örömmel töltene be az állást.

Az álláshely betöltésének jelenleg legegyszerűbb formája, a „helyettesítésben” történő ellátás, azaz a működési engedély továbbra is az önkormányzat nevére szólna, a finanszírozás szerződést az önkormányzattal kötné a Nemzeti Egészségügyi Alapkezelővel (NEAK). A leendő háziorvos pedig az önkormányzattal állna egészségügyi szolgálati jogviszonyban. Ehhez azonban az álláshely meghirdetése, a pályázati eljárás lefolytatásának idejére pedig helyettesítéssel történő ellátási forma válik szükségessé.

#### **A képviselő-testület előtt álló döntési folyamat:**

1. A háziiorvosi álláshely meghirdetése , melyet képviselő-testületi határozattal, honalapon és hivatalos álláshirdető helyen történő megjelenítéssel teheőt meg.
2. A pályázati eljárás lefolytatásáig és a háziorvos kijelöléséig képviselő-testületi határozattal elfogadott határozott idejű szerződéssel megbízza Dr. Bechtold Péter vállalkozó háziorvost a háziiorvosi szolgálat helyettesítéssel történő ellátására.
3. A 2. pontban leírtakhoz szükséges a Fejér Megyei Kormányhivatal Móri Járási Hivatal Népegészségügyi Osztályánál a II. számú orvosi rendelőre vonatkozó működési engedély módosítására, továbbá a NEAK-al finanszírozási szerződést kötni.
4. Dr. Bechtold Péter úrnak, mint közreműködőnek szintén szükséges az ÁNTSZ-nél működési engedélyt kérnie.
5. Szükséges Dr. Bechtold Péterrel egy feladatellátási szerződés megkötése, továbbá a háziorvos helyettesítésére vonatkozó, két másik háziorvossal megállapodás megkötésére.
6. A pályázati eljárás lefolytatását követően szintén működési engedély és finanszírozási szerződés módosítást kell végrehajtani az ÁNTSZ-nél és a NEAK-nál.

Ennek megfelelően az alábbi határozat tervezeteket terjesztem a képviselő-testület elé:

## HATÁROZAT TERVEZET

### betöltetlen háziiorvosi álláshely meghirdetéséről

Bakonycsernye Nagyközség Önkormányzat Képviselő-testülete, a Bakonycsernye II. számú háziiorvosi körzet Bakonycsernye, Rózsa utca 67/A. épület alatti rendelőben területi ellátási kötelezettséggel bíró egészségügyi szolgáltató a betöltetlen háziiorvosi állást meghirdeti az alábbiak szerint:

Bakonycsernye Nagyközség Önkormányzata pályázatot hirdet az egészségügyi alapellátás körzeteinek megállapításáról és kialakításáról szóló 9/2017. (IV.28.) önkormányzati rendelet 1. mellékletében meghatározott vegyes (felnőtt/gyermek) II. számú háziiorvosi körzetben **határozatlan idejű, egészségügyi szolgálati jogviszonyban**, területi ellátási kötelezettséggel történő háziiorvosi álláshely betöltésére.

#### **A körzet adatai:**

Megye: Fejér

Település: Bakonycsernye

e-mail: [pm.bakonycsernye@morterseghu](mailto:pm.bakonycsernye@morterseghu)

telefon: +3622413001

Munkakör betöltése: teljes munkaidő, határozatlan idejű egészségügyi szolgálati jogviszonyban

Munkavégzés helye: 8056 Bakonycsernye, Rózsa utca 67/A.

A munkakör betölthetőségének időpontja: 2022. szeptember 1.

Kategória: háziorvos

Típusa: vegyes

Ellátandó települések száma: egy település



Ellátandó lakosságszám (kártya): kb 800

A pályázat benyújtásának határideje: 2022. június 20.

**A pályázat elbírálásának határideje:** a pályázatok elbírálásáról Bakonycsernye Nagyközség Önkormányzat Képviselő-testülete a pályázati határidő lejártát követő ülésén dönt. Az ülés időpontjáról a pályázók az ülést megelőző 5 nappal írásos meghívóval értesülnek.

**Pályázati feltételek:** A pályázó megfelel az önálló orvosi tevékenységről szóló 2000. évi II. törvényben, valamint a törvény végrehajtásáról szóló 313/2011. (XII.23.) Korm.rendeletben, továbbá az egészségügyi alapellátásról szóló 2015. évi CXXIII. törvényben foglaltaknak, a házi orvosi, házi gyermekorvosi és fogorvosi tevékenységről szóló 4/2000. (II.25.) EüM rendelet és az egészségügyi szolgáltatások nyújtásához szükséges szakmai minimum feltételekről szóló 60/2003. (X.20.) ESzCsM rendelet előírásainak,

- büntetlen előéletű,
- magyar állampolgár, vagy külön jogszabály szerinti, a szabad mozgás és tartózkodás jogával rendelkező, illetve letelepedett státusz
- Magyar Orvosi Kamarai Tagság
- b kategóriás jogosítvány.

**A pályázat mellékleteként benyújtandó iratok, igazolások:**

- részletes szakmai életrajz,
- motivációs levél,
- iskolai végzettséget, szakmai képzettséget tanúsító okirat másolata,
- egészségügyi alkalmasságot igazoló okirat másolata,
- három hónapnál nem régebbi erkölcsi bizonyítvány,
- Magyar Orvosi Kamarai tagság igazolása.

**A pályázó nyilatkozata arról, hogy :**

- a pályázat képviselő-testületi tárgyalása során a Magyarországhelyi önkormányzatairól szóló 2011. évi CLXXXIX. t. 46.§-a alapján kéri-e a zárt ülésen történő tárgyalást,
- nyilatkozatát arról, hogy a pályázati eljárásban részt vevő személyek a pályázati anyagot megismerhetik és abba betekinhetnek.

**A pályázat benyújtásának módja:** Postai úton, vagy személyesen a Bakonycsernyei Közös Önkormányzati Hivatal (8056 Bakonycsernye, Rákóczi út 83.) címre, személyesen ügyfélfogadási időben a fenti címen: hétfő és szerdai napokon 8-16 óráig, pénteken 8-12 óráig. Elektronikus úton a [pm.bakonycsernye@morterseg.hu](mailto:pm.bakonycsernye@morterseg.hu) e-mail címen keresztül.

A pályázatokat 1 példányban sértetlen, zárt borítékban szükséges benyújtani, illetve postára adni. A borítékon kérjük feltüntetni: II. sz. házi orvosi praxis.

A képviselő-testület fenntartja magának azon jogot, hogy a pályázati eljárást eredménytelennek, illetve érvénytelennek nyilvánítsa.

Felelős: jegyző

Határidő: az ülést követően azonnal



## HATÁROZAT TERVEZET

### II. számú háziorvosi körzetre vonatkozó határozott idejű feladatellátási szerződés megkötéséről

Bakonycsernye Nagyközség Önkormányzat Képviselő-testülete feladatellátási szerződést köt **Dr. Bechtold Péter egyéni vállalkozó? Bt?**. (telephelye: 8071 Magyaralmás, Fenyves utca 3.), képviseli Dr. Bechtold Péter háziorvos, mint a **Kft./Bt/egyéni vállalkozó** ügyvezetőjével az **önkormányzat egészségügyi alapellátási, háziorvosi/házi gyermekorvosi feladatok területi ellátási kötelezettséggel való helyettesítési ellátására** a Bakonycsernye II. számú háziorvosi körzete tekintetében.

A feladatellátási szerződés határideje határozott, azaz 2022. július 1-től 2022.szeptember 30-ig tart.

Felhatalmazza a polgármester, a határozat mellékletét képező feladatellátási szerződés aláírására.

Egyben kijelenti, hogy a feladatellátási szerződés ..... pontja szerinti helyettesítési feladatokat Dr. Csillag Márta háziorvos, szakorvos (8066 Pusztavám, Hegyalja utca. 26.) és Dr. Fábri Péter.....háziorvos útján biztosítja.

Felhatalmazza a polgármestert, Dr. Bechtold Péterrel kötendő, jelen határozat mellékletét képező határozott idejű feladatellátási szerződés aláírására, a körzet működési engedélyezési eljárásának megindítására és a körzet finanszírozására vonatkozó finanszírozási szerződés megkötésére.

Felelős: jegyző

Határidő: az ülést követően azonnal

## Megbízási szerződés

mely létre jött egyrészről

**Bakonycsernye Nagyközség Önkormányzata** (8056 Bakonycsernye, Rákóczi F. út 83. adószáma: 15727237-2-07) képviseli: Turi Balázs polgármester, (továbbiakban: Megbízó,) másrészről

Dr. Bechtold Péter egyéni vállalkozó ( Budapest IX. 1967.03.14. An.:Gerlei Mária Székhely. 8071 Magyaralmás Fenyves u.3.

Adószám:56888391-1-27,

Pecsétszám(orvosi nyilvántartási szám):53466

Diploma sz.:60/1994.

Szakvizsga oklevél sz.:426/2022.

Bansz.sz.:11773360-04750219. OTP Bank)

a továbbiakban: Megbízott), között az **önkormányzat egészségügyi alapellátási, háziorvosi/házi gyermekorvosi (továbbiakban háziorvosi) feladatok területi**

**ellátási kötelezettséggel való ellátására** alulírott helyen és időpontban az alábbi feltételekkel:

1. A háziorvosi alapellátásra kötelezett önkormányzat **2022. július 1-től 2022. szeptember 30-ig, határozott időre** megbízza Dr. Bechtold Péter háziorvost Pecsétszám(orvosi nyilvántartási szám):53466, Orvosi Diploma száma: 60/1994. )hogy a háziorvosi, házi gyermekorvosi és fogorvosi tevékenységről szóló 4/2000. (II.25.) EüM rendeletben meghatározott személyes és folyamatos **háziorvosi** ellátást területi ellátási kötelezettséggel Bakonycsernye nagyközség közigazgatási területén a bakonycsernyei II. számú háziorvosi körzet betöltetlen háziorvosi vegyes (felnőtt és gyermek) körzetet helyettesítéssel ellássa. A II. számú háziorvosi körzethez tartozó utcajegyzék jelen szerződés 1. számú melléklete tartalmazza, mely a szerződés elválaszthatatlan része.

2. Dr. Bechtold Péter a megbízást elfogadja.

Kötelezettséget vállal arra,

- a) hogy a működési területén a mindenkori hatályos jogszabályoknak, szakmai szabályoknak és előírásoknak megfelelően a háziorvosi feladatokat személyes és folyamatos ellátással biztosítja,
- b) hogy a területén élő lakosság folyamatos egészségügyi ellátása érdekében részt vesz a hétközi és hétvégi ügyeleti szolgálat ellátásában,
- c) ellátja a II. számú körzet csecsemő és nővédelmi tanácsadását.

A Megbízott kijelenti, hogy a tevékenység folytatásához előírt jogszabályi feltételeknek megfelel.

3. Felek megállapodnak, hogy a vállalkozási díjat havi bruttó .....Ft összegben határozzák meg. Háziorvos a vállalkozási számláját tárgyhót követő hónap 10. napjáig nyújtja be az Önkormányzat felé.

4. A Megbízott tudomásul veszi, hogy csak különösen indokolt esetben utasítható el, annak a személynek az orvosválasztási jelentkezése, akinek lakóhelye a körzetben van, azonban ebben az esetben is el kell látnia a területen lakó beteget, ha az más orvost nem választott és ellátatlansága az egészségét károsító vagy a gyógyulását lassító állapotromláshoz vezetne.

Ugyanezen rendelet 13/C. § (6) bekezdése alapján a vitás kérdésekben a jelentkező személy állandó tartózkodási helye szerinti illetékes járási tisztii főorvos dönt.

5. A Megbízott tudomásul veszi, hogy a 4/2000. EüM rendelet 3. § (3) bekezdése alapján köteles ellátni a rendelési idejében hozzá forduló személyeket, ha heveny megbetegedésük vagy krónikus betegségük miatt ellátatlanságuk az egészséget károsító vagy a gyógyulást lassító állapotromláshoz vezethet.

6. Megbízó a Nemzeti Egészségbiztosítási Alapkezelővel (a továbbiakban: NEAK) finanszírozási szerződést köt.

7. Jelen szerződés megszüntethető:

- a) közös megegyezéssel
- b) azonnali felmondással:
  - a házi orvos a feladat-ellátási szerződésben vállalt kötelezettségeit írásbeli felszólítás ellenére sem teljesíti, vagy folytatólagosan megszegi a jogszabályban foglalt működésre vonatkozó előírásokat.
  - a házi orvos önálló egészségügyi tevékenység végzésére való jogosultságát bármely okból elveszti.
- c) az alapellátással és működéssel kapcsolatos jogszabályi változás esetén, ha a Megbízott az új feltételeknek megfelelően nem köt módosító szerződést a Megbízóval.

A szerződés módosítását, bármelyik fél csak írásban kezdeményezheti, az általa alaposnak tartott okok közlése mellett.

8. Megbízó a jelen szerződés időtartamára térítés nélkül a Megbízott rendelkezésre bocsátja a tulajdonát képező Bakonycsérnye, Rózsa utca u. 67. A épület alatti házi orvosi rendelőt, a hozzátartozó, az ellátáshoz szükséges előírt teljes felszereléssel és berendezéssel együtt. Megbízó vállalja továbbá, hogy a szerződés időtartama alatt a házi orvosi működésre vonatkozó jogszabályban előírt felszereléseket biztosítja. Megbízó a rendelő és betegellátó helyiségek fűtési, világítási, takarítási, felújítási, víz- illetve csatornázási feladatait folyamatosan ellátja, gondoskodik a keletkezett veszélyes hulladék megsemmisítéséről, a szükséges gyógyszer, vegyszer, nyomtatványok, irodaszerek biztosításáról, postaköltség fedezéséről. Megbízó biztosítja a rendelő internettel, telefonnal való ellátását és az egyéb üzemeltetéssel kapcsolatos költségek a Megbízót terhelik. Megbízó köt szerződést a házi orvosi számítógépes program üzemeltetőjével és biztosítja a program folyamatos karbantartását.

Megbízó feladata az erősáramú berendezések felülvizsgálata, érintésvédelem szabványossági felülvizsgálata, munkahelyi kockázatértékelési, minőségbiztosítási és felelősségbiztosítás, GDPR.

9. A Megbízott a 8. pontban körülírt vagyontárgyakat köteles kellő gondossággal használni, állagukat megőrizni. Megbízott az általa használt vagyontárgyak állagának megóvásáért felel, kivéve a rendeltetésszerű használatból származó természetes elhasználódás következtében jelentkező állagromlást vagy megsemmisülést.

A rendelők vagyonvédelmét, vagyonbiztosítását valamint rendeltetésszerű használat esetén a Megbízó tulajdonát képező műszerek javítását, karbantartását a Megbízó vállalja.

10. Megbízott az átengedett helyiségeket kizárólag a szerződésben foglaltakra használhatja, bérbeadási, albérletbe adási vagy más célra hasznosítási jogot nem szerez.

11. Megbízó kötelezettséget vállal jogszabályban előírt körzeti ápolónő alkalmazására. Az ápoló munkáját a gyógyító megelőző ellátással kapcsolatos feladatok vonatkozásában a házi orvos irányítja.

12. Megbízó vállalja, hogy a Megbízott helyettesítéséről Dr. Csillag Márta házi orvos, szakorvos (8066 Pusztavám, Hegyalja utca. 26. ), valamint **Dr.Fábry Péter( 8060 Mór,..... ) útján gondoskodik. (Ha Bt, akkor kellene a Bt adatai is.**

Megbízott akadályozása esetén (honvédelmi kötelezettség, időjárási viszonyok, egyéb elháríthatatlan ok, stb.) köteles Megbízót haladéktalanul értesíteni.

Megbízott továbbá köteles egyeztetni azokat az előre látható eseményeket (továbbképzés, tanfolyam, stb.) a Megbízóval, amelyek a házi orvosi feladatok ellátást érintik. A helyettesítés helye a helyettesített körzet orvosi rendelője.

13. Megbízott tudomásul veszi, hogy köteles haladéktalanul írásban tájékoztatni a Megbízót, ha a házi orvosi szolgálat ellátása bármely okból veszélybe kerül.

14. Megbízott rendelkezésre állási ideje munkanapokon 8-16 óráig. Rendelési időn kívül csak sürgős, súlyos, életveszély esetén köteles a körzethez tartozó lakosság ellátására. Megbízott a házi orvosi tevékenységgel kapcsolatos szakmai, adminisztratív felelőséget 2019. 11.01.-től vállal a szerződés fennállásáig.

15. Rendelés helye: 8056 Bakonycsérnye, Rózsa utca 67. A. épület.

**Rendelés ideje: Hétfő: 12.00 -16-00**

**Kedd: 8-00-12-00**

**Szerda: 13.00-15.00**

**Csütörtök: 8.30-12.00**

**Péntek: 10.00-14.00**

Anya és csecsemővédelmi tanácsadás ideje: **hétfő ... órától ...00 óráig.**

#### **Központi ügyelet:**

Rendelés helye: 8060 Mór, Kórház u.

Rendelés ideje: Hétköznap 16.00-8.00

Hétfőn és ünnepnapon egész nap

16. A Megbízott vállalja, hogy

a) indokolt, sürgős esetben – az egészségügyi törvényben meghatározottak szerint házhoz megy, akár rendelési időben is biztosítja a fekvőbeteg lakáson történő ellátását,

b) tudomásul veszi és elfogadja az FMKH Népegészségügyi Osztály területileg illetékes szervezetének szakmai irányítását

c) teljesíti a közegészségügyi és járványügyi feladatokból adódó kötelezettségeit,

d) a megbízás ellátásához saját gépkocsit használ, a körzetre járó területi utazási díj ellenében.

17. Szerződő felek kölcsönösen kijelentik, hogy amennyiben jelen szerződésükben szabályozott bármely kérdés utóbb jogszabályváltozás folytán, annak módosítása nélkül jogszabállyal ellentétessé válna, vagy azzal kapcsolatban kiegészítésre szorul, kölcsönösen kezdeményezik a szerződés módosítását, annak megtörténtéig a szerződés a hatályos rendelkezésekkel együtt érvényes.
18. Jelen szerződésben nem szabályozott kérdésekre nézve a Polgári Törvénykönyv, illetve a hatályos egészségügyi, valamint társadalombiztosítási jogszabályok irányadók. Jogvita esetén szerződő felek kikötik a Székesfehérvári Járásbíróság illetékességét.
19. Megbízott illetőleg a helyettese által jelen szerződés teljesítésével kapcsolatosan a betegeknek, illetőleg harmadik személyeknek okozott kárért a károkozó köteles közvetlenül helyt állni. Megbízott köteles a megbízás teljesítése során a tevékenység jellegének megfelelő fedezetet nyújtó szakmai felelősségbiztosítást kötni, és azt a jelen szerződés hatálya alatt folyamatosan fenntartani.
20. Jelen szerződést a szerződő felek elolvasás és értelmezés után, mint akaratukkal mindenben megegyezőt írták alá.

Bakonycsernye, 2022. május „.....”

**Bakonycsernye Nagyközség Önkormányzata**  
mint **Megbízó** nevében:  
**Turi Balázs polgármester**

**Dr. Bechtold Péter**  
mint **Megbízott**

Móri Polgármesteri Hivatal  
8060 Mór Szent István tér 6.

Iktatószám: 1/1813-1/2022

Tárgy: Tájékoztatás

Bakonycsernye Nagyközség Önkormányzata  
Turi Balázs Polgármester úr részére

Bakonycsernye  
Rákóczi u. 83.  
8056

Tisztelt Polgármester Úr!

A Móri Többcélú Kistérségi Társulás Társulási Tanácsa hatáskörében eljáró Elnök a 8/2021. (II.15.) határozattal elfogadta a Móri Többcélú Kistérségi Társulás ( a továbbiakban: Társulás) 2021. évi költségvetését. A 2021. évi költségvetés számszaki mellékletének 4. tájékoztató táblázata alapján Bakonycsernye Nagyközség Önkormányzatának, mint a Móri Többcélú Kistérségi Társulás társult önkormányzatának, 2021. évi prognosztizált fizetési kötelezettsége – jogcímeiként - az alábbiak voltak:

- ügyelet címén: 3 118 eFt,
- tagdíj címén: 95 eFt,
- gazdálkodási feladatellátás címén: 318 eFt.

A 2020. évi zárszámadás alapján Bakonycsernye Nagyközség Önkormányzatának a 2020. évben 146 000 forint összegű túlfizetése keletkezett a 2020. évi hozzájárulási kötelezettség (ügyelet- és tagdíj jogcím) megfizetése során.

A Társulás 2021. évi költségvetésének végrehajtásáról szóló beszámoló elkészítése során a társult önkormányzatok 2021. évi tényleges hozzájárulási kötelezettségeik megállapítása szerint Bakonycsernye Nagyközség Önkormányzatának 72 000 forint összegű túlfizetése keletkezett a 2021. évi hozzájárulási kötelezettség (tagdíj jogcím) megfizetése során.

A Móri Többcélú Kistérségi Társulás Társulási Tanácsának Munkaterve alapján, a Társulási Tanács áprilisban tárgyalja a Társulás 2021. évi költségvetés végrehajtásáról szóló beszámolót. A beszámoló elfogadását követően a keletkezett 218 000 forint összegű túlfizetés visszafizetésre kerül Bakonycsernye Nagyközség Önkormányzata részére.

Mór, 2022. március 30.

Tisztelettel:

  
dr. Taba Nikoletta  
jegyző

**Bakonycsernye Nagyközség Önkormányzata**

**... Napirend**

**Előterjesztés**

**a Móri Többcélú Kistérségi Társulás Társulási Megállapodása XVIII. számú módosítására**

**Tisztelt Képviselő-testület!**

Bakonycsernye Nagyközség Önkormányzata Képviselő-testülete döntött arról, hogy a bölcsődei ellátás feladatát 2022. szeptember 1.-napjától, mint a Móri Többcélú Kistérségi Társulás tagja közös feladatellátás keretében kívánja ellátni oly módon, hogy az Aranyalma Tagóvoda a Meseház Óvoda-Bölcsőde Aranyalma Tagóvoda-Bölcsődéjeként működjön.

Bakonycsernye Nagyközség Önkormányzata által a Társulás keretében ellátni kívánt feladat szükségessé teszi a Móri Többcélú Kistérségi Társulás Társulási Megállapodása módosítását, továbbá a Társulási Tanács által a Meseház Óvoda-Bölcsőde Alapító Okirat módosítását, mely az Intézmény átszervezését jelenti.

A Társulási Megállapodás módosítása - mely a XVIII. számú módosítást jelenti - a határozati javaslatban szerepel, a módosítással egységes szerkezetbe foglalt Társulási Megállapodás az előterjesztés 1. számú melléklete.

Kérem a Tisztelt Képviselő-testületet az előterjesztés megvitatására, s a határozati javaslat elfogadására.

Bakonycsernye, 2022. május 12.

Turi Balázs  
polgármester

## Határozati javaslat

### Móri Többcélú Kistérségi Társulás Társulási Megállapodása XVIII. számú módosítása

**Bakonycsernye Nagyközség Önkormányzata Képviselő-testülete megtárgyalta a Móri Többcélú Kistérségi Társulás Társulási Megállapodása XVIII. számú módosítására vonatkozó előterjesztést, melynek alapján az alábbi döntéseket hozza:**

#### I.

Bakonycsernye Nagyközség Önkormányzata Képviselő-testülete a Móri Többcélú Kistérségi Társulás Móron 2005. április 20.-napján kelt Társulási Megállapodását – továbbiakban: Megállapodás – 2022. szeptember 1.-jei hatállyal - az alábbiak szerint módosítja, mely az XVIII. számú módosítás:

1. A Társulási Megállapodás IV/4.1. alpontja szövegezése kiegészül az alábbi utolsó mondatrésszel:  
„továbbá 42. §, 42/A. § és 43. §-ában szabályozott bölcsődei feladatok ellátását.”
2. A Társulási Megállapodás VII/1.17. pontja első bekezdése szövegezése kiegészül az alábbi utolsó mondatrésszel:  
„továbbá a gyermekek védelméről és a gyámügyi igazgatásról szóló 1997. évi XXXI. törvény 147. § (2) bekezdésében és 148. § (5) bekezdésében meghatározott – bölcsődei gondozási díj, továbbá a személyi térítési díjak csökkentésének elengedéseinek feltételeiről szóló önkormányzati rendelet elfogadására, s annak mindenkor jogszabályi rendelkezések szerinti felülvizsgálatára, módosítására – Mór Városi Önkormányzat Képviselő-testülete jogosult.”
3. A Társulási Megállapodás X/5. pontja első bekezdése a mini-bölcsődei ellátásra vonatkozó szövegrészt követően kiegészül „Magyaralmás Község Önkormányzata közigazgatási területén a bölcsődei ellátást” szövegrésszel.
4. A Társulási Megállapodás X./5.4. pontja szövegezése helyébe az alábbi megállapodás lép:  
„5.4. Magyaralmás Község Önkormányzatával az óvodai-nevelési feladat ellátásnak átadására vonatkozó, s annak kiegészítésével a bölcsődei feladat ellátásának átadására vonatkozó Megállapodás alapján a székhelyintézmény Aranyalma Tagóvoda-Bölcsődéje”
5. A Társulási Megállapodás X./6.1. pontjában és X./9.3.6. pontjában az Aranyalma Tagóvoda megnevezése kiegészül „-Bölcsőde” megnevezéssel.
6. A Társulási Megállapodás X./8.7. pontja helyébe az alábbi szövegezés lép:  
„8.7. A Meseház Óvoda-Bölcsőde Aranyalma Tagóvoda-Bölcsődéje elhelyezését biztosító magyaralmási 266 hrsz.-ú 8071 Magyaralmás, Iskola u. 5. szám alatti ingatlan, a benne lévő berendezési, felszerelési tárgyakkal, valamennyi ingósággal együtt Magyaralmás Község Önkormányzata tulajdonában áll, a Tagóvoda és a Bölcsőde külön épületben nyertek elhelyezést, melyekhez kapcsolódó földrészletek egymástól természetben elválasztottak.”



7. A Társulási Megállapodás X/10.8. pontja utolsó mondatrésze kiegészül a „mini bölcsődei és bölcsődei ellátás” szövegezéssel.
8. A Társulási Megállapodás XV/1.1. pontja helyébe az alábbi rendelkezés lép:  
„1.1. A XVIII. számú módosítással egységes szerkezetű Megállapodás 2022. szeptember 1. napján lép hatályba.”
9. A Képviselő-testület a Társulási Megállapodás egyéb pontjait módosítani nem kívánja, azok változatlanul kötelező érvényűek.

## II.

Bakonycsernye Nagyközség Önkormányzata Képviselő-testülete a Móri Többcélú Kistérségi Társulás Társulási Megállapodását az I. pontban foglalt módosítással az előterjesztés 1. számú mellékletében foglaltak szerint egységes szerkezetbe foglalja s felhatalmazza a Polgármestert annak aláírására.

Felelős: Turi Balázs  
polgármester  
Határidő: értelem szerint.

## III.

A Képviselő-testület felkéri a Móri Többcélú Kistérségi Társulás Társulási Tanács elnökét, hogy a Móri Többcélú Kistérségi Társulás egységes szerkezetbe foglalt Társulási Megállapodását a Magyar Államkincstár Fejér Megyei Igazgatósága részére, annak teljes körű elfogadását és aláírását követő 8 napon belül küldje meg.

# **MEGÁLLAPODÁS**

## **Móri Többcélú Kistérségi Társulás létrehozásáról**

**a 2022. szeptember 1-jei hatályú  
XVIII. számú módosítással egységes  
szerkezetben**

A Kistérség Önkormányzatai abból a célból, hogy a kistérség lakossága az önkormányzati közszolgáltatásokhoz minél teljesebb körben jussanak hozzá, és az Önkormányzatok e Megállapodás keretében történő együttműködéssel minél teljesebben, forrásaik célszerű és optimális felhasználásával biztosítsák a mind magasabb szintű ellátást, szolgáltatást Képviselő-testületeik döntése alapján Társulási Megállapodást kötnek.

## I.

### ÁLTALÁNOS RENDELKEZÉSEK

1. A móri kistérségbe tartozó Önkormányzatok az 1999. május 31-én kelt társulási megállapodással 1999. július 31-i hatállyal az Ötv. 41. § (1) bekezdése és a „helyi önkormányzatok társulásáról és együttműködéséről” szóló 1997. évi CXXXV. tv. – Ttv. – 16. § alapján önálló költségvetési szervként létrehozták a „Mór Kistérségi Területfejlesztési Társulást”, s kiadták annak Alapító Okiratát, mely a költségvetési szervek törzskönyvi nyilvántartásába 365798100. szám alatt nyert bejegyzést.
  - 1.1. A társult Önkormányzatok a Társulási Megállapodásukat 2003. augusztus 12-én módosították, majd a társulási megállapodás hatályon kívül helyezésével a Móron 2004. szeptember 30. napján kelt s 2004. október 1-jén hatályba lépett Társulási Megállapodásban részletezték együttműködésük kereteit: a Társulás jogi személyiségű költségvetési szervi jogállása és a jogfolytonos működés érintetlenül hagyásával.
  - 1.2. A Területfejlesztési Társulás a kistérségi területfejlesztési feladatok ellátására a 65/2004.(IV.15.) Korm.rendelet alapján 2004. évi pályázatot nyújtott be, s működéséhez állami költségvetési támogatásban részesült.
  - 1.3. A „területfejlesztésről és a területrendezésről” szóló 1996. évi XXI. törvényt – Tf.tv. – módosító 2004. évi LXXV. tv. 2004. szeptember 1-i hatálybalépése időpontjától a Tf.tv. 10/A. § - 10/G. §-ában foglaltak szerinti kistérségi fejlesztési tanács feladatait a Mór Kistérségi Területfejlesztési Társulás látja el.
2. A társult Önkormányzatok jelen Megállapodásban foglalt tartalommal a Mór Kistérségi Területfejlesztési Társulást átalakították a „települési önkormányzatok többcélú kistérségi társulásáról” szóló 2004. évi CVII. tv. – Tkt. – szabályai szerint működő Többcélú Kistérségi Társulássá azzal, hogy a Többcélú Kistérségi Társulás a területfejlesztési feladatok megvalósítása területén jogfolytonos tevékenységet folytatott.
3. Az 1. és 2. pontokban rögzítettek szerint jelen megállapodás 6. pontjában felsorolt települési önkormányzatok jogi személyiséggel rendelkező Többcélú Kistérségi Társulást hoztak létre – a továbbiakban: Társulás – a kistérség területének összehangolt fejlesztésére – különösen: fejlesztési tervek, programok, pályázatok készítésére, megvalósítására –; térségi közszolgáltatások biztosítására, fejlesztésére, szervezésére, intézmények fenntartására, valamint a településfejlesztés összehangolására.
  - 3.1. A Társulás határozatlan időre jön létre.
 

Az Önkormányzatok az I/1.2. pontban nevesített költségvetési támogatásban részesülésre tekintettel a 65/2004. (IV. 15.) Korm.rendelet 4. § (2) bekezdés g) pontja alapján kötelezettséget vállaltak arra, hogy a területfejlesztéssel összefüggő feladatokat – a Társulási Tanács megalakulásának kimondásától számított – 3 évi időtartam alatt valamennyi kistérségbe tartozó önkormányzat részvételével kilépés vagy a társulás megszűntetése nélkül ellátják.

A Társult Önkormányzatok ezen kötelezettségvállalásnak jelen Társulás keretében maradéktalanul eleget tettek.

- 3.2. A Többcélú Kistérségi Társulás 2013. január 1. napjáig a „települési önkormányzatok többcélú kistérségi társulásairól” szóló 2004. évi CVII. tv. szabályai szerint működött azzal, hogy a területfejlesztési feladatok megvalósítása során – melyek tekintetében kistérségi fejlesztési tanácsként jár el – a „területfejlesztésről és területrendezésről” szóló 2004. évi LXXV. tv.-el módosított 1996. évi XXI. tv. – Tftv. – kistérségi fejlesztési tanács működésére vonatkozó mindenkor hatályos rendelkezései is kötelezően irányadóak voltak.
- 3.3. A Többcélú Kistérségi Társulás a „többcélú kistérségi társulások megalakulásának 2005. évi ösztönzéséről és modellkísérletek támogatásáról” szóló 36/2005.(III.1.) Korm.rendelet alapján pályázatot nyújtott be, melynek kedvező elbírálására tekintettel a 3. § (2) bekezdés b) pontja alapján a társult Önkormányzatok vállalták a pályázat benyújtásától számított 3 év időtartamra való együttműködést, mely időtartammal a 3. § (2) bekezdés d) pontja értelmében a 3.1. pont szerint kötelezettségvállalás időtartama is meghosszabbodott.
- 3.4. A Társulás tagjai 2013. január 1-i hatállyal a közös feladatellátás körét s az Möt. szabályait nem érintő egyéb megállapodásokat módosítják, azonban a 2013. június 30. napjáig általuk fenntartani vállalt intézményeket érintő állami költségvetési normatívák igénylési szabályait meghatározó 2013. évi költségvetési törvény-tervezet 2. számú melléklet Kiegészítő Szabályok 5. pontjában foglaltakra figyelemmel az Möt. szabályainak megfelelő módosításáról a 3.5. pontban foglalt hatállyal döntenek.
- 3.5. A Társulás tagjai a IV. pontban foglalt feladataikat a jövőben is együtt kívánják teljesíteni, melyre tekintettel 2013. június 30. napjával, mint kezdő hatállyal az Möt. 87. § - 95. §-ai alapján a Társulási Megállapodás Möt. rendelkezéseivel összhangot teremtő szabályokat módosították annak rögzítésével, hogy:

3.5.1. a Társulás tevékenysége 2013. július 1. napjától jogfolytonos, a Társulás elnevezése, tagi összetétele változatlan,

3.5.2. a Társulás által fenntartott helyi önkormányzati költségvetési szervek működése is jogfolytonos.

4. **A Társulás neve:** „Móri” Többcélú Kistérségi Társulás  
(továbbiakban: Társulás).

4.1. Rövidített név: Móri TKT

5. **A Társulás székhelye:** 8060 Mór, Szent István tér 6.

**A Társulás településeinek összlakosság száma:**

2019. január 1-jei adatok szerint:

34.638 fő

6. **A Társulás tagjai:**

6.1. **Bakonycsernye Nagyközség Önkormányzata**

Székhely: 8056 Bakonycsernye, Rákóczi út 83.

Képviseli: Turi Balázs polgármester

6.2. **Balinka Község Önkormányzata**

Székhely: 8055 Balinka, Petőfi Sándor utca 34.

Képviseli: Wéninger László Pál polgármester

6.3. **Bodajk Város Önkormányzat**

Székhely: 8053 Bodajk, Petőfi Sándor utca 60.

Képviseli: Wurczinger Lóránt polgármester

- 6.4. Csákberény Község Önkormányzat**  
Székhely: 8073 Csákberény, Hősök tere 41.  
Képviseli: Dr. Vécsei László Vilmos polgármester
- 6.5. Csókakő Községi Önkormányzat**  
Székhely: 8074 Csókakő, Petőfi utca 3.  
Képviseli: Fűrész György polgármester
- 6.6. Fehérvárcsurgó Községi Önkormányzat**  
Székhely: 8052 Fehérvárcsurgó, Petőfi Sándor utca 22.  
Képviseli: Temesvári Krisztián polgármester
- 6.7. Isztimér Község Önkormányzata**  
Székhely: 8045 Isztimér, Köztársaság út 77.  
Képviseli: Gömbösné Rostaházi Judit polgármester
- 6.8. Kincsesbánya Község Önkormányzata**  
Székhely: 8044 Kincsesbánya, Kincsesi utca 39.  
Képviseli: Murányi Marianna polgármester
- 6.9. Magyaralmás Község Önkormányzata**  
Székhely: 8071 Magyaralmás, Fő utca 31.  
Képviseli: Pap Tibor polgármester
- 6.10. Mór Városi Önkormányzat**  
Székhely: 8060 Mór, Szent István tér 6.  
Képviseli: Fenyves Péter polgármester
- 6.11. Nagyveleg Község Önkormányzat**  
Székhely: 8065 Nagyveleg, Móri utca 2/a.  
Képviseli: Kosárszki József polgármester
- 6.12. Pusztavám Község Önkormányzat**  
Székhely: 8066 Pusztavám, Kossuth Lajos utca 64-66.  
Képviseli: Csordás Mihály polgármester
- 6.13. Söréd Község Önkormányzata**  
Székhely: 8072 Söréd, Rákóczi Ferenc utca 59.  
Képviseli: Végh Rudolf polgármester

**Az Mötv. 146. § (3) bekezdése alapján az Mötv. 90. § (2) bekezdése alkalmazása, azaz a működési költségek viselése tekintetében a költségvetési törvényben meghatározott lakosságszám az irányadó. Az Mötv 93. § 3. pontja szerinti lakosságszám adatokat a 4. sz. melléklet tartalmazza.**

7. A Társulás működési területe: a 6. pontban szereplő települési önkormányzatok teljes közigazgatási területe.
8. **A Társulás bélyegzője:** Móri Többcélú Kistérségi Társulás felirattal ellátott körbélyegző, közepén a Magyarország címerével.
9. **A Társulás képviselőjét:** a Társulás elnöke, akadályoztatása esetén az alelnök, mindkettőjük akadályoztatása esetén a korelnök látja el.

- 10. A Társulás jogállása:** A Társulás önálló jogi személy.
- 10.1.** Gazdálkodására a költségvetési szervek működésére vonatkozó szabályokat kell alkalmazni.
- 10.2.** A Társulás önálló adószámmal és önálló bankszámlával rendelkezik.
- 10.3.** A Társulás és az általa fenntartott helyi önkormányzati költségvetési szerv – továbbiakban: Intézmény – költségvetését a Társulási Tanács önállóan, költségvetési határozatban állapítja meg. A társult Önkormányzatok a Társulás fenntartásához évenként szükséges hozzájárulás összegét 12 egyenlő részletben, havonta, a tárgy hó 5. napjáig utalják át.
- 10.4.** A Társulási Tanács a munkaszervezeti feladatokat ellátó Móri Polgármesteri Hivatal – továbbiakban: Polgármesteri Hivatal – útján gondoskodik a Többcélú Kistérségi Társulási költségvetésének végrehajtásáról, mely ellátja – külön munkamegosztási megállapodás alapján – az Intézmény pénzügyi gazdálkodási feladatait is.
- 10.5.** A Többcélú Kistérségi Társulás olyan vállalkozásban vehet részt, amelyben felelőssége nem haladja meg vagyoni hozzájárulásának mértékét.
- 11.** A megállapodásban meghatározott önkormányzati feladatok ellátásáról a Társulás az alábbiak szerint gondoskodik.
- 11.1.** A feladat ellátását költségvetési szerv, avagy gazdálkodó szervezet, nonprofit szervezet és egyéb szervezet alapítása és fenntartása útján biztosíthatja.
- 11.2.** A mindenkori költségvetési törvényben meghatározott esetekben a közös feladatellátási szerződés, köznevelési megállapodás, egyéb polgári jogi szerződés keretében biztosítja.
- 12.** A közös fenntartású intézmények megjelölését, amelyek biztosítják a Többcélú Kistérségi Társulás által ellátott önkormányzati közszolgáltatásokat, az 1. számú melléklet tartalmazza.
- 13.** A Társulás az Möt. 88. § - 95. §-aiban foglalt szabályok szerint működik.

## II.

### A TÁRSULÁS CÉLJA ÉS FELADATAI

- 1.** A Társulásban résztvevő önkormányzatok képviselő-testületei a közös céloknak megfelelő hatékony és eredményes tevékenység érdekében jelen megállapodásban rögzített eljárásban és módon szervezik és oldják meg, hangolják össze a települési önkormányzatok alábbi feladatainak megvalósítását:
- egészségügyi- és szociális ellátás,
  - gyermek- és ifjúságvédelem,
  - óvodai-nevelés,
  - közművelődés,
  - természet- és környezetvédelem,
  - közlekedés,
  - vízgazdálkodás,
  - katasztrófavédelmi polgári védelmi és tűzvédelmi feladatok,
  - közrendi és közbiztonsági feladatok,
  - pénzügyi-gazdasági ellenőrzési feladatok,
  - idegenforgalom, turizmus

**2. A Társulás az e megállapodásban foglalt feladatokat a megvalósíthatóságtól függően fokozatos bevezetéssel végzi.**

A Társulás keretében a fokozatosság nem vonatkozik az időközi jogszabály-változások folytán kötelezővé váló feladatokra.

**A Társulás működésének alapcéljaként rögzíti, hogy az Önkormányzatok önállóságának és a mellérendeltség elvének maradéktalan tiszteletben tartásával a költségtakarékos közös feladatmegvalósításra törekszik, s e célnak rendeli alá a birtokában lévő erőforrásokat.**

**3. A Társulás az 1. pontban meghatározott feladatellátása során**

- szakmai és komplex program előkészítő,
- javaslattevő,
- programmenedzselő,
- koordináló,
- döntést hozó, a döntések végrehajtását figyelemmel kíséző és végrehajtó tevékenységet folytat.

### III.

#### **A TÁRSULÁS DÖNTÉST ELŐKÉSZÍTŐ, KOORDINÁLÓ ÉS VÉGREHAJTÁS SZERVEZŐ FELADATAI**

1. A Társulás a feladata megvalósítása során az e fejezet 2-5. pontjaiban foglaltak szerint jár el.
2. A programok tervezése és előkészítése során számba kell venni, hogy:
  - 2.1. milyen önkormányzati erőforrások vehetők igénybe a célok megvalósításához,
  - 2.2. milyen egységes kedvezmény vagy támogatási rendszer kidolgozása és működtetése indokolt,
  - 2.3. fel kell kutatni a szóba jöhető állami és nem állami, uniós, külső és helyi forrásokat,
  - 2.4. a tervezés során a Társulás települései és más érintettek érdekviszonyait fel kell tárni, az érdekeket össze kell hangolni,
  - 2.5. a programtervezésnél a lehetséges együttműködők teljes körét fel kell tárni.
3. A Társulás a program előkészítés munkafázisát követően, a programmenedzselés során:
  - 3.1. figyelemmel kíséri és az elbírálásig gondozza a projekteket (útját figyelemmel kíséri, a szükséges hiánypótlásokat teljesíti),
  - 3.2. gondoskodik a döntést követően a végrehajtás érdekében szükséges szerződések megkötéséről, az önkormányzati szabályozások előkészítéséről,
  - 3.3. megvalósítás érdekében szükséges pályázati kiírások előkészítéséről és a pályázatok lebonyolításáról.
4. A Társulás koordináló feladatkörében – a cél megvalósulásáig, majd, ha folyamatos működtetést kíván, a működtetés során valamennyi résztvevő munkáját összefogja, szervezi.
5. A Társulás a döntések végrehajtása és figyelemmel kísérése során:
  - 5.1. komplex módon elemzi a végrehajtást, a cél megvalósulása szempontjából,

- 5.2. végrehajtás tapasztalatai alapján - a hatékonyabb és magasabb szintű ellátás biztosítása céljából - összefoglaló elemzést és javaslatot készít.

#### IV.

### A TÁRSULÁS ÁLTAL ELLÁTOTT FELADATOK

#### 1. Egészségügyi feladatok:

- 1.1. Az egészségügyi alapellátás körzetei kialakításának összehangolásában közreműködhet.
- 1.2. Háziiorvosi, házi gyermekorvosi, továbbá védőnői szolgálat térségben történő közös, vagy egyeztetett fenntartásának, működtetésének szervezésében részt vehet.
- 1.3. A térségben összehangolt hétközi, illetve hétvégi központi háziiorvosi ügyelet létrehozása, működtetése.
- 1.4. Közös gyermek, ifjúsági, iskolai és felnőtt fogászati ellátást létrehozhat, fenntarthat.
- 1.5. A térségben egészségügyi szűrővizsgálatokat szervezhet.
- 1.6. A Társulás gondoskodhat a térségben a foglalkoztatás-egészségügyi vizsgálatok megszervezéséről, biztosíthatja a feladat ellátásához szükséges tárgyi és személyi feltételeket.
- 1.7. A Társulás gondoskodhat a térségben az iskola-egészségügyi ellátás biztosításáról, illetve szervezéséről.
- 1.8. A feladatkörében pályázatot nyújthat be és figyeli az esetleges pályázati lehetőségeket és segíti a társulásban részt vevő önkormányzatokat a pályázat előkészítésében.
- 1.9. Vizsgálhatja a közös intézménylétrehozás és működtetés lehetőségeit.

#### 2. Szociális feladatok:

- 2.1. A Társulás vizsgálhatja a közös intézménylétrehozás és működtetés lehetőségeit.  
  
A Társulás a Móri Kistérségi Iroda szakmai szervezeti egységét képező Hajléktalan Szállót **a Móri Kistérségi Iroda szakmai szervezeti egységeként 2013. június 28. napjáig tartja fenn, 2013. június 29. napjától már, mint önálló helyi önkormányzati költségvetési szervként tartja fenn.**
- 2.2. A Társulás a kistérség abban részt vállaló önkormányzatai területén megszervezheti a házi gondozást, a szükséges tárgyi, személyi feltételeket koordinálja.
- 2.3. A Társulás elláthatja a „szociális igazgatásról és szociális ellátásokról” szóló 1993. évi III. tv. 57. § (1) bekezdésében meghatározott – falugondnoki és tanyagondnoki szolgáltatás, étkeztetés, házi segítségnyújtás, családsegítés, jelzőrendszeres házi segítségnyújtás, közösségi ellátások, támogató szolgáltatás, utcai szociális munka, nappali ellátás szociális



alapszolgáltatási feladatokat – azokon a településeken, amelyeken – a szociális alapellátásokat, avagy azok egy részét – önállóan nem kívánja biztosítani.

A feladatellátás azon időpontig tart, amíg az ellátás biztosítására az érintett Önkormányzat, avagy a részvételével működő társulás, avagy általa kötött feladatellátási szerződés alapján szociális szolgáltató működési engedéllyel nem rendelkezik. A Társulási általi 2013. első félévre vonatkozó normatíva igénylésre tekintettel a közös feladatellátás legalább 2013. június 30. napjáig tart.

### **3. Gyermek- és ifjúságvédelmi feladatok:**

3.1. A Társulás gyermekvédelmi pályázatokat nyújthat be.

### **4. Köznevelési feladatok:**

4.1. A Társulás 2007. augusztus 31-i kezdő hatállyal a közös köznevelési feladatellátásban részt vevő Önkormányzatok közigazgatási területére kiterjedően köznevelési intézmény – továbbiakban: Intézmény - fenntartása útján biztosítja az óvodai nevelési köznevelési feladat ellátását, teljesítését. A Társulás biztosítja a X/5. pontban meghatározott Önkormányzat(ok) közigazgatási területére kiterjedően az általa fenntartott óvoda szervezeti keretein belül a gyermekek védelméről és a gyámügyi igazgatásról szóló 1997. évi XXXI. törvény – továbbiakban: Gyvt. -, 43/A. §-ában meghatározott mini bölcsődei feladatok ellátását, továbbá 42. §, 42/A. § és 43. §-ában szabályozott bölcsődei feladatok ellátását.

### **5. Közművelődési feladatok:**

5.1. Szervezheti és koordinálhatja a kistérség települései környezeti, szellemi, művészeti értékeinek, feltárását, megismertetését. Gondoskodhat a helyi művelődési szokások gondozásáról, gazdagításáról.

5.2. Évente közös programot készíthet, amely kapcsolódik a falusi turizmus, a borturizmus, a gyógy- és idegenforgalmi turizmus rendezvényeihez.

5.3. A Társulás tagjai együttműködnek a hagyományok ápolása, az ünnepek kialakítása, a közhasznú ismeretterjesztő tanfolyamok szervezése, a művészeti események, a szórakoztató és színházi rendezvények szervezésében.

5.4. Évente rendszeresen ismétlődő művészeti vetélkedőket, gálákat szervezhet és gondoskodhat a művészeti, valamint a hagyományőrző csoportok kölcsönös szerepeltetéséről.

5.5. Közösén biztosíthatja a közművelődési rendezvények lebonyolítását segítő komplett technikai bázist (hangosítási, világosítási, audiovizuális eszközök) és szakembert.

### **6. Természet és környezetvédelmi feladatok:**

6.1. Összehangolhatja a kistérséghez tartozó települések Települési Környezetvédelmi Programját.

- 6.2. Vizsgálhatja a települési környezet tisztaságát, a csapadékvíz elvezetését, a kommunális szennyvízkezelést, gyűjtést, elvezetést, tisztítást, kommunális hulladékkezelést.
- 6.3. Pályázatot nyújthat be.
- 6.4. A Társulás az Önkormányzatok igénye esetén gondoskodhat a gyepmesteri, állatmentési feladatok ellátásáról.

## **7. A közlekedés és vízgazdálkodás feladatai:**

- 7.1. Kistérségi közlekedési – fejlesztési terveket készíthet.
- 7.2. Közös útkezelő szervezetet hozhat létre.
- 7.3. Útellenőri szolgálatot közösen működtethet.
- 7.4. Kistérségi fejlesztési, felújítási és üzemeltetési feladatok tervezése, pályáztatási feltételek egyeztetésében részt vállalhat.
- 7.5. Víziközművek közös működtetésének szervezésében, regionális rendszerhez való kapcsolódásának vizsgálatában, képvisellel kapcsolatos feladatok ellátásában részt vállalhat.
- 7.6. Vízrendezés, vízkárelhárítás, árvíz-és belvízelvezetés kistérségi szervezésében közreműködhet.

## **8. Szolgáltatási-szervezési feladatok, kistérségi ügyintézés korszerűsítése:**

- 8.1. Szakmai továbbképzéseket, konferenciákat szervezhet együttműködve a térségben található szakemberekkel, vendégelőadókkal, akár külföldről is.
- 8.2. A mezőri szolgálat munkájának segítésében, mezőriök képzésében közreműködhet.
- 8.3. A Társulás által fenntartott intézmények Munkaszervezethez integrálódása érdekében Internet kapcsolat kiépítése, szoftverbeszerzés, hálózatkiépítés, számítástechnikai eszközbeszerzés, azaz kistérségi informatikai hálózat kialakítása.

## **9. Katasztrófavédelmi polgári védelmi és tűzvédelmi feladatok:**

- 9.1. A lakosság együttesen, összehangoltan történő felkészítésében közreműködhet a védekezés, mentés és helyreállítás során irányadó magatartásra.
- 9.2. A szakmai katasztrófavédelmi, polgári védelmi és tűzvédelmi feladatok hatékony ellátása érdekében összehangolhatja a kistérség valamennyi településén biztosítandó alapszintű mentési és védekezési, minőségi jellemzőit.
- 9.3. A belvizek elleni összehangolt védekezésben részt vállalhat, a belterületi árkok tisztántartásában való koordinációt végezhet.
- 9.4. A kitelepítési, mentési és visszatelepítési munkálatok irányításának koordinálásában részt vállalhat.

- 9.5. Összehangolhatja a védekezés során a bevethető, rendelkezésre álló anyagi és emberi erőforrások felhasználását, alkalmazását.

#### **10. Közrendi és közbiztonsági feladatok:**

- 10.1. A kistérségben működő rendőrségi szervekkel való folyamatos kapcsolattartás a közrend és a közbiztonság aktuális helyzetét illetően.
- 10.2. Összehangolhatja a rendőri és az önkormányzati szervek tevékenységét, különösen a helyi közbiztonságot érintő kérdésekben.
- 10.3. A Társulás tagjai közösen együttműködve részt vehetnek a rendőrségi szervek feladatai ellátásához szükséges anyagi eszközök biztosításában és a fejlesztési tervek elkészítésében.
- 10.4. Szakmai és nyílt napok szervezésében részt vállalhat a rendőrséggel együttműködve a lakosság széleskörű felkészítése, az áldozattá válás megelőzése és a lakosság közbiztonsággal kapcsolatos igényei felmérése céljából.
- 10.5. A szakmai közrendi és közbiztonsági feladatok hatékony ellátása érdekében elkészítheti a kistérség valamennyi településén biztosítandó alapszintű közrendi és közbiztonsági feltételek tartalmát, minőségi jellemzőit.
- 10.6. Az önkormányzatok, a polgárőrségek és a rendőrség együttműködésének koordinálása, e feladat megvalósítása érdekében kistérségi szinten Bűnmegelőzési Koordinatív Tanácsot működtethet.

#### **11. Pénzügyi-gazdasági ellenőrzési feladatok:**

A Társulás az Önkormányzatok igénye esetén gondoskodhat a belső ellenőrzési feladatok ellátásáról.

Ennek keretében:

- 11.1. Végzi a társult önkormányzatok intézményeinél a pénzügyi-gazdasági ellenőrzést, a cél-, téma- és utóvizsgálatot, továbbá a Polgármesteri Hivataloknál, Közös Önkormányzati Hivataloknál függetlenített belső ellenőrzési feladatokat.
- 11.2. Előkészíti a vizsgálati programot és a megbízólevelet. Elvégzi az előkészítés egyéb feladatait.
- 11.3. Írásba foglalja az ellenőrzés megállapítását, indokolt esetben felveti a felelősség megállapítását.
- 11.4. Ellátja a realizáló tárgyalással kapcsolatos feladatokat.
- 11.5. Igény szerint elkészíti a képviselő-testületi ülésre az ellenőrzés tapasztalatairól szóló tájékoztatót.
- 11.6. Részt vesz az önkormányzat külső ellenőrzését végző vizsgálatok realizáló tárgyalásain, a tapasztalatok feldolgozásában és hasznosításában.
- 11.7. Pályázatot nyújthat be a Társulás működéséhez szükséges költségek biztosítása céljából.

## **12. Idegenforgalmi, turizmusfejlesztési feladatok:**

- 12.1. A móri kistérség idegenforgalmi értékeit megjelenítő közös kiadványokat előkészítheti.
- 12.2. Idegenforgalmi, turisztikai közös rendezvényeket szervezhet.
- 12.3. A kistérség települései esemény-naptárának összeállítása. A kistérség egyes településein túlmutató a kistérséghez tartozást kifejező és azt erősítő közös rendezvényeket szervezhet.
- 12.4. A kistérség településeinek és idegenforgalmi értékeinek az Interneten való közös megjelentetése, ügyfélszolgálati funkciók ellátása elektronikus úton is.

## **V.**

### **A TAGSÁGI JOGVISZONY, A TÁRSULÁSBÓL TÖRTÉNŐ KIVÁLÁS, A TÁRSULÁS SZERVEZETE, A TÁRSULÁS DÖNTÉSHOZÓ SZERVE ÉS A TAGJAIT MEGILLETŐ SZAVAZATARÁNYOK**

#### **1. A tagsági jogviszony keletkezése:**

- 1.1. A Társulásban résztvevő települések képviselő-testületi minősített többségű határozattal mondták ki a Társulásban való részvételüket.
- 1.2. Az önkormányzatok Képviselő-testületei testületi határozattal, előzetesen hagyják jóvá a pénzügyi kötelezettségvállalással járó, a Társulás vagyonán és forrásain túli, az önkormányzatok külön többletfinanszírozását érintő döntéseket.

#### **2. A tagsági jogviszony megszűnése:**

- 2.1. A Társulásból bármelyik résztvevő, a képviselő-testület kiválásra (felmondásra, továbbiakban: kiválásra) vonatkozó határozata megküldésével a naptári év utolsó napjával kiválhat.

A kiválásra vonatkozó határozatot 6 hónappal a kiválást megelőzően kell meghozni, s azt írásban a Társulási Tanáccsal közölni.

- 2.2. A Társulás tagjai megállapodnak abban, hogy nem szüntethető meg a tagsági jogviszony kiválással mindaddig a 2.1. pontban rögzített jogcímen, amíg a tag a Társulással szemben fennálló lejárt tartozását nem rendezzi, továbbá, ha a Társulás a kiválni kívánó tagi Önkormányzat általi feladat átadására tekintettel, mint kedvezményezett támogatásban részesült, s még a kötelező üzemeltetési, fenntartási időtartam nem járt le. Amennyiben a kiválni kívánó tag a támogatási szerződés módosítása keretében a kötelezettségek átvállalásával kedvezményezetté válhat, úgy az által történő kiválásnak a kötelező fenntartási, üzemeltetési időtartam fennállta nem akadálya.
- 2.3. Nem szüntethető meg a tagsági jogviszony továbbá mindaddig fenti jogcímen, amíg az a tag, aki visszatérítendő támogatásban részesült, a visszafizetési kötelezettségét nem teljesíti.
- 2.4. A Társulási tagjának jogviszonya megszűnik:
  - 2.4.1. Ha az önkormányzat megszűnik, összeolvad vagy egyesül,
  - 2.4.2. Ha a Társulás Képviselő-testületei a Társulás megszűnését közös megegyezéssel kimondják,
  - 2.4.3. Kizárással:

A Társulás tagjainak több mint fele minősített többséggel hozott határozatával kizárhatja a Társulás azon tagját, amely a megállapodásban foglalt alábbi kötelezettségeinek ismételt felhívásra határidőben nem tett eleget:

- a tag a Társulás céljainak megvalósításához szükséges pénzügyi alapba történő befizetést (több mint hat hónap) elmulasztja,
- a tag a Társulás működéséhez évente a Társulási Tanács által megállapított költségvetési hozzájárulást nem fizeti meg,
- vagy a cél megvalósításához szükséges többletforrás befizetési kötelezettségének a Társulás tagja a Társulás döntésében megjelölt határidőben nem tett eleget,
- a Társulás által fenntartott intézmény(ek) működéséhez a Társulási Tanács által meghatározott időpontig esedékes a Társulási Tanács által évente megállapított költségvetési működési hozzájárulást – költségelőleget – több, mint három hónapon keresztül nem fizeti meg.

Az e jogcímen történő tagsági viszony megszüntetésére vonatkozó döntést két írásbeli felszólításban foglalt eredménytelen határidő leteltét követően lehet meghozni. A tagsági jogviszony megszűnése nem jelenti a kötelezettségek elévülését. A Társulási Tanácsnak kötelessége minden jogszerű eszközt felhasználni annak érdekében, hogy a tartozást behajtsa.

A tagsági jogviszony a naptári év utolsó napjával szűnik meg.

### **3. A Társulás tagnyilvántartása:**

**3.1.** A Társulás tagjait nyilvántartásba kell venni.

**3.2.** A megállapodás 2. sz. mellékletét képező tagnyilvántartás a következőket tartalmazza:

- az önkormányzat megnevezését, székhelyét,
- belépés időpontját,
- a tagsági jogviszony megszűnésének időpontját,
- a szavazati jogosultságot és mértékét.

**3.3.** A tagnyilvántartást a Társulás munkaszervezeti feladatait ellátó Polgármesteri Hivatal vezeti.

### **4. A Társulás szervei:**

**4.1.** A Társulás szervei a Társulás Tanácsa, a Társulás elnöke, alelnöke, a Társulás eseti bizottsága(i), pénzügyi bizottsága.

### **5. Társulási Tanács:**

**5.1.** A Társulás legfőbb szerve a Társulás Tanácsa.

**5.2.** A társult Önkormányzatok Képviselő-testületei megállapodnak abban, hogy a Képviselő-testületek a Társulási Tanácsba az Önkormányzatok mindenkori polgármesterét delegálják.

**5.3.** A Társulási Tanács minden tagját egy szavazat illeti meg.

**5.4.** A polgármester akadályoztatása esetére, annak időtartamára a delegált személy az őt helyettesítő alpolgármester, vagy az adott település képviselő-testületének a polgármester helyettesítésének rendjéről szóló döntésében meghatározott képviselő-testületi tag.

A helyettesként eljáró alpolgármester vagy képviselő-testületi tag jogai és kötelességei azonosak a polgármester jogaival és kötelességeivel. A Tanács ülésén a szavazati jog gyakorlásához a résztvevő helyettesnek eseti meghatalmazással kell rendelkeznie.

**5.5.** A Társulási Tanács, mint testület látja el mindazokat a feladatokat, gyakorolja mindazokat a hatásköröket, amelyeket az Möt., az intézmény(ek) alapítói, fenntartói, irányító szervei jogkörének gyakorlására vonatkozó mindenkor hatályos jogszabályi rendelkezések, illetve jelen Megállapodás meghatároz.

**5.6.** A Társulási Tanács üléseit a Társulás elnöki feladatait ellátó polgármester hivatali székhelyén tartja.

A Társulási Tanács napirendjétől függően más helyen kihelyezett üléseket is tarthat.

**5.7.** A Társulási Tanács alakuló ülésén mondja ki megalakulását.

A Társulási Tanács az alakuló ülésén megválasztja a Társulási Tanács elnökét, az alakuló, avagy az azt követő első ülésen elfogadja:

**5.7.1.** a Társulás Szervezeti és Működési Szabályzatát,

**5.7.2.** megválasztja az alelnököt,

**5.7.3.** s a bizottságai tagjait.

## **VI. A TÁRSULÁSI TANÁCS TISZTSÉGVISELŐI, A TÁRSULÁSI TANÁCS BIZOTTSÁGA A TÁRSULÁS MUNKASZERVEZETE**

### **1. Társulás Elnöke:**

**1.1.** A Társulás elnökét a Társulási Tanács az alakuló ülésén tagjai sorából, az önkormányzati választási ciklus idejére titkos szavazással választják meg.

**1.2.** Az elnök személyére a Tanács bármely tagja javaslatot tehet. A Társulás elnökének megválasztásához minősített többség szükséges.

**1.3.** A Társulási Tanács elnöke képviseli a Társulást, valamint ellátja a Társulás működésével kapcsolatos kiadmányozási, kötelezettségvállalási és utalványozási feladatokat. Távolléte, vagy akadályoztatása esetén a Társulás képviselőjét az alelnök, együttes akadályoztatás esetén a korelnök látja el.

**1.4.** Az elnök részletes feladatát és hatáskörét a Társulás Szervezeti és Működési Szabályzata határozza meg.

### **2. Társulás alelnöke:**

**2.1.** A Társulási Tanács az önkormányzati választási ciklus időtartamára a saját tagjai sorából, titkos szavazással alelnököt választ.

**2.2.** Az alelnök személyére a Tanács elnöke tesz javaslatot. A Társulás alelnökének megválasztásához minősített többség szükséges.

### 3. Pénzügyi Bizottság:

- 3.1. A Társulási Tanács a kistérségi társulás tevékenységének és gazdálkodásának ellenőrzésére 3 tagú Pénzügyi Bizottságot hoz létre.
- 3.2. A Pénzügyi Bizottság feladatai:
- 3.2.1. Véleményezi a Társulás éves költségvetési javaslatát, s a végrehajtásáról szóló féléves, éves beszámoló tervezeteit.
- 3.2.2. Figyelemmel kíséri a költségvetési bevételek alakulását, különös tekintettel a saját bevételekre, a vagonváltozás alakulását, értékeli az azt előidéző okokat.
- 3.2.3. Vizsgálja a hitelfelvétel indokait és gazdasági megalapozottságát, ellenőrizheti a pénzkezelési szabályzat megtartását, a bizonylati rend és bizonylati fegyelem érvényesítését.
- 3.2.4. Ellenőrzi a Móri Kistérségi Alappal való gazdálkodást.
- 3.3. A Pénzügyi Bizottság megállapításait haladéktalanul megküldi a Társulási Tanácsnak: Ha a Társulási Tanács a vizsgálati megállapításokkal nem ért egyet, úgy a vizsgálati jegyzőkönyvet az észrevételeivel együtt megküldi a Társulás gazdálkodásának ellenőrzésére jogosult Állami Számvevőszéknek.

### 4. Társulás Munkaszervezete:

- 4.1. A Társulási Tanács feladatainak végrehajtását és döntéseinek előkészítését 2013. július 1-jei hatállyal a Móri Polgármesteri Hivatal (székhely: 8060 Mór, Szent István tér 6., törzskönyvi azonosító szám (PIR): 362104) – továbbiakban: Polgármesteri Hivatal – látja el, a Móri Kistérségi Iroda 2013. június 30. napján megszűnt.
- 4.2. A Polgármesteri Hivatal, mint munkaszervezet feladata különösen:
- 4.2.1. A Társulási Tanács üléseinek, döntéseinek előkészítése, döntéseinek végrehajtása.
- 4.2.2. A Társulási Tanács költségvetésének végrehajtása, a költségvetési gazdálkodással kapcsolatos feladatok ellátása.
- 4.2.3. A költségvetési gazdálkodás körében különösen:
- A Társulás és a költségvetési szervek költségvetés tervezésének, évközi költségvetést módosító és zárszámadás tervezetének előkészítése, önkormányzatok működési hozzájárulásának kimutatása, zárszámadásokkal egyidejű elszámolása.
  - Az információszolgáltatás, a pénzforgalmi jelentések, mérlegjelentés, továbbá havi adatszolgáltatás a végrehajtásról elkészítése.
  - A Társulás által benyújtott pályázatokkal kapcsolatos elszámolási feladatok végzése a közreműködő szervezetek, a Magyar Államkincstár, a kedvezményezett Önkormányzatok, valamint egyéb szervek felé.
  - A Kistérségi Alap bevételek felhasználásának elszámolása a tagi Önkormányzatok felé.
  - Az Intézmények fenntartásával kapcsolatos éves elszámolások (különösképpen: az állami költségvetési hozzájárulások, az önkormányzati hozzájárulások, valamint lakosság és ellátotti létszámarányos elszámolás) elkészítése és dokumentált egyeztetése az érintett önkormányzatokkal a beszámoló (zárszámadás) elfogadását megelőzően.

- Társulási Tanács egyedi határozatában foglalt feladatok végrehajtásának, illetve pénzforgalmi elszámolásának elkészítése.
  - 4.2.4.** A Társulási Tanács nevében tett kötelezettségvállalás, pénzügyi ellenjegyzésére a munkaszervezeti feladatokat ellátó Polgármesteri Hivatal gazdasági vezetője vagy az általa írásban kijelölt, a hivatal állományába tartozó személy jogosult.
  - 4.2.5.** A Társulási Tanács irányító szervei jogkörébe tartozó valamennyi költségvetési szerv pénzügyi-gazdálkodási feladatainak ellátása.
  - 4.2.6.** A Társulás által fenntartott intézmények közalkalmazottai személyi anyagának kezelése.
- 4.3.** A Polgármesteri Hivatal munkaszervezeti feladatai ellátásához a társult településeket hozzájárulási kötelezettség terheli, amelyek finanszírozása az alábbiak szerint történik:
- 4.3.1.** A Társulás által fenntartott óvoda gazdálkodási, munkaügyi és jogi feladataihoz kapcsolódóan a megállapított hozzájárulási kötelezettség 400,-Ft/állandó lakos.
  - 4.3.2.** Az óvodafenntartásban nem érintett települések vonatkozásában a munkaszervezeti feladatok ellátásához kapcsolódóan a hozzájárulási kötelezettség 100,-Ft/állandó lakos.
  - 4.3.3.** A Hajléktalanok Átmeneti Szállása – állami normatív hozzájárulással nem biztosított – további költségei Mór Városi Önkormányzatot terhelik.
- 4.4.** A Társulási Tanács, Mór Városi Önkormányzat, s a munkaszervezeti feladatokat ellátó Polgármesteri Hivatal a Móri Kistérségi Iroda megszűnését követő naptári naptól létrejövő külön Megállapodás keretében rögzítik:
- 4.4.1.** a költségeket, mellyel a munkaszervezeti feladatok teljesíthetők, és
  - 4.4.2.** melyeket évenként a Társulás éves költségvetési tervezetének ismeretében a Felek felülvizsgálják, s közösen módosítanak.
  - 4.4.3.** a Megállapodás mellékletét képezi a Móri Kistérségi Iroda azon ingó vagyonának leltára, melyre a Polgármesteri Hivatalt használati jog illeti meg.
- 4.5.** A Polgármesteri Hivatal által – a Társulás működésével kapcsolatos feladatokat ellátó – foglalkoztatottak felett a munkáltatói jogokat Mór Városi Önkormányzat Jegyzője gyakorolja.
- A Jegyző munkáltatói jogkörében kijelöli azon köztisztviselő(ke)t, aki(k) a Társulási Tanács tagjaival a munkaszervezeti feladatok tekintetében kapcsolattartásra jogosult(ak) s köteles(ek), melyről – s a változásairól – a Tanács tagjait tájékoztatja.
- 4.6.** A Társulási Tanács a Móri Kistérségi Iroda költségvetési szervet az Áht. 11. § (2) bekezdés szerinti beolvasással szünteti meg 2013. június 30. napjával akként, hogy:
- 4.6.1.** a munkaszervezeti feladatok tekintetében jogutódnak, s azt ellátó közalkalmazottak vonatkozásában munkáltatói jogutódnak Polgármesteri Hivatal,
  - 4.6.2.** vagyoni jogutódnak a Móri Többcélú Kistérségi Társulás minősül azzal, hogy a munkaszervezeti feladatok ellátásához szükséges ingóságok használati jogát a Társulás a Polgármesteri Hivatal részére biztosítja.



- 4.7. Mór Városi Önkormányzat Képviselő-testülete a Polgármesteri Hivatal Alapító Okiratának módosítását 2013. július 1-i hatállyal, a Társulási Tanács a Móri Kistérségi Iroda megszűntető okiratát 2013. június 30-i hatállyal – az 5.6. pontban foglalt tartalommal – adják ki.

**5. A Társulás által alapított költségvetési szervek alkalmazottainak jogállása:**

- 5.1. A Társulási Tanács által alapított költségvetési szervek alkalmazottainak jogviszonyára a „közalkalmazottak jogállásáról” szóló 1992. évi XXXIII. törvény rendelkezései az irányadóak, valamint:

- 5.1.1. a további intézmények alkalmazottai esetében a Kjt.-nek az adott önkormányzati ágazati feladatot teljesítő – köznevelési, közművelődési, avagy szociális-egészségügyi – intézmények közalkalmazottai tekintetében irányadó Kormányrendeletben foglaltakat.

- 5.2. A Társulási Tanács egyes feladatok ellátására közvetlenül külső harmadik személyekkel jogosult megbízási, avagy vállalkozói szerződések megkötésére, mely tekintetében a Ptk. rendelkezései az irányadók.

**VII.**

**A TÁRSULÁS SZERVEINEK MŰKÖDÉSI SZABÁLYAI,  
A TÁRSULÁSI TANÁCS DÖNTÉSHOZATALÁNAK MÓDJA,  
A MINŐSÍTETT DÖNTÉSHOZATAL ESETEI**

**1. A Társulási Tanács ülései:**

- 1.1. A Tanács a Társulás döntéshozó szerve.
- 1.2. A Társulási Tanács üléseit szükség szerint, de évente minimum hatszor, a Társulási Tanács által meghatározott időpontban tartja.

A Társulási Tanács alakuló ülését az önkormányzati választásokat követően 30 napon belül meg kell tartani.

- 1.3. A Tanács ülését össze kell hívni a Társulás tagjai egynegyedének a Társulás bizottságának, továbbá a Fejér Megyei Kormányhivatal vezetőjének az ülés összehívásának indokát tartalmazó indítványára annak kézhezvételét követő 15 napon belüli időpontra az ülés indokának, időpontjának, helyszínének és napirendjének meghatározásával.
- 1.4. Az ülést a Tanács elnöke, akadályoztatása esetén a Tanács alelnöke, valamennyi tisztségviselő együttes akadályoztatása esetén a Tanács korelnöke hívja össze és vezeti le.
- 1.5. A Társulási Tanács ülésének előkészítésére, az előterjesztések tartalmi és formai követelményeire vonatkozó szabályokat a Társulás Szervezeti és Működési Szabályzata tartalmazza.
- 1.6. A Tanács ülése nyilvános.
- 1.7. A Társulási Tanács:
- 1.7.1. zárt ülést tart összeférhetlenségi, kitüntetési ügy tárgyalásakor;

**1.7.2.** zárt ülést tart az érintett kérésére választás, kinevezés, felmentés, vezetői megbízás adása, annak visszavonása és állásfoglalást igénylő személyi ügy tárgyalásakor;

**1.7.3.** zárt ülést rendelhet el a vagyonával való rendelkezés esetén, továbbá az általa kiírt pályázat feltételeinek meghatározásakor, a pályázat tárgyalásakor, ha a nyilvános tárgyalás a Társulás vagy más érintett üzleti érdekét sértené.

A zárt ülésen a Társulási Tanács tagjai, a munkaszervezeti feladatokat ellátó Polgármesteri Hivatalt vezető jegyző, s az Möt. 46. § (3) bekezdésében meghatározott további személyek lehetnek jelen.

**1.8.** A Társulási Tanács üléséről jegyzőkönyvet kell készíteni, melyre az Möt. nek a Képviselőtestület üléséről készített jegyzőkönyvre 52. § (1) bekezdésében meghatározott szabályait kell alkalmazni azzal, hogy a jegyzőkönyvet az elnök és a munkaszervezeti feladatokat ellátó polgármesteri hivatalt vezető jegyző írja alá.

A zárt ülésről külön jegyzőkönyvet kell készíteni.

A jegyzőkönyvet a Társulási Tanács elnöke az ülést követő tizenöt napon belül megküldi a Fejér Megyei Kormányhivatalnak.

**1.9.** A Társulási Tanács akkor határozatképes, ha az ülésen:

**1.9.1.** a Társulási Tanács legalább 9 tagja jelen van.

A határozatképességet folyamatosan figyelemmel kell kísérni.

**1.10.** A Társulás minden tagját a Társulási Tanács működése során a V/5.3. pontban rögzítettek szerint egy szavazat illeti meg.

**1.11.** A Társulás döntései meghozatalához: a javaslat elfogadásához – a VII/1.13. pontban foglaltak kivételével –

**1.11.1.** a Társulási Tanács legalább annyi tagja igen szavazata szükséges;

**1.11.2.** mely meghaladja a jelen lévő tagok szavazatainak felét;

**1.11.3.** és az általuk képviselt települések lakosságának egyharmadát melynek hiányában a Társulási Tanács a javaslatot elutasítja.

**1.12.** A minősített többséghez legalább 9 tag igen szavazata szükséges:

**1.12.1.** mely eléri a Társulásban részt vevő tagok által képviselt települések lakosságának a felét melynek hiányában a Társulási Tanács a javaslatot elutasítja.

**1.13.** Minősített többség szükséges:

**1.13.1.** A hatáskörébe utalt választás, kinevezés, felmentés, vezetői megbízás adása, illetőleg visszavonása döntéshozatalhoz.

**1.13.2.** Intézmény, gazdálkodó szerv alapításához, vezetőik megbízásához, intézmény fenntartói jogának átadás-átvételéhez, intézmény megszüntetéséhez, átszervezéséhez.

- 1.13.3.** A Társulás éves költségvetése, zárszámadása megállapításához, az éves költségvetés módosításához.
- 1.13.4.** A tag személyes érintettség miatt történő szavazásból kizárásához.
- 1.13.5.** A pénzügyi alap felhasználásához, ennek körében a vissza nem térítendő támogatás odaítéléséhez.
- 1.13.6.** A Szervezeti és Működési Szabályzat elfogadásához s a benne megállapított további ügyekben.
- 1.13.7.** Az 1.7.3. pont szerinti zárt ülés elrendeléséhez.
- 1.13.8.** A társulásból történő kizáráshoz.
- 1.14.** A Társulási Tanács döntését az ülésen határozat formájában nyílt szavazással hozza meg.
- 1.14.1.** A Társulási Tanács név szerinti szavazást tart:
- a Társulási Tanács tagjai legalább egynegyedének indítványára,
  - továbbá a Szervezeti és Működési Szabályzatban meghatározott ügyekben.
- Ugyanazon ügyben, egy ízben lehet név szerinti szavazást javasolni és tartani. Nincs helye név szerinti szavazásnak:
- bizottság létszáma és összetétele,
  - avagy ügyrendi javaslat kérdéseiben.
- 1.14.2.** A Társulási Tanács titkos szavazást tarthat a VII/1.7. pontban meghatározott ügyekben.
- 1.14.3.** A nyílt szavazás, a név szerinti és a titkos szavazás módjának meghatározásáról a Szervezeti és Működési Szabályzat rendelkezik.
- 1.14.4.** A Társulási Tanács ülésének vezetője állapítja meg a szavazás eredményét. Amennyiben a szavazás eredménye tekintetében kétség merül fel, úgy a Társulási Tanács bármely tagja kérésére a szavazást egy alkalommal meg lehet ismételni.
- 1.15.** A Társulási Tanács kizárólagos hatáskörébe tartozik:
- 1.15.1.** A Társulás elnöke és alelnöke megválasztása.
- 1.15.2.** A Társulás szervei tagjainak megválasztása.
- 1.15.3.** Az éves költségvetés, valamint a zárszámadás megvitatása, elfogadása, módosítása, a pénzügyi alap felhasználása, döntés hitel felvételéről, a Társulás bármely tagjának 60 napon túli, lejárt tartozása esetén - a Tanács soron következő ülésén - jogosult határozni a fizetési kötelezettségét elmulasztó/késedelmesen teljesítő Önkormányzat ellen felhatalmazás útján azonnali beszédési megbízás útján történő igényérvényesítésről.
- 1.15.4.** A Társulás elnöke beszámolójának megtárgyalása, továbbá a Társulás tevékenységéről szóló éves beszámoló megtárgyalása és elfogadása.

- 1.15.5. Az évi költségvetési hozzájárulás, működési költségelőleg, valamint zárszámadást követően az Önkormányzatot terhelő működési költségelőleg hozzájárulás és működési költségelőleg különbözetnek a meghatározása.
  - 1.15.6. A közös fejlesztésekről, beruházásokról való döntés, az intézményi fejlesztésekről, felújításokról történő döntés.
  - 1.15.7. A közös feladatellátást szolgáló megállapodások megkötése, intézmény fenntartói jogának átadás-átvételéről döntés.
  - 1.15.8. A Társulás vagyonáról való rendelkezés.
  - 1.15.9. A Társulás Szervezeti és Működési Szabályzatának, éves munkatervének elfogadása, módosítása.
  - 1.15.10. A területi és országos szervekhez való csatlakozás, valamint ezen szervezetekből való kilépés elhatározása.
  - 1.15.11. A Társulás más társulással való együttműködésének, avagy annak megszüntetésének elhatározása.
  - 1.15.12. Pályázatok benyújtásáról való döntés.
  - 1.15.13. Hitelfelvételről, szabad pénzeszközök, a közös pénzügyi alap felhasználásáról, a benyújtott igények elbírálásáról döntés.
  - 1.15.14. A Társulásból kilépő taggal való pénzügyi elszámolás rendezése.
  - 1.15.15. A Társuláshoz önkormányzati közös feladatellátáshoz történő csatlakozás elfogadása.
  - 1.15.16. A tag kizárásáról döntés.
  - 1.15.17. Intézmény, gazdálkodó szervezet alapítása esetén, – a vonatkozó pénzügyi és ágazati jogszabályokban meghatározott – alapítói, fenntartói irányító szervei jogkörben hozandó döntés.
  - 1.15.18. A mindenkori költségvetési törvényben meghatározott esetekben a közös feladatellátást szolgáló ellátási szerződés, köznevelési megállapodás, egyéb polgári jogi szerződés megkötése.
- 1.16. A Társulás átruházott önkormányzati döntési jogköre:
- Az önkormányzatok képviselőtestületei – a Társulást az Möt. 41. § (4) bekezdése alapján átruházott hatáskör gyakorlása körében az alábbi döntési jogkörök gyakorlására jogosítják fel:
- 1.16.1. intézményvezető, gazdálkodó szervezet vezetőjének megbízása, annak visszavonása, összeférhetlenség megállapítása.
  - 1.16.2. Az intézmény irányító szervei jogkörök gyakorlása az önkormányzati feladatellátásra vonatkozó jogszabályi rendelkezések által megállapított körben.
  - 1.16.3. A „nemzeti köznevelésről” szóló 2011. évi CXC. tv. mindenkori hatályos rendelkezéseiben foglalt a fenntartói, irányítói jogkörbe tartozó ügyekben való döntés.

- 1.16.4.** „A szociális igazgatásról és szociális ellátásokról” szóló 1993. évi III. törvény – továbbiakban: Sztv. – és „a gyermekek védelméről és a gyámügyi igazgatásról” szóló 1997. évi XXXI. törvény – továbbiakban: Gyvt. – mindenkor hatályos rendelkezéseiben foglalt, a fenntartói, irányítói jogkörbe tartozó ügyekben való döntés.
- 1.17.** A Társulás keretében közösen ellátott szociális feladatellátás körében a személyes gondoskodást nyújtó ellátásokról, azok igénybevételéről, valamint a fizetendő térítési díjakról – „a szociális ellátásokról és szociális igazgatásról” szóló 1993. évi III. tv. 92. § (1) bekezdés b.) pontja szerint az önkormányzati rendelet elfogadására, s annak mindenkor jogszabályi rendelkezéseknek megfelelő felülvizsgálatára, *továbbá a gyermekek védelméről és a gyámügyi igazgatásról szóló 1997. évi XXXI. törvény 147. § (2) bekezdésében és 148. § (5) bekezdésében meghatározott – bölcsődei gondozási díj, továbbá a személyi térítési díjak csökkentésének, elengedéseinek feltételeiről szóló önkormányzati rendelet elfogadására, s annak mindenkor jogszabályi rendelkezések szerinti felülvizsgálatára, módosítására* – Mór Városi Önkormányzat Képviselő-testülete jogosult.
- 1.17.1.** A térítési díjak megállapítására, annak módosítására vonatkozó önkormányzati rendelet tervezetét a munkaszervezeti feladatokat ellátó szervezet vezetője Mór Városi Önkormányzat Képviselő-testülete napirendet tárgyaló ülését megelőző 30 nappal korábban az érintett önkormányzatok polgármesterei részére megküldi.
- 1.17.2.** Az Önkormányzatok Képviselőtestületei soron következő ülésükön, de legkésőbb 20 napon belül a rendelet tervezetben foglaltakról véleményt nyilvánítanak, melyet a Polgármesteri Hivatal vezető Jegyzőjére írásban megküldenek.
- Amennyiben az érintett Önkormányzat(ok) Képviselőtestülete(i) ezen határidőn belül a véleményt nem alakítja(ják) ki, úgy a határidő lejártát követően annak hiányában Mór Városi Önkormányzat Képviselő-testülete által az önkormányzati rendelet megalkotható.
- 1.17.3.** Amennyiben az Önkormányzat(ok) Képviselő-testülete(i) a tervezetben foglaltakkal nem ért(enek) egyet, úgy indokolással ellátott álláspontját(jukat) a rendelet megalkotását megelőzően a munkaszervezeti feladatokat ellátó szervezet vezetőjének a Társulás Tanács ülésén kell ismertetnie.
- 1.17.4.** Amennyiben az egyetértését meg nem adó Önkormányzat Képviselőtestülete indoklásában foglaltak megalapozottak, úgy a Társulási Tanács ülésén egyeztetett újabb javaslat szerinti 1.17.2. pontban foglalt eljárást ismételtelen le kell folytatni.
- 1.17.5.** Ha az érintett Önkormányzat Képviselőtestülete indokait nem fogalmazza meg, avagy azt nem ismerteti, illetőleg a benne foglaltak megalapozatlanok, úgy a Társulási Tanács ezen utóbbi tényt megállapító döntését követően az eredeti javaslat szerinti tartalmú önkormányzati rendelet a székhely Önkormányzat Képviselőtestülete által megalkotható.
- 1.18.** A Társulási Tanács működésének további részletes szabályait a Társulás Szervezeti és Működési Szabályzata tartalmazza.

## **2. A Társulás más szerveinek ülései:**

- 2.1.** A pénzügyi bizottság határozatképes, ha tagjainak többsége jelen van.

- 2.2. A 2. pontban felsorolt szervek üléseit elnökük hívja össze. Összehívását a szervek bármely tagja a napirend megjelölésével kezdeményezheti.
- 2.3. A Társulás szervei működésének részletes szabályait Szervezeti és Működési Szabályzatban kell megállapítani, mely nem tartalmazhat ellentétes rendelkezést a Társulási Megállapodásban megállapított szabályokkal.

A bizottság működésére az Möt-v-nek az önkormányzati bizottságokra vonatkozó szabályait kell alkalmazni.

## VIII.

### A TÁRSULÁS TAGJÁNAK JOGAI ÉS KÖTELESSÉGEI

#### 1. A Társulás tagjának jogai:

- 1.1. Képviselője útján részt vehet a Társulás tevékenységében, rendezvényein, céljainak, feladatainak meghatározásában, a Szervezeti és Működési Szabályzat megalkotásában, a Társulás szervezetének kialakításában.
- 1.2. Képviselője választhat és választható a Társulás szerveibe, tisztségeire.
- 1.3. Teljes joggal képviseli a Tanács ülésén képviselője útján a saját önkormányzata érdekeit.
- 1.4. Igényelheti a Társulás érdekképviseletét, érdekvérvényesítési tevékenységét.
- 1.5. Igényelheti és igénybe veheti a Társulásba tömörült tagok szakértelmét, tapasztalatait és információit.
- 1.6. Igényelheti a Társulás szolgáltatásait, amely szolgáltatásokra megállapodást kötött.
- 1.7. Igénybe veheti a Társulás és a tagok által megállapított és biztosított kedvezményeket.
- 1.8. A Tanács döntése alapján részesedhet a Társulás tevékenysége révén elért pénzbevételekből (alapítványi támogatások, pályázatok, vállalkozás, egyéb pénzbevételi stb.).
- 1.9. Javaslatot tehet a Társulást érintő bármely – tagságának megfelelő – kérdésben, jogosult a Társulás törvénysértő határozatának észrevételezésére és megtámadására.
- 1.10. Kérdéseket, javaslatokat, indítványokat tehet a Társulás tisztségviselőihez és szerveihez, felvilágosítást kérhet tőlük a Társulás bármely tevékenységéről, amelyre a címzettek 30 napon belül kötelesek választ adni, betekinthez a Társulás irataiba.
- 1.11. A Társuláson belül egy-egy kérdésben kisebbségben maradt tagnak joga van a kisebbségi vélemény rögzítésére és képviseletére,
- 1.12. Részesülhet a hazai és nemzetközi kapcsolatból származó előnyökből.

#### 2. A Társulás tagjainak kötelességei:

- 2.1. A Társulási Megállapodás és a Társulás Szervezeti és Működési Szabályzatának betartása.
- 2.2. Képviselője útján rendszeres részvétel a Társulás szerveinek munkájában, elősegítve a társulási célok és feladatok közös megvalósulását.

- 2.3. Az önként vállalt feladatok maradéktalan teljesítése.
- 2.4. A Társulás határozatainak végrehajtása.
- 2.5. A Társulás feladatkörébe tartozó ügyekkel kapcsolatos döntései, a társulás vezetőjével való egyeztetése, illetve a társulással való közlése.
- 2.6. Hozzájárulási, befizetési kötelezettségek teljesítése. Társulás általi intézményfenntartás esetén a tagot terhelő többletköltségek határidőben történő maradéktalan megfizetése.
- 2.7. A Társulás feladatkörébe tartozó és a településen keletkező ügyekhez a szükséges adatok és információk továbbítása a Társuláshoz.

## IX.

### A TÁRSULÁS PÉNZÜGYI ALAPJA, VAGYONA, A TÁRSULÁS GAZDÁLKODÁSA

- 1. A Társulás tagjai a Többcélú Társulás feladatai megvalósítása érdekében közös pénzügyi alap létrehozását határozzák el.
- 2. Az alap a Társulás vagyona. A Társulás vagyonát gyarapítja és a vagyon részét képezi a Társulás döntésével szerzett, vagy a Társulás tevékenysége révén keletkezett materiális és immateriális vagyon.

A Társulás vagyona: törzsvagyon vagy üzleti vagyon lehet.

- 2.1. A társult önkormányzatok által rendelkezésre bocsátott vagyon, továbbá a működés során keletkezett vagyon a Társulás tulajdona. A Társulás vagyona tekintetében a tulajdonosi jogkört a Társulási Tanács gyakorolja.
- 2.2. A Társulás megszűnése esetén a meglévő vagyon és annak szaporulata a Társulás tagjait vagyoni hozzájárulásuk arányában illeti meg.
- 2.3. A vagyon megosztása során az önkormányzatok által az alábbi elvek figyelembevételével járnak el:
  - 2.3.1. használatba adott ingatlanokat, s a meglévő ingóságok birtokát vissza kell bocsátani,
  - 2.3.2. a meglévő, tulajdonba adott ingóságokat természetben kell kiadni,
  - 2.3.3. a tulajdonba adott ingatlanok esetében – amennyiben vagyonmegosztás során a képviselőtestületeket megillető vagyonrész arra elegendő – az eredeti tulajdonost illeti meg.
- 2.4. A Társulásból a tag általi kiválás, illetőleg kizárás esetén a taggal a fentiekkel azonos eljárási rend szerint el kell számolni azon megkötéssel, hogy a Társulás tagja a vagyon kiadására csak az esetben tarthat igényt, ha az nem veszélyezteti a többcélú kistérségi társulás feladatának ellátását, ebben az esetben a Társulás volt tagját a Társulással kötött szerződés alapján használati díj illeti meg, amennyiben tartozását a Társulás felé maradéktalanul rendezte. A vagyon kiadását legfeljebb 5 évre lehet elhalasztani.

- 2.5. A Társulás tagjának vagyoni igénye kizárólag a tagsági jogviszony időtartama alatt a vagyoni hozzájárulásával, avagy területfejlesztési, pályázati úton elnyert, illetőleg társulási vagyonból keletkezett Társulási közös vagyon körére nézve keletkezhet, mely a tagsági jogviszony megszűnése időpontjától érvényesíthető.
- 2.6. Amennyiben a Társulás nem tagi önkormányzat közigazgatási területét érintően is ellát feladatot, úgy a feladatellátásra a Társulási Tanács a nem tagi Önkormányzattal külön megállapodást köt, melyben a költségviselés szabályait s a közös feladatellátás időtartama alatt – a nem tagi Önkormányzat vagyoni hozzájárulásával, avagy rá tekintettel is nyújtott állami költségvetési támogatásból – keletkezett közös vagyon megosztásának módját rendezni kell.
- 2.7. A Társulásból kiváló tag az Őt megillető vagyonrész kiadására mindaddig nem tarthat igényt, amíg a vagyon hasznosítására külső harmadik személlyel a tagsági jogviszonya alatt a Társulási Tanács által megkötött szerződési (használati, haszonbérleti, bérleti, stb.) időtartam le nem jár.
- 2.7.1. Amennyiben a vagyon hasznosítására vonatkozó szerződés alapján a vagyonhasználó rendszeresen térítést fizet, úgy a kiváló tagra eső összeg a kiváló tagot illeti meg.
- 2.7.2. Amennyiben a vagyonhasználati ellenérték előre a Társulási Tanács részére megfizetést nyert s a Tanács azt a kivált tagra nézve is „saját erőként” a Társulási vagyon gyarapítására fordította, úgy a kivált tagot a használati ellenérték nem illeti meg, mivel azt a Társulási Tanács a vagyontárgy létrehozására fordította.
- 2.8. A Társulási Tanács az általa pályázati úton elnyert pénzeszközből vásárolt közös vagyontú vagyon tárgyak – meghatározott feltételek szerinti s ellenszolgáltatás melletti, - egyes tagi Önkormányzatok külön tulajdonába adásáról jogosult dönten, melynek alapján a Társulási Tanács és tagi Önkormányzat külön megállapodást köt.
- A támogatási szerződés időtartama alatt a közös tulajdonú vagyontárgy(ak) nem adható(k) tagi Önkormányzat(ok) külön tulajdonába.
3. A Társulás által létrehozott közös pénzügyi alap elősegíti:
- 3.1. az önkormányzati közszolgáltatások biztosítása érdekében anyagi eszközeik hatékonyabb felhasználását,
- 3.2. egyes gazdasági, fejlesztési műveletek finanszírozását, közös céljaik gyorsabb elérését,
- 3.3. települések összehangolt fejlesztéséhez és működtetéséhez anyagi eszközeik hatékonyabb felhasználását.
4. Lehetővé teszi, hogy a Társulás és annak pénzügyi alapja működésének ideje alatt a tagsági időtartamra átadott hozzájárulásból képzett közös alapból az alap tagjai a Tanács rendelkezése szerint:
- 4.1. az alap forrását, forrásának meghatározott részét együttesen felhasználhassák,
- 4.2. tervezett céljaik megvalósításához vissza nem térítendő, illetve visszatérítendő támogatást kaphassanak.
5. A közös pénzügyi alapban lévő összeget a Társulási Tanács által meghatározott céltól eltérően felhasználni nem lehet.



## **6. A pénzügyi alap forrásai:**

### **6.1. Kötelező befizetés:**

- 6.1.1.** 2008. január 1-i hatállyal a hozzájárulás évenkénti összegének megállapítására a Társulási Tanács jogosult.
- 6.1.2.** A feladat ellátási költségek Társulási Tanács által megállapított összege, melyet a I/10.3. pontban foglaltaknak megfelelően kell a tagoknak átutalni.

**6.2.** Saját elhatározáson alapuló befizetés: a tag önkormányzatok átmenetileg szabad forrása meghatározott időre szóló átengedése, meghatározott idejű forrásátadás a Többcélú Társulás feladatai forrásai és fizetési kötelezettsége teljesítése érdekében.

### **6.3. Egyéb:**

- 6.3.1.** állami támogatás, hozzájárulás,
- 6.3.2.** pályázati forrás,
- 6.3.3.** gazdálkodó vagy más szerv által biztosított támogatás vagy forrás,
- 6.3.4.** a Társulás vagyonának hasznosításából vagy pénzbeli befektetéséből származó, az adott évben fel nem használt tőke pénzügyi elhelyezéséből származó hozadéka,
- 6.3.5.** az alpból kihelyezett összeg hozadéka.

**6.4.** Az alapban az adott évben fel nem használt tőkét csak az állami vagy garantált 1 évnél nem hosszabb lekötésű állampapírba (állami kibocsátású értékpapírba) lehet befektetni.

**6.5.** Az alapba elhelyezett kötelező befizetés után kamat nem jár.

**6.6.** A számla feletti rendelkezési jogot a Társulás Tanácsának elnöke, vagy a Társulási Tanács általa írásban felhatalmazott tagja gyakorolja. A pénzügyi ellenjegyzés jogát a munkaszervezeti feladatokat ellátó Polgármesteri Hivatal gazdasági vezetője vagy az általa írásban kijelölt, a hivatal állományába tartozó személy gyakorolja.

## **7. Az alap működése:**

**7.1.** A Társulás az államháztartási törvény előírásai alapján éves költségvetést készít, melyet határozattal fogad el.

**7.2.** A Társulás éves gazdálkodásáról szóló beszámolót a Társulási Tanács szintén határozattal fogadja el.

**7.3.** Az alap kezelése, az alap felhasználására vonatkozó döntések meghozatala a Tanács feladata. Ennek körében a Tanács:

- 7.3.1.** meghatározza a befizetések összegét, idejét,
- 7.3.2.** gondoskodik az alapban lévő pénzek kezeléséről,
- 7.3.3.** meghatározza a közös alpból finanszírozandó és finanszírozható kiadásokat, fejlesztési célokat,
- 7.3.4.** elbírálja a konkrét támogatási igényeket,
- 7.3.5.** odaítéli a vissza nem térítendő támogatásokat összegszerűen, cél megjelöléssel,
- 7.3.6.** dönt a visszatérítendő támogatások odaítéléséről, meghatározza a visszatérítendő támogatások folyósításának részletes szabályait és visszafizetés feltételeit és szabályait,
- 7.3.7.** pénzügyi műveletek végzésére felhatalmazást ad.

**7.4. A gazdálkodás jogszerűségét a Pénzügyi Bizottság ellenőrzi.**

A pénzügyi bizottság jelentése mellett a Tanács elnöke évente írásban minden tagnak beszámol az alapban lévő pénz felhasználásáról, a gazdálkodó szervezet gazdálkodásáról, a vissza nem térítendő és a visszatérítendő támogatások felvételéről és törlesztéséről, az alapból teljesített közös célú kiadásokról, az alap teljes működéséről.

**8. A pénzügyi alap felhasználásának szabályai:**

**8.1. Visszatérítendő támogatás:**

**8.1.1.** A pénzügyi alapból az önkormányzat saját céljai megvalósítására maximum 36 havi lejáratra visszatérítendő támogatást kaphat. A visszatérítendő támogatásra kiosztható pénzügyi forrás mértékét a Tanács állapítja meg.

**8.1.2.** A pénzügyi alapból az önkormányzatok közös fejlesztési céljaik megvalósítására visszatérítendő támogatást kaphatnak. A visszatérítendő támogatások elbírálásánál elsőbbséget élvez, és kiemelt elbírálásban részesül a több önkormányzat területén élő lakosság közös érdekeit szolgáló fejlesztési célok megvalósítása. (Így pl.: közös kommunális feladat ellátása, szilárd vagy folyékony személtlerakó, szemétszállítás szervezése, települések közötti közlekedés feltételeinek javítása, összekötő út építése, helyközi közlekedés feltételeinek javítása, közös idegenforgalmi fejlesztés, közös idegenforgalmi programok szervezése, körzeti feladatokat ellátó intézmények ellátási színvonalának javítása érdekében szükséges beruházásokhoz forrás biztosítása, alapfokú oktatás, nevelés, szociális ellátás, egészségügyi ellátás közös szervezése, intézményrendszer létesítése, és fenntartása, foglalkoztatáspolitikai célkitűzések közös megvalósítása, helyi értékek védelme és más közös feladatok ellátása.)

**8.1.3.** A pénzügyi alap felhasználható kistérségi átfogó, vagy több, illetve 1-1 részterületre vonatkozó fejlesztési, működtetési és fenntartási tervek kidolgozására.

**8.2. Vissza nem térítendő támogatás:**

**8.2.1.** A megállapodást kötő önkormányzatok teljes körét érintő feladatok megoldásához a Tanács visszatérítési kötelezettség nélküli támogatást is adhat.

**8.2.2.** Amennyiben az alapot növelő nem a tagok által befizetett pénz kerül az alapba, úgy lehetőség van végleges vissza nem térítendő támogatás odaítélésére is.

**8.2.3.** Célzottan az alapba befizetett összeg vissza nem térítendő támogatásként a célt megvalósító önkormányzatot (önkormányzatokat) illeti meg.

**8.3. Közös intézmények fenntartása, közösen megvalósított feladatok finanszírozása:**

**8.3.1.** A közös intézmények fenntartása és finanszírozása, forrásai a vonatkozó állami költségvetési normatívákból történik.

**8.3.2.** A normatívák és azok igénylése, felhasználása és tervezése a mindenkori hatályos vonatkozó jogszabályi előírások szerint történik.

**8.3.3.** A normatívák által nem fedezett fenntartású költségeket a Társulásban résztvevők a Társulás éves költségvetésének összeállítása során határozzák meg.

- 8.3.4.** A közös fenntartású intézmények normatívák által nem fedezett kiadásai forrásául a Társulás saját pénzügyi alapja igénybe vehető a Társulási Tanács egyedi döntése esetén is.
- 8.3.5.** A közösen fenntartott intézmény(ek) fejlesztési és felújítási szükségletét a Társulás költségvetésében kell megtervezni.

## **9. A pénzügyi támogatás felhasználásának további szabályai:**

- 9.1.** A cél vagy címzett támogatással megvalósuló, vagy más központi szerv, illetőleg az európai uniós forrás által támogatott beruházásokra vonatkozó pályázatok benyújtásánál a közös pénzügyi alapból folyósított, a Tanács által meghatározott pénz, az adott önkormányzat által folyósított saját forrásnak minősül.  
E forrás mértékéig köteles a tag önkormányzat a támogatással megvalósuló beruházásra a Tanács döntésével egyező képviselő-testületi határozat meghozatalára.

- 9.2.** Az egyéb központi kormányzati alapok támogatásával megvalósuló beruházások esetén, az erre vonatkozó pályázatok benyújtásával, a közös pénzügyi alapból folyósított és a Tanács által meghatározott pénz az adott önkormányzat által folyósított saját forrásnak minősül.

E forrás mértékéig köteles a tag önkormányzat a beruházásra vonatkozó tanácsi döntéssel azonos testületi döntés meghozatalára.

- 9.3.** A kötelező befizetésekből képződő felosztható pénzüsszeget a Tanács évente állapítja meg.

- 9.4.** A támogatás feltételeit a Tanács határozza meg.

- 9.5.** A támogatási szerződéseket a Tanács elnöke köti meg, a munkaszervezeti feladatokat ellátó Polgármesteri Hivatal gazdasági vezetője vagy az általa írásban kijelölt, a hivatal állományába tartozó személy jogosult a pénzügyi ellenjegyzésre. A kötelezettségvállalás előtt a Pénzügyi Bizottság elnöke véleményezési jogkörét gyakorol.

A támogatási szerződésnek tartalmaznia kell:

- 9.5.1.** a támogatás célját,  
**9.5.2.** a támogatás összegét,  
**9.5.3.** folyósításának, visszafizetésének időpontját,  
**9.5.4.** a törlesztés évi összegét,  
**9.5.5.** a fizetendő költség mértékét és az egyéb kikötéseket, szankciókat.

- 9.6.** A támogatási igények elbírálásánál a támogatás feltételeinek és összegének megállapításánál meg kell vizsgálni, hogy:

- 9.6.1.** milyen cél megvalósítására igényli az önkormányzat vagy igénylik az önkormányzatok a támogatást,  
**9.6.2.** az igény bejelentéséig az érintett igénylő önkormányzat, önkormányzatok milyen befizetést teljesítettek,  
**9.6.3.** a támogatás visszafizetésének forrásait.

- 9.7.** A pénzügyi alapban lévő összeg a Társulás vagyona, a tagok által befizetett részarányt végleges megszűnés esetén történő elszámolásnál lehet figyelembe venni.

- 9.8.** A fel nem osztott, továbbá az alapban lévő pénzzel a pénzügyi műveletek végzése a Tanács felhatalmazása alapján történhet (lekötés, állampapír vásárlás, stb.)

## **10. Igénybejelentés:**

**10.1.** Az igények megfelelő rangsorolása és elbírálása érdekében a kérelemnek – amelyet a tárgyév megelőző év utolsó tanácsi ülésére, rendkívüli esetben azonnal lehet előterjeszteni – a következőket kell tartalmaznia:

- 10.1.1. az igényelt támogatással elérni kívánt célt, annak indokát,
- 10.1.2. a beruházás előkészítésére vonatkozó valamennyi iratot, adatot,
- 10.1.3. a beruházás forrásigényét, ütemezését,
- 10.1.4. az igényelt támogatás módját, összegét,
- 10.1.5. a kért folyósítási időpontot,
- 10.1.6. a pénzügyi igény indokolását,
- 10.1.7. a támogatás visszafizetésére vonatkozó pénzügyi-gazdasági számításokat, annak reális biztosítékait (pénzügyi fedezet igazolása, források, kiadások bemutatása, stb.)

Az igényeket és mellékleteit 3 példányban kell az ügyvitelt ellátó Móri Polgármesteri Hivatalnak megküldeni.

## **11. A Tanács döntéshozatali szabályai az alap felhasználása során:**

- 11.1. A döntéshozatalnál az általános tanácsi döntéshozatali szabályok szerint kell eljárni azzal, hogy a vissza nem térítendő támogatás odaítéléséhez minősített többség szükséges.
- 11.2. A Tanács döntéshozatalában nem vehet részt az a tag, aki éves kötelező befizetési kötelezettségét nem teljesítette.

## **12. A közös pénzügyi alap ügyviteli szabályai:**

- 12.1. A Tanács elnöke, - a munkaszervezeti feladatokat ellátó Polgármesteri Hivatal útján – a pénzügyi alap kezelésével kapcsolatban az alábbi feladatokat látja el:
  - 12.1.1. megvizsgálja, hogy a benyújtott igények megfelelnek-e az elbíráláshoz szükséges tartalmi és alaki követelményeknek,
  - 12.1.2. gondoskodik az esetleg szükséges kiegészítések beszerzéséről, felhívja kiegészítésre az igényt benyújtót,
  - 12.1.3. elvégzi a szükséges összesítéseket és elemzéseket,
  - 12.1.4. elkészíti az alap felhasználásával kapcsolatos beszámolót,
  - 12.1.5. gondoskodik a pénzügyi alap könyveléséről, a pénzforgalom lebonyolításáról,
  - 12.1.6. vezeti a szükséges nyilvántartásokat (tagnyilvántartás, stb.).
- 12.2. A pénzügyi alap pénzforgalmára és kezelésére a hatályos pénzügyi rendelkezések az irányadók.

## **13. A társulás tagjának kiválása esetén a vagyoni kérdések rendezése:**

- 13.1. Amennyiben a társult és kiváló önkormányzat a közös pénzügyi alap befizetésére vonatkozó részén belül bármilyen cél vagy másközponti alapból vagy forrásból megvalósuló közös beruházásban vesz részt, a kilépés Őt nem jogosítja fel arra, hogy a közös tanácsi döntéssel megvalósuló beruházásban az önkormányzati támogatást ne fizesse meg.
- 13.2. Ha a tag önkormányzat a Tanács döntése alapján visszatérítendő támogatásban részesült, és visszafizetési kötelezettsége még nem járt le, vagy azt nem teljesítette, úgy a Társulásból való kiválás jogával mindaddig nem élhet, amíg fizetési kötelezettségét nem

teljesítette. A teljesítést követően a kiválás lehetősége számára az általános szabályok szerint nyílik meg.

- 13.3.** A kiváló tagot megilleti az általa teljesített hozzájárulásoknak és az alaptőke elhelyezési pénzügyi műveletekből származó bevételeinek a kapott végleges juttatásokkal és az alapkezelő kezelési költségeivel csökkentett összege.

Végleges juttatásnak minősül: a vissza nem térítendő támogatás, valamint a Tanács döntése alapján valamennyi tag közös céljait szolgáló kiadások, pl: közös tervek készítésének költségei, közös kiadványok költsége stb.

#### **14. Központi költségvetési támogatás visszafizetésére vonatkozó szabályok:**

- 14.1.** A Társulás a központi költségvetéstől az I/1.2. pont szerinti és I/3.3. pont szerinti támogatásban erre irányuló támogatási szerződés alapján részesült.
- 14.2.** A 36/2005.(III.1.) Korm.sz. rendelet alapján folyósított központi költségvetési támogatás visszafizetésére vonatkozó szabályokat a 3. § (2) bekezdés c) pontjában foglaltaknak eleget téve a Társult Önkormányzatok az alábbiak szerint rögzítik:
- 14.2.1.** A támogatást kamattal növelt összegben vissza kell fizetni a központi költségvetésbe, ha a Társulás a támogatást nem a támogatási megállapodásban rögzített támogatási célra és feltételeknek megfelelően használja fel.
- 14.2.2.** Amennyiben egy vállalt feladat Társulás keretén belüli ellátása a I/3.3. pont szerinti 3 évi időtartamon belül megszűnik – kivéve, ha a feladat jogszabály által kerül megszüntetésre – úgy az adott feladatra jóváhagyott támogatást kamattal növelten kell visszafizetni a központi költségvetésbe.
- 14.2.3.** A Társulásból a 3.2. pont szerinti 3 évi időtartamon belül történő kilépés esetén – a kilépő önkormányzatra lakosságszám szerint jutó – támogatásnak megfelelő összeget kamattal növelten kell a központi költségvetésnek visszafizetni.
- 14.2.4.** Amennyiben a Társulás valamely tagja a 3.2. pont szerinti 3 évi időtartamon belül nem teljesíti a vállalt feladatra vonatkozóan e rendeletben előírt feltételeket, úgy az adott feladatra jóváhagyott – a feltételt nem teljesítő önkormányzatra lakosságszám szerint jutó – támogatásnak megfelelő összeget kamattal növelten kell a központi költségvetésnek visszafizetni.
- 14.2.5.** A visszafizetési kötelezettség esetén a kamat az „államháztartásról” szóló 1992. évi XXXVIII. törvény 64/B. § (2) bekezdése szerint számított összeg, amelyet a támogatás igénybevétele napjától a visszafizetés napjáig kell felszámítani.
- 14.2.6.** A Társulás a támogatás felhasználásáról tárgyév december 31-ei fordulónappal, a mindenkori zárszámadás keretében és rendje szerint köteles elszámolni.

### **X.**

#### **A KÖZÖS FENNTARTÁSÚ INTÉZMÉNY**

##### **A Társulás által fenntartott köznevelési intézmények fenntartói jogának gyakorlására vonatkozó szabályok**

- 1.** A társult Önkormányzatok megállapodnak abban, hogy a Társulási Megállapodás IV/4.1. pontjában foglaltak alapján az óvodai-nevelési feladatokat a Móri Többcélú Kistérségi Társulás látja el:

- 1.1. Fehérvárcsurgó Községi Önkormányzat,
- 1.2. Isztimér Község Önkormányzata,
- 1.3. Kincsesbánya Község Önkormányzata,
- 1.4. Nagyveleg Község Önkormányzat,
- 1.5. Magyaralmás Község Önkormányzata,
- 1.6. Mór Városi Önkormányzat,
- 1.7. Söréd Község Önkormányzata

közigazgatási területére kiterjedően.

2. A Társulás által fenntartott:

- 2.1. az óvodai nevelési tevékenységet végző köznevelési intézmények működési területe nem terjed ki:

- 2.1.1. Csókakő Községi Önkormányzat,
- 2.1.2. Csákberény Község Önkormányzat,
- 2.1.3. Bakonycsérnye Nagyközség Önkormányzata,
- 2.1.4. Balinka Község Önkormányzata,
- 2.1.5. Bodajk Város Önkormányzat,
- 2.1.6. Pusztavám Község Önkormányzat

közigazgatási területére.

3. A Társulás a X/1. pontban megjelölt óvodai-nevelési köznevelési feladatot a Meseház Óvoda-Bölcsőde fenntartásával biztosítja.
4. Mór Városi Önkormányzattal a fenntartói jog átadás-átvételére kötött megállapodás alapján a Móri Meseház Óvoda a Zengő Óvoda Egységes Óvoda-Bölcsődébe (melynek neve egyidejűleg Meseház Óvoda Egységes Óvoda-Bölcsőde névre változik) olvadt be és annak székhelyintézményeként működik tovább. Mór Városi Önkormányzat Képviselő-testülete a Móri Meseház Óvoda megszűntető okiratát erre tekintettel adta ki, továbbá a Társulási Tanács az általa fenntartott óvoda alapító okiratát ekként módosította.
5. A Társulás az alábbiakban nevesített Önkormányzatok közigazgatási területén élő óvodáskorú gyermekek óvodai nevelését, továbbá Nagyveleg Község Önkormányzat közigazgatási területén a mini bölcsődei ellátást, *valamint Magyaralmás Község Önkormányzata közigazgatási területén a bölcsődei ellátást a 6. pontban megjelölt székhelyintézmény: a Meseház Óvoda-Bölcsőde tagintézményei útján biztosítja:*
  - 5.1. Fehérvárcsurgó Községi Önkormányzattal az óvodai-nevelési feladat ellátásának átadására vonatkozó megállapodás alapján a székhelyintézmény Eszterlánc Tagóvodája,
  - 5.2. Kincsesbánya Község Önkormányzatával és Isztimér Község Önkormányzatával az óvodai-nevelési feladat ellátásának átadására vonatkozó megállapodás alapján a székhelyintézmény Napraforgó Tagóvodája, és Isztimér Község közigazgatási területén a székhelyintézmény Hétpettyes Tagóvodája.

- 5.3. Nagyveleg Község Önkormányzattal az óvodai–nevelési feladat ellátásának átadására vonatkozó megállapodás alapján a székhelyintézmény Etalon Sport Tagóvoda-Bölcsődéje,
- 5.4. *Magyaralmás Község Önkormányzatával az óvodai-nevelési feladat ellátásnak átadására vonatkozó, s annak kiegészítésével a bölcsődei feladat ellátásának átadására vonatkozó Megállapodás alapján a székhelyintézmény Aranyalma Tagóvoda-Bölcsődéje,*
- 5.5. Söréd Község Önkormányzatával az óvodai nevelési feladat ellátásának átadására vonatkozó megállapodás alapján a székhelyintézmény Sörédi Tagóvodája.

látja el.

**6. A Társulás által fenntartott köznevelési intézmény neve, székhelye, tevékenységi körei:**

- 6.1. A Meseház Óvoda-Bölcsőde**  
székhelye: 8060 Mór, Szabadság tér 12.

**Tagintézményei:**

- **Eszterlanc Tagóvoda**  
8052 Fehérvárcsurgó, Deák Ferenc utca 9.
- **Napraforgó Tagóvoda**  
8044 Kincsesbánya, Kincsesi út 12.
- **Etalon Sport Tagóvoda-Bölcsőde**  
8065 Nagyveleg, Kossuth utca 21.
- **Hétpettyes Tagóvoda**  
8045 Isztimér, Jókai utca 2/a.
- **Aranyalma Tagóvoda-Bölcsőde**  
8071 Magyaralmás, Iskola utca 5.
- **Sörédi Tagóvoda**  
8072 Söréd, Rákóczi utca 54.

A móri székhelyintézmény és a kincsesbányai Napraforgó Tagóvoda az alaptevékenysége körében biztosítja a német nemzetiségi nyelvi óvodai nevelést.

Tevékenységi körének meghatározására irányítói jogkörében a Társulási Tanács jogosult.

- 6.2.** A közös fenntartású Meseház Óvoda-Bölcsőde önálló jogi személy, helyi önkormányzati költségvetési szerv. Pénzügyi-gazdálkodási feladatait munkamegosztási megállapodás alapján a Móri Polgármesteri Hivatal látja el.

**7. A köznevelési intézmény közalkalmazottai és az óvodáskorú gyermekek jogviszonya:**

- 7.1.** Megállapodó felek rögzítik, hogy a Társulás keretében közvetlenül fenntartott köznevelési intézmény közalkalmazotti jogviszonyára vonatkozó szabályozás egységes, mind a székhely, mind a tagintézményekben dolgozó közalkalmazottak személyi juttatásai azonosak.

- 7.2. A személyi juttatások és az ellátottak juttatásai körében, továbbá megállapodó felek rögzítik, hogy az intézmények valamennyi közalkalmazottját, továbbá óvodás gyermekeket azonos juttatások és járandóságok illetik meg, melynek alapulvételével kell a többletköltségeket elszámolni.

## 8. A Társulás vagyona:

- 8.1. A Többcélú Kistérségi Társulás a köznevelési feladat ellátásához ingatlantulajdonnal nem rendelkezik.
- 8.2. A Meseház Óvoda-Bölcsőde székhelyintézmény elhelyezését biztosító móri 85 hrsz-ú, természetben 8060 Mór, Szabadság tér 12. szám alatt található óvoda megnevezésű ingatlan a benne lévő teljes berendezéssel, felszereléssel együtt Mór Városi Önkormányzat kizárólagos tulajdonát képezi.
- 8.3. A 8052 Fehérvárcsurgó, Deák F. u. 9. szám alatti - fehérvárcsurgói 474 hrsz-ú „óvoda” megnevezésű ingatlan, melyben a Meseház Óvoda-Bölcsőde Eszterlánc Tagóvodája működik, – a benne lévő felszerelésekkel, berendezésekkel, valamennyi ingósággal – Fehérvárcsurgó Községi Önkormányzat kizárólagos tulajdonát képezi.
- 8.4. A Meseház Óvoda-Bölcsőde Napraforgó Tagóvodája 8044 Kincsesbánya, Kincsesi u. 12. szám alatt fekvő kincsesbányai 75 hrsz-ú „óvoda” megnevezésű ingatlan – a benne lévő valamennyi ingóság, felszerelés és berendezés – Kincsesbánya Község Önkormányzata tulajdonában áll.
- 8.5. Isztimér Község Önkormányzata kizárólagos tulajdonát képezi az isztiméri 204 hrsz-ú 8045 Isztimér, Jókai út 2/a. szám alatti „óvoda” megnevezésű ingatlan – a benne lévő berendezéssel, felszereléssel együtt - melyben a Meseház Óvoda-Bölcsőde Hétpettyes Tagóvodája működik.
- 8.6. Nagyveleg Község Önkormányzat kizárólagos tulajdonát képezi a nagyvelegi 48 hrsz-ú, 8065 Nagyveleg, Kossuth u. 21. szám alatti „óvoda” megnevezésű ingatlan – a benne lévő valamennyi berendezéssel, ingósággal, felszereléssel együtt – melyben a Meseház Óvoda-Bölcsőde - Etalon Sport Tagóvoda-Bölcsődéje működik.
- 8.7. *A Meseház Óvoda-Bölcsőde Aranyalma Tagóvoda-Bölcsődéje elhelyezését biztosító magyaralmási 266 hrsz.-ú 8071 Magyaralmás, Iskola u. 5. szám alatti ingatlan, a benne lévő berendezési, felszerelési tárgyakkal, valamennyi ingósággal együtt Magyaralmás Község Önkormányzata tulajdonában áll, a Tagóvoda és a Bölcsőde külön épületben nyertek elhelyezést, melyekhez kapcsolódó földrészletek egymástól természetben elválasztottak.*
- 8.8. A Meseház Óvoda-Bölcsőde Sörédi Tagóvodája elhelyezését biztosító sörédi 32 hrsz-ú, 8072 Söréd, Rákóczi u. 54. szám alatti ingatlan - a benne lévő valamennyi berendezéssel, ingósággal, felszereléssel együtt – Söréd Község Önkormányzata kizárólagos tulajdonát képezi.
- 8.9. A köznevelési intézmény Társulás általi fenntartása a 8.2.-8.8. pontban nevesített tulajdonjogokat nem érinti.
- 8.10. A 8.2.-8.8. pont szerinti vagyonkörök tételes leltárjegyzékét – mint elválaszthatatlan mellékleteket – a fenntartói jog átadására, illetőleg feladatátadásra vonatkozó a Társulás és az Önkormányzatok között létrejött megállapodások tartalmazzák.



- 8.11.** Amennyiben a köznevelési intézmény székhelyépületében, avagy telephelyeire pályázatok benyújtása útján történik az 8.2.-8.8. pontban nevesített ingatlanokat érintően az ingóbeszerzés, úgy az érintett Önkormányzattal kell az Intézmények vezetőinek előzetesen egyeztetni, mely a „saját erőt” is biztosítja, az ily módon beszerzett ingóságok tulajdonjoga is a „saját erőt” biztosító Önkormányzatot illeti meg.
- 8.12.** A Társulás működése során a költségvetése terhére – a köznevelési intézmények finanszírozására rendelkezésre álló előirányzatokból – vásárolt, vagy egyéb jogcímen szerzett vagyon (ingatlan, tárgyi eszköz, egyéb ingóság) a Társulás tulajdonába kerül.
- 8.12.1.** A Társulás általi közös köznevelési feladatellátás megszűnése esetén ezen vagyontárgyak megosztása a Társulás által fenntartott köznevelési intézmény működési területéhez tartozó Önkormányzatok általi vásárláskor viselt költségek arányában történik, amennyiben a Társulás által benyújtott pályázat útján a működési területhez tartozó Önkormányzatok biztosították a „saját” erőt.
- Ez esetben azon Önkormányzat váltja meg, - a megszűnés időpontjában fennálló forgalmi értéken – a többi Önkormányzatot megillető tulajdoni hányadot, melynek a tulajdonában lévő ingatlan berendezését, felszerelését szolgálja az adott vagyontárgy.
- 8.12.2.** A teljes egészében Társulás költségvetése terhére vásárolt, továbbá a más szervtől kapott, ingyenesen átvett és a megszűnéskor meglévő vagyon (ingatlan, tárgyi eszköz, stb.) megosztása a közös feladatellátásban részt vevő Önkormányzatok között lakosságszám arányosan történik oly módon, hogy a vagyontárgy azon Önkormányzat tulajdonában marad, melynek tulajdonában lévő épület felszerelését képezte a vagyontárgy, az érintett Önkormányzat pedig a többi önkormányzatot illető tulajdoni hányadokat a megszűnés időpontjában fennálló forgalmi értéken pénzben megváltja.
- 8.13.** A 8.2.-8.8. pontban foglalt ingatlanok üzemeltetéséről, karbantartásáról, felújításáról saját költségviselésük mellett a tulajdonos Önkormányzatok gondoskodnak a Társulás és az Önkormányzatok által a működtetés tárgyában kötött külön megállapodás alapján, ily módon a társult önkormányzatok között e körben közös tulajdon nem keletkezik. Ezen költségek a köznevelési intézmény költségvetésének részét nem képezik.
- 8.14.** A tulajdonos önkormányzatok az ingatlanaik tekintetében kötelesek vagyonbiztosítási szerződést kötni, s az intézmények elhelyezését biztosító épületek rendeltetésszerű alkalmasságának folyamatos biztosításáról gondoskodni.

## **9. A Társulás és a köznevelési intézmények költségvetési gazdálkodása:**

- 9.1.** A köznevelési intézmények fenntartásának fedezeteként szolgálnak a mindenkori hatályos költségvetési törvényben meghatározott köznevelési feladatok központi költségvetési támogatása és egyéb kiegészítő költségvetési hozzájárulások.
- 9.1.1.** A Társulásnak a valamennyi Önkormányzat közös köznevelés területén kívüli feladatellátását szolgáló költségvetési előirányzatai terhére köznevelési intézmény nem finanszírozható.
- 9.1.2.** A Társulás általi köznevelési intézmény fenntartása a „kistérségi” köznevelési intézmények működési területe által nem érintett Önkormányzatok pénzügyi hátrányára nem szolgálhat, terhükre külön költséget nem okozhat.

- 9.2.** A köznevelési intézmény költségvetésének részét képezik a Társulás és az Önkormányzatok által a működtetés tárgyában kötött megállapodásban részletezettek szerint a szakmai működtetés költségei, a személyi juttatások (és járulécai) előirányzatai és az ellátottak juttatásai.
- 9.2.1.** A többletköltségek megállapítása során a társult Önkormányzatok megállapodnak abban, hogy az adott székhelyintézmény – tagintézmény – állami költségvetési hozzájárulásán felüli további költségeket az intézmény működési területe által érintett Önkormányzatok finanszírozzák.
- 9.2.2.** A többletköltség viselési kötelezettség a társult Önkormányzatot a kiválást, avagy a felmondást követően azon óvodai jogviszonyban álló gyermekek után is ezen a jogviszonyuk megszűnése időpontjáig terheli, mely a köznevelési közös feladatellátás időtartama alatt a működési terület szerint érintett „körzetes” köznevelési intézménnyel jött létre.
- 9.3.** A köznevelési intézmény állami költségvetési hozzájárulásokkal nem fedezett többletköltségeit a fenntartói jogot, illetőleg a feladatot átadó Önkormányzatok viselik az alábbiak szerint:
- 9.3.1.** Mór Városi Önkormányzatot terhelik a székhelyintézmény többletköltségei.
- 9.3.2.** Fehérvárcsurgó Községi Önkormányzatot terhelik az Eszterlánc Tagóvoda többletköltségei.
- 9.3.3.** Kincsesbánya Község Önkormányzatát terhelik a Napraforgó Tagóvoda többletköltségei.
- 9.3.4.** Nagyveleg Község Önkormányzat köteles viselni az Etalon Sport Tagóvoda-Bölcsőde többletköltségeit.
- 9.3.5.** Isztimér Község Önkormányzatát terhelik a Hétpettyes Tagóvoda többletköltségei
- 9.3.6.** Magyaralmás Község Önkormányzatát terhelik az Aranyalma Tagóvoda-Bölcsőde többletköltségei,
- 9.3.7.** Söréd Község Önkormányzatát terhelik a Sörédi Tagóvoda többletköltségei, melynek körében szerepeltetendő a 0,5 álláshelyen foglalkoztatott pedagógiai asszisztens foglalkoztatásával kapcsolatos valamennyi költség.
- 9.3.8.** A Társulás által fenntartott köznevelési intézmény pénzügyi-gazdálkodási feladatait munkamegosztási megállapodás alapján a munkaszervezeti feladatokat teljesítő Móri Polgármesteri Hivatal látja el.
- 9.4.** A bejáró gyermekek utaztatásáról a Társulás gondoskodhat. A költségeket a bejárással érintett gyermekek állandó lakóhelye által érintett önkormányzatok gyermeklétszám arányosan viselik.
- 9.5.** A 9.3. pontban meghatározott Önkormányzatok az őket terhelő hozzájárulások összegét az I./10.3. pontban foglaltak szerint teljesítik.
- 9.5.1.** Amennyiben a költségviselő Önkormányzat többletköltség viselési kötelezettségének nem tesz – avagy késedelmesen tesz eleget – s emiatt a Társulási Tanácsnak likvidhitelt kell igénybe vennie, úgy a hitelfelvétel költségei és annak kamatai a nem, avagy késedelmesen teljesítő Önkormányzattal szemben, mint kárigény érvényesíthetők.

- 9.5.2.** A Társulási Tanács jogosult továbbá a többletköltségeket késedelmesen teljesítő Önkormányzattal szemben a késedelem időtartamára az utalandó összeg után a Ptk.szerinti késedelmi kamat érvényesítésére.
- 9.6.** A költségvetési évre vonatkozó teljes költségelszámolás az adott évre vonatkozó költségvetési beszámoló (zárszámadás) keretében történik, melynek alapján:
- 9.6.1.** Az érintett Önkormányzatoknak az általuk már a 9.3. pont szerint megfizetett többletköltségeken felüli további tényleges költségkülönbözetet a zárszámadás jóváhagyását követő 30 napon belül kell megtéríteniük.
- 9.6.2.** Amennyiben a 9.3. pont szerinti többletköltségek a ténylegesen felmerült költségeket meghaladják, úgy annak összege a következő évre vonatkozó térítésbe beszámításra kerül a zárszámadást 30 napon belül.
- 9.7. A köznevelési intézmény éves költségvetései tervezetének előkészítésére vonatkozó szabályok:**
- 9.7.1.** A Polgármesteri Hivatal vezető Jegyző a köznevelési intézmény költségvetési tervezeteinek előkészítése során a köznevelési intézmény vezetőivel, továbbá a többletköltségek viselésére köteles önkormányzatok jegyzőivel előzetesen egyeztetést folytat.
- 9.7.2.** A Polgármesteri Hivatal a köznevelési intézmény vezetőjének közreműködésével elkészíti a Magyar Államkincstár, a hatályos költségvetési törvény-tervezet tervezési irányelveit figyelembe véve az intézmény költségvetési koncepcióját, amelyet véleményezésre megküld az érintett önkormányzat képviselőtestületének. A képviselőtestület véleményezi a kiküldött koncepciót kiemelt előirányzati szinten és meghatározza az önkormányzati hozzájárulás várható mértékét. Amennyiben a koncepció tervezetéhez képest változtatást igényel, úgy indokolással javaslatot tesz a jogcím és az előirányzat, valamint annak összege pontos megjelölésével.
- 9.7.3.** A Polgármesteri Hivatal a köznevelési intézmény éves költségvetés tervezetének összeállítása során a rendszeres személyi juttatások szerkezeti változásokkal korrigált előirányzatát, továbbá a dologi költségek tekintetében a szerkezeti változásokkal, inflációval történő korrigált összegét, mint „fix” tételeket veszi alapul, azzal, hogy figyelembe veszi továbbá az intézménynél a feladatkör változását. A további előirányzatok tekintetében a többletköltséget viselő önkormányzat képviselőtestületét véleményezési jogkör illeti meg, melyet a képviselőtestület a tervezet kézhezvételétől számított 15 napon belül gyakorol.
- 9.7.4.** A Polgármesteri Hivatal a költségvetési törvény-tervezet megjelenését követő 30 napon belül köteles elkészíteni az intézmény költségvetésének tervezetét, amelyet véleményezésre megküld az érintett önkormányzatnak. A képviselőtestület a tervezet kézhezvételétől számított 15 napon belül kialakítja véleményét. A többletköltséget viselő önkormányzat nyilatkozik arról, hogy egyetért-e a tervezettel. Amennyiben nem ért egyet, úgy meg kell jelölni, hogy mely tételek vonatkozásában van eltérő álláspontja, s ez esetben javaslatot kell tennie a kifogásolt előirányzat módosítására.

**9.7.5.** Az intézmény vezetője és a Polgármesteri Hivatalt vezető jegyző, avagy megbízottja kötelezettsége az egyeztetés a többletköltséget viselő önkormányzat képviselőivel. A képviselőtestület által kifogásolt előirányzat összege tartalékba helyezendő melynek felhasználása kizárólag az eredményes egyeztetés alapján lehetséges.

Amennyiben a többletköltség viselésére köteles önkormányzat a megkeresésre 15 napon belül nem nyilatkozik, úgy az részéről elfogadottnak tekintendő.

- 9.8.** Év közben minden olyan költségvetés-módosítás esetében megilleti a többletköltséget viselő önkormányzatot a véleményezési jogkör, amely az önkormányzati hozzájárulás mértékét módosítja.
- 9.9.** Évente június 30-i és december 31-i zárással a Polgármesteri Hivatal beszámolót készít az önkormányzatok számára tagintézményi szinten a kiemelt előirányzatok teljesítéséről.
- 9.10.** A Polgármesteri Hivatal köteles értesíteni az adott önkormányzatot arról, ha év közben a normatíva többletigénylés/lemondás mértéke meghaladja az eredeti költségvetésben feltüntetett állami normatíva 5 %-át.
- 9.11.** A Polgármesteri Hivatal vezetője – avagy megbízottja - meghívása esetén köteles részt venni a települések képviselőtestületi ülésein, illetve a pénzügyi bizottsági ülésein, ahol a köznevelési intézményt is érintő költségvetés-tervezetet, költségvetést, költségvetés-módosítást, beszámolót, illetve zárszámadást tárgyalnak.
- 9.12.** A Polgármesteri Hivatal köteles minden olyan analitikus nyilvántartást, normatíva igénylés/lemondás adatait a többletköltséget viselő önkormányzat részére – erre irányuló igény esetén – megküldeni, amely a beszámolókat, tervezéseket alátámasztja.
- 9.13.** A Polgármesteri Hivatal köteles minden olyan ellenőrzésről, annak eredményeiről beszámolni az érintett önkormányzatnak is, amely a köznevelési intézményt érinti.
- 9.14.** Az érintett Önkormányzatokat terhelő hozzájárulások összegét - a köznevelési intézmény költségvetését is magában foglaló - Társulás - a X/9.7. pontban részletezett eljárást követően - éves költségvetése megállapítása során állapítja meg a Társulási Tanács, mely hozzájárulások összegeit éves költségvetésükben külön előirányzatként szerepeltetik a költségviselő érintett Önkormányzatok.
- 9.15.** A köznevelési intézmény Áht. 23. § (2) bekezdés b) pontja szerinti tartalmú éves költségvetése megállapítására, módosítására és zárszámadása elfogadására az alapítói, fenntartói jogkört gyakorló Társulási Tanács jogosult. A köznevelési intézmény elemi költségvetés jóváhagyására a Társulási Tanács elnöke jogosult.
- 9.16.** A köznevelési intézmény pénzforgalmát a Társulás által meghatározott pénzügyi intézménynél vezetett bankszámlaszámon bonyolítják.
- 9.17.** A köznevelési intézmény vezetője a mindenkor hatályos költségvetési szervek gazdálkodására vonatkozó szabályok szerint köteles eljárni.

Az intézmény köteles a Társulási Tanács által jóváhagyott kiemelt költségvetési előirányzatain belül rendelkezni s gazdálkodni.

- 9.18.** Az Önkormányzatok Képviselőtestületei felhatalmazzák a fenntartói jogokat gyakorló Társulási Tanács nevében eljáró Társulási Tanács elnökét, hogy rendkívüli, váratlan esemény bekövetkezése esetén saját hatáskörben a szükséges intézkedéseket tegye meg, melyről a Társulási Tanácsot s az érintett tulajdonosi jogkört gyakorló Önkormányzatot haladéktalanul – legkésőbb 3 munkanapon belül – tájékoztatnia kell.

**10. A Társulás keretében az intézményfenntartói jogkörök gyakorlása:**

- 10.1.** A „nemzeti köznevelésről” szóló 2011. évi CXCV. tv. – Nkt. – 83. §-ában szabályozott fenntartói, irányító jogkört a Móri Többcélú Kistérségi Társulás látja el.
- 10.2.** A Társulási Tanácsot illető fenntartói irányítás körébe tartozó ügyekben a Tanács döntései előkészítését, s határozatai végrehajtását a Polgármesteri Hivatal látja el.
- 10.3.** A köznevelési intézmény magasabb vezetője tekintetében az „egyéb” munkáltatói jogkör gyakorlója a Társulási Tanács elnöke.
- 10.4.** A Társult Képviselőtestületek megállapodnak abban, hogy a köznevelési intézmény működési területe által érintett Önkormányzatok Képviselőtestületét a köznevelési intézmény vezetőjének megbízása, megbízatásának visszavonása esetén előzetes véleményezési jogkör illeti meg azzal, hogy a támogató vélemény(ek) hiányában ezen ügyekben a Társulási Tanács döntést nem hoz. Ezen esetben a Társulási Tanács és a véleménynyilvánításra jogosult Képviselő-testület(ek) közösen egyeztetnek mindaddig, amíg az eredményre nem vezet.

Amennyiben a fenntartói jogot átadó Önkormányzat Képviselőtestülete a Társulási Tanács írásbeli megkeresésétől számított 30 napon belül nem nyilatkozik, úgy a véleménynyilvánítás(ok) hiányában a Társulási Tanács általi érvényes döntés meghozható.

- 10.5.** Az intézmény vezetője évente egy alkalommal a Társulási Tanácsnak, továbbá az érintett Önkormányzatok Képviselőtestületeinek beszámol az intézmény pedagógiai szakmai munkájáról.
- 10.6.** A Társulási Tanács az Nkt. 83. §-ában biztosított fenntartói, irányítói jogkörében vállalja, hogy az érintett Önkormányzatok erre irányuló igénye esetén az általuk szervezett önkormányzati ünnepeken, rendezvényeken, kiállításokon, konferenciákon a székhely, illetőleg a tagintézmények óvodásai részvételét, megjelenési lehetőségét, felkészítettését biztosítja.
- 10.7.** A köznevelési intézmény – a székhely intézmény és tagintézményei - :
- 10.7.1.** Egységes Szervezeti és Működési Szabályzat és Házirend szerint működnek.
- 10.7.2.** Óvodai-nevelési programjuk szintén egységes.
- 10.7.3.** A székhelyintézmény és tagintézményei minőségirányítási programja szintén egységeset képez, a meglévő programokat egységesíteni kell.
- 10.7.4.** A közalkalmazottak továbbképzési tervét oly módon kell előkészíteni, hogy a székhelyintézményben és annak tagintézményeiben dolgozó óvodapedagógusok részére azonos lehetőséget biztosítson.

- 10.8.** A társult Önkormányzatok Képviselő-testületei rögzítik, miszerint a Társulás – az érintett Önkormányzatok többletköltség viselése mellett – minden általa fenntartott köznevelési intézményben – s azok tagintézményeiben – az óvodai nevelés, a *mini bölcsődei és a bölcsődei ellátás* színvonalát egységesen biztosítja.
- 10.9.** A Társulás tagjai a tagóvodák működtetése tekintetében megállapodnak abban, hogy azok mindaddig működnek, amíg az érintett többletköltségeket viselő Önkormányzatok az óvodáskorú gyermekek óvodai nevelését a településeken kívánják megoldani.
- 10.9.1.** Amennyiben a tagintézmény – avagy adott óvodai csoport megszűnik, - úgy a székhelyintézményekben elhelyezett gyermekek utáni többletköltségek viseléséről a Társulási Tanácsnak az érintett Önkormányzat(ok) Képviselő-testületével kell megállapodnia a X/9.2. pontjában foglaltak figyelembevételével.
- 10.10.** A Társult Képviselőtestületek megállapodnak abban, hogy a székhelyintézmények és a tagintézmények által érintett önkormányzatok képviselőtestületei kezdeményezhetik a székhelyintézmények átszervezését tekintetben, ha másik székhelyintézmény tagintézményeként, avagy a székhelyintézmény másik székhelyintézmény tagintézményeként kívánják a köznevelési feladat teljesítését.

## **11. A nemzetiségi Önkormányzatokat megillető jogkörök:**

- 11.1.** A társult Önkormányzatok a Társulás által fenntartott nemzetiségi nevelési feladatokat ellátó köznevelési intézményt érintően a nemzeti köznevelésről szóló 2011. évi CXCV. törvényben meghatározott döntésekhez beszerzik az intézmény működési területe által érintett települési nemzetiségi önkormányzat egyetértését, illetőleg véleményét.
- 11.2.** A települési nemzetiségi önkormányzat egyetértési joga gyakorlására, annak határidejére és pótlására a mindenkor hatályos törvényi rendelkezésekben foglaltak a kötelezően irányadók.

## **12. A Társulásból történő kiválás, kizárás speciális szabályai, a fenntartói jog, illetőleg feladatellátás átadására kötött külön megállapodás felmondása:**

- 12.1.** A Társulás és a székhelyintézmény fenntartói jogát, illetőleg a köznevelési feladatot átadó Önkormányzat közötti külön megállapodást az átadó Önkormányzatnak, avagy az átvevő Társulásnak felmondani - július 1. és augusztus 31-i időtartam alatti – a hónap utolsó napjára eső hatállyal lehet, melyről meghozott Képviselő-testületi, illetőleg Társulási Tanács határozatot az Nkt. 84. § (7) bekezdésében meghatározott fenntartói intézkedési határidőt megelőző 2 hónappal korábban kell meghozni, s a Társulás tagjaival közölni.
- 12.2.** A Társulás az alábbi esetekben élhet a felmondás jogával:
- 12.2.1.** Ha a feladatellátást átadó Önkormányzat a többletköltség fizetési kötelezettségének nem tesz eleget, azonban a Társulási Tanács a Többcélú Kistérségi Társulás folyamatos működtetésének biztosítása érdekében a tag kizárási jogával nem kíván élni.
- 12.2.2.** Amennyiben a feladatátadó Önkormányzat a vele külön megkötött feladatátadásra, fenntartói jog átadásra vonatkozó Megállapodásban foglalt kötelezettségeinek nem tesz eleget s ezáltal a köznevelési intézmények működtetését, a Társulás gazdálkodásának biztonságát veszélyezteti.
- 12.3.** A Képviselő-testületek megállapodtak abban, hogy a 2007/2008 és 2008/2009. tanévet érintően az érintett Önkormányzatok a felmondás jogával nem élhetnek.

- 12.4.** A Társulásból az érintett költségviselő Önkormányzat kiválása szintén a köznevelési intézmények működtetése biztonságát veszélyeztetné, melyre tekintettel a 18.3. pont szerinti időtartam alatt az érintett Önkormányzat a kiválás jogával nem élhet.
- 12.5.** A Társulás a Társulási Megállapodás V/2.4.3. pontja szerint kizárhatja azon érintett Önkormányzatot, mely többletköltségei fizetési kötelezettségét havonta előre nem teljesíti.
- 12.5.1.** A kizárás az Nkt. 84. § (3) bekezdésére figyelemmel azonban a nevelési évben július – augusztus hónapokban - a felszólításokban foglalt teljesítési határidőkhöz legközelebbi hónap első napjára szólhat.
- 12.5.2.** Amennyiben a költségviselésre kötelezett Önkormányzat fizetési kötelezettségét nem teljesíti, úgy a meg nem fizetett összeg után a Ptk. szerinti késedelmi kamat megfizetésére s a Társulásnak okozott többletköltségek, károk megfizetésére köteles.
- 12.5.3.** A Társulás jogosult mindaddig az Önkormányzatokkal kötött megállapodás mellékletét képező leltárjegyzékben foglalt ingóságok, felszerelések saját használatában tartására, - azaz azokat kiadni nem köteles – amíg a kizárt Önkormányzat a tartozását maradéktalanul a Társulás részére meg nem fizette.

### **13. A köznevelési feladatellátáshoz történő csatlakozás:**

- 13.1.** A Képviselő-testületek megállapodnak abban, hogy a Társulás általi közös köznevelési intézmény fenntartáshoz az abban részt venni kívánó tagi Önkormányzat jelen Megállapodás X. fejezetében foglalt azonos szabályok és feltételek mellett csatlakozhat, melyre vonatkozó határozatát az Nkt. 84. § (7) bekezdésére figyelemmel a fenntartói intézkedési határidőt megelőző 2 hónappal korábban kell meghozni, s a Társult Képviselőtestületek részére megküldeni.
- 13.2.** A Társult Önkormányzatok Képviselő-testületei az Nkt. 84. § (3) bekezdése értelmében kikötik, hogy a csatlakozás kizárólag a nevelési évben augusztus hónapban – a hónap utolsó napjára szóló hatállyal – történhet.
- 13.3.** A Társulás a kistérségbe nem tartozó helyi önkormányzatok részére is lehetővé teszi a X/13.2. pont szabályai szerinti csatlakozást.

## **XI.**

### **A TÁRSULÁSHOZ CSATLAKOZÁS**

- 1.** A Társuláshoz történő csatlakozás a Társulási Megállapodásnak a csatlakozó Önkormányzat Képviselő-testületével történő módosítása alapján lehetséges:
- 1.1.** A Társult Képviselő-testületek a csatlakozást kizárólag azon helyi önkormányzatok képviselő-testületei részére teszik lehetővé, melyek:
- 1.1.1.** elfogadják a Társulás céljait,
- 1.1.2.** hatékonyan közreműködnek a közös feladatok költségkímélő megvalósításában,
- 1.1.3.** továbbá a Társulási Megállapodásban foglaltakat magukra nézve kötelezőnek ismerik el.

- 1.2. A csatlakozni kívánó önkormányzat képviselő-testületének az 1.1. pontban foglaltakra történő nyilatkozatát tartalmazó határozatát a Társulási Tanácshoz kell megküldenie azzal, hogy a Társuláshoz csatlakozni naptári év 1. napjával lehet, s erre vonatkozó döntést 6 hónappal korábban kell meghozni.
- 1.3. A csatlakozáshoz való hozzájárulás kérdésében a Társulási Tanács javaslata alapján a társult Képviselő-testületek minősített többséggel döntenek a Társulási Megállapodás egyidejű módosításával.

## **XII.**

### **A TÁRSULÁS MŰKÖDÉSÉNEK ELLENŐRZÉSE**

1. A Társulás működésének törvényességi felügyeletére az Möt. szabályai, gazdálkodásának ellenőrzésére az Möt. az Áht. és végrehajtási jogszabályaiban meghatározott rendelkezések az irányadóak.
2. A Társulás és az általa fenntartott intézmények belső ellenőrzési feladatainak ellátását a munkaszervezet biztosítja.
3. A Társult Önkormányzatok polgármesterei évente egy alkalommal a Képviselő-testületeiknek beszámolnak a Társulás tevékenységéről s létrehozása céljainak megvalósításáról.

## **XIII.**

### **A TÁRSULÁSI MEGÁLLAPODÁS MÓDOSÍTÁSA**

1. A Társulási Megállapodást a társult Önkormányzatok Képviselő-testületei közös megegyezéssel az általuk meghatározott időponttal módosíthatják.

A köznevelési feladatellátáshoz kapcsolódó, a köznevelési intézmény átszervezésének szükségességét maga után vonó módosítás időpontja meghatározása tekintetében a köznevelésről szóló törvényben meghatározottak az irányadóak.

## **XIV.**

### **A TÁRSULÁS MEGSZŰNÉSE**

1. A Társulás megszűnik, ha:
  - 1.1. annak közös megegyezéssel történő megszűnését valamennyi tag képviselő-testületi határozattal kimondja,
  - 1.2. a bíróság jogerős döntése alapján,
  - 1.3. a törvényben szabályozott megszűnési feltétel megvalósul,
  - 1.4. a törvény erejénél fogva.
2. A Társulás megszűnése esetén a kötelezettségek kiegyenlítése után megmaradó vagyont a tagok a társulás és a pénzügyi alap fennállása alatt teljesített hozzájárulásai arányában a végleges támogatások, juttatások arányos részének betudásával kell felosztani a IX/2. pontban rögzítettek teljes körű figyelembevételével.



3. A Társulás megszűnése esetén a Társulás tagjai a Társulás közös vagyonát vagyonfelosztási szerződésben osztják fel.  
  
A Társulás megszűnése esetén jogutódnak a társuló önkormányzatok képviselőtestületei minősülnek, a kötelezettségeikért vagyoni hozzájárulásuk arányában felelnek azzal, hogy azok fedezeteként elsődlegesen a visszakapott vagyon szolgál.
4. A felosztás elvei a következők:
  - 4.1. Vizsgálni kell a Társulás tagjai saját vagyoni hozzájárulásának mértékét a vagyonszaporulat létrejöttéhez. (Saját vagyon, állami források, egyéb támogatások).
  - 4.2. Meg kell határozni a teljes értéken belül az összes saját forrást, és azokat egymáshoz arányosítani kell, ez a tulajdon az arányosított részben illeti meg a megszűnéskor az önkormányzatot.
5. A Társulás megszűnésekor a vagyon felosztása és a közös tulajdon megszüntetése nem történhet olyan módon, hogy az önkormányzati közfeladatok, a közszolgáltatások ellátását veszélyeztesse.
6. A közös tulajdon megszüntetése és az ebből származó vagyoni igények kielégítése során, ezért a Társulás tagjai olyan polgári jogi megoldásokat alkalmaznak (későbbi, halasztott fizetés, csere stb.), amelyek a közfeladat ellátását nem veszélyeztetik, a célvagyon a közfeladat ellátását biztosítja.
7. A közös tulajdonban történő elszámolásig a közfeladatok ellátása érdekében biztosítják a feladatot ellátó és átvállaló használati jogát. A tulajdonjog rendezése során a folyamatos működtetés és feladatellátás biztosítása érdekében a használati jog gyakorlás átengedése feltételeiben állapodnak meg.

## XV.

### ZÁRÓ RENDELKEZÉSEK

1. Jelen Megállapodás a 2005. május 10. napján hatályba lépett Társulási Megállapodás szövegét az időközben történt módosításokkal egységes szerkezetben tartalmazza.
  - 1.1. *A XVIII. számú módosítással egységes szerkezetű Megállapodás 2022. szeptember 1. napján lép hatályba.*
2. A társuló Önkormányzatok kölcsönösen rögzítik, hogy e megállapodásból eredő vitás kérdéseket elsődlegesen tárgyalásos úton, egyeztetéssel kívánják rendezni.  
  
Amennyiben egymás közötti közvetlen egyeztetésük nem vezet eredményre, úgy megállapodnak abban, hogy a vitás kérdésekben az érintett Képviselőtestület kéri az Országos Önkormányzati Szövetség által felkért tagokból álló egyeztető bizottság állásfoglalását, s a kereseti kérelmet az állásfoglalás rendelkezésre állását követően nyújtja be, melynek elbírálása a Székesfehérvári Közigazgatási és Munkaügyi Bíróság hatáskörébe tartozik.
3. A megállapodásban nem szabályozott kérdésekben a vonatkozó jogszabályok és az SZMSZ rendelkezései az irányadók.

- Melléklet:**
1. sz. melléklet: a közösen fenntartott intézmények jegyzéke,
  2. sz. melléklet: a Tagnyilvántartás.
  3. sz. melléklet: A Társulás alaptevékenysége államháztartási szakágazati és kormányzati funkciók szerinti besorolása
  4. sz. melléklet: Lakosságszám adatok az Mötv 93. § 3. pontja alapján

**A Társulási Megállapodást a társult önkormányzatok döntése alapján a polgármesterek és a jegyzők, mint az önkormányzati akarattal teljességgel megegyezőt helybenhagyólag, saját kezűleg aláírták.**

**Kelt: Mór, 2022. .... hó ..... nap**

**Bakonycsérnye Nagyközség Önkormányzata képviselőjében:**

**Turi Balázs**  
polgármester

**Fidrich Tamásné**  
jegyző

**Balinka Község Önkormányzata képviselőjében:**

**Wéninger László Pál**  
polgármester

**Fidrich Tamásné**  
jegyző

**Bodajk Város Önkormányzat képviselőjében:**

**Wurczinger Lóránt**  
polgármester

**Nagy Csilla**  
jegyző

**Csákberény Község Önkormányzat képviselőjében:**

**Dr. Vécsei László Vilmos**  
polgármester

**Dr. Klima Olga**  
jegyző

**Csókakő Községi Önkormányzat képviselőjében:**

**Fűrész György**  
polgármester

**Dr. Klima Olga**  
jegyző

**Fehérvárcsurgó Községi Önkormányzat képviselőjében:**

**Temesvári Krisztián**  
polgármester

**Dr. Mátyás Béla Szabolcs**  
jegyző

**Isztimér Község Önkormányzata képviselőjében:**

**Gömbösné Rostaházi Judit**  
polgármester

**Jankovicsné Huszár Mónika**  
jegyző

**Kincsesbánya Község Önkormányzata képviselőjében:**

**Murányi Marianna**  
polgármester

**Jankovicsné Huszár Mónika**  
jegyző

**Magyaralmás Község Önkormányzata képviselőjében:**

**Pap Tibor**  
polgármester

**Tóth Csilla**  
jegyző

**Mór Városi Önkormányzat képviselőjében:****Fenyves Péter**  
polgármester**Dr. Taba Nikoletta**  
jegyző**Nagyveleg Község Önkormányzat képviselőjében:****Kosárszki József**  
polgármester**Fidrich Tamásné**  
jegyző**Pusztavám Község Önkormányzat képviselőjében:****Csordás Mihály**  
polgármester**Dr. Iván Szilvia**  
jegyző**Söréd Község Önkormányzata képviselőjében:****Végh Rudolf**  
polgármester**Tóth Csilla**  
jegyző**Záradék:**

**A Társulási Megállapodást - a legutóbbi XVIII. számú módosítással egységes szerkezetben - az alábbi Képviselő-testületek hagyták jóvá, fogadták el előírásait önmagukra kötelező rendelkezésként:**

Bakonycsernye Nagyközség Önkormányzat Képviselő-testülete .../2022. (V....) határozatával  
Balinka Község Önkormányzat Képviselő-testülete .../2022. (V.....) határozatával  
Bodajk Város Önkormányzat Képviselő-testülete .../2022. (V.....) határozatával  
Csákberény Község Önkormányzat Képviselő-testülete .../2022. (V.....) határozatával  
Csókakő Községi Önkormányzat Képviselő-testülete .../2022. (V.....) határozatával  
Fehérvárcsurgó Községi Önkormányzat Képviselő-testülete .../2022. (V.....) határozatával  
Isztimér Község Önkormányzata Képviselő-testülete .../2022. (V.....) határozatával  
Kincsesbánya Község Önkormányzata Képviselő-testülete ..../2022. (V.....) határozatával  
Magyaralmás Község Önkormányzata Képviselő-testülete .../2022. (V.....) határozatával

Mór Városi Önkormányzat Képviselő-testülete .../2022. (V....) határozatával  
Nagyveleg Község Önkormányzat Képviselő-testülete .../2022. (V.....) határozatával  
Pusztavám Község Önkormányzat Képviselő-testülete .../2022. (V.....) határozatával  
Söréd Község Önkormányzata Képviselő-testülete .../2022. (V.....) határozatával

**Jegyzék****a közösen fenntartott és fenntartandó önkormányzati közszolgáltatásokat ellátó intézményekről****1. Háziorvosi Központi ügyelet**

Működési területe: a kistérség teljes közigazgatási területe.

**2. Meseház Óvoda-Bölcsőde**

Működési területe:

- Fehérvárcsurgó Községi Önkormányzat,
- Kincsesbánya Község Önkormányzata,
- Isztimér Község Önkormányzata,
- Nagyveleg Község Önkormányzat,
- Magyaralmás Község Önkormányzata,
- Mór Városi Önkormányzat,
- Söréd Község Önkormányzata

közigazgatási területe.

**3. Móri Többcélú Kistérségi Társulás Hajléktalanok Átmeneti Szállása**

Működési területe: a társulás teljes közigazgatási területe.

## TAGJEGYZÉK

Önkormányzat megnevezése, székhelye:	Tagsági jogviszony kezdő időpontja: (jogelődnie is)	Szavazati jog mértéke	Tagsági jogviszony megszűnés időpontja:
1. Bakonycsernye Nagyközség Önkormányzata 8056 Bakonycsernye, Rákóczi út 83.	1999. június 1.	1	
2. Bakonykúti Község Önkormányzata 8045 Bakonykúti, Szabadság-ú. 41. sz.	1999. június 1.	1	2007. szeptember 25.
3. Balinka Község Önkormányzata 8055 Balinka, Petőfi Sándor utca 34.	1999. június 1.	1	
4. Bodajk Város Önkormányzat 8053 Bodajk, Petőfi Sándor utca 60.	1999. június 1.	1	
5. Csákberény Község Önkormányzat 8073 Csákberény, Hősök tere 41.	1999. június 1.	1	
6. Csókakő Község Önkormányzata 8074 Csókakő, Petőfi utca 3.	1999. június 1.	1	
7. Fehérvárcsurgó Községi Önkormányzat 8052 Fehérvárcsurgó, Petőfi Sándor utca 22.	1999. június 1.	1	
8. Isztimér Község Önkormányzata 8045 Isztimér, Köztársaság út 77.	1999. június 1.	1	
9. Kincsesbánya Község Önkormányzata 8044 Kincsesbánya, Kincsesi utca 39.	1999. június 1.	1	
10. Magyaralmás Község Önkormányzata 8071 Magyaralmás, Fő utca 31.	1999. június 1.	1	
11. Mór Városi Önkormányzat 8060 Mór, Szent István tér 6.	1999. június 1.	1	
12. Nagyveleg Község Önkormányzat 8065 Nagyveleg, Móri utca 2/a.	1999. június 1.	1	
13. Pusztavám Község Önkormányzat 8066 Pusztavám, Kossuth Lajos utca 64-66.	1999. június 1.	1	
14. Söréd Község Önkormányzata 8072 Söréd, Rákóczi Ferenc utca 59.	1999. június 1.	1	

**A Társulás alaptevékenysége államháztartási szakágazati és kormányzati funkciók szerinti besorolása**

**1. Államháztartási szakágazat:** **841105** **Helyi önkormányzatok és társulások igazgatási tevékenysége**

**2. Kormányzati funkció:**

<b>011130</b>	<b>Önkormányzatok és önkormányzati hivatalok jogalkotó és általános igazgatási tevékenysége</b>
<b>072112</b>	<b>Háziorvosi ügyeleti ellátás</b>
<b>091110</b>	<b>Óvodai nevelés, ellátás szakmai feladatai</b>
<b>091120</b>	<b>Sajátos nevelési igényű gyermekek óvodai nevelésének, ellátásának szakmai feladatai</b>
<b>091130</b>	<b>Nemzetiségi óvodai nevelés, ellátás szakmai feladatai</b>
<b>107013</b>	<b>Hajléktalanok átmeneti ellátása</b>
<b>104031</b>	<b>Gyermekek bölcsődében és mini bölcsődében történő ellátása</b>



## Lakosságszám adatok az Mőtv. 93. § 3. pontja alapján

	Település	lakosságszám 2019. január 1.
1.	Bakonycsernye	3138
2.	Balinka	955
3.	Bodajk	4066
4.	Csákberény	1182
5.	Csókakő	1460
6.	Fehérvárcsurgó	2048
7.	Isztimér	911
8.	Kincsesbánya	1528
9.	Magyaralmás	1601
10.	Mór	14045
11.	Nagyveleg	649
12.	Pusztavám	2522
13.	Söréd	533

**Bakonycsernye Nagyközség Polgármestere**  
**8056 Bakonycsernye, Rákóczi út 83.**  
**Tel:22113-001**  
**pm.bakonycsernye@morterseg.hu**

---

**ELŐTERJESZTÉS KÖRNYEZETVÉDELMI ALAP  
FELHASZNÁLÁSÁRÓL SZÓLÓ TÁJÉKOZTATÓRÓL**

**Jogsabályi háttér:** a környezet védelmének általános szabályairól szóló 1995. évi LIII. törvény, Bakonycsernye Nagyközség Önkormányzat Képviselő-testületének 21/2015. (XI.26.) önkormányzati rendelete a talajterhelési díjról és környezetvédelmi alapról

A fenti önkormányzati rendelet 11.§-ával a képviselő-testület környezetvédelmi alapot hozott létre, melynek bevételét képezi a talajterhelési díj. Az alapba befolyt összeg kizárólag környezetvédelmi célokra használható fel.

2021. évben a környezetvédelmi alap bevétele 21.600 Ft volt, mely összeg nem került felhasználásra.

**HATÁROZAT TERVEZET**

Bakonycsernye Nagyközség Önkormányzata a talajterhelési díjról és környezetvédelmi alapról szóló 21/2015.(XI.26.) önkormányzati rendelet 11.§-ával létrehozott környezetvédelmi alap 2021. évi bevételi egyenlege: 21.600 Ft, melyből az önkormányzat 2021. évben 0,- Ft-ot fordít környezetvédelmi célra.

Felelős: polgármester

Határidő: azonnal

Bakonycsernye, 2022. ....

Turi Balázs  
polgármester

## KÖLTSÉGELSZÁMOLÁS A 2021 -AS ÉVRE A KOMMUNÁLIS FOLYÉKONY HULLADÉK ELSZÁLLÍTÁSÁRA.

Alulírott Pataki Lajos a köztünk lévő szerződésre hivatkozva az alábbi költségelszámolást adom a 2021 – as évről, a mellékelt táblázat szerinti munkákról.

Az alábbi árak 1 fordulóra (5 m<sup>3</sup>) értendők.

Üzemanyag költség (nettó): 5 895 Ft

Amortizáció (nettó): 221 Ft

Üzemben tartási költségek (alkatrész, javítási költség) (nettó): 4 612 Ft

Egyéb költség (nettó): 1 705 Ft

Nyereség (nettó): 953 Ft

Ezekből az árakból összeállt végösszeg nettó	13 386 Ft / ford. / 5m <sup>3</sup>
bruttó	17 000 Ft / ford. / 5m <sup>3</sup>

Kelt: Csákberény, 2022. március 12.

BAKONYCSERNYEI KÖZÖS ÖNKORMÁNYZATI HIVATAL BAKONYCSERNYE, RAKÓCZI ÚT 83.		
IKTATVA: 2022 MÁJ 25.		
3CS/1659-1/2022 SZÁM: MELLÉKLET		
ELŐSZÁM:	ELŐADÓ:	HATÁRIDŐ:
	T.3.	

---

aláírás  
Pataki Lajos  
vállalkozó

29. sz. napirendi pont

**BAKONYCSERNYE NAGYKÖZSÉG POLGÁRMESTERE**

**8056 Bakonycsernye, Rákóczi út 83.**

☎: 22/413-001, Fax: 22/592-031

e-mail: pm.bakonycsernye@morterseg.hu

---

**ELŐTERJESZTÉS**

Tárgy: Horváth Laura és Kis Csaba 8056 Bakonycsernye, Fenyő utca 1. fsz/2 szám alatti lakosok kérelmének ügye

Tisztelt Képviselő-testület!

Horváth Laura és Kis Csaba 8056 Bakonycsernye, Fenyő utca 1. fsz/2. szám alatti lakosok kérelmet nyújtottak be a Fialatok Garzonháza (Fecskeház) egyik lakás lakáshasználati jogának elnyeréséért. Jelenleg a fsz. 2. sz. lakásban laknak, de szeretnének nagyobb és csendesebb lakásba költözni. Kisgyermekük megszületésével a jelenlegi lakásban már hárman élnek, lakásuk közvetlen a parkolónál helyezkedik el, nagy a zaj és éjjel is nagy a mozgolódás, nehezen tudják altatni gyermeküket. A napokban az emeleten a 4.számú lakásból, mely nagyobb alapterületű, mint a jelenlegi melyben élnek, kiköltöztek az előző lakók, ezért pozitív elbírálás esetén mielőbb az emeleti lakásba szeretnének átköltözni.

**HATÁROZAT TERVEZET „A”**

Bakonycsernye Nagyközség Önkormányzat Képviselő-testülete a tulajdonában álló Fialatok Garzonházába (Fecskeház) Horváth Laura és Kis Csaba 8056 Bakonycsernye, Fenyő utca 1 fsz./2.szám alatti lakosokat az em./4. számú lakásba lakáshasználónak jelöli ki, egyben megszünteti a Fenyő utca 1. fsz.2. lakásra vonatkozó lakáshasználati jogukat.

A szerződés határideje 2022. június 1-től 2025. november 01. napjáig szól.

Felhatalmazza a polgármestert, a lakáshasználati szerződés módosításának aláírására.

Határidő: azonnal

Felelős: polgármester

**HATÁROZAT TERVEZET „B”**

Bakonycsernye Nagyközség Önkormányzat Képviselő-testülete a tulajdonában álló Fialatok Garzonházába (Fecskeház) Horváth Laura és Kis Csaba 8056 Bakonycsernye, Fenyő utca 1 fsz./2.szám alatti lakosokat az em./4. számú lakásba lakáshasználónak nem jelöli ki.

Határidő: azonnal

Felelős: polgármester

Tisztelt Polgármester Úr!

Alulírott: HORVÁTH LAURA SZ: 1994.02.01.

KIS CSABA SZ: 1980.05.07.

Kérem.

Kérelemmel szeretnék fordulni Fegyház lakójaként hogy az emelti megítéssel 1em./4 számú lakás igényléshez engedélyt bízna az átköltöztetéshez.

Indoklás:

Elsősorban hiszgyermek születése miatt 3 főre bővült családunk és nagyobb lakást előbb bizonyságot szeretnék.

- jelenlegi lakás bűzöletlen a parkolóval helyszínenél el, zaj és éjszle is nagy mozgólakás van a munkabaja lártórsak miatt, és ez a hiszgyermek zavara és sokszor felsín az autók és a zaj hallatára.

Ameriben engedélyt kapunk a bőltözésre, természetesen hiszgyermek, hiszgyermek tisztán adjuk át a jelenlegi fsz/2 lakást!

Eldre is bizonom!

BAKONYCSERNYEI KÖZÖS ÖNKORMÁNYZATI HIVATAL BAKONYCSERNYE, RAKÓCZI ÚT 83.		
IKTATVA:	2022 MÁJ 11.	
BCS/1565-1/2022 SZÁM: MELLÉKLET.		
ELŐSZÁM:	ELŐADÓ: CS.A.	HATÁRIDŐ:

Tisztelettel:

Horváth Laura  

# BAKONYCSERNYE NAGYKÖZSÉG POLGÁRMESTERE

8056 Bakonycsernye, Rákóczi út 83.

☎: 22/413-001, Fax: 22/592-031

e-mail: pm.bakonycsernye@morterseg.hu

---

## ELŐTERJESZTÉS

Tárgy: Kálazi-Zelei Krisztina (8056 Bakonycsernye, Fenyő u. 1.1/5. és Kálazi Róbert (8056 Bakonycsernye, Fenyő u. 1.1/5.) önkormányzati bérlakás ügye

Tisztelt Képviselő-testület!

Kálazi-Zelei Krisztina (8056 Bakonycsernye, Fenyő u. 1.1/5. és Kálazi Róbert (8056 Bakonycsernye, Fenyő u. 1.1/5.) 2019. április 01-től laknak a Fecskeházban. A szerződés 7. pontja szerint a lakáshasználó köteles életvitel szerűen a lakásban lakni. Kérelmet nyújtottak be önkormányzatunkhoz, hogy sikerült Nagyvelegen ingatlant vásárolniuk és a hitel felvételéhez szükséges lenne, hogy állandó bejelentett lakcímük Nagyvelegen legyen. Tartózkodási helyként körülbelül még egy évig továbbra is a Fecskeházban szeretnének élni, az új ház felújítási munkálatai alatt és amint azok befejeződnek kiköltöznek a Fecskeházból. Szerződésük a jelenlegi lakásban 2019. április 01.-2024.03.31-ig szól.

Pozitív elbírálás esetén el tudják kezdeni intézni a hitelfelvétel ügyeit.

## HATÁROZAT TERVEZET „A”

Bakonycsernye Nagyközség Önkormányzat Képviselő-testülete hozzájárul ahhoz, hogy Kálazi Róbert és Kálazi-Zelei Krisztina Bakonycsernye, Fenyő utca em. 5. szám alatti lakáshasználók állandó lakcímének Fenyő utca 5. szám alatti állandó lakcímének megszüntetését engedélyezi azzal, hogy a megszűnést követően a fennálló lakáshasználati szerződésben meghatározott ideig a lakáshasználat tovább folytatódhat.

Az önkormányzat szabályzata kötelezővé teszi a fecskeházi lakáshasználók állandó lakcímlétesítést, viszont lakáshasználók ingatlanvásárlással kapcsolatos eljárás során szükségeltetett állandó lakcím létesítése miatt ezen kötelezettség alól felmentést ad.

Határidő: azonnal

Felelős: polgármester

## HATÁROZAT TERVEZET „B”

Bakonycsernye Nagyközség Önkormányzat Képviselő-testülete nem járul hozzá, hogy Kálazi Róbert és Kálazi-Zelei Krisztina új ingatlanuk felújítási munkálatainak ideje alatt továbbra is a Fecskeház em.5. lakásban tartózkodjon.

Határidő: azonnal

Felelős: polgármester

BAKONYCSERNYEI KÖZÖS ÖNKORMÁNYZATI HIVATAL BAKONYCSERNYE, RÁKÓCZI ÚT 83.		
IKTATVA:	2022 MÁJ 25.	
3CS/186-2/2022		
SZÁM: MELLÉKLET:		
ELŐSZÁM:	ELŐADÓ:	HATÁRIDŐ:
	CS. A.	

Tisztelt Turi Balázs Polgármester Úr!

Alulírott Kálazi-Zelei Krisztina ( 8056 Bakonycsernye, Fenyő u. 1. I/5.) férjemmel, Kálazi Róberttel szeretnénk kérvényezni az állandó lakcímünk megváltoztatásához a szíves hozzájárulását. Sikerült vásárolnunk egy ingatlant Nagyvelegen és hitel felvételéhez szükséges állandó bejelentett lakcím létesítése Nagyvelegen.

A felújítás, mely kb. 1 évet vesz igénybe szeretnénk továbbra is a fecskeházban maradni amennyiben ez lehetséges.

Kérem, hogy a döntésről szíveskejenek mielőbb tájékoztatni a minél mihamarabbi hitelbírálat miatt. Telefonszám: 06/30/580-7486

Bakonycsernye, 2022.05.23.

Köszönettel

Kálazi -Zelei Krisztina és Kálazi Róbert

Bakonycsernye Nagyközség Polgármestere  
8056 Bakonycsernye, Rákóczi út 83.  
Tel: 22/413-001  
e-mail: pm.bakonycserenye@morterseg.hu

---

**ELŐTERJESZTÉS**  
a bakonycsernyei 0166/28 hrsz-ú ingatlan értékesítésére

**Előterjesztést készítette:** Fidrich Tamásné jegyző  
**Törvényességi szempontból ellenőrizte:** Fidrich Tamásné jegyző  
**Határozat hozatal módja:** minősített többségű döntés/határozat  
**Előterjesztést tárgyalja:** -

Tisztelt Képviselő-testület!

Bakonycsernye Nagyközség Önkormányzata 1680/2160 tulajdoni hányaddal, azaz 70%-os résztulajdonnal rendelkezik a bakonycsernyei 0166/28 hrsz-ú külterületi, kivett művelési ágú, 838 m<sup>2</sup> nagyságú 1,11 AK értékű földterületben. Az önkormányzaton kívül további 25 tulajdonos társ szerepel a tulajdoni lapon, közülük egy az USA, egy fő pedig Szerbia területén él. Tulajdonrészrel rendelkezik a Magyar Állam is.

Az önkormányzati részre vételi szándék érkezett Fekete Ervin, Bakonycsernye, Akác utcai lakostól, 150.000 Ft vételi áron.

Az ingatlan az önkormányzat vagyonrendelete alapján forgalomképes, a NAV jogelődje, az APEH illeték Főosztálya jelzálogjoggal terhelte a 22. és 23.-ig tulajdonostársak tekintetében.

Amennyiben az önkormányzat értékesíteni kívánja, úgy vonatkozik rá a **2013. évi CXXII. törvény a mező- és erdőgazdasági földek forgalmáról az alábbi kivétellel:**

**36. § (1) Nem kell a mezőgazdasági igazgatási szerv jóváhagyása**

*a) az állam tulajdonszerzéséhez;*

*b) az állam, illetve az önkormányzat tulajdonában álló föld elidegenítéséhez;*

Amennyiben a képviselő-testület értékesíteni kívánja, úgy az alábbi határozat meghozatala szükséges:

**HATÁROZAT TEREZET**

Bakonycsernye Nagyközség Önkormányzat Képviselő-testülete értékesíteni kívánja a bakonycsernyei 0166/28 hrsz-ú ingatlan 1680/2160 tulajdoni hányadát. Amennyiben a mező- és erdőgazdasági földek forgalmáról szóló 2013. évi CXXII. törvény, illetve a végrehajtására az elővásárlási és előhaszonbérleti jog gyakorlása érdekében az adás-vételi és a haszonbérleti szerződés hirdetményi úton történő közlésére vonatkozó eljárási szabályokról szóló kiadott 474/2013. (XII. 12.) Korm. rendelet szerinti vételi ajánlat érkezik, úgy azt a polgármester terjessze a képviselő-testület elé.

Felelős: polgármester

Határidő: folyamatos



Nem hiteles tulajdoni lap

Nem hiteles tulajdoni lap

Nem hiteles tulajdoni lap

Nem hiteles tulajdoni lap

Fejér Megyei Köormányhivatal  
Mér 8061. Szent István tér 1/B.

Oldal: 3/7

Nem hiteles tulajdoni lap - teljes másolat

Megrendelés szám: S25782/6/2022.

2022.03.04.

BAKONYCSERNYE

Szektor :

Külterület 0166/28 helyrajzi szám

Folytatás az előző lapról  
II. RÉSZ

20. tulajdoni hányad: 1680/2160

bejegyző határozat, érkezési idő: 30580/1991.03.19

jogcím: 1990. évi LKV. tv. /1990.IK.30./

jogállás: tulajdonos

név: BAKONYCSERNYE NAGYKÖZSÉG ÖNKORMÁNYZATA

cím: BU 56 BAKONYCSERNYE Rákóczi utca 83.

21. tulajdoni hányad: 15/540

törzsi határozat: 30242/2013/2012.11.05

bejegyző határozat, érkezési idő: 35380/1994.12.21.

törzsi határozat: 30242/2013/2012.11.05

jogcím: hagyatéki hitelezési igény kielégítése

jogállás: tulajdonos

név: Csereha Sándorné

sz.név: Plácskó Mária

szül.: 1946

a.név: Szexha Erzsébet

cím: 8195 KIRÁLYSZENTISTVÁN Rózsadomb utca 18.

22. tulajdoni hányad: 12/2160

bejegyző határozat, érkezési idő: 32800/2000.05.17

jogcím: öröklés és osztályos egyezség

jogállás: tulajdonos

név: Sipos Árpádné

sz.név: Szloboda Mária Magdolna

szül.: 1957

a.név: Kovárik Erzsébet Mária

cím: 8056 BAKONYCSERNYE Rózsa utca

23. tulajdoni hányad: 36/2160

bejegyző határozat, érkezési idő: 32800/2000.05.17

jogcím: öröklés és osztályos egyezség

jogállás: tulajdonos

név: Szloboda Kornélia

sz.név: Szloboda Kornélia

szül.: 1965

a.név: Kovárik Mária

cím: 8060 MÓR Rákóczi utca 69.

24. tulajdoni hányad: 36/2160

törzsi határozat: 33604/2003.05.12

bejegyző határozat, érkezési idő: 32800/2000.05.17

törzsi határozat: 33604/2003.05.12

jogcím: öröklés és osztályos egyezség

jogállás: tulajdonos

név: Szloboda Károly

szül.: 1960

a.név: Kovárik Erzsébet Mária

cím: 8060 MÓR Dózsa György utca 31

Folytatás a következő lapon

Nem hiteles tulajdoni lap

Nem hiteles tulajdoni lap

Nem hiteles tulajdoni lap

Nem hiteles tulajdoni lap

Nem hiteles tulajdoni lap

Nem hiteles tulajdoni lap

Nem hiteles tulajdoni lap

Nem hiteles tulajdoni lap

Nem hiteles tulajdoni lap

Nem hiteles tulajdoni lap

Nem hiteles tulajdoni lap

Nem hiteles tulajdoni lap

Fejér Megyei Kormányhivatal  
Mér 8061 Szent István tér 1/B.

Oldal: 2/7

Nem hiteles tulajdoni lap - teljes másolat

Megrendelés szám: 525782/6/2022

2022.03.04.

BAKONYCSERNYE

Szektor :

Külterület 0166/28 helyrajzi szám

Folytatás az előző lapról  
II. RÉSZ

8. tulajdoni hányad: 60/2160  
bejegyző határozat, érkezési idő: 1826/1980.08.25  
jogcím: öröklés  
jogállás: tulajdonos  
név : Melhardt Jánosné  
sz.név: Szloboda Júlianna  
szül. : 1936  
a.név : Sinkovics Mária  
cím : 8424 JÁSD Dózsa Gy. utca 13/1

9. tulajdoni hányad: 60/2160  
bejegyző határozat, érkezési idő: 1826/1980.08.25  
jogcím: öröklés  
jogállás: tulajdonos  
név : Szloboda Pál  
szül. : 1938  
a.név : Sinkovics Mária  
cím : USA 95666 California, Pioneer,

10. tulajdoni hányad: 1/36 törő határozat: 35380/1994.12.21  
bejegyző határozat, érkezési idő: 1826/1980.08.25  
jogcím: öröklés  
jogállás: tulajdonos  
név : Szloboda Ferenc  
szül. : 1940  
a.név : Sinkovics Mária  
cím : 8417 CSÉTENY Pátófi Sándor utca 11

12. tulajdoni hányad: 60/2160  
bejegyző határozat, érkezési idő: 1826/1980.08.25  
jogcím: öröklés  
jogállás: tulajdonos  
név : Jobbágy Ferencné  
sz.név: Szloboda Erzsébet Katalin  
szül. : 1944  
a.név : Sinkovics Mária  
cím : 8951 CSERTALYOS utca 12

13. tulajdoni hányad: 60/2160  
bejegyző határozat, érkezési idő: 1826/1980.08.25  
jogcím: öröklés  
jogállás: tulajdonos  
név : Szloboda Istvánné  
sz.név: Szloboda Emma Éva  
szül. : 1936  
a.név : Sinkovics Mária  
cím : 8066 BAKONYCSERNYE Kocsuth utca 1

Folytatás a következő lapon

Nem hiteles tulajdoni lap

Nem hiteles tulajdoni lap

Nem hiteles tulajdoni lap

Nem hiteles tulajdoni lap

Nem hiteles tulajdoni lap

Nem hiteles tulajdoni lap

Nem hiteles tulajdoni lap

Nem hiteles tulajdoni lap

# Földhivatal Online

## ÜGYFÉLSZOLGÁLAT

Telefon: 1818 (1-es menü 4-es menüpont)  
Elérhető: 0-24 óra



Kezdőlap    Szolgáltatások    Keresési mód választás    Keresési feltétel megadása    Ingatlan választás    Dokumentum

Az előző oldalakra történő visszalépéshez használja a fenti navigációs sávot! A böngésző Vissza gombja mindig a Kezdőlapot jeleníti meg.

### Nem hiteles tulajdoni lap

Az ingatlan-nyilvántartásról szóló 1997. évi CXLI. törvény 68/A. § (1a) bekezdésében foglaltak alkalmazása alapján a földhasználati nyilvántartás adatai szerint a földrészletre nincs bejelentett földhasználó.

Nem hiteles tulajdoni lap

Nem hiteles tulajdoni lap

Nem hiteles tulajdoni lap

Nem hiteles tulajdoni lap

Fejér Megyei Köormányhivatal  
Mér 8061: Szent István tér 1/B.

Oldal: 177

Nem hiteles tulajdoni lap - teljes másolat

Megrendelés száma: 523782/6/2022

2022.03.04

BARONYCSÉRNYE

Sektor: 6

Külterület: 0166/28 helyrajzi szám

#### I. RÉSZ

Földrészlet területe változás előtt: 968 (m2) törölés határozat: 31519/2005.

1. Az ingatlan adatai:

alrészlet adatai	terület	kat.t.jöv	terület	kat.t.jöv	alrészlet adatai	terület	kat.t.jöv
művelési ág/kivett megnevezés/	m.n.o	ha m2	k.f.ill	ter:	kat.jöv	ha m2	k.f.ill

szántó

5 938

#### II. RÉSZ

3. tulajdoni hányad: 1/36 törölés határozat: 32800/2000.05.17  
bejegyző határozat, érkezési idő: 1926/1980.08.25

3. tulajdoni hányad: 1/36 határozat: 32800/2000.05.17

jogcím: öröklés  
jogállás: tulajdonos  
név: Szloboda János  
szül.: 1930  
a.név: Sinkovics Mária  
cím: 8056 BARONYCSÉRNYE Kőröcz utca 6

6. tulajdoni hányad: 60/2160 törölés határozat: 156269/2/2021.09.02  
bejegyző határozat, érkezési idő: 1926/1980.08.25

6. tulajdoni hányad: 60/2160 határozat: 156269/2/2021.09.02

jogcím: öröklés  
jogállás: tulajdonos  
név: Makó Gyuláné  
sz.név: Szloboda Mária  
szül.: 1929  
a.név: Sinkovics Mária  
cím: 8056 BARONYCSÉRNYE Kőröcz utca 6

7. tulajdoni hányad: 5/180 törölés határozat: 37322/2005.10.20  
bejegyző határozat, érkezési idő: 1926/1980.08.25

7. tulajdoni hányad: 5/180 határozat: 37322/2005.10.20

jogcím: öröklés  
jogállás: tulajdonos  
név: Hórváth Károlyné  
sz.név: Szloboda Anna  
szül.: 1933  
a.név: Sinkovics Mária  
cím: 8056 BARONYCSÉRNYE Dózsa Gy. utca 6

Folytatás a következő lapon

Nem hiteles tulajdoni lap

Nem hiteles tulajdoni lap

Nem hiteles tulajdoni lap

Nem hiteles tulajdoni lap

Nem hiteles tulajdoni lap

Nem hiteles tulajdoni lap

Nem hiteles tulajdoni lap

Nem hiteles tulajdoni lap





Nem hiteles tulajdoni lap

Nem hiteles tulajdoni lap

Nem hiteles tulajdoni lap

Nem hiteles tulajdoni lap

Fejér Megyei Kormányhivatal  
Mór 8061. Szenti István tér 1/B.

Oldal: 7/7

Nem hiteles tulajdoni lap - teljes másolat

Mégrendelés szám: S23782/6/2022

2022.03.04

BAKONYCSERNYE

Szektor :

Külterület: 0166/28 helyrajzi szám

Folytatás az előző lapról  
H I R É S Z

38. tulajdoni hányad: 15/2160

bejegyző határozat, érkezési idő: 156269/2/2021.09.02.

jogcím: öröklés

jogállás: tulajdonos

név : Horváth György Péter

sz. név: Horváth György Péter

szül. : 1971

a. név : Makó Mária

cím : ALMÁSFÜZITŐ Azaam út 4. 2. emelet 9. ajtó

H I R É S Z

39. bejegyző határozat, érkezési idő: 33046/2001.05.31

40. bejegyző határozat: 34769/2/2017.09.28

Jelzálogjog 7 767 FT, száz hétézer-hétszázhatvanhét FT és járulékai erejéig.

Lásd még a bakonycsernyei 546/2, 822/1, 155, 1211, 073/12, 073/1, 080/8, 084/13, 084/17, 2064, 2772/2, 2816, 3474 helyrajzi számú ingatlanokra is.

utalás: II /22.

jogosult:

név: APEH KÖZÉP-DUNÁNTÚLI REGIONÁLIS IGAZGATÓSÁG ILLETÉK FŐOSZTÁLY

cím : 8000 SZÉKESFEHÉRVÁR Mátyás király körút 8

41. bejegyző határozat, érkezési idő: 33048/2001.05.31

42. bejegyző határozat: 33311/2002.05.09

Jelzálogjog 7 289 FT, száz hétézer-kétszáznyolcvankilenc FT és járulékai erejéig.

Lásd még a bakonycsernyei 546/2, 014/23, 21, 0186/2, 2064, 2772, 2, 2816, 3474, a balinkai 06/4, 041/10 helyrajzi számot is.

utalás: II /23.

jogosult:

név: APEH KÖZÉP-DUNÁNTÚLI REGIONÁLIS IGAZGATÓSÁG ILLETÉK FŐOSZTÁLY

cím : 8000 SZÉKESFEHÉRVÁR Mátyás király körút 8

TULAJDONI LAP VÉGE

Nem hiteles tulajdoni lap

Nem hiteles tulajdoni lap

Nem hiteles tulajdoni lap

Nem hiteles tulajdoni lap

Nem hiteles tulajdoni lap

Nem hiteles tulajdoni lap

Nem hiteles tulajdoni lap

Nem hiteles tulajdoni lap

BIZONYÍTÓ

Ezt a lapot nem rendelkezik

Nem hiteles tulajdoni lap

Nem hiteles tulajdoni lap

Nem hiteles tulajdoni lap

Nem hiteles tulajdoni lap

Fejér Megyei Kormányhivatal  
Mér 8061 Szent István tér 1/B.

Oldal: 6 / 7

Nem hiteles tulajdoni lap - teljes másolat

Mérendelés szám: 523782/6/2022

2022. 03. 04

Sektor : 5

BAKONYCSERNYE

Külterület: 0166/28 helyrajzi szám

Folytatás az előző lapról  
H. R. E. S. Z

34. tulajdoni hányad: 5/2160  
bejegyző határozat, érkezési idő: 150121/2020.02.28  
jogcím: öröklés  
jogállás: tulajdonos  
név : Horváth Róbert  
sz.név: Horváth Róbert  
szül.: 1972  
a.név : Berndt Erzsébet  
cím : 8046 BAKONYKÚTI Szabadság utca 32

35. tulajdoni hányad: 5/2160  
bejegyző határozat, érkezési idő: 150121/2020.02.28  
jogcím: öröklés  
jogállás: tulajdonos  
név : Horváth Károly  
sz.név: Horváth Károly  
szül.: 1985  
a.név : Nagy Katalin  
cím : 8056 BAKONYCSERNYE Dózsa György út 6/A

36. tulajdoni hányad: 30/2160  
bejegyző határozat, érkezési idő: 156269/2/2021.09.02  
jogcím: öröklés  
jogállás: tulajdonos  
név : Fekete Gáborné  
sz.név: Makó Erzsébet Julianna  
szül.: 1950  
a.név : Szilohoda Mária  
cím : 2900 KOMÁROM Asztalos Béla utca 4. 2. emelet 6. ajtó

37. tulajdoni hányad: 15/2160  
bejegyző határozat, érkezési idő: 156269/2/2021.09.02  
jogcím: öröklés  
jogállás: tulajdonos  
név : Horváth István  
sz.név: Horváth István  
szül.: 1966  
a.név : Makó Mária  
cím : SZERBIA Subotica, Petra Horvackog. 73

Folytatás a következő lapra

Nem hiteles tulajdoni lap

Nem hiteles tulajdoni lap

Nem hiteles tulajdoni lap

Nem hiteles tulajdoni lap

Nem hiteles tulajdoni lap

Nem hiteles tulajdoni lap

Nem hiteles tulajdoni lap

Nem hiteles tulajdoni lap

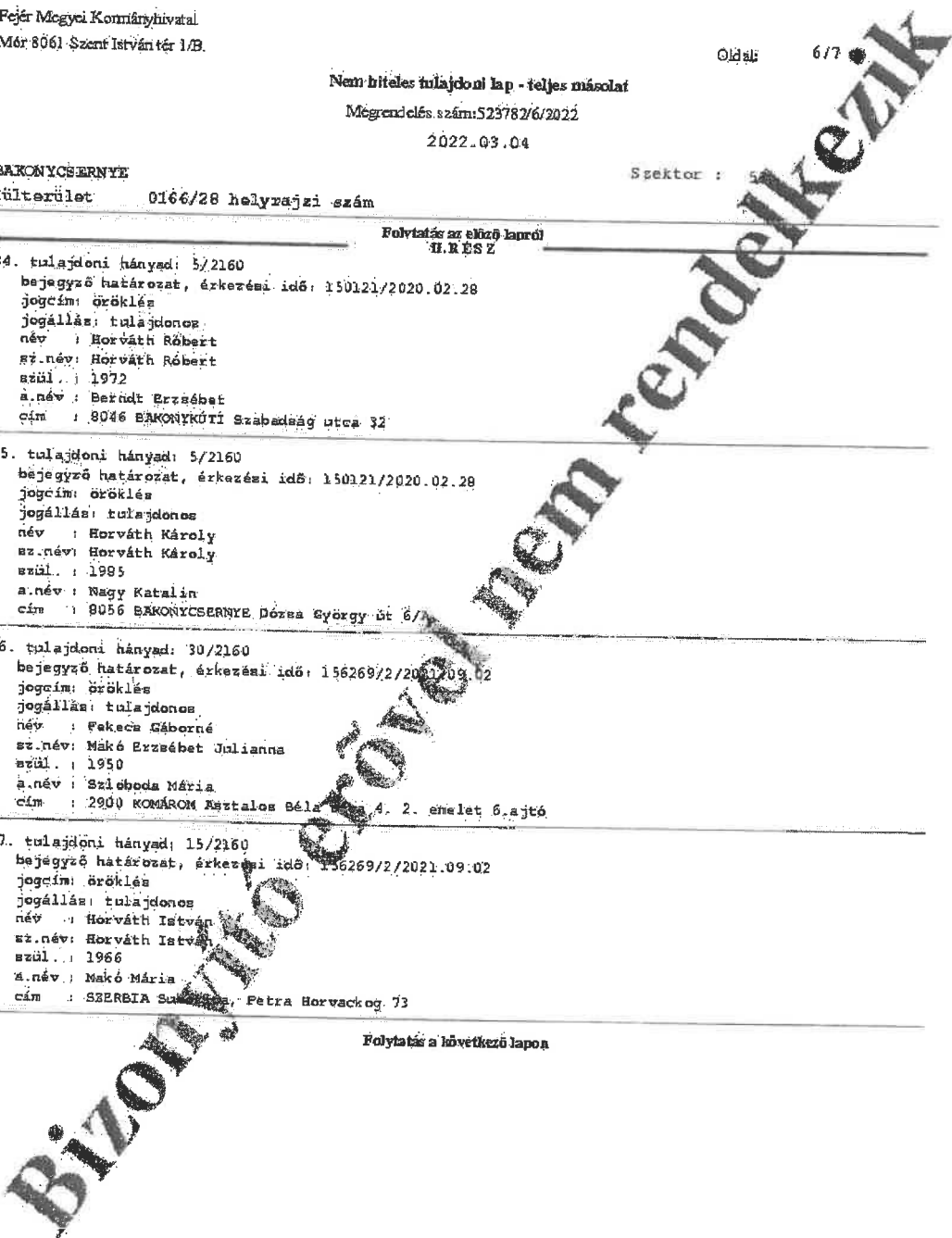

## Telekalakítási, adásvételi szerződés / tervezet /

amely létrejött

egyrésztől **Kövesi Csaba** születési név Kövesi Csaba ( szül.hely és idő: Várpalota, 1959.03.14., szem.szám: 1-590314-0968, adóazonosító: 8336740724, a.n: Vers Ilona ) 8056 Bakonycsernye, Rózsa utca 143. sz. alatti lakos tulajdonos, mint 1. telekalakító fél, úgyis mint eladó,

másrésztől **Bakonycsernye Nagyközség Önkormányzata** ( székhely: 8056 Bakonycsernye, Rákóczi út 83., statisztikai számjel: 15727237-8411-321-07, adószám: 15727237-2-07, képviseli: Turi Balázs polgármester ) tulajdonos, mint 2. telekalakító fél, úgyis mint vevő között az alulírott napon és helyen az alábbi feltételekkel:

### 1. Felek rögzítik, hogy a telekalakítás előtt

- a bakonycsernyei, belterületi, 939/1 hrsz alatt felvett, 5721 m<sup>2</sup> területű, kivett közterület megnevezésű ingatlan tulajdonosa Bakonycsernye Nagyközség Önkormányzata 1/1 arányban.

Az ingatlant terheli az ingatlan-nyilvántartásba III/2. sorszám alatt bejegyzett földmérési jelek elhelyezését biztosító használati jog, melynek jogosultja az FMKH Élelmiszerlánc-biztonsági és Földhivatali Főosztály Földhivatali Osztálya ( cím: 8001 Székesfehérvár, Várkörút 22-24. )

Az ingatlant terheli az ingatlan-nyilvántartásba III/3. sorszám alatt, 96 m<sup>2</sup> területre bejegyzett vezetékjog, melynek jogosultja az E.ON Észak-dunántúli Áramhálózati Zrt. ( székhely: 9027 Győr, Kandó Kálmán utca 11-13. ).

Az ingatlant terheli az ingatlan-nyilvántartásba III/4. sorszám alatt, 795 m<sup>2</sup> területre bejegyzett vezetékjog, melynek jogosultja az E.ON Észak-dunántúli Áramhálózati Zrt. ( székhely: 9027 Győr, Kandó Kálmán utca 11-13. ).

- a bakonycsernyei, belterületi, 1170 hrsz alatt felvett, 8056 Bakonycsernye, Rózsa utca 143. sz. alatt található, 1752 m<sup>2</sup> területű, kivett lakóház, udvar, gazdasági épület megnevezésű ingatlan tulajdonosa Kövesi Csaba 1/1 arányban. Az ingatlan tehermentes.

### 2. Kövesi Csaba, mint eladó ezennel Bakonycsernye Nagyközség Önkormányzata vevőnek a kizárólagos tulajdonát képező bakonycsernyei, belterületi, 1170 hrsz alatt felvett ingatlanból ezennel elad 360 m<sup>2</sup> földterületet.

Felek a jogügylet tárgyát képező 360 m<sup>2</sup> nagyságú földterület vételárát kölcsönösen 500,-Ft/m<sup>2</sup> árban határozták meg, vagyis a földterület vételára 180.000,-Ft / azaz egyszáznyolcvanezer /, mely vételarat vevő jelen szerződés aláírásakor készpénzben megfizette az eladónak, a vételár átvételét eladó jelen szerződés aláírásával nyugtázza.

### 3. Szerződő felek megállapodtak abban, hogy az 1.) pontban rögzített ingatlanok telekhatárát megváltoztatják. A telekalakítást a záradékolt vázrajz alapján a Fejér Megyei Kormányhivatal Földhivatali Főosztály Földhivatali Osztály 5. ( Mór ) a 815013-2/2022. számú jogerős határozatával engedélyezte. A mellékelt változási vázrajznak megfelelően a bakonycsernyei, belterületi, 1170 hrsz alatt felvett ingatlanból 360 m<sup>2</sup> átcsatolásra kerül a 939/1 hrsz alatt felvett ingatlanhoz. A változás következtében az alábbi területű ingatlanok alakultak ki:

- a bakonycsernyei, belterületi, 939/1 hrsz alatt felvett, 6081 m<sup>2</sup> területű, kivett közte-



rület megnevezésű ingatlan, tulajdonosa Bakonycsernye Nagyközség Önkormányzata 1/1 arányban.

Az ingatlant terheli földmérési jelek elhelyezését biztosító használati jog, melynek jogosultja az FMKH Élelmiszerlánc-biztonsági és Földhivatali Főosztály Földhivatali Osztálya ( cím: 8001 Székesfehérvár, Várkörút 22-24. )

Az ingatlant terheli 96 m<sup>2</sup> területre bejegyzett vezetékjog, melynek jogosultja az E.ON Észak-dunántúli Áramhálózati Zrt. ( székhely: 9027 Győr, Kandó Kálmán utca 11-13. ).

Az ingatlant terheli 795 m<sup>2</sup> területre bejegyzett vezetékjog, melynek jogosultja az E.ON Észak-dunántúli Áramhálózati Zrt. ( székhely: 9027 Győr, Kandó Kálmán utca 11-13. ).

- a bakonycsernyei, belterületi, 1170 hrsz alatt felvett, 8056 Bakonycsernye, Rózsa utca 143. sz. alatt található, 1392 m<sup>2</sup> területű, kivett lakóház, udvar, gazdasági épület megnevezésű ingatlan, tulajdonosa Kövesi Csaba 1/1 arányban. Az ingatlan tehermentes.

4. Felek a telekalakítással érintett ingatlanok állagát ismerik és ezen ismeret birtokában kötik meg jelen jogügyletet.
5. Kövesi Csaba eladó szavatol a jogügylet tárgyát képező, az 1170 hrsz alatt felvett ingatlanból átcsatolásra kerülő 360 m<sup>2</sup> földterület per-, teher-, és igénymentességéért.
6. Kövesi Csaba eladó ezennel feltétlen és visszavonhatatlan hozzájárulását adja ahhoz, hogy a bakonycsernyei, belterületi, 1170 hrsz alatt felvett ingatlanból 360 m<sup>2</sup> földterület tulajdonjoga, vétel jogcímén, Bakonycsernye Nagyközség Önkormányzata vevő nevére, az ingatlan-nyilvántartásba bejegyzésre kerüljön.

Kövesi Csaba és Bakonycsernye Nagyközség, mint telekalakítók közösen kérelmezik, hogy a szerződés 2.) pontjában rögzített területváltozás, telekalakítás jogcímén, az ingatlan-nyilvántartásban átvezetésre kerüljön.

7. A szerződés megkötésével, valamint a telekalakítással kapcsolatos költségeket Bakonycsernye Nagyközség telekalakító viseli.
8. Kövesi Csaba kijelenti, hogy magyar állampolgár.
9. A szerződő felek kijelentik, hogy hozzájárulnak ahhoz, hogy „A pénzmosás és terrorizmus finanszírozása megelőzéséről és megakadályozásáról” - továbbiakban Pmt. - szóló 2017. évi LIII. törvényben meghatározott ügyfél-átvilágítási kötelezettségének eljáró ügyvéd eleget tegyen, és az általa bemutatott közokiratokban szereplő adatokat feljegyezze és rögzítse. Eljáró ügyvéd a felek adatait kizárólag a jelen szerződés ellenjegyzése és földhivatali eljárásra vonatkozó megbízás teljesítése céljából kezeli.
10. Felek jelen szerződést egyben tényvázlatnak is tekintik.
11. Felek a szerződés elkészítésére, valamint a Fejér Megyei Kormányhivatal Földhivatali Főosztály Földhivatali Osztály 5. ( Mór ) előtti képviselőre meghatalmazást adtak Dr. Kúthy Zoltán 8000 Székesfehérvár, Havranek József utca 75. sz. alatti ügyvédnek, aki a jelen okiratot ellenjegyezte. Dr. Kúthy Zoltán ügyvéd a meghatalmazást jelen szerződés aláírásával elfogadja.

Felek a szerződést elolvasták, annak tartalmát megértették, s azt mint akaratukkal mindenben megegyezőt helybenhagyólag aláírták.

Kelt: Bakonycseryén, 2022. év május hó ..... napján.

Kövesi Csaba  
1. telekalakító fél, eladó

Bakonycserye Nagyközség Önkormányzata  
2. telekalakító fél, vevő

Ellenjegyzem:

KASZ: 36064252

Kelt: Bakonycseryén, 2022. május hó ..... napján.

## MEGÁLLAPODÁS ELBIRTOKLÁS JOGCÍMÉN TÖRTÉNŐ TULAJDONJOG ÁTRUHÁZÁSÁRÓL

/tervezet/

amely létrejött

egyrésztől Bakonycsernye Nagyközség Önkormányzata ( székhely: 8056 Bakonycsernye, Rákóczi út 83., statisztikai számjel: 15727237-8411-321-07, adószám: 15727237-2-07, képviseli: Turi Balázs polgármester ), mint eladó,

másrésztől Siklósi János születési név Siklósi János ( szül.hely és idő: Bakonycsernye, 1951.02.20., szem.szám: 1-510220-1468, adóazonosító: 8307300975, a.n: Radocha Mária ) 8056 Bakonycsernye, Deák Ferenc utca 4. sz. és Siklósi Jánosné születési név Pintér Klára ( szül.hely és idő: Bakonycsernye, 1950.03.31., szem.szám: 2-500331-6010, adóazonosító: 8304044366, a.n: Hanzli Julianna ) 8056 Bakonycsernye, Deák Ferenc utca 4. sz. alatti lakosok, mint elbirtoklók között az alulírott napon és helyen az alábbi feltételekkel:

1. Felek rögzítik, hogy az ingatlan-nyilvántartás szerint a bakonycsernyei, zártkerti, 2963 hrsz alatt felvett, 424 m<sup>2</sup> területű, 0.89 AK értékű, kert és gazdasági épület művelési ágú ingatlan tulajdonosa Bakonycsernye Nagyközség Önkormányzata 1/1 arányban. Az ingatlant tehermentes.
2. Felek előzményként rögzítik, hogy a helyi önkormányzatokról szóló 1990. évi LXV. törvény hatálybalépésével, annak rendelkezési alapján került a bakonycsernyei, zártkerti, 2963 hrsz alatt felvett ingatlan Bakonycsernye Nagyközség Önkormányzatának tulajdonába, a bejegyző határozat száma: 30580/1991.03.19.
3. Szerződő felek megállapítják, hogy az ingatlan tulajdonjogában bekövetkezett változás ellenére 1985. év november hó 21. napjától elbirtoklók kizárólagosan, sajátjukként, szakadatlanul, jóhiszemű birtokosként, vagyis abban a tudatban, hogy ők az ingatlan tulajdonostársai, birtokolták a bakonycsernyei, zártkerti, 2963 hrsz alatt felvett ingatlant. Az ingatlanon található romos présházát az építési hatóság engedélyével újjáépítették, a kertet folyamatosan művelték.
4. Bakonycsernye Nagyközség Önkormányzata tulajdonos az ingatlanra vonatkozó tulajdonjogával és annak részjogosítványaival nem élt és semmilyen igényt nem támasztott az elbirtoklók használatával szemben, azt nem kifogásolta.
5. Szerződő felek ezennel megállapítják, hogy az elbirtoklók az ingatlan tulajdonjogát, 1/2 -1/2 arányban, 2000. év november hó 21. napján a Polgári Törvénykönyvről szóló 1959. évi IV. törvény 121. § (1) bekezdése alapján, az elbirtoklási idő elteltével megszerezték, tekintettel arra, hogy az ingatlant 15 éven át sajátjukként szakadatlanul birtokolták.
6. Bakonycsernye Nagyközség Önkormányzata tulajdonos jelen okirat aláírásával elismeri, hogy a jelen szerződés tárgyát képező ingatlan 1/1 tulajdoni hányadát, Siklósi János elbirtokló 1/2 arányban, Siklósi Jánosné elbirtokló 1/2 arányban, az 1959. évi IV. törvény 121. § (1) bekezdése alapján, elbirtoklás jogcímén megszerezték.

7. Bakonycsernye Nagyközség Önkormányzatának Képviselőtestülete a 2022. év június hó ..... napján meghozott, ..... számú határozatával elismerte az elbirtoklással történő tulajdonszerzést, azaz Siklósi János és Siklósi Jánosné elbirtoklók az ingatlan valós tulajdonostársai. A Képviselő Testület egyúttal felhatalmazta Turi Balázs polgármestert, hogy az elbirtoklás tényének megállapítása és az elbirtoklók tulajdonjogának ingatlan-nyilvántartásba történő bejegyzésre tárgyában készült megállapodást, mint a tulajdonos törvényes képviselője aláírja.
8. Bakonycsernye Nagyközség Önkormányzata tulajdonos ezennel feltétlen és visszavonhatatlan hozzájárulását adja ahhoz, hogy a bakonycsrnei, zártkerti, 2963 hrsz alatt felvett ingatlan tulajdonjoga, elbirtoklás jogcímén, Siklósi János elbirtokló nevére 1/2 arányban, Siklósi Jánosné elbirtokló nevére 1/2 arányban az ingatlan-nyilvántartásba bejegyzésre kerüljön.
9. Szerződő felek az ingatlan forgalmi értékét kölcsönösen .....-Ft-ban / azaz ..... / határozták meg.
10. Szerződő felek rögzítik, hogy az ingatlan a mező-és erdőgazdasági földek forgalmáról szóló 2013. évi CXXII. törvény 5. § 17. pontja szerint mező- és erdőgazdasági hasznosítású földnek minősül, tekintettel arra, hogy „kert” művelési ágú területként van nyilvántartva.
11. Felek rögzítik, hogy a jelen jogügylet vonatkozásában elővásárlási jog senkit nem illet meg, tekintettel arra, hogy a tulajdonszerzés jogcíme elbirtoklás.
12. Szerződő felek rögzítik, hogy jelen tulajdonjog átruházó szerződés hatósági jóváhagyáshoz nem kötött, nem kell a mezőgazdasági igazgatási szerv jóváhagyása az állam, illetve az önkormányzat tulajdonában álló föld elidegenítéséhez. ( 2013. évi CXXII. törvény (Fftv.) 36. §. (1). bek. b) pont )
13. Az ingatlan birtokának átruházásáról a feleknek nem kell rendelkezni, mivel az elbirtoklók az ingatlant jelenleg is birtokolják.
14. Siklósi János és Siklósi Jánosné elbirtoklók nyilatkoznak arról, hogy nem földművesek.
15. Siklósi János elbirtokló kijelenti, hogy a birtokában álló föld területnagysága a megszerezni kívánt föld területnagyságával együtt nem haladja meg az 1 hektárt, így mint földművesnek nem minősülő természetes személy a jelen szerződés szerinti föld tulajdonjogát ( haszonélvezetét ) megszerezheti. ( Fftv. 10. § (2), (4) bek. )  
  
A Siklósi Jánosné elbirtokló kijelenti, hogy a birtokában álló föld területnagysága a megszerezni kívánt föld területnagyságával együtt nem haladja meg az 1 hektárt, így mint földművesnek nem minősülő természetes személy a jelen szerződés szerinti föld tulajdonjogát ( haszonélvezetét ) megszerezheti. ( Fftv. 10. § (2), (4) bek. )
16. Az elbirtoklók vállalják, hogy a föld használatát másnak nem engedik át, azt maguk használják, és ennek során eleget tesznek a földhasznosítási kötelezettségüknek, továbbá vállalják, hogy a földet a tulajdonszerzés időpontjától számított 5 évig – a

Fftv.-ben meghatározott esetek kivételével - más célra nem hasznosítják. (Fftv. 13.§ (1) bek.)

17. Az elbirtoklók nyilatkoznak arról, hogy nincs a földhasználatért járó ellenszolgáltatás teljesítéséből eredő bármilyen korábbi földhasználattal kapcsolatos jogerősen megállapított földhasználati díj tartozásuk (Fftv. 14.§ (1) bek.), továbbá nyilatkoznak, hogy a szerzést megelőző 5 éven belül nem állapították meg, hogy a szerzési korlátozások megkerülésére irányuló jogügyletet kötöttek. (Fftv. 14.§ (2) bek.)

18. Alulírott Siklósi János elbirtokló kijelenti, hogy a mező- és erdőgazdasági földek forgalmáról szóló 2013. évi CXXII. törvény 16. § (1) bekezdésére tekintettel, hogy az 1.) pontban meghatározott ingatlan megszerzésével a már tulajdonában és a hasznélvezetében lévő föld területnagyságának a beszámításával – a tulajdonában lévő termőföld mennyisége nem haladja meg a 300 hektárt. (Fftv. 16.§ (1) bek.)

Alulírott Siklósi Jánosné elbirtokló kijelenti, hogy a mező- és erdőgazdasági földek forgalmáról szóló 2013. évi CXXII. törvény 16. § (1) bekezdésére tekintettel, hogy az 1.) pontban meghatározott ingatlan megszerzésével a már tulajdonában és a hasznélvezetében lévő föld területnagyságának a beszámításával – a tulajdonában lévő termőföld mennyisége nem haladja meg a 300 hektárt. (Fftv. 16.§ (1) bek.)

Alulírott Siklósi János elbirtokló, ezennel a 109/1999. ( XII.29. ) FVM rendelet 68/C. §-ában foglaltakra tekintettel kijelentem, hogy rendelkezem részarány-tulajdonnal, a tulajdonomban álló részarány-tulajdon összesített aranykorona értéke mennyiségének huszada és a már tulajdonomban és hasznélvezetemben álló, továbbá a megszerzésre kerülő földterület hektárban kifejezett térmértékének összege nem több mint 300.

Alulírott Siklósi Jánosné elbirtokló, ezennel a 109/1999. ( XII.29. ) FVM rendelet 68/C. §-ában foglaltakra tekintettel kijelentem, hogy rendelkezem részarány-tulajdonnal, a tulajdonomban álló részarány-tulajdon összesített aranykorona értéke mennyiségének huszada és a már tulajdonomban és hasznélvezetemben álló, továbbá a megszerzésre kerülő földterület hektárban kifejezett térmértékének összege nem több mint 300.

19. Elbirtoklók kijelentik, hogy cselekvőképes magyar állampolgárok, tulajdonszerzési, valamint ügyletkötési képességeikben korlátozva, vagy kizárva nincsenek.

20. A jelen szerződéssel kapcsolatos költség, az ingatlan-nyilvántartási eljárással kapcsolatos igazgatási szolgáltatási díj és a vagyonszerzési illeték megfizetése az elbirtoklókat terheli.

A tulajdonjog megszerzésével kapcsolatban felmerülő minden költség, díj és illeték kizárólag az elbirtoklókat terheli.

21. A jelen szerződés megszerkesztésére és ellenjegyzésére, továbbá a Fejér Megyei Kormányhivatal Földhivatali Főosztály Földhivatali Osztály 5. ( Mór ) előtti képviselőre a felek Dr. Kúthy Zoltán ügyvédet ( székhely: 8000 Székesfehérvár, Havranek József utca 75. ) hatalmazzák meg. Dr. Kúthy Zoltán ügyvéd a meghatalmazást jelen szerződés aláírásával elfogadja.

22. A felek engedélyezik, hogy a jelen okiratot szerkesztő ügyvéd a 2017. évi LIII. törvény rendelkezései alapján személyi azonosító okmányaikról másolatot készítsen és azokat a jogszabályban meghatározottak szerint nyilvántartsa, ügyfél-átvilágítási kötelezettségének eleget tegyen. Eljáró ügyvéd a felek adatait kizárólag jelen szerződés ellenjegyzése és a földhivatali eljárásra vonatkozó megbízás teljesítése céljából kezeli. A felek büntetőjogi felelősségük tudatában kijelentik, hogy a jelen szerződés aláírása során saját nevükben járnak el.

Szerződő felek a jelen szerződést elolvasták, megértették és mint akaratukkal mindenben megegyezőt, ügyvédi ellenjegyzés mellett jóváhagyólag aláírták, annak egy példányát átvették.

A jelen szerződés egy példánya biztonsági elemekkel ellátott papír alapú okmányon készült.

23. Felek jelen szerződést egyben tényvázlatnak is tekintik.

Kelt: Bakonycsernyén, 2022. év június hó ..... napján.

Bakonycsernye Nagyközség Önkormányzata  
tulajdonos képviselőként  
Turi Balázs polgármester

Siklósi János  
elbirtokló

Siklósi Jánosné  
elbirtokló

Ellenjegyzem:

KASZ: 36064252

Kelt: Bakonycsernyén, 2022. év június hó ..... napján.

**Bakonycsernye Nagyközség Polgármestere**  
**8056 Bakonycsernye, Rákóczi út 83.**

---

**ELŐTERJESZTÉS**

**Bakonycsernye**

**településszerkezeti terv, helyi építési szabályzat és szabályozási terv (településrendezési eszközök) felülvizsgálatának véleményezési eljárását megelőzően**

**Tisztelt Képviselő-testület!**

A településfejlesztési koncepcióról, az integrált településfejlesztési stratégiáról és a településrendezési eszközökről, valamint egyes településrendezési sajátos jogintézményekről szóló 314/2012. (XI. 8.) Korm. rendelet (továbbiakban Korm.R.) és a partnerségi egyeztetésről szóló helyi rendeletben foglaltak szerint a településrendezési eszközök felülvizsgálati tervét a Fehér Vártervező Kft elkészítette.

Az államigazgatási és partnerségi egyeztetést megelőzően a Tisztelt Képviselő-testület részére megküldöm az elkészült tervet véleményezésre. Kérem, hogy az észrevételeiket, javaslataikat tegyék meg az elkészült dokumentációra vonatkozóan.

Tájékoztatom a T. Képviselőtestületet, hogy az épített környezet alakításáról és védelméről szóló 1997. évi LXXVIII. törvény (Étv.) 7. § (3) bekezdés e) pontja szerint az önkormányzatnak a terv elfogadását megelőzően döntést kell hoznia az új beépítésre szánt területekkel kapcsolatban.

Új beépítésre szánt terület kijelölés történik 1., 7., 8., 9. és 10. számú módosítási pontok esetében.

Kérem a T Képviselő-testületet, hogy az előterjesztés melléklete szerinti határozatról döntsön.

Bakonycsernye, 2022. május

Turi Balázs  
polgármester

**HATÁROZAT TERVEZET**

**A településrendezési eszközök felülvizsgálata során új beépítésre szánt terület kijelöléséről**

Bakonycsernye Község Önkormányzat Képviselő-testülete az épített környezet alakításáról és védelméről szóló 1997. évi LXXVIII. törvény 7.§ (3) e) bekezdése alapján az alábbiak szerint dönt:

1. Bakonycsernye településrendezési eszközeinek felülvizsgálata során új beépítésre szánt terület kijelölés történik a 1., 7., 8., 9. és 10. számú módosítási pontok esetében.
2. A Képviselő-testület megállapítja, hogy a település már beépítésre kijelölt területén belül a felülvizsgálati terv szerinti tervezett új beépítésre szánt területek céljára nincs megfelelő terület.

Felelős: polgármester  
Határidő: azonnal

## KÉRVÉNY

TISZTELT POLGÁRMESTER ÚR, ÉS KÉPVISELŐ TESTÜLET  
 AZ UTCAFELTÉRI FELŐLI KERÍTÉSEM AZ ÚT TÁMFALA.  
 MIVEL AZ ÚT FOKOZATOSAN SÜLLYEDNI KEZDETT,  
 A LABAZATOT OLYAN MÉRTÉKBEN NYOMTA, HOGY AZ MÁR  
 TÖBB HELYEN BEOMLOTT. RÖVID IDŐN BELÜL A KERÍTÉS  
 LABAZATÁT ÚJRA KELL ÉPÍTENI MERT AZ TELJESEN  
 BEOMOLHAT, AZ ÚTTAL EGYÜTT. AZZAL A KÉRÉSSSEL  
 FORDULOK ÖNÖKHÖZ, HOGY AZ ÚJRAÉPÍTÉSHEZ SZÜKSÉGES  
 ÉPÍTŐANYAGOK KÖLTSÉGÉT, 210000 FT, VALAMINT A KIVITELEZŐ  
 ÁLTAL MEGADOTT 650000 FT MUNKADÍJ AJÁNLAT KÖLTSÉGEIT,  
 AZ ÖNKORMÁNYZAT VÁLALJA MAGÁRA.

ARRA KÉREM A TISZTELT TESTÜLETET, HOGY DÖNTÉSHOZZATAL  
 ELŐTT, HELYSZINI SZEMLE SORÁN GYŐZŐDZENEK MEG,  
 KÉRELMEM JOGSULTSÁGÁRÓL.

SZILVES TÁMOGATÁSUKAT ELŐRE IS KÖSZÖNÖM!

TISZTELETTEL: DRESKA TAMÁS  
 BERCSÉNYI ÚTCA 16

AZ ÁRAJÁNLATOKAT, ÉS A HELYSZINRŐL KÉSZÜLT FOTÓKAT CSATOLTAM!

B. CSERNYE: 2022. 03. 18.

BAKONYCSERNYEI KÖZÖS ÖNKORMÁNYZATI HIVATAL BAKONYCSERNYE, RÁKÓCZI ÚT 83.		
IKTATVA:	2022 MÁRC 19.	
BCS/1068-1/2022		
SZÁM: MELLÉKLET:		
ELŐSZÁM:	ELŐADÓ:	HATÁRIDŐ:
	T.B.	



## Anyag árajánlat!

3m<sup>3</sup> sóder 0,22-es:32000ft

1m<sup>3</sup> 0,8-as sóder:12500ft

40db oszlopzsalu:18000ft

10 szál 10-es betonvas:20500ft

12 mázsa cement:70000ft

12-es betonvas 10 szál:28000ft

8\*25\*25-ös kengyel 40db:10000ft

40db 25-ös zsalukő:18000ft

## Árajánlat!

Dreska Tamás Bakonycsernye Bercsényi utca  
16.szám alatti 12fm utcafronti kerítés teljes  
újjáépítése.

Bercsényi utca 16.szám alatti lalóingatlan kerítése  
közvetlen az út mellett található, az út eróziós  
nyomásának engedett, ezért teljes felújításra van  
szükség. A kerítést megerősített alappal és  
vasalással szükséges kivitelezni, mivel az út  
közvetlen mellette halad el, és nagy a  
szintkülönbség.

Kivitelezési munkák a következők.

Régi kerítés elbontása. Új megerősített alap, és  
komplett vasalás erősítve. 25cm széles zsalukővel a  
megadott szintig kiemelni, új oszlopokat megadott  
távolságra kiépíteni, bevasalni, kibetonozni. Ezeket  
kiélvédőzni, hálózni, majd ragasztóval kétszer sima  
felületet képezni, színezésre előkészíteni.

Ezeknek a műveleteknek az össz  
munkadíja: 650000ft

Simon András Egyéni Vállalkozó



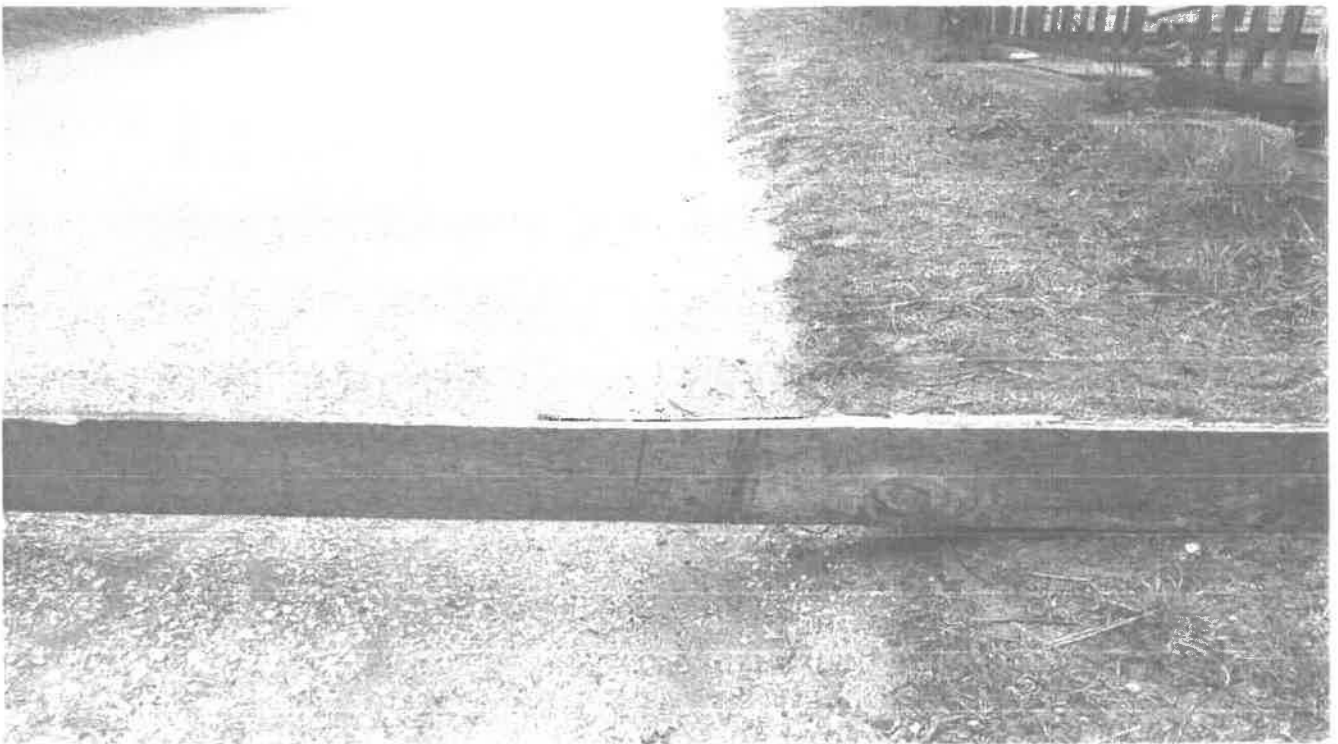
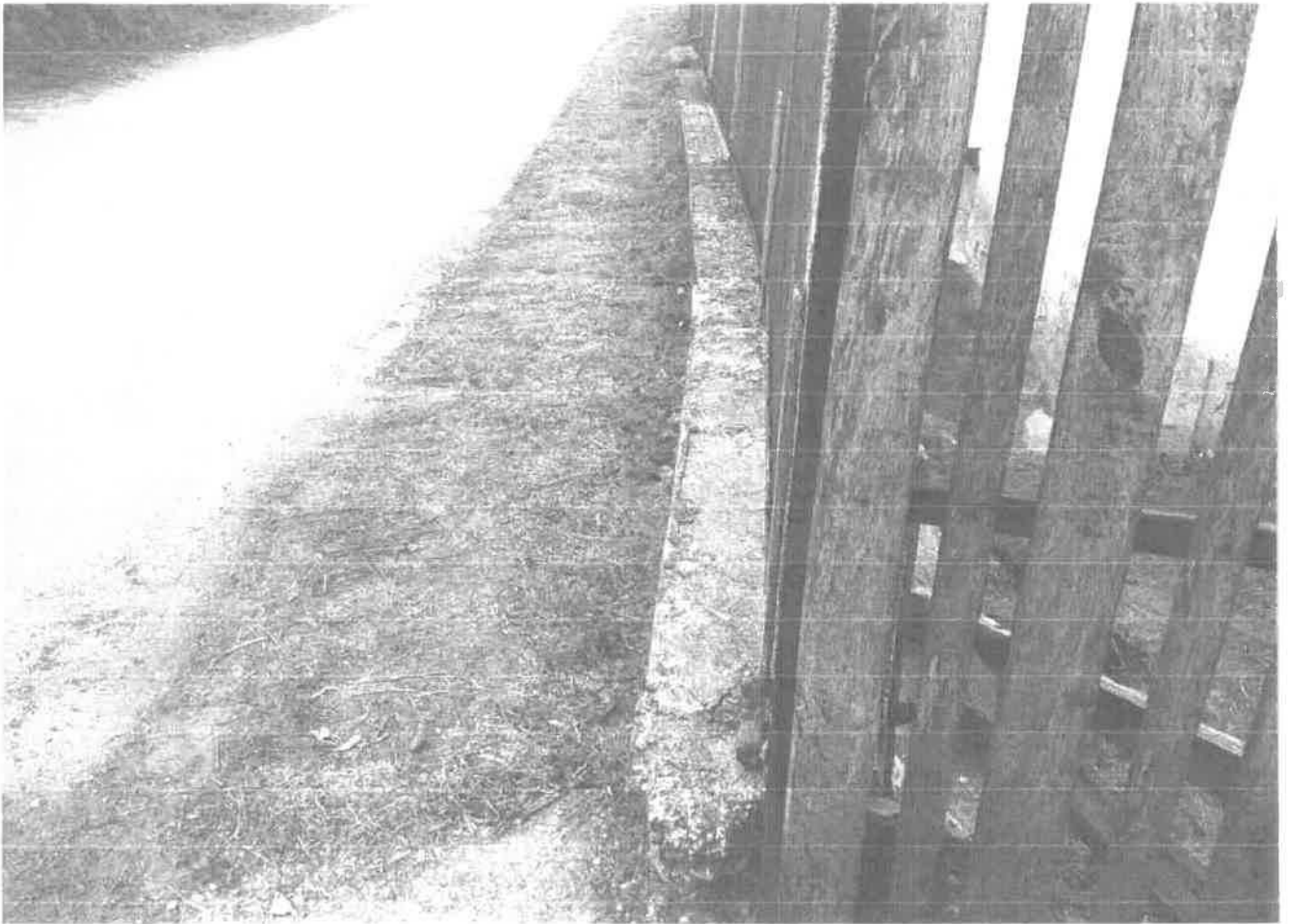



**Bakonycsernye Nagyközség Polgármestere**  
**8056 Bakonycsernye, Rákóczi út 83.**  
**Tel: 22/413-001**  
**e-mail: pm.bakonycsernye@morterseg.hu**

---

**ELŐTERJESZTÉS**  
Dreska Tamás kérelméről

**Tisztelt Képviselő-testület!**

Dreska Tamás helyi lakos az előterjesztés melléklete szerinti kérelmet nyújtott be ingatlanának utcafronti kerítésének felújítására. A kialakult probléma áttekintésére szakértőt került megbízásra, melynek szakvéleményét jelen előterjesztésemhez csatolom.

A szakértői véleményben meghatározottak szerint az alábbi határozat tervezetet terjesztem a képviselő-testület elé:

**HATÁROZAT TERVEZET**

Bakonycsernye Nagyközség Önkormányzat Képviselő-testülete Dreska Tamás, Bakonycsernye, Bercsényi utca 16. szám alatti lakos, az ugyanezen laccímű ingatlan kerítés lábazat felújításra vonatkozó kérelmét elutasítja, tekintettel arra, hogy az önkormányzat által bekért műszaki szakvélemény ezt támasztja alá.

Felhívja tulajdonos figyelmét, hogy a felújítás kötelezettsége a tulajdonost terheli.

Felelős: polgármester

Határidő: azonnal

Feljegyzés Turi Balázs pm. Úr részére

**Tárgy** : Bakonycsernye Bercsényi u 16 . előtti kerítéslábazat károsodás.

Tisztelt Polgármester Úr !

Felkérésükre 2022. 05. 05-én megtekintettem Bakonycsernye Bercsényi u 16 sz ház előtti útszakaszt és utcafronti kerítés állapotát.

Az ingatlan előtti útszakasz alacsony forgalmú lakóút.

A lakóút burkolatszélessége 2,5 -3,0 m.

Egyrétegű aszfaltburkolatú pályaszerkezet.

Az aszfaltburkolat az ingatlan előtti szakaszon a lakóúti forgalomnak megfelelő állapotban van.

Nem látható gyenge teherbírásra utaló süllyedés , nyomvályúsodás.

Az ingatlan előtti kerítés terméskő lábazatú , felül beton szegélygerenda, kb 80 cm magas támfalként is szolgál.

A kerítés építése kb 30 -40 éve történhetett.

A kerítés szegélygerendájának hasasodása görbülete már korábban kialakulhatott.

Véleményem szerint az útburkolat teherbírási hiánya nem okozhatta a szegélygerenda hasasodását, görbületét.

A csapadékvíz hosszeséssel el tud folyni a burkolatról.

Feljegyzésemet a testületi döntés előkészítéséhez készítettem mint szakmagyakorló műszaki ellenőr.

Javasolnám építésügyi szakértő felkérését aki jogosult ebben a kérdésben szakvéleményt adni. (dr. Wágner Antal , Kenesei József )

Budapest, 2022. 05.06.

Édes Szilárd István okl. építőmérnök







